

MEDION®

Kurzanleitung
Guide de démarrage rapide
Guida rapida
Korte handleiding
Quick Start Guide

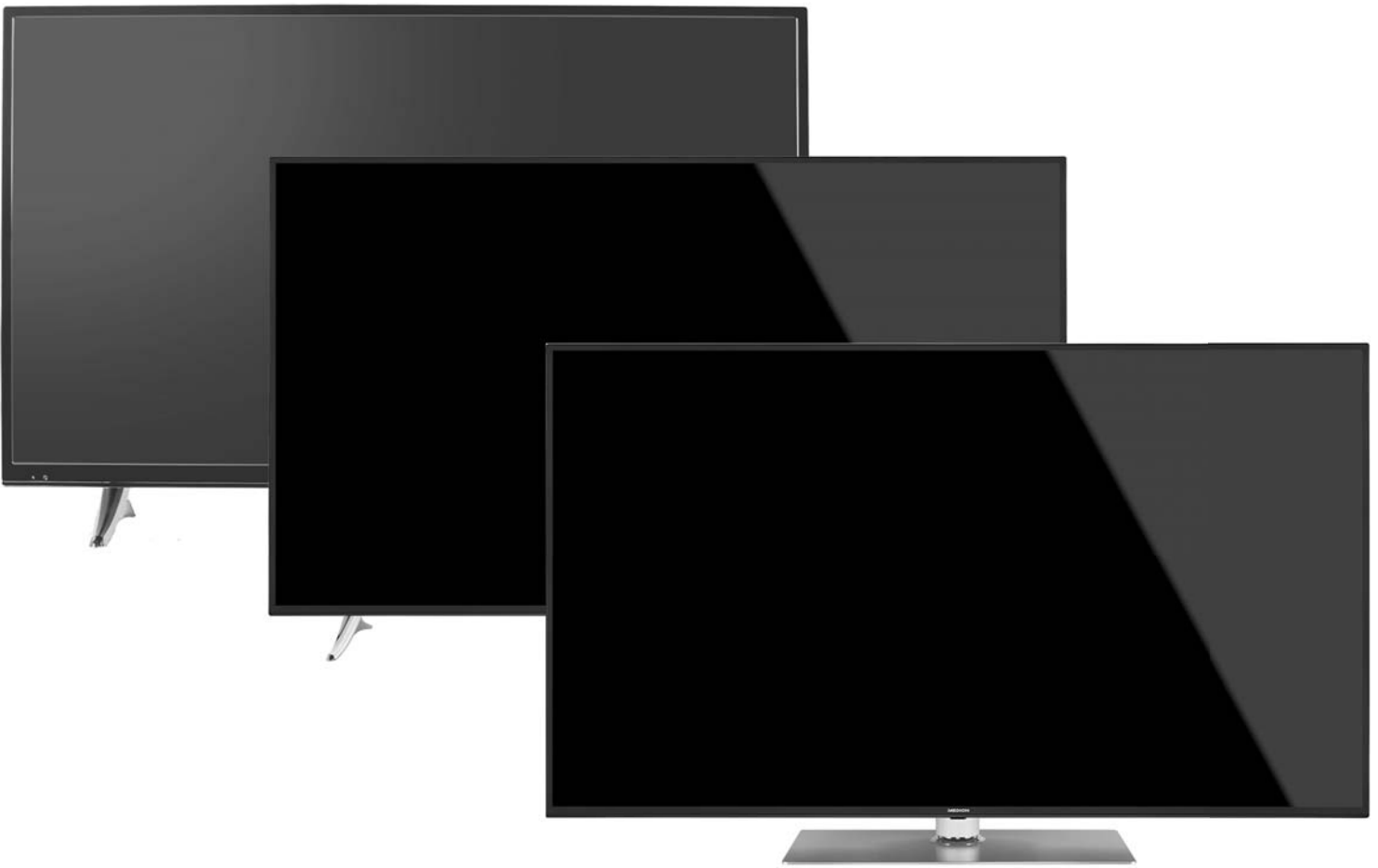

Ultra HD Smart-TV

MEDION® LIFE®

X14020 (MD 31420) / X14321 (MD 31421) / X15022 (MD 31422) / X15523 (MD 31423) / X16524 (MD 31424) /
X15080 (MD 31380) / X15581 (MD 31381) / X16582 (MD 31382)

Inhalt

| | | |
|-----------|---|-----------|
| 1. | Lieferumfang | 3 |
| 2. | Geräteübersicht | 4 |
| 2.1. | Vorderseite | 4 |
| 2.2. | Rückseite und rechte Seite | 5 |
| 2.3. | Fernbedienung | 6 |
| 3. | Inbetriebnahme..... | 8 |
| 3.1. | Auspacken | 8 |
| 3.2. | Montage | 8 |
| 3.3. | Batterien in die Fernbedienung einlegen | 9 |
| 3.4. | Antenne anschließen..... | 9 |
| 3.5. | Stromversorgung anschließen..... | 10 |
| 3.6. | Smart-TV ein- und ausschalten | 10 |
| 3.7. | Sendersuche nach dem ersten Einschalten | 10 |
| 4. | Problembehebung | 14 |
| 4.1. | Benötigen Sie weitere Unterstützung? | 16 |
| 5. | Serviceinformationen | 16 |
| 6. | Impressum & Download Bedienungsanleitung | 18 |
| 7. | Produktdatenblatt..... | 19 |

1. Lieferumfang

Bitte überprüfen Sie die Vollständigkeit der Lieferung und benachrichtigen Sie uns innerhalb von 14 Tagen nach dem Kauf, falls die Lieferung nicht komplett ist.

Mit dem von Ihnen erworbenen Produkt haben Sie erhalten:

- Ultra HD Smart-TV
- Fernbedienung (RC1818) inkl. 2 Batterien Typ LR03 (AAA) 1,5V
- Standfuß inkl. Befestigungsschrauben
- Dokumentation



GEFAHR!

Erstickungsgefahr!

Verpackungsfolien können verschluckt oder unsachgemäß benutzt werden, daher besteht Erstickungsgefahr!

- ▶ Halten Sie das Verpackungsmaterial, wie z.B. Folien oder Plastikbeutel von Kindern fern.

2. Geräteübersicht

2.1. Vorderseite

MD31380 / MD31381 / MD31420 / MD31421 / MD31422 / MD31423:

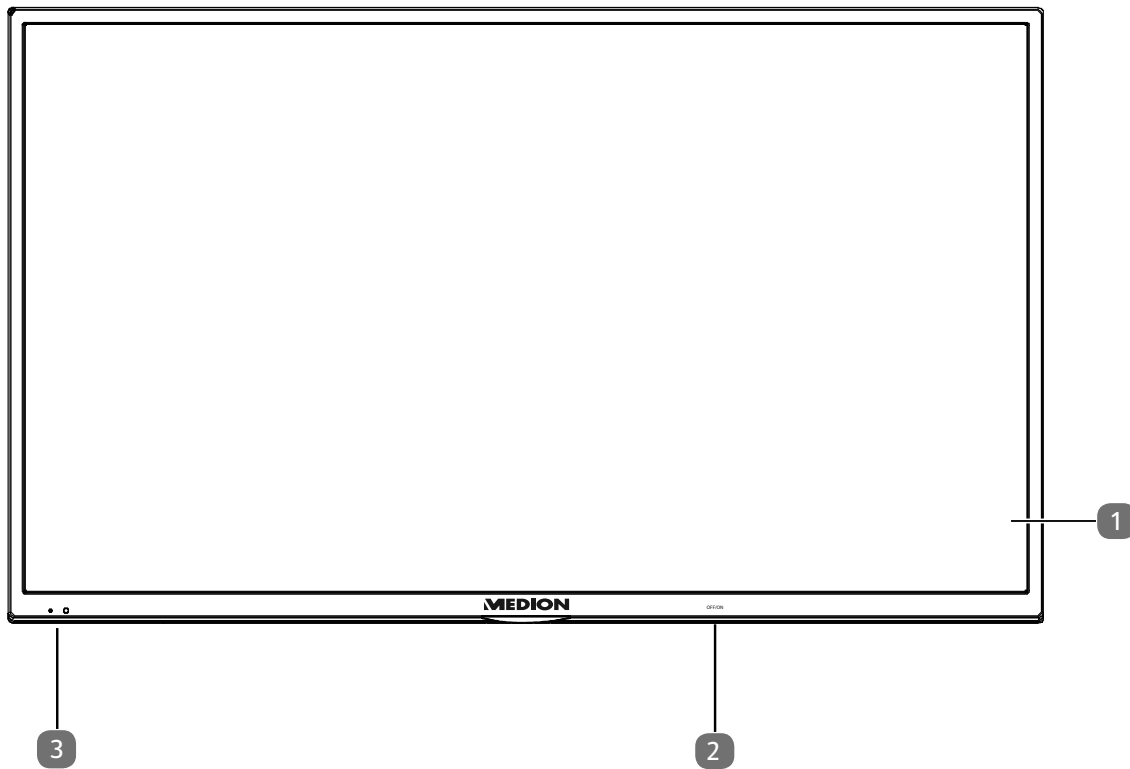

MD31382 / MD31424:

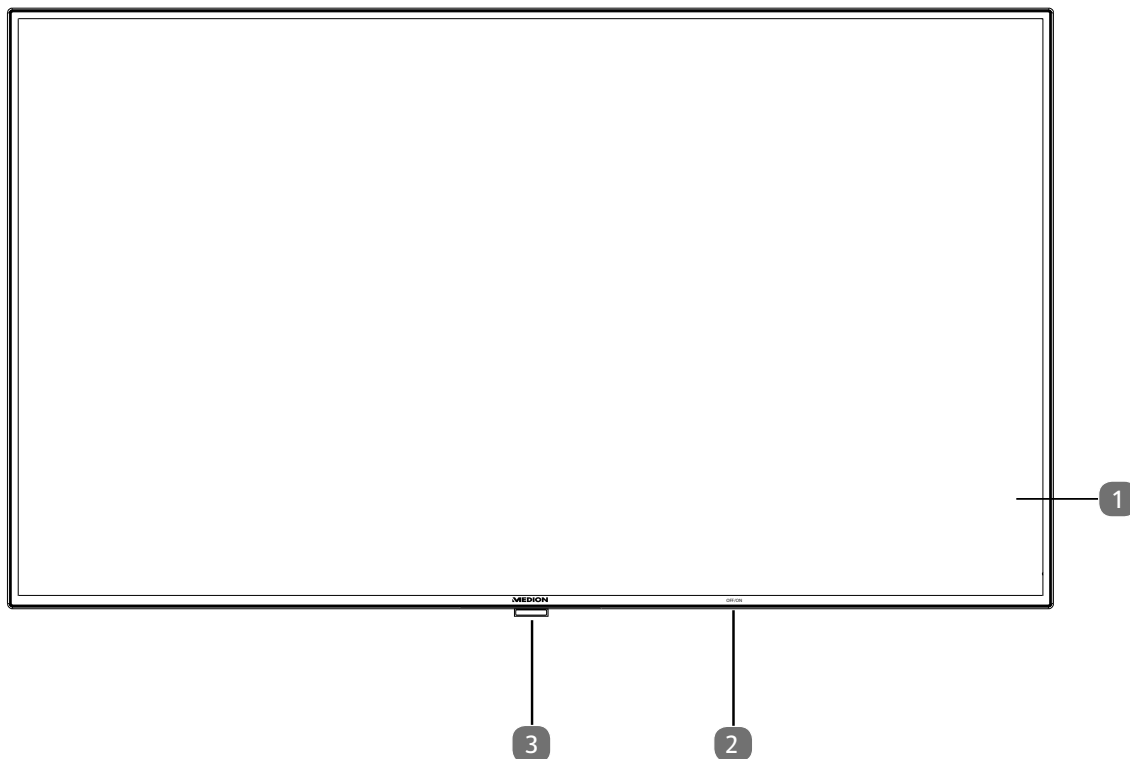

- 1) Bildschirm
- 2) Netzschalter
- 3) Infrarot-Sensor: Empfangsfeld für die Infrarot-Signale der Fernbedienung.
Betriebsanzeige: leuchtet auf, wenn sich das Gerät im Standby-Modus befindet.

2.2. Rückseite und rechte Seite

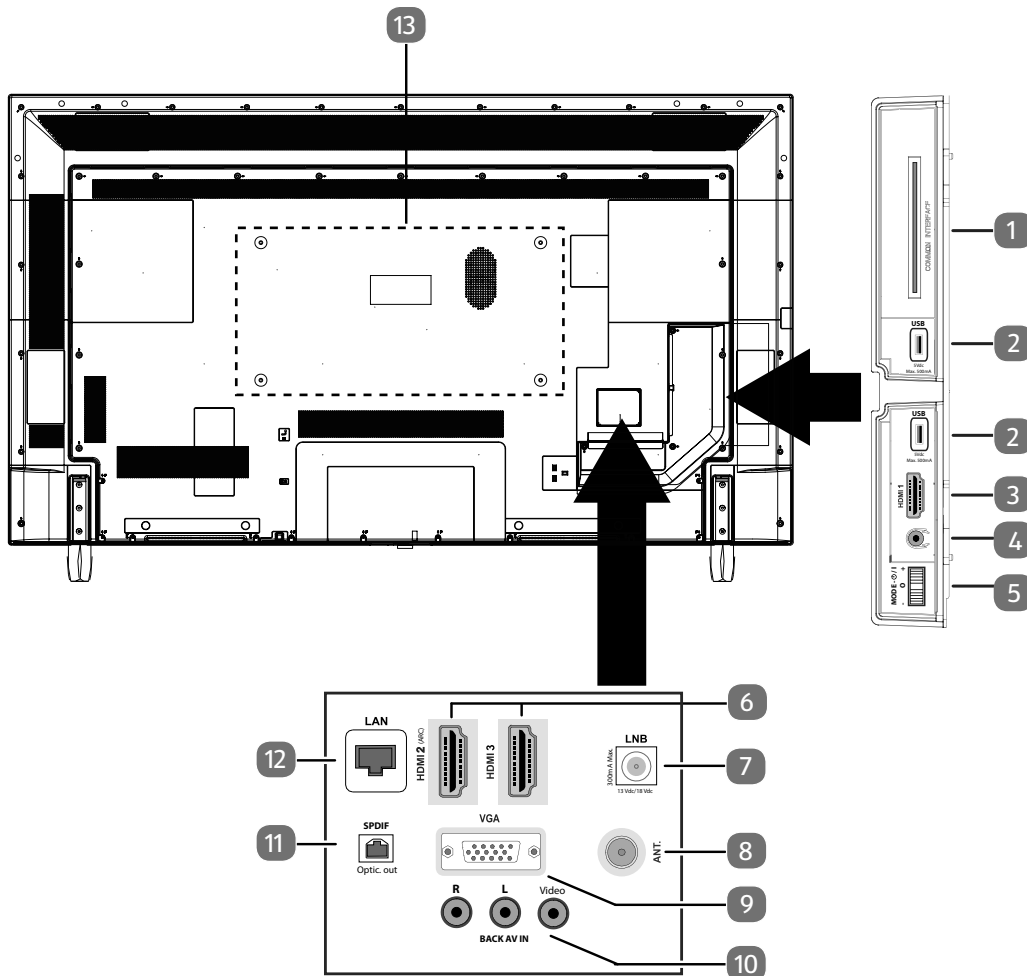





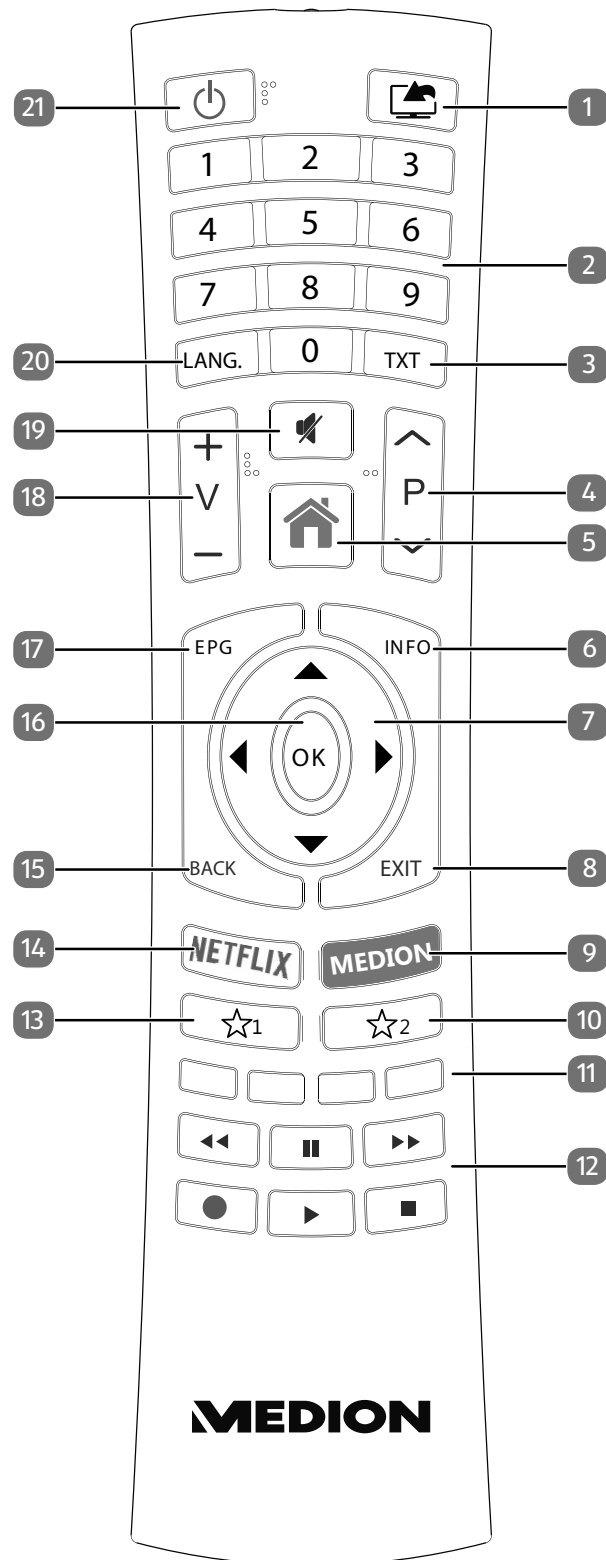

- 1) **COMMON INTERFACE (CI+):** Einschubfach zur Nutzung von Pay-TV-Karten
- 2) **USB (5V $\overline{\text{---}}$, 500 mA max.):** USB-Anschluss für Medienwiedergabe/Aufnahme (PVR)
- 3) **HDMI 1:** HDMI-Anschluss für Geräte mit HDMI-Ausgang
- 4) 🎧 : Zum Anschluss eines Kopfhörers mit 3,5-mm-Klinkenstecker
- 5) **MODE:** Multifunktionschalter für Kanalschaltung, Eingangsquellenwahl oder Lautstärkeeinstellung. Durch Kippen nach oben (+) bzw. unten (-) werden die Einstellungen vorgenommen. Durch kurzes Drücken des Schalters wird innerhalb der Funktionen gewechselt. Langes Drücken schaltet das Gerät in den Standby-Modus bzw. in den Betriebsmodus.
- 6) **HDMI 2-3:** HDMI-Anschluss für Geräte mit HDMI-Ausgang (HDMI 2 kann für CEC/ARC genutzt werden)
- 7) **LNB (13 V/18 V $\overline{\text{---}}$, 300 mA max.):** Zum Anschluss der Antenne (Satellit)
- 8) **ANT.:** Zum Anschluss der Antenne (analog, DVB-T oder DVB-C)
- 9) **VGA:** VGA Anschluss zum Anschluss eines PCs/eines YUV-Adapters (optional)
- 10) **BACK AV IN:** Audio/Video-Eingang (Cinch)
- 11) **SPDIF Optic. OUT:** Digitaler Audio-Ausgang (optisch)
- 12) **LAN:** Netzwerkanschluss zur Verbindung mit dem Internet
- 13) Befestigungslöcher für eine Wandhalterung¹
 MD 31380, MD 31420, MD 31421, MD 31422: Vesa Standard, Lochabstand 200 x 200 mm
 MD 31381, MD 31423: Vesa Standard, Lochabstand 400 x 200 mm
 MD 31382, MD 31424: Vesa Standard, Lochabstand 400 x 400 mm

¹ Wandhalterung nicht im Lieferumfang enthalten. Achten Sie bei der Montage darauf, dass Schrauben der Größe M6 verwendet werden. Die maximale Länge der Schrauben ergibt sich aus der Dicke der Wandhalterung zuzüglich 10 mm

2.3. Fernbedienung



-
- 1)  (**SOURCE**): Eingangssignal angeschlossener Geräte auswählen
 - 2) Zifferntasten:
TV: Programmwahl, Videotext: Seitenwahl
 - 3) **TXT** : Videotext einschalten
2 x drücken = transparent stellen
3 x drücken = schließen
 - 4) **P ▼ / ▲** : Programmwahltasten
TV: nächste (+) / vorherige (-) Programm auswählen; Videotext: nächste (+) / vorherige (-) Seite auswählen
 - 5)  (**MENU**): Menü öffnen und schließen
 - 6) **INFO**: Digital-TV: Anzeigen von Informationen (z. B. aktuelle Programmnummer)
 - 7) Richtungstaste **▲** : Im Menü nach oben
Digital-TV: Infoleiste des aktuellen Programms auswählen, Videotext: die nächste Seite auswählen;
Richtungstaste **▼** : Im Menü nach unten,
Digital-TV: Infoleiste des aktuellen Programms auswählen, Videotext: die vorherige Seite auswählen;
Richtungstaste **◀** : Im Menü nach links
Videotext: Unterseite aufrufen;
Richtungstaste **▶** : Im Menü nach rechts
Videotext: Unterseite aufrufen
 - 8) **EXIT**: Menü verlassen
 - 9) **MEDION**: Öffnen des MEDION®-Portals
 - 10)  ² : Multifunktionstaste für Programmplatz, Eingangsquelle, Umschalten zwischen DVB-S, DVB-T, DVB-C Sendungen
 - 11) **Rote Taste**: Für Teletext oder Menüs, HbbTV
Grüne Taste: Für Teletext oder Menüs
Gelbe Taste: Für Teletext oder Menüs
Blaue Taste: Für Teletext oder Menüs
 - 12) Medientasten
◀◀ : Schneller Rücklauf;
▶▶ : Schneller Vorlauf;
● : Aufnahme starten (PVR);
■ : Wiedergabe stoppen;
▶ : Wiedergabe starten;
|| : Wiedergabe unterbrechen
 - 13)  ¹ : YouTube /Multifunktionstaste für Programmplatz oder Eingangsquelle
 - 14) **NETFLIX**: Netflix-Portal aufrufen
 - 15) **BACK**: In Menüs einen Schritt zurück
 - 16) **OK**: In bestimmten Menüs Auswahl bestätigen
 - 17) **EPG**: Digital-TV: elektronisches TV-Programm aufrufen
 - 18) **V- / +** : Lautstärke erhöhen (+) oder verringern (-).
 - 19)  : Stummschalten
 - 20) **LANG.**: Analog-TV: Stereo/Mono;
Digital-TV: Audiosprache auswählen (sofern verfügbar)
 - 21)  : Smart-TV ein-/ausschalten (Standby-Modus ein-/ausschalten).
-

2.3.1. Programmierung der Multifunktionstasten ☆¹ und ☆²

Die Tasten ☆¹ und ☆² können auf einen beliebigen Programmplatz oder eine bestimmte Eingangsquelle programmiert werden.

- ▶ Wählen Sie zuerst die gewünschte Funktion aus und halten danach die entsprechende Taste für 5 Sekunden gedrückt, bis **MEIN SCHALTER WURDE GESETZT** auf dem Bildschirm angezeigt wird. Dies bestätigt die neue Programmierung.



Nach jeder **ERSTINSTALLATION** wird die persönliche Tastenprogrammierung gelöscht und in den Auslieferungszustand zurückgesetzt.

3. Inbetriebnahme



Lesen Sie vor der Inbetriebnahme bitte unbedingt die „Sicherheitshinweise“.

3.1. Auspacken

- Wählen Sie vor dem Auspacken einen geeigneten Platz zum Aufstellen.
- Öffnen Sie den Karton sehr vorsichtig, um eine mögliche Beschädigung des Gerätes zu verhindern. Dies kann passieren, wenn zum Öffnen ein Messer mit einer langen Klinge verwendet wird.
- In der Verpackung befinden sich verschiedene Kleinteile (Batterien, u. a.). Halten Sie diese von Kindern fern, es besteht Verschluckungsgefahr.
- Bewahren Sie das Verpackungsmaterial bitte gut auf und benutzen Sie ausschließlich dieses, um den Fernseher zu transportieren.



GEFAHR! **Erstickungsgefahr!**

Verpackungsfolien können verschluckt oder unsachgemäß benutzt werden, daher besteht Erstickungsgefahr!

- ▶ Halten Sie das Verpackungsmaterial, wie z.B. Folien oder Plastikbeutel von Kindern fern.

3.2. Montage

Befestigen Sie den Fuß wie in der Zeichnung abgebildet. Führen Sie diesen Schritt vor dem Anschluss des Smart-TVs durch.

MD31421 / MD31422 / MD31423:

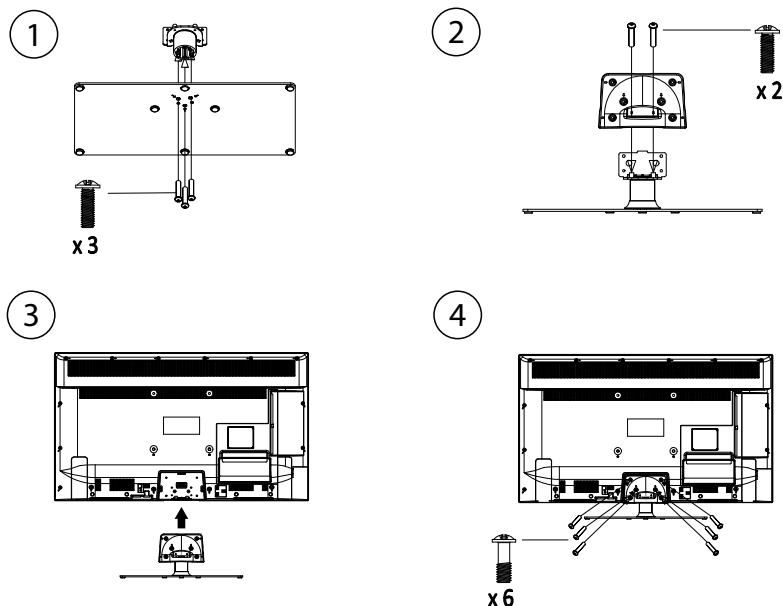

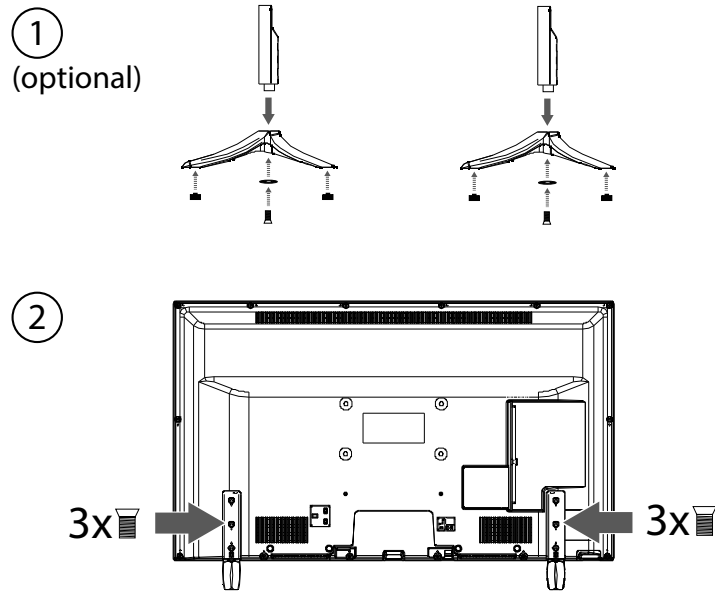

MD31424:

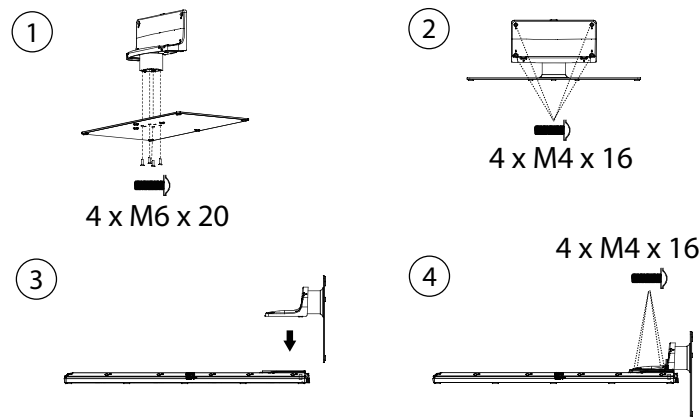

3.3. Batterien in die Fernbedienung einlegen

- ▶ Entfernen Sie die Batteriefachabdeckung auf der Rückseite der Fernbedienung.
- ▶ Legen Sie zwei Batterien vom Typ LR03 / AAA/ 1,5V in das Batteriefach der Fernbedienung ein. Beachten Sie dabei die Polung der Batterien (im Batteriefachboden markiert).
- ▶ Schließen Sie das Batteriefach.



HINWEIS!
Beschädigungsgefahr!

Die Fernbedienung könnte durch auslaufende Batterien beschädigt werden, wenn Sie sie längere Zeit nicht benutzen!

- ▶ Nehmen Sie die Batterien aus der Fernbedienung heraus, wenn das Gerät längere Zeit nicht benutzt wird.

3.4. Antenne anschließen

Ihr Smart-TV unterstützt unterschiedliche Antennensignale.

An den Anschluss mit der Bezeichnung **ANT.** können Sie folgende Bildsignale einspeisen:

- über Analog Kabel / eine Analoge Hausantenne,
- über eine DVB-T2/ DVB-T² Antenne oder
- über einen DVB-C² Anschluss (digitaler Kabelanschluss)

² Dieser Service muss in Ihrer Region verfügbar sein.

- ▶ Stecken Sie ein Antennenkabel entweder von der Hausantenne / vom analogen Kabelanschluss, von der DVB-T Antenne oder vom DVB-C Anschluss in den Antennenanschluss am Smart-TV. An den Anschluss mit der Bezeichnung **LNB** haben Sie zusätzlich noch die Möglichkeit eine digitale Satellitenanlage anzuschließen.

- ▶ Schrauben Sie den F-Stecker eines Koaxialantennenkabels an den Anschluss am Smart-TV fest.



Um verschlüsselte/kostenpflichtige Programme empfangen zu können, ist der Einsatz eines CI-Moduls (Conditional Access Module) und einer entsprechenden Karte erforderlich. Setzen Sie dazu ein CI-Modul (im Fachhandel erhältlich) in den dafür vorgesehenen Schacht an der linken Geräteseite ein (**COMMON INTERFACE**). In das CI-Modul stecken Sie anschließend die Karte Ihres Anbieters.

3.5. Stromversorgung anschließen

- ▶ Verbinden Sie den Netzstecker am Gerät mit einer gut erreichbaren Netzsteckdose 220 - 240 V ~ 50 Hz.

3.6. Smart-TV ein- und ausschalten

- ▶ Stellen Sie den Netzschalter auf der unteren Seite des Geräts auf **ON**. Das Gerät geht in den Standby-Modus und die Anzeige an der Vorderseite leuchtet auf.
- ▶ Um das Gerät einzuschalten, drücken Sie
 - an der Fernbedienung: die Standby/Ein-Taste, eine Zifferntaste oder eine der **P** ▼ / ▲ Tasten;
 - am Gerät: der Multifunktionsschalter .
- ▶ Mit der Standby/Ein-Taste der Fernbedienung schalten Sie das Gerät wieder in den Standby-Modus. Das Gerät wird zwar ausgeschaltet, aber es wird weiterhin Strom verbraucht.
- ▶ Mit dem Netzschalter schalten Sie das Gerät aus (Position **OFF**). Solange das Gerät mit dem Stromnetz verbunden ist, verbraucht es jedoch weiterhin Strom.



Bei fehlendem Eingangssignal schaltet das Gerät automatisch in den Standby-Modus. Auf dem Bildschirm wird bis dahin ein Countdown-Timer eingeblendet. Diese Funktion steht nicht bei allen Quellen zur Verfügung.

3.7. Sendersuche nach dem ersten Einschalten

Wenn Sie Ihr Gerät zum ersten Mal einschalten, werden Sie durch die Erstinstallation geführt. Sie können die Erstinstallation jederzeit über das Menü **EINSTELLUNGEN > INSTALLATION > ERSTE INSTALLATION** aufrufen und erneut durchführen.



- ▶ Mit den Tasten ▼ ▲ ◀ ▶ wählen Sie die Sprache.
- ▶ Nachdem Sie die Auswahl der Sprache mit **OK** bestätigt haben, startet die Erstinstallation.

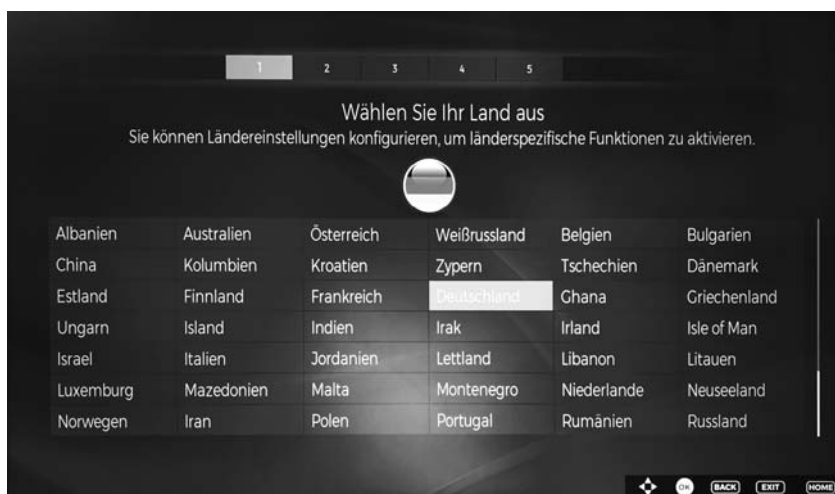

- ▶ Wählen Sie dann mit ▼ ▲ ◀ ▶ das gewünschte Land. Die Ländereinstellung hat Einfluss auf die Reihenfolge, in der die Programme gespeichert werden. Außerdem sind für die einzelnen Länder die übrigen Optionen voreingestellt.
- ▶ Drücken Sie anschließend auf **OK**, um fortzufahren.
- ▶ Daraufhin werden Sie aufgefordert, den MEDION® Smart-TV Datenschutzbestimmungen zuzustimmen. Dies ist notwendig, wenn Sie beabsichtigen, die Netzwerk/Internet/HbbTV-Dienste in Anspruch zu nehmen. Lesen Sie die Datenschutzeinstellungen sorgfältig durch. Wählen Sie mit ▼ ▲ ◀ ▶ die einzelnen Punkte aus und bestätigen Sie sie ggf. mit **OK**. Wenn Sie bzgl. der Datenschutzerklärung und der Durchführung noch Fragen, Beschwerden oder Anmerkungen haben sollten, nehmen Sie unter smarttvsecurity@vosshub.com per E-Mail Kontakt auf.
- ▶ Anschließend bestätigen Sie mit **JA**. Wenn Sie **NEIN** wählen, können Sie diese Dienste nicht verwenden, ohne nachträglich den Bestimmungen zuzustimmen.
- ▶ Wählen Sie zum Schluss mit ▼ ▲ die Schaltfläche **WEITER** und drücken Sie **OK**, um zum nächsten Punkt zu gelangen.

3.7.1. Netzwerk/Internet-Einstellungen



Netzwerk-Einstellungen

| | | |
|--|---|---|
| NETZWERKTYP | Wählen Sie mit ◀ ▶ den Netzwerk-Typ WLAN oder NETZWERKKABEL . Nach der Auswahl von WEITER mit den Richtungstasten ▲ ▼ und Bestätigen mit der Taste OK erscheint eine Übersicht aller verfügbarer Netzwerke. Treffen Sie eine Auswahl und bestätigen Sie mit der Taste OK . Sollte für ein Netzwerk ein Passwort erforderlich sein, erscheint daraufhin eine virtuelle Tastatur, wo Sie dieses mit Hilfe den Richtungstasten ◀ ▶ ▲ ▼ und der Taste OK eingeben können. Nach Eingabe des Passworts wählen Sie auf der Tastatur OK und bestätigen Sie mit der Taste OK . | |
| DRÜCKEN SIE WPS AUF IHREM WLAN ROUTER (nur bei WLAN) | Diese Option ermöglicht eine WPS Schnellverbindung über ein kabelloses Netzwerk (WLAN). Halten Sie die WPS-Taste an Ihrem Router gedrückt und bestätigen mit der Taste OK . Daraufhin wird die WPS-Verbindung hergestellt. | |
| INTERNET GESCHWINDIGKEIT TESTEN | Drücken Sie die Taste OK , um die Geschwindigkeit der Internetverbindung zu prüfen. | |
| ERWEITERTE EINSTELLUNGEN | Drücken Sie die Taste OK , um weitere Optionen zur Netzwerk-Konfiguration aufzurufen | |
| | IP KONFIGURATION | Wählen Sie hier die Einstellung AUTOMATISCHE IP-ADRESSE oder MANUELLE IP-ADRESSE . Haben Sie MANUELLE IP-ADRESSE angewählt, erscheinen drei weitere Zeilen, in denen Sie die Daten für IP-ADRESSE , SUBNETZ MASKE und STANDARD GATEWAY manuell mit Hilfe der Richtungstasten ◀ ▶ und der Zifferntasten eingeben können. |
| | IP KONFIGURATION | Wählen Sie hier zwischen DYNAMISCHE DNS oder MANUELLE DNS . Haben Sie MANUELLE DNS angewählt, erscheinen zwei weitere Zeilen, in denen Sie die Daten für DNS-SERVER 1 und DNS-SERVER 2 manuell mit Hilfe der Richtungstasten ◀ ▶ und der Zifferntasten eingeben können. |
| |  Eine bestehende Netzwerkverbindung kann durch Betätigen der roten Taste wieder getrennt werden. | |
| WAKE ON | Aktivieren/Deaktivieren der Wake-On-LAN/Wake-On-Wireless LAN-Funktion (WoL/WoWLAN). Diese ermöglicht das Einschalten des Smart-TVs über ein anderes Gerät (z.B. über ein Smartphone mit der MEDION® Life Remote App). Beide Geräte müssen hierfür über LAN oder WLAN mit dem gleichen Netzwerk verbunden sein. Wählen Sie die Einstellung EIN , um die Funktion zu aktivieren. Das Gerät zur Fernsteuerung muss einmalig mit dem eingeschalteten TV-Gerät verbunden werden. Die Steuerung funktioniert daraufhin nur, wenn sich das TV-Gerät im Standby-Modus befindet. Wird dieses mit dem Netzschalter aus- und wieder eingeschaltet, wird die Verbindung der beiden Geräte automatisch wiederhergestellt. | |

▶ Beenden Sie die Netzwerkeinstellungen, indem Sie auf **OK** drücken.

3.7.2. Übertragungsart

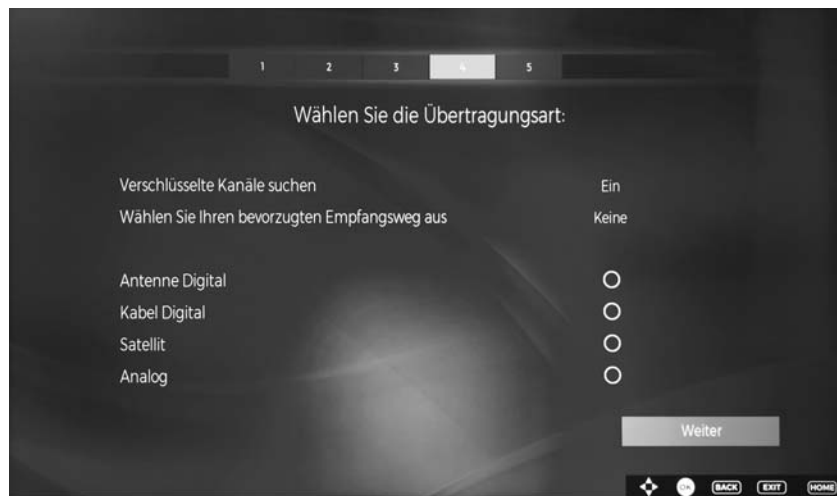

Bevor der Sendersuchlauf startet, wählen Sie folgende Optionen:

- ▶ **VERSCHLÜSSELTE KANÄLE SUCHEN:** Wählen Sie mit ◀ ▶, ob auch verschlüsselte Kanäle gesucht werden sollen.
- ▶ **WÄHLEN SIE IHREN BEVORZUGTEN EMPFANGSWEG AUS:** Wählen Sie mit ◀ ▶ die bevorzugt genutzte Empfangsart. Sollten Sie mehrere Empfangsarten nutzen, können Sie mit ▲ ▼ die unten stehenden Arten wählen und mit **OK** aktivieren.
- ▶ Wählen Sie mit ▲ ▼ **WEITER** aus und bestätigen mit **OK**.

3.7.3. Kabel Digital

Sollten Sie zuvor die Empfangsart **KABEL DIGITAL** aktiviert haben, können Sie nun noch Einstellungen zum Netzwerksuchlauf vornehmen. Wenn es notwendig sein sollte, können Sie hier das **NETZWERK**, die **FREQUENZ**, die **SENDER-NETZWERK ID** und die **SUCHINTERVALLE** entsprechend anpassen.

3.7.4. Satellit

Sollten Sie zuvor die Empfangsart **SATELLIT** aktiviert haben, können Sie nun noch Einstellungen zum Antennentyp vornehmen:

- ▶ Um den Antennentyp einzustellen, wählen Sie zwischen einem der nachstehenden Antennentypen:
 - **DIREKT:** Wenn Sie einen Einzelreceiver und eine Satellitenantenne haben, wählen Sie diesen Antennentyp. Drücken Sie die Taste **OK** und wählen Sie anschließend den gewünschten Satelliten aus (hier können Sie mit der Taste **OK** auch die Transponderliste aufrufen). Drücken Sie anschließend nochmals die Taste **OK**, um den Suchlauf zu starten. Entscheiden Sie anschließend, ob die Programmliste geladen werden soll oder nicht.
 - **EINKABELLÖSUNG:** Wenn Sie mehrere Receiver und ein Einkabelsystem haben, wählen Sie diesen Antennentyp. Drücken Sie die Taste **OK** und nehmen Sie alle notwendigen Einstellungen zu **SATELLITENPOSITION 1/2**, **BENUTZER-BAND** und **BANDFREQUENZ** vor (hier können Sie mit der **blauen Taste** auch die Transponderliste aufrufen). Drücken Sie anschließend nochmals die Taste **OK**, um den Suchlauf zu starten. Entscheiden Sie anschließend, ob die Programmliste geladen werden soll oder nicht.
 - **DISEQC-SCHALTER:** Wenn Sie mehrere Satellitenantennen und einen DiSEqC-Schalter haben, wählen Sie diesen Antennentyp. Drücken Sie die Taste **OK** und aktivieren Sie die gewünschten **DISEQC-Schalter 1 - 4** (hier können Sie mit der Taste **OK** auch die entsprechenden Transponderlisten aufrufen). Drücken Sie anschließend nochmals die Taste **OK**, um den Suchlauf zu starten. Entscheiden Sie anschließend, ob die Programmliste geladen werden soll oder nicht.

Während des Suchlaufes wird der Fortschritt der Suche angezeigt. Außerdem wird die Anzahl der bereits gefundenen TV- und Radiosender angezeigt.

► Drücken Sie anschließend auf **OK**, um fortzufahren.



Nach dem Ende der automatischen Programmspeicherung wird ein Fernsehprogramm wiedergegeben.



Die hier beschriebene Erstinstallation entspricht der Option **ERSTE INSTALLATION** im Menü **INSTALLATION**.

4. Problembehebung

Fehlfunktionen können manchmal banale Ursachen haben, aber manchmal auch von defekten Komponenten ausgehen. Wir möchten Ihnen hiermit einen Leitfaden an die Hand geben, um das Problem zu lösen. Wenn die hier aufgeführten Maßnahmen keinen Erfolg bringen, helfen wir Ihnen gerne weiter. Rufen Sie uns an!

| Fehler | Maßnahmen |
|--|---|
| Es erscheint kein Bild und es ist kein Ton zu hören. | <ul style="list-style-type: none"> • Überprüfen Sie, ob das Netzkabel richtig an der Steckdose angeschlossen ist. • Überprüfen Sie, ob der Signalempfang auf TV eingestellt ist. • Kontrollieren Sie, ob der Netzschalter auf der Unterseite des Geräts eingeschaltet ist. |
| Es erscheint kein Bild von AV. | <ul style="list-style-type: none"> • Überprüfen Sie, ob Kontrast und Helligkeit korrekt eingestellt sind. • Überprüfen Sie, ob alle externen Geräte korrekt angeschlossen sind. • Überprüfen Sie, ob die richtige AV-Quelle angewählt ist. • Eine Eingangsquelle, die Sie mit  oder  (SOURCE) anwählen möchten, muss im Menü QUELLEN > QUELLEN-EINSTELLUNGEN aktiviert sein. |
| Es ist kein Ton zu hören. | <ul style="list-style-type: none"> • Vergewissern Sie sich, dass die Lautstärke nicht auf Minimum steht. • Vergewissern Sie sich, dass die Stummschaltung nicht aktiviert ist. Drücken Sie dazu die Taste auf der Fernbedienung mit dem durchgestrichenen Lautsprechersymbol. |
| Es gibt kein Bild oder keinen Ton. Es sind aber Geräusche zu hören. | <ul style="list-style-type: none"> • Der Empfang ist möglicherweise schlecht. Kontrollieren Sie, ob die Antenne angeschlossen ist. |
| Das Bild ist nicht deutlich. | <ul style="list-style-type: none"> • Der Empfang ist möglicherweise schlecht. • Kontrollieren Sie, ob die Antenne angeschlossen ist. |
| Das Bild ist zu hell oder zu dunkel. | <ul style="list-style-type: none"> • Überprüfen Sie die Einstellungen von Kontrast und Helligkeit. |
| Das Bild ist nicht scharf. | <ul style="list-style-type: none"> • Der Empfang ist möglicherweise schlecht. • Kontrollieren Sie, ob die Antenne angeschlossen ist. • Überprüfen Sie die Einstellungen der Schärfe und Rauschreduktion im Menü BILD. |
| Es erscheint ein Doppel- oder Dreifachbild. | <ul style="list-style-type: none"> • Kontrollieren Sie, ob die Antenne richtig ausgerichtet ist. • Es gibt möglicherweise von Bergen oder Gebäuden reflektierte Wellen. |
| Das Bild ist gepunktet. | <ul style="list-style-type: none"> • Es liegen möglicherweise Interferenzen von Autos, Zügen, Leitungen, Neonleuchten, etc. vor. • Es besteht möglicherweise eine Interferenz zwischen dem Antennen- und Stromkabel. Legen Sie die Kabel weiter auseinander. |

| Fehler | Maßnahmen |
|--|--|
| Es erscheinen Streifen am Bildschirm oder die Farben verblasen. | <ul style="list-style-type: none"> • Liegt eine Interferenz von einem anderen Gerät vor? • Übertragungsantennen von Radiostationen oder Antennen von Funkamateuren und tragbare Telefone können auch Interferenzen verursachen. • Betreiben Sie das Gerät so weit weg wie möglich von dem Gerät, das die Interferenz möglicherweise verursacht. |
| Der Multifunktions- schalter MODE am Gerät funktioniert nicht | <ul style="list-style-type: none"> • Eventuell ist die Kindersicherung aktiviert. |
| TV-Gerät schaltet sich aus | <ul style="list-style-type: none"> • Prüfen Sie, ob unter WEITERE EINSTELLUNGEN die automatische TV Abschaltung aktiviert ist. |
| Kein Empfang/ schlechter Empfang über eine kabellose Netzwerkverbindung (WLAN). | <ul style="list-style-type: none"> • Vergewissern Sie sich, dass alle notwendigen Einstellungen vorgenommen wurden. |
| WIRELESS DISPLAY Verbindung kann nicht aufgebaut werden. | <ul style="list-style-type: none"> • Vergewissern Sie sich, dass alle notwendigen Einstellungen vorgenommen wurden. |
| Die Fernbedienung funktioniert nicht. | <ul style="list-style-type: none"> • Überprüfen Sie, ob die Batterien in der Fernbedienung funktionstüchtig und richtig eingelegt sind. • Vergewissern Sie sich, dass das Sensorfenster nicht starker Lichtstrahlung ausgesetzt ist. • Schalten Sie das Gerät mit dem Netzschalter an der Unterseite des Gerätes aus und wieder ein. |
| Menü kann nicht geöffnet werden. | <ul style="list-style-type: none"> • Prüfen Sie, ob CEC aktiviert ist. In diesem Fall kann das Menü nicht geöffnet werden, was keinen Defekt darstellt. Gegebenenfalls öffnet sich das Menü des über HDMI2 angeschlossenen Gerätes. Dies ist abhängig vom Zusprieler und muss entsprechend unterstützt werden. • Wechseln Sie die Eingangsquelle. |
| Keine Bluetooth®-Verbindung | <ul style="list-style-type: none"> • Stellen Sie sicher, dass am Gerät alle Einstellungen korrekt vorgenommen wurden und die Bluetooth-Funktion aktiviert ist. • Prüfen Sie, ob das zu verbindende Gerät eingeschaltet ist und sich im Suchmodus befindet. • Stellen Sie sicher, dass alle Einstellungen am zu verbindenden korrekt vorgenommen wurden und die Bluetooth-Funktion aktiviert ist. Nehmen Sie gegebenenfalls die Bedienungsanleitung des entsprechenden Geräts zur Hilfe. |



Zur weiteren Problembeseitigung lesen Sie gegebenenfalls die ausführliche Online-Bedienungsanleitung, da hier gewisse Maßnahmen und Vorgehensweisen detaillierter beschrieben werden.

4.1. Benötigen Sie weitere Unterstützung?

Wenn die Vorschläge in den vorangegangenen Abschnitten Ihr Problem nicht behoben haben, nehmen Sie bitte Kontakt mit uns auf. Sie würden uns sehr helfen, wenn Sie uns folgende Informationen zur Verfügung stellen:

- Welche externen Geräte sind angeschlossen?
- Welche Meldungen erscheinen auf dem Bildschirm?
- Bei welchem Bedienungsschritt ist das Problem aufgetreten?
- Falls Sie einen PC an das Gerät angeschlossen haben:
 - Wie sieht Ihre Rechnerkonfiguration aus?
 - Welche Software haben Sie beim Auftreten des Fehlers verwendet?
- Welche Schritte haben Sie zur Lösung des Problems bereits unternommen?
- Wenn Sie bereits eine Kundennummer erhalten haben, teilen Sie uns diese mit.

5. Serviceinformationen

Sollte Ihr Gerät einmal nicht wie gewünscht und erwartet funktionieren, wenden Sie sich zunächst an unseren Kundenservice. Es stehen Ihnen verschiedene Wege zur Verfügung, um mit uns in Kontakt zu treten:

- In unserer Service Community treffen Sie auf andere Benutzer sowie unsere Mitarbeiter und können dort Ihre Erfahrungen austauschen und Ihr Wissen weitergeben. Sie finden unsere Service Community unter <http://community.medion.com>.
- Gerne können Sie auch unser Kontaktformular unter www.medion.com/contact nutzen.
- Selbstverständlich steht Ihnen unser Serviceteam auch über unsere Hotline oder postalisch zur Verfügung.

| Deutschland | |
|---|--------------------------------------|
| Öffnungszeiten | Haushalt & Heimelektronik |
| Mo. - Fr.: 07:00 - 23:00 Sa. / So.: 10:00 - 18:00 | ☎ 0201 22099-222 |
| Serviceadresse | |
| MEDION AG 45092 Essen Deutschland | |
| Österreich | |
| Öffnungszeiten | Rufnummer |
| Mo. - Fr.: 08:00 - 21:00 Sa. / So.: 10:00 - 18:00 | ☎ 01 9287661 |
| Serviceadresse | |
| MEDION Service Center Franz-Fritsch-Str. 11 4600 Wels Österreich | |

| Schweiz | |
|---|--------------------------------------|
| Öffnungszeiten | Haushalt & Heimelektronik |
| Mo. - Fr.: 09:00 - 19:00 | ☎ 0848 - 24 24 26 |
| Serviceadresse | |
| MEDION/LENOVO Service Center Ifangstrasse 6 8952 Schlieren Schweiz | |
| Belgien | |
| Öffnungszeiten | Rufnummer |
| Mo. - Fr.: 09:00 - 19:00 | ☎ 02 - 200 61 98 |
| Serviceadresse | |
| MEDION B.V. John F.Kennedylaan 16a 5981 XC Panningen Nederland | |
| Luxemburg | |
| Öffnungszeiten | Rufnummer |
| Mo. - Fr.: 09:00 - 19:00 | ☎ 34-20 808 664 |
| Serviceadresse | |
| MEDION B.V. John F.Kennedylaan 16a 5981 XC Panningen Nederland | |

6. Impressum & Download Bedienungsanleitung

Copyright © 2018

Stand: 28.08.2018

Alle Rechte vorbehalten.

Diese Bedienungsanleitung ist urheberrechtlich geschützt.

Vervielfältigung in mechanischer, elektronischer und jeder anderen Form ohne die schriftliche Genehmigung des Herstellers ist verboten.

Das Copyright liegt bei der Firma:

Medion AG
Am Zehnthof 77
45307 Essen
Deutschland





Technische und optische Änderungen sowie Druckfehler vorbehalten.

Die Bedienungsanleitung kann über die Service Hotline nachbestellt werden und steht über das Serviceportal zum Download zur Verfügung.



Suchen Sie im Service-Portal bitte anhand der entsprechenden **MSN** des Geräts nach der gewünschten Anleitung. Die MSN finden Sie auf dem Typenschild des Geräts oder unter Kapitel „Produktdatenblatt“.

Sie können auch den unten stehenden QR Code scannen und die Anleitung über das Serviceportal auf Ihr mobiles Endgerät laden.

| | URL | QR Code |
|-----|--|---|
| DE | www.medion.com/de/service/start/ |  |
| AT | www.medion.com/at/service/start/ |  |
| BE | www.medion.com/be/de/service/start/ |  |
| CH | www.medion.com/ch/de/service/start/ |  |
| LUX | www.medion.com/lu/de/ |  |

7. Produktdatenblatt

Gemäß Verordnung 1062/2010

| Markenzeichen | MEDION® | | | | | | | |
|--|----------------|----------------|----------------|----------------|--------------|----------------|----------------|----------------|
| MSN-Nr. | 30025264 | 30025263 | 30025262 | 30025384 | 30025368 | 30025366 | 30025364 | 30025383 |
| Modell-Nr. (MD) | 31380 | 31381 | 31382 | 31420 | 31421 | 31422 | 31423 | 31424 |
| Energieeffizienzklasse | A+ | A++ | A++ | A+ | A+ | A+ | A++ | A++ |
| Sichtbare Bildschirmgröße (diagonal, ca.) (cm/Zoll) | 125,7 cm (50") | 138,8 cm (55") | 163,9 cm (65") | 101,6 cm (40") | 108 cm (43") | 125,7 cm (50") | 138,8 cm (55") | 163,8 cm (65") |
| Durchschnittlicher Stromverbrauch im eingeschalteten Zustand (Watt) | 65 | 53 | 75 | 44 | 48 | 65 | 53 | 74 |
| Jährlicher Energieverbrauch (kWh/Jahr) | 94 | 77 | 109 | 64 | 70 | 94 | 78 | 108 |
| Standby-Stromverbrauch (Watt) | 0,48 | 0,48 | 0,48 | 0,48 | 0,48 | 0,48 | 0,48 | 0,48 |
| Stromverbrauch im ausgeschalteten Zustand (Watt) | 0,01 | 0,01 | 0,01 | 0,01 | 0,01 | 0,01 | 0,01 | 0,01 |
| Display-Auflösung (px) | 3840 x 2160 | 3840 x 2160 | 3840 x 2160 | 3840 x 2160 | 3840 x 2160 | 3840 x 2160 | 3840 x 2160 | 3840 x 2160 |

Répertoire

| | | |
|-----------|---|-----------|
| 1. | Contenu de l'emballage | 3 |
| 2. | Vue d'ensemble de l'appareil..... | 4 |
| 2.1. | Vue avant | 4 |
| 2.2. | Vue arrière et côté droit..... | 5 |
| 2.3. | Télécommande | 6 |
| 3. | Mise en service | 8 |
| 3.1. | Déballage | 8 |
| 3.2. | Montage..... | 8 |
| 3.3. | Insertion des piles dans la télécommande..... | 9 |
| 3.4. | Raccordement de l'antenne..... | 9 |
| 3.5. | Raccordement au secteur | 10 |
| 3.6. | Allumer et éteindre le téléviseur Smart | 10 |
| 3.7. | Recherche des chaînes après la première mise en marche | 10 |
| 4. | Dépannage rapide | 14 |
| 4.1. | Vous avez besoin d'une aide supplémentaire ?..... | 16 |
| 5. | Informations relatives au service après-vente | 16 |
| 6. | Mentions légales et téléchargement du mode d'emploi..... | 18 |
| 7. | Fiche du produit..... | 19 |

1. Contenu de l'emballage

Veillez vérifier si la livraison est complète et nous informer dans un délai de deux semaines à compter de la date d'achat si ce n'est pas le cas.

Avec le produit que vous venez d'acheter, vous recevez :

- Ultra HD-Smart-TV
- Télécommande (RC1818) avec 2 piles LR03 (AAA) / 1,5 V, RC1818
- Pied avec vis
- Documentation



DANGER !

Risque de suffocation !

Les films d'emballage peuvent être avalés ou utilisés dans un autre but que celui prévu et présentent donc un risque de suffocation !

- ▶ Conservez les emballages tels que les films ou sachets en plastique hors de la portée des enfants.

2. Vue d'ensemble de l'appareil

2.1. Vue avant

MD31380 / MD31381 / MD31420 / MD31421 / MD31422 / MD31423:

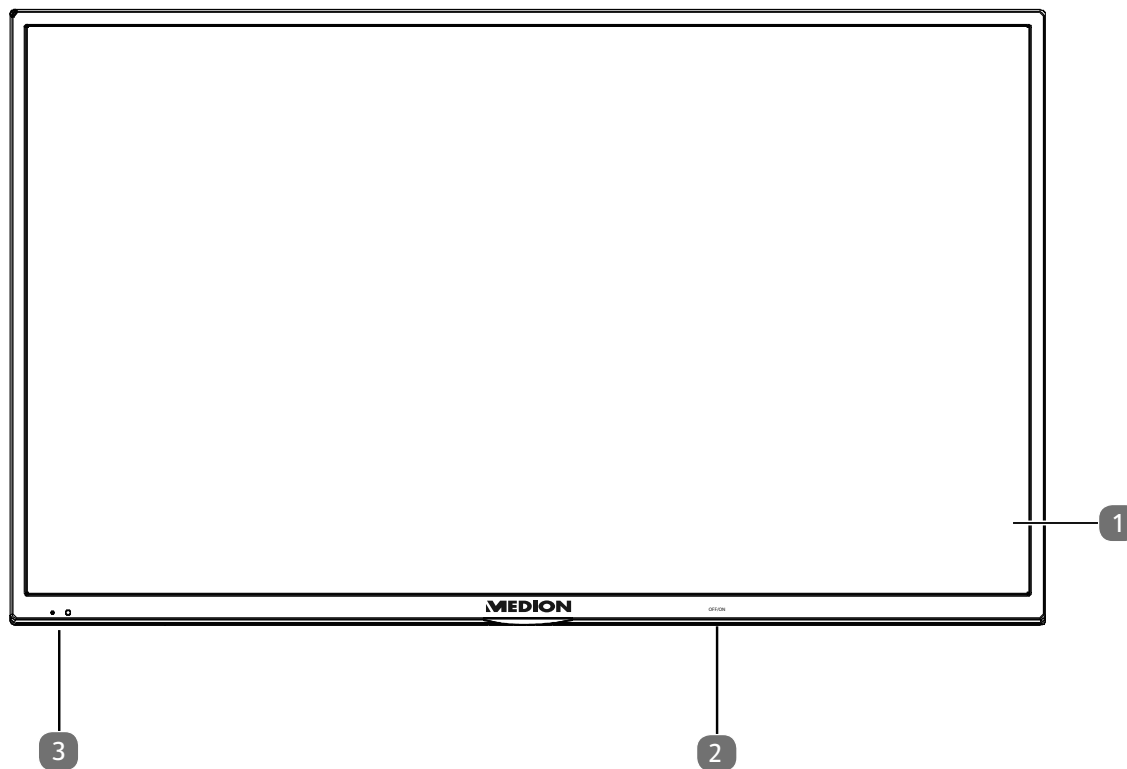

MD31382 / MD31424:

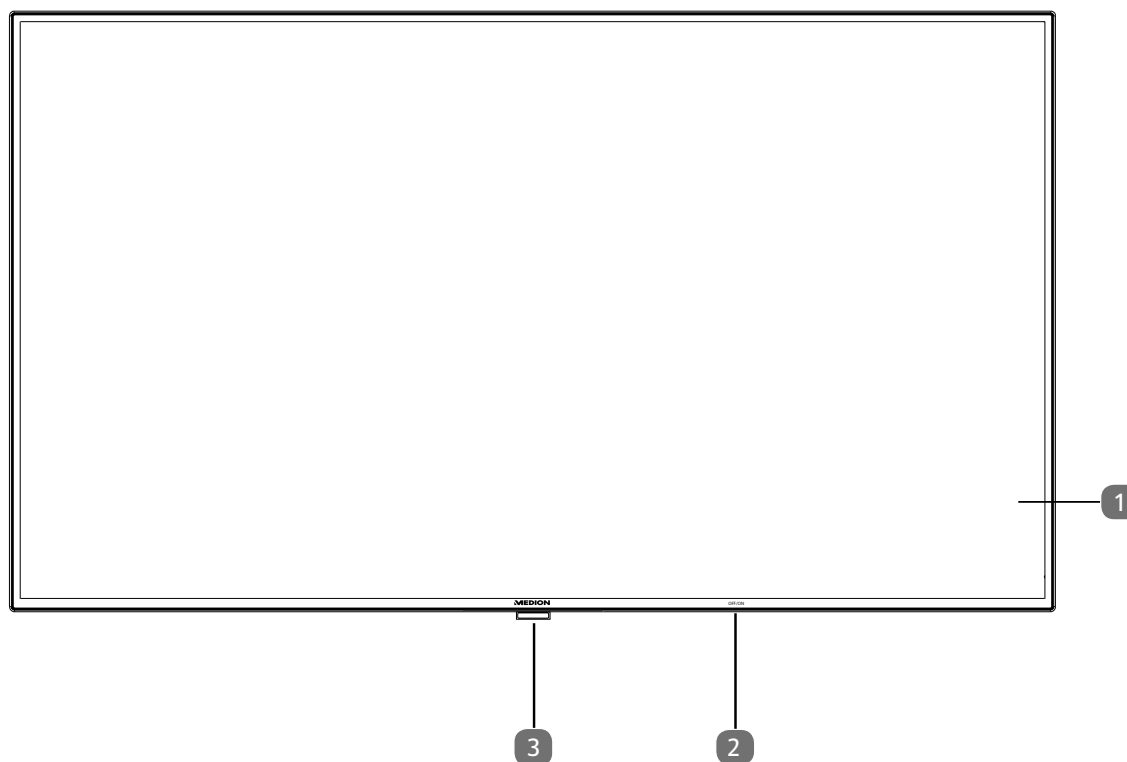

- 1) Écran
- 2) Interrupteur d'alimentation
- 3) Capteur infrarouge : Champ de réception pour les signaux infrarouges de la télécommande
Voyant de fonctionnement : Est allumé lorsque l'appareil se trouve en mode Veille

2.2. Vue arrière et côté droit

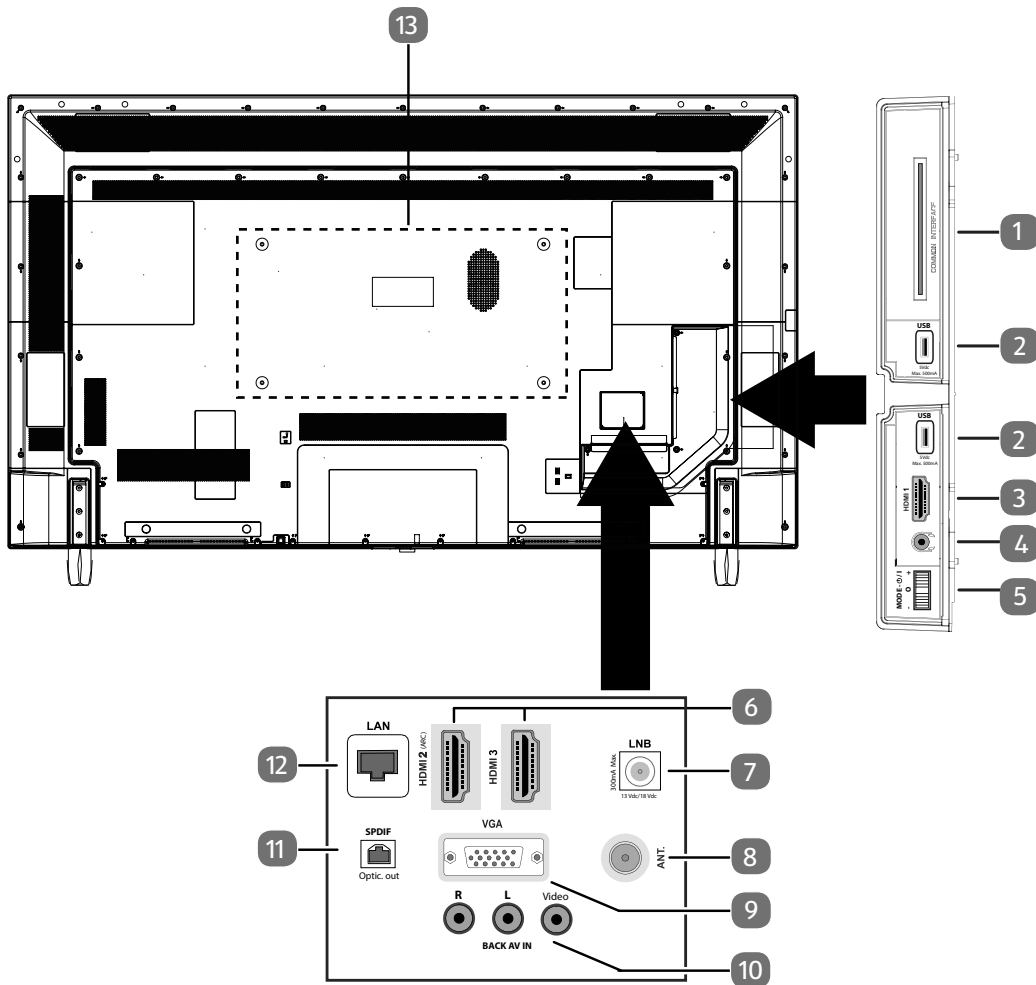



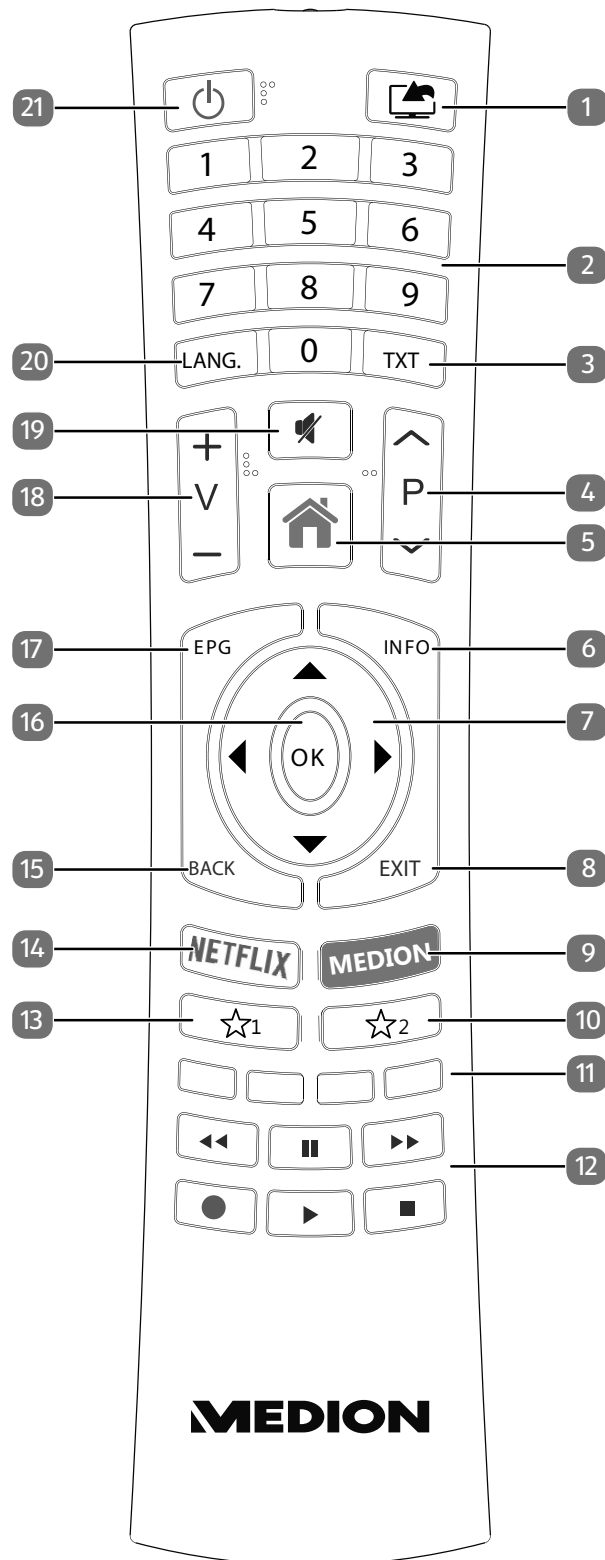

- 1) **COMMON INTERFACE (CI+)** : Emplacement pour le module d'interface commune
- 2) **USB (5V $\overline{\text{---}}$, 500 mA max.)** : Pour le branchement d'appareils USB/l'enregistrement (PVR)
- 3) **HDMI 1** : Port HDMI pour appareils avec sortie HDMI
- 4) 🎧 : Pour le branchement d'un casque avec connecteur jack 3,5 mm
- 5) **MODE**: Bouton multifonctions pour changer de canal, sélectionner la source d'entrée ou régler le volume. Basculement vers le haut (+) ou le bas (-) pour procéder aux réglages. Pression brève pour alterner entre les fonctions. Pression longue pour mettre l'appareil en mode Veille ou de fonctionnement.
- 6) **HDMI 2-3** : Port HDMI pour appareils avec sortie HDMI (HDMI 2 peut être utilisé pour CEC/ARC)
- 7) **LNB (13 V/18 V $\overline{\text{---}}$, 300mA Max.)** : Pour le branchement sur une installation satellite numérique
- 8) **ANT.** : Pour le branchement de l'antenne (analogique, DVB-T et DVB-C)
- 9) **VGA** : Prise VGA pour le branchement d'un ordinateur/adaptateur YUV (en option)
- 10) **BACK AV IN** : Entrée audio/vidéo (Cinch)
- 11) **SPDIF Optic. OUT**: Sortie audio numérique (optique)
- 12) **LAN** : Prise réseau pour la connexion à Internet
- 13) Trous de fixation pour un montage mural¹
 MD 31380, MD 31420, MD 31421, MD 31422:
 Standard Vesa, distance entre les trous : 200 x 200 mm
 MD 31381, MD 31423: Standard Vesa, distance entre les trous : 400 x 200 mm
 MD 31382, MD 31424: Standard Vesa, distance entre les trous : 400 x 400 mm

¹ Support mural non fourni. Lors du montage, veuillez à utiliser des vis de la taille M6. La longueur de la vis résulte de l'épaisseur du support mural plus 10 mm.

2.3. Télécommande



-
- 1)  (**SOURCE**) : sélectionner le signal d'entrée d'appareils raccordés
 - 2) Touches numériques :
TV : sélection de chaîne, télétexte : sélection de page
 - 3) **TXT** : activer le télétexte
Appuyer 2 x = mettre en transparence
Appuyer 3 x = fermer
 - 4) **P ▼ / ▲** : touches de sélection des chaînes
TV : sélectionner la chaîne suivante (+)/précédente (-) ; télétexte : sélectionner la page suivante (+)/précédente (-)
 - 5)  (**MENU**) : ouvrir et fermer un menu
 - 6) **INFO** : TV numérique : affichage d'informations (p. ex. numéro de la chaîne en cours).
 - 7) Touche directionnelle ▲ : vers le haut dans le menu
TV numérique : sélectionner la barre d'informations de la chaîne en cours, télétexte : sélectionner la page suivante
Touche directionnelle ▼ : vers le bas dans le menu
TV numérique : sélectionner la barre d'informations de la chaîne en cours, télétexte : sélectionner la page précédente
Touche directionnelle ◀ : à gauche dans le menu
Télétexte : afficher la sous-page
Touche directionnelle ▶ : à droite dans le menu
Télétexte : afficher la sous-page
 - 8) **EXIT** : quitter un menu
 - 9) **MEDION** : Ouverture du portail de MEDION®
 - 10) ☆² : Touche multifonctions pour emplacement de programme ou source d'entrée, commuter entre émissions DVB-S, DVB-T et DVB-C
 - 11) **Touche rouge** : pour télétexte ou menus
Touche verte : pour télétexte ou menus
Touche jaune : pour télétexte ou menus
Touche bleue : pour télétexte ou menus
 - 12) Touches média
◀◀ : retour rapide
▶▶ : avance rapide
● : démarrage de l'enregistrement (PVR)
■ : arrêter la lecture
▶ : démarrer la lecture
|| : interrompre la lecture
 - 13) ☆¹ : YouTube / touche multifonctions pour emplacement de programme ou source d'entrée
 - 14) **NETFLIX** : Afficher le portail Netflix
 - 15) **BACK** : un niveau en arrière dans les menus
 - 16) **OK** : confirmer une sélection dans certains menus
 - 17) **EPG** : TV numérique : ouvrir le guide électronique des programmes
 - 18) **V- / +** : augmenter (+) ou réduire (-) le volume
 - 19)  : désactivation du haut-parleur
 - 20) **LANG.** : TV analogique : stéréo/mono ;
TV numérique : sélectionner la langue audio (si disponible)
 - 21)  : allumer/éteindre le téléviseur Smart (allumer/éteindre le mode Veille)
-

2.3.1. Modification des fonctions des touches ☆¹ et ☆²

Les touches ☆¹ et ☆² peuvent être programmées librement (emplacement de programme ou source d'entrée).

- ▶ Sélectionnez tout d'abord la fonction souhaitée puis maintenez les touches enfoncées pendant 5 secondes jusqu'à ce que **MON BOUTON EST RÉGLÉ** s'affiche. Cela confirme la nouvelle programmation



Après chaque **INSTALLATION INITIALE**, la programmation personnelle des touches est supprimée et la fonction des touches par défaut est restaurée.

3. Mise en service



Avant de mettre l'appareil en marche, lisez impérativement les « Consignes de sécurité ».

3.1. Déballage

- ▶ Avant le déballage, choisissez un endroit adapté pour l'installation de l'appareil.
- ▶ Ouvrez le carton avec précaution pour éviter d'endommager l'appareil, par exemple avec un couteau à longue lame.
- ▶ L'emballage contient différentes petites pièces (piles, etc.). Conservez-les hors de la portée des enfants : ils pourraient s'étouffer !
- ▶ Conservez soigneusement les emballages et utilisez uniquement ceux-ci pour transporter le téléviseur.



DANGER !

Risque de suffocation !

Les films d'emballage peuvent être avalés ou utilisés dans un autre but que celui prévu et présentent donc un risque de suffocation !

- ▶ Conservez les emballages tels que les films ou sachets en plastique hors de la portée des enfants.

3.2. Montage

Fixez le pied sur l'appareil comme illustré ci-dessous avant de procéder au branchement du Téléviseur Smart.

MD31421 / MD31422 / MD31423:

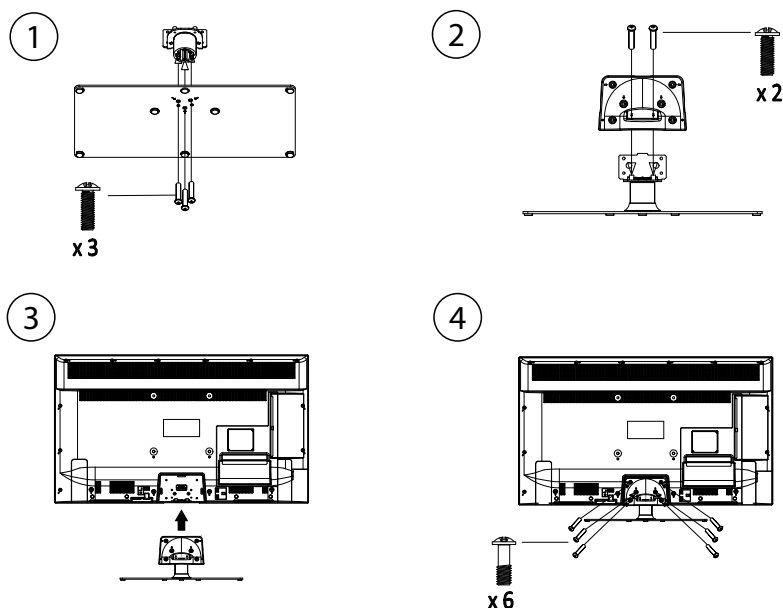

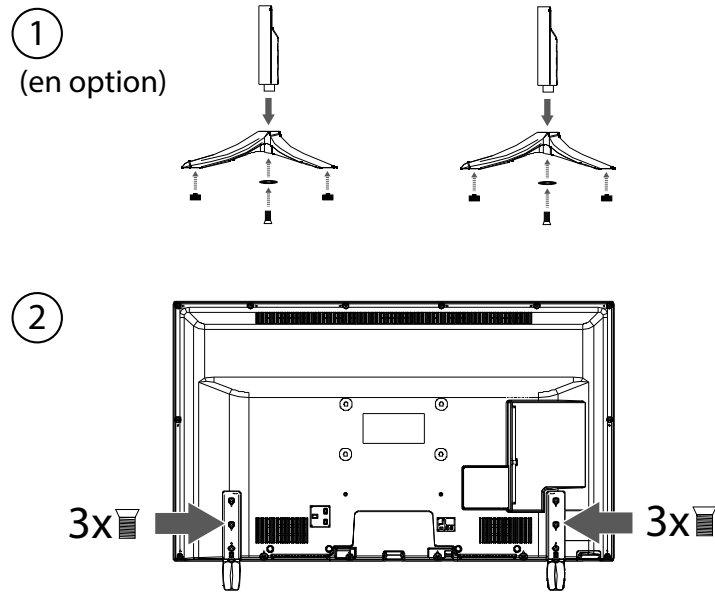

MD31424:

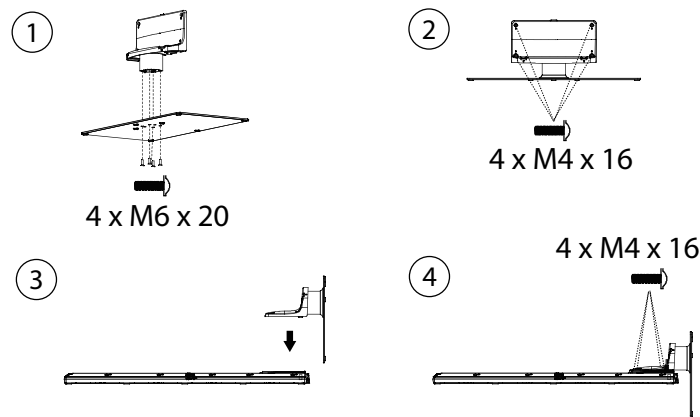

3.3. Insertion des piles dans la télécommande

- ▶ Retirez le couvercle du compartiment à piles au dos de la télécommande.
- ▶ Insérez deux piles de type LR03 / AAA / 1,5 V dans le compartiment à piles de la télécommande. Prenez soin de bien respecter la polarité (indiquée au fond du compartiment à piles).
- ▶ Remettez le couvercle du compartiment à piles en place.



REMARQUE !

Risque de dommages !

Si la télécommande n'est pas utilisée pendant un certain temps, les piles peuvent couler et l'endommager !

- ▶ Sortez donc les piles de la télécommande si vous n'utilisez pas l'appareil pendant une période prolongée.

3.4. Raccordement de l'antenne

Votre téléviseur Smart supporte différents signaux d'antenne.

Sur la prise avec la désignation **ANT.**, vous pouvez capter les signaux d'image suivants :

- via câble analogique/une antenne domestique analogique,
- via une antenne DVB-T2/ DVB-T² ou
- via une prise DVB-C².

² Ce service doit être disponible dans votre région.

- ▶ Branchez un câble d'antenne de l'antenne domestique, de l'antenne DVB-T ou de la prise DVB-C sur la prise d'antenne du téléviseur Smart.

Sur la prise avec la désignation **LNB**, vous avez en plus la possibilité de raccorder une installation satellite numérique.

- ▶ Vissez le connecteur F d'un câble antenne coaxial sur la prise du téléviseur Smart.



Pour pouvoir capter les chaînes cryptées/payantes, vous devez utiliser la carte correspondante requise. Pour cela, introduisez un module CA (disponible dans le commerce) dans l'emplacement prévu à cet effet sur le côté droit du téléviseur (**COMMON INTERFACE**). Ensuite, introduisez la carte de votre prestataire dans le module CA.

3.5. Raccordement au secteur

- ▶ Branchez la fiche d'alimentation de l'appareil sur une prise de courant de 220 - 240 V ~ 50 Hz facilement accessible.

3.6. Allumer et éteindre le téléviseur Smart

- ▶ Mettez l'interrupteur d'alimentation situé en bas de l'appareil sur **ON**. L'appareil passe en mode Veille et le voyant sur la face avant s'allume.
- ▶ Pour allumer l'appareil, appuyez
 - sur la télécommande : sur la touche Standby/ON, une touche numérique ou une des touches **P** ▼ / ▲ ;
 - sur l'appareil : le bouton multifonctions ⏻.
- ▶ La touche Standby/ON de la télécommande vous permet de remettre l'appareil en mode Veille. L'appareil est certes éteint, mais continue à consommer du courant.
- ▶ Pour éteindre l'appareil, mettez l'interrupteur d'alimentation en position **OFF**. Tant que l'appareil est raccordé au réseau électrique, il consomme cependant toujours du courant.



En l'absence d'un signal d'entrée, l'appareil passe automatiquement en mode Veille au bout de cinq minutes. Un compte à rebours est affiché à l'écran jusqu'au passage en mode Veille. Cette fonction n'est pas disponible avec toutes les sources.

3.7. Recherche des chaînes après la première mise en marche

Lorsque vous allumez votre appareil pour la première fois, vous êtes guidé à travers l'**INSTALLATION INITIALE**.



- ▶ Utilisez les touches ▼ ▲ ◀ ▶ pour sélectionner la langue. Une fois que vous avez confirmé la sélection de la langue en appuyant sur **OK**, l'installation initiale démarre.

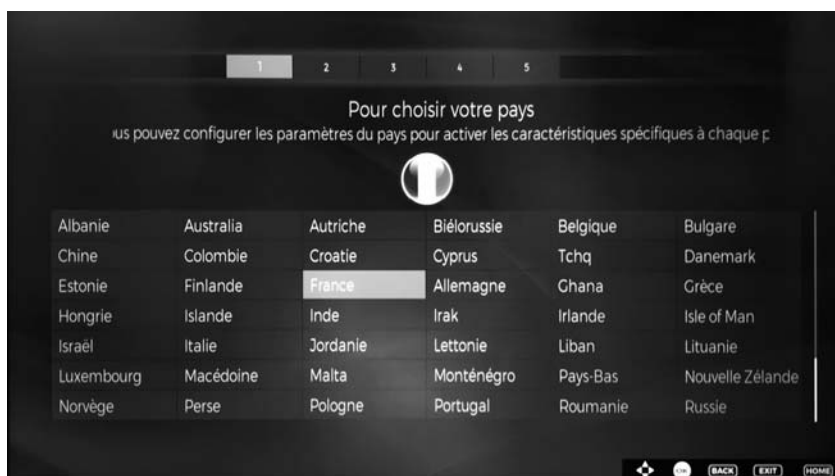

- ▶ Sélectionnez alors le pays souhaité avec \blacktriangledown \blacktriangle \blacktriangleleft \blacktriangleright . Le réglage du pays influence l'ordre de mémorisation des chaînes. Les autres options pour les différents pays sont en outre préréglées.
- ▶ Puis appuyez sur **OK** pour continuer.
- ▶ Vous serez invité à accepter la politique de confidentialité de MEDION® Smart TV. Ceci est nécessaire si vous avez l'intention d'utiliser les services Réseau / Internet / HbbTV. Lisez attentivement les paramètres de confidentialité. Sélectionnez les points individuels avec \blacktriangledown \blacktriangle \blacktriangleleft \blacktriangleright et confirmez avec **OK** si nécessaire. Si vous avez d'autres questions, des plaintes ou des remarques concernant la déclaration de protection des données et l'exécution, prenez contact par e-mail sur smarttvsecurity@vosshub.com.
- ▶ **SAISIR UN CODE PIN:** si l'appareil vous demande de saisir un mot de passe pour accéder aux autres options de menu, veuillez utiliser le mot de passe maître **4725** ou définissez un mot de passe de 4 caractères de votre choix. Veuillez noter que le mot de passe **0000** ne fonctionne pas dans ce cas.



Si vous deviez oublier le mot de passe, veuillez utiliser le mot de passe maître **4725**.

- ▶ Il vous est ensuite demandé si vous voulez régler des paramètres réseau/Internet/HbbTV. Sélectionnez **NON** si vous voulez sauter cette étape. Si vous avez sélectionné ici **NON**, vous ne pouvez ensuite avoir recours à aucun service réseau/Internet/HbbTV.

3.7.1. Paramètres de réseau/Internet



Paramètres de réseau

| | | |
|---|---|---|
| TYPE DE RÉSEAU | Sélectionnez ici le type de réseau PÉRIPHÉRIQUE SANS FIL ou PÉRIPHÉRIQUE CÂBLÉ . Une fois que vous avez sélectionné l'option souhaitée avec les touches directionnelles ▲ ▼ et confirmé avec la touche OK , vous voyez apparaître la liste de tous les réseaux disponibles. Sélectionnez un réseau et confirmez avec la touche OK . Si un réseau exige un mot de passe, vous voyez ensuite apparaître un clavier virtuel sur lequel vous pouvez saisir ce mot de passe à l'aide des touches directionnelles ◀ ▶ ▲ ▼ et de la touche OK . Une fois le mot de passe saisi, sélectionnez OK sur le clavier et confirmez avec la touche OK . | |
| APPUI SUR WPS SITUÉ SUR ROUTEUR WIFI (uniquement avec WiFi) | Cette option permet une connexion WPS rapide via un réseau sans fil (WiFi). Maintenez la touche WPS de votre routeur enfoncée et confirmez OK pour cette option en appuyant sur la touche OK . La connexion WPS est alors établie. | |
| TEST DE VITESSE INTERNET | Appuyez sur la touche OK pour tester la vitesse de la connexion Internet. | |
| RÉGLAGES AVANCÉS | Appuyez sur la touche OK pour afficher d'autres options pour la configuration du réseau. | |
| | CONFIGURATION | Sélectionnez ici le réglage AUTOMATIQUE IP ou MANUEL IP . Si vous avez sélectionné MANUEL IP , vous voyez apparaître trois autres lignes dans lesquelles vous pouvez saisir manuellement les données pour ADRESSE IP , SUBNET MASK et DEFAULT GATEWAY à l'aide des touches directionnelles ◀ ▶ et des touches numériques. |
| | CONFIGURATION | Sélectionnez ici AUTOMATIQUE DNS ou MANUEL DNS . Si vous avez sélectionné MANUEL DNS , vous voyez apparaître deux autres lignes dans lesquelles vous pouvez saisir manuellement les données pour SERVEUR DNS 1 et SERVEUR DNS 2 à l'aide des touches directionnelles ◀ ▶ et des touches numériques. |
| |  Une connexion réseau en cours peut être coupée en appuyant sur la touche rouge | |
| WAKE ON | Activation/Désactivation de la fonction Wake-On-LAN/Wake-On-Wireless LAN (WoL/WoWLAN). Cette opération permet d'activer la Smart-TV à partir d'un autre appareil (par ex. à partir d'un smartphone avec l'application MEDION® Life Remote). Les deux appareils doivent être connectés sur le même réseau avec une connexion LAN ou WLAN. Sélectionnez le réglage MARCHE pour activer cette fonction. L'appareil utilisé pour la télécommande doit être connecté une fois avec le téléviseur allumé. La commande ne fonctionne que lorsque le téléviseur se trouve en mode Veille Lorsque ce dernier est éteint puis rallumé à l'aide du bouton d'alimentation, la connexion des deux appareils est rétablie automatiquement. | |

▶ Quittez les paramètres réseau en appuyant sur **OK**.

3.7.2. Type de diffusion

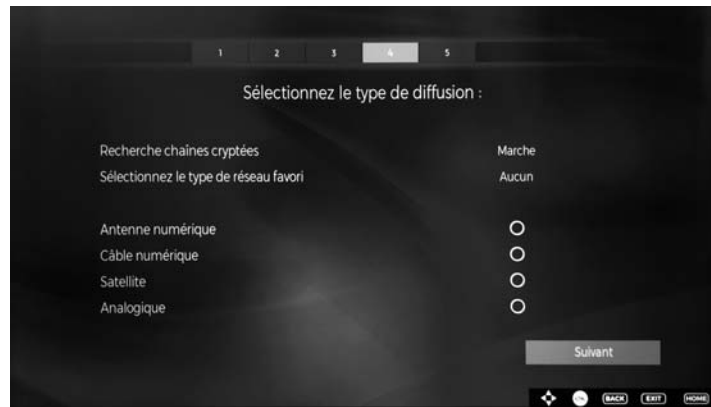

Avant de commencer la recherche de la station, sélectionnez les options suivantes:

- ▶ **RECHERCHE CHÂÎNES CRYPTÉES:** Utilisez ◀ ▶ pour sélectionner si les canaux cryptés doivent également être recherchés.
- ▶ **SÉLECTIONNEZ LE TYPE DE RÉSEAU FAVORI:** Utilisez ◀ ▶ pour sélectionner la méthode de réception préférée. Si vous utilisez plusieurs types de réception, vous pouvez sélectionner les types ci-dessous avec ▲ ▼ et les activer avec **OK**.
- ▶ Sélectionnez **SUIVANT** avec ▲ ▼ et confirmez avec **OK**.

3.7.3. Câble

Si vous avez activé auparavant le type de réception **CÂBLE**, vous pouvez maintenant encore effectuer des réglages pour la recherche de réseaux. Si nécessaire, vous pouvez adapter ici en conséquence les options **RÉSEAU, FRÉQUENCE, ID RÉSEAU** et **RECHERCHER ÉTAPE**.

3.7.4. Satellite

Si vous avez activé auparavant le type de réception **SATELLITE**, vous pouvez maintenant encore effectuer des réglages pour le type d'antenne :

- ▶ Régler le type d'antenne. Sélectionnez l'un des types d'antenne suivants :
 - **DIRECT** : si vous avez un récepteur individuel et une antenne satellite, sélectionnez ce type d'antenne. Appuyez sur la touche **OK** puis sélectionnez le satellite souhaité (vous pouvez ici également afficher la liste des transpondeurs avec la **touche bleue**). Appuyez ensuite encore une fois sur la touche **OK** pour lancer la recherche. Puis déterminez si la liste des chaînes doit être chargée ou non.
 - **CÂBLE DE SATELLITE UNIQUE** : si vous avez plusieurs récepteurs et un système à un seul câble, sélectionnez ce type d'antenne. Appuyez sur la touche **OK** et effectuez tous les réglages nécessaires pour **POSITION DE SATELLITE NO 1/2, BANDE UTILISATEUR** et **FRÉQUENCE BANDE** (vous pouvez ici également afficher la liste des transpondeurs avec la **touche bleue**). Appuyez ensuite encore une fois sur la touche **OK** pour lancer la recherche. Puis déterminez si la liste des chaînes doit être chargée ou non.
 - **COMMUTATEUR DISEQC** : si vous avez plusieurs antennes satellites et un commutateur DiSEqC, sélectionnez ce type d'antenne. Appuyez sur la touche **OK** et activez les commutateurs **DISEQC 1 - 4** souhaités (vous pouvez ici également afficher les listes des transpondeurs correspondantes avec la **touche bleue**). Appuyez ensuite encore une fois sur la touche **OK** pour lancer la recherche. Puis déterminez si la liste des chaînes doit être chargée ou non.

Pendant la recherche, l'avancement de la recherche est affiché. De plus, le nombre de stations de télévision et de radio déjà trouvées est affiché.



- ▶ Appuyez ensuite sur **OK** pour continuer.
- ▶ Après la fin du programme de stockage automatique est un programme de télévision est lu.



L'installation initiale décrite ici correspond à l'option **INSTALLATION INITIALE** dans le menu **INSTALLATION**.

4. Dépannage rapide

Les dysfonctionnements ont parfois des causes banales, mais peuvent aussi résulter de composants défectueux. Vous trouverez ci-après un petit guide destiné à vous aider à solutionner certains problèmes. Si les solutions proposées ne donnent aucun résultat, nous vous aiderons volontiers. Il vous suffit de nous téléphoner !

| Erreur | Solution |
|---|--|
| Aucune image ne s'affiche et il n'y a pas de son. | <ul style="list-style-type: none">• Vérifiez si le cordon d'alimentation est correctement relié à la prise de courant.• Vérifiez si la réception de signal est bien réglée sur TV.• Contrôlez si l'interrupteur d'alimentation au bas de l'appareil est bien allumé. |
| Aucune image ne s'affiche depuis la source AV. | <ul style="list-style-type: none">• Vérifiez si le contraste et la luminosité sont bien réglés.• Vérifiez si tous les appareils externes sont correctement branchés.• Vérifiez si la bonne source AV a été choisie.• Une source d'entrée que vous souhaitez sélectionner avec  ou  (SOURCE) doit être marquée dans le menu SOURCES. |
| Il n'y a pas de son. | <ul style="list-style-type: none">• Assurez-vous que le volume n'est pas réglé sur le minimum.• Assurez-vous que l'option de désactivation du haut-parleur n'est pas activée. Appuyez pour cela sur la touche avec le symbole de haut-parleur barré située en haut à gauche sur la télécommande.• Vérifiez si un casque est raccordé. |
| Il n'y a pas d'image ou pas de son. Mais des bruits sont audibles. | <ul style="list-style-type: none">• La réception est peut-être mauvaise. Contrôlez si l'antenne est bien raccordée. |
| L'image n'est pas distincte. | <ul style="list-style-type: none">• La réception est peut-être mauvaise.• Contrôlez si l'antenne est bien raccordée. |
| L'image est trop claire ou trop sombre. | <ul style="list-style-type: none">• Vérifiez les réglages du contraste et de la luminosité. |
| L'image n'est pas nette. | <ul style="list-style-type: none">• La réception est peut-être mauvaise.• Contrôlez si l'antenne est bien raccordée.• Vérifiez le réglage de la netteté de l'image et de la réduction du bruit dans le menu IMAGE. |
| Une image double ou triple est affichée. | <ul style="list-style-type: none">• Contrôlez si l'antenne est bien orientée.• Des ondes se réfléchissent peut-être sur des montagnes ou des immeubles. |
| L'image est parsemée de points. | <ul style="list-style-type: none">• Il est possible que des interférences soient émises par des voitures, trains, lignes électriques, lampes néon, etc.• Il y a peut-être des interférences entre le câble d'antenne et le câble électrique. Essayez de les éloigner davantage. |
| Des bandes apparaissent sur l'écran ou les couleurs perdent de leur intensité. | <ul style="list-style-type: none">• Un autre appareil génère-t-il des interférences ?• Les antennes de transmission des stations de radio ou les antennes des radioamateurs et des téléphones portables peuvent également provoquer des interférences.• Utilisez votre téléviseur le plus loin possible de l'appareil susceptible de générer les interférences. |
| Le bouton multifonctions MODE de l'appareil ne fonctionne pas. | <ul style="list-style-type: none">• La protection enfants est éventuellement activée. |

| Erreur | Solution |
|--|---|
| Téléviseur s'éteint | <ul style="list-style-type: none"> • Vérifiez si l'option d'arrêt automatique du téléviseur n'est pas activée sous PLUS... |
| Pas de réception/mauvaise réception via une connexion réseau sans fil (WiFi). | <ul style="list-style-type: none"> • Assurez-vous que tous les réglages nécessaires ont été effectués. |
| WIRELESS DISPLAY ne apparaît pas dans le menu déroulant | <ul style="list-style-type: none"> • Assurez-vous que tous les réglages nécessaires ont été effectués. |
| La télécommande ne fonctionne pas. | <ul style="list-style-type: none"> • Vérifiez si les piles de la télécommande sont chargées et correctement insérées. • Assurez-vous que la fenêtre de capteur n'est pas exposée à un fort rayonnement lumineux. • Éteignez puis rallumez l'appareil avec l'interrupteur d'alimentation situé au bas de l'appareil. |
| Impossible d'ouvrir le menu. | <ul style="list-style-type: none"> • Vérifiez si CEC est activé. Le menu ne peut alors pas être ouvert, il ne s'agit pas d'un défaut du téléviseur. Il se peut que le menu de l'appareil raccordé via HDMI2 s'ouvre. Cela dépend de l'appareil source, qui doit également supporter cette fonction. • Changez de source d'entrée. |
| Pas de connexion Bluetooth®. | <ul style="list-style-type: none"> • Vérifiez si tous les réglages ont été correctement effectués sur l'appareil et si la fonction Bluetooth est activée. • Vérifiez si l'appareil à connecter est bien allumé et en mode Recherche. • Vérifiez si tous les réglages ont été correctement effectués sur l'appareil à connecter et si la fonction Bluetooth est activée. Consultez éventuellement le mode d'emploi de l'appareil correspondant. |



Pour résoudre d'autres problèmes, lisez le cas échéant le mode d'emploi en ligne complet, dans lequel certaines mesures et manières de procéder sont décrites plus en détail.

4.1. Vous avez besoin d'une aide supplémentaire ?

Si les solutions proposées aux paragraphes précédents n'ont donné aucun résultat, veuillez nous contacter. Les informations suivantes nous seraient alors très utiles :

- Quels périphériques externes sont raccordés à l'appareil ?
- Quels sont les messages affichés à l'écran ?
- Au cours de quelle commande le problème s'est-il produit ?
- Si vous avez raccordé un ordinateur à l'appareil :
 - Quelle est la configuration de votre ordinateur ?
 - Quel logiciel utilisez-vous lorsque l'erreur s'est produite ?
- Qu'avez-vous déjà tenté pour résoudre le problème ?
- Si vous possédez déjà un numéro de client, veuillez nous le communiquer.

5. Informations relatives au service après-vente

Si votre appareil ne fonctionne pas de la manière dont vous le souhaitez, veuillez d'abord vous adresser à notre service après-vente. Vous disposez des moyens suivants pour entrer en contact avec nous :

- Au sein de notre Service Community, vous pouvez discuter avec d'autres utilisateurs ainsi qu'avec nos collaborateurs pour partager vos expériences et vos connaissances.
Vous pouvez accéder à notre Service Community ici :
<http://community.medion.com>.
- Vous pouvez également utiliser notre formulaire de contact disponible ici :
www.medion.com/contact.
- Notre équipe du service après-vente se tient également à votre disposition via notre assistance téléphonique ou par courrier.

| France | |
|--|---|
| Horaires d'ouverture | Hotline SAV |
| Lun - Ven : 9h00 à 19h00 | ☎ 02 43 16 60 30 |
| Adresse du service après-vente | |
| MEDION France 75 Rue de la Foucaudière 72100 LE MANS France | |
| Suisse | |
| Horaires d'ouverture | Électroménager et électronique grand public |
| Lun - Ven : 7h00 à 23h00 Sam/Dim : 10h00 à 18h00 | ☎ 0848 - 24 24 26 |
| Adresse du service après-vente | |
| MEDION/LENOVO Service Center Ifangstrasse 6 8952 Schlieren Suisse | |

| Belgique | |
|---|--------------------|
| Horaires d'ouverture | Hotline SAV |
| Lun - Ven : 9h00 à 19h00 | ☎ 02 - 200 61 98 |
| Adresse du service après-vente | |
| MEDION B.V. John F.Kennedylaan 16a 5981 XC Panningen Nederland | |
| Luxembourg | |
| Horaires d'ouverture | Hotline SAV |
| Lun - Ven : 9h00 à 19h00 | ☎ 34 - 20 808 664 |
| Adresse du service après-vente | |
| MEDION B.V. John F.Kennedylaan 16a 5981 XC Panningen Nederland | |

6. Mentions légales et téléchargement du mode d'emploi

Copyright © 2018

Situation : 28. août 2018, 8:26 AM

Tous droits réservés.

Le présent mode d'emploi est protégé par le copyright.

La reproduction sous forme mécanique, électronique ou sous toute autre forme que ce soit est interdite sans l'autorisation écrite du fabricant.

Le copyright est la propriété de la société :

Medion AG
Am Zehnthof 77
45307 Essen
Allemagne





Sous réserve de modifications techniques et visuelles ainsi que d'erreurs d'impression.

Le mode d'emploi peut être à nouveau commandé via la hotline de service et téléchargé sur le portail de service.



Vous pouvez rechercher la documentation associée à l'appareil sur le portail d'assistance à l'aide du numéro **MSN** de l'appareil. Le numéro MSN de l'appareil est indiqué sur l'étiquette d'identification de l'appareil ou au chapitre « Fiche du produit ».

Vous pouvez aussi scanner le code QR ci-dessous et charger le mode d'emploi sur votre terminal mobile via le portail de service.

| | URL | QR Code |
|-----|--|---|
| FR | www.medion.com/fr/service/accueil/ |  |
| CH | www.medion.com/ch/fr/service/start/ |  |
| BE | www.medion.com/be/fr/service/start/ |  |
| LUX | www.medion.com/lu/fr/ |  |

7. Fiche du produit

Conformément au Règlement n° 1062/2010

FR

| Marque commerciale | MEDION® | | | | | | | |
|---|----------------|----------------|----------------|----------------|--------------|----------------|----------------|----------------|
| MSN N° | 30025264 | 30025263 | 30025262 | 30025384 | 30025368 | 30025366 | 30025364 | 30025383 |
| Modèle N° (MD) | 31380 | 31381 | 31382 | 31420 | 31421 | 31422 | 31423 | 31424 |
| Classe d'efficacité énergétique | A+ | A++ | A++ | A+ | A+ | A+ | A++ | A++ |
| Taille d'écran visible (diagonale, approx.) (cm/pouces) | 125,7 cm (50") | 138,8 cm (55") | 163,9 cm (65") | 101,6 cm (40") | 108 cm (43") | 125,7 cm (50") | 138,8 cm (55") | 163,8 cm (65") |
| Consommation énergétique moyenne en mode „marche“ (Watt) | 65 | 53 | 75 | 44 | 48 | 65 | 53 | 74 |
| Consommation énergétique annuelle (kWh/annuel) | 94 | 77 | 109 | 64 | 70 | 94 | 78 | 108 |
| Consommation d'énergie en veille (Watt) | 0,48 | 0,48 | 0,48 | 0,48 | 0,48 | 0,48 | 0,48 | 0,48 |
| Consommation d'énergie en mode „arrêt“ (Watt) | 0,01 | 0,01 | 0,01 | 0,01 | 0,01 | 0,01 | 0,01 | 0,01 |
| Résolution de l'écran (px) | 3840 x 2160 | 3840 x 2160 | 3840 x 2160 | 3840 x 2160 | 3840 x 2160 | 3840 x 2160 | 3840 x 2160 | 3840 x 2160 |

Sommario

| | | |
|-----------|--|-----------|
| 1. | Contenuto della confezione..... | 3 |
| 2. | Caratteristiche dell'apparecchio | 4 |
| 2.1. | Lato anteriore | 4 |
| 2.2. | Lato posteriore e lato destro..... | 5 |
| 2.3. | Telecomando..... | 6 |
| 3. | Messa in funzione | 8 |
| 3.1. | Apertura della confezione | 8 |
| 3.2. | Montaggio | 8 |
| 3.3. | Inserire le pile nel telecomando | 9 |
| 3.4. | Collegamento dell'antenna..... | 9 |
| 3.5. | Collegare l'alimentazione | 10 |
| 3.6. | Accendere e spegnere il televisore Smart..... | 10 |
| 3.7. | Ricerca dei canali dopo la prima accensione | 10 |
| 4. | Risoluzione dei problemi | 14 |
| 4.1. | Serve ulteriore assistenza?..... | 16 |
| 5. | Informazioni relative al servizio di assistenza | 16 |
| 6. | Note legali e istruzioni per il download | 17 |
| 7. | Scheda prodotto | 18 |

1. Contenuto della confezione

Verificare l'integrità della confezione ed entro 14 giorni dall'acquisto comunicare l'eventuale incompletezza della fornitura.

La confezione del prodotto acquistato include quanto segue:

- Televisore Smart Ultra HD
- Telecomando (RC1818) incluse 2 pile di tipo LR03 (AAA) da 1,5V
- Piedo di supporto (comprese viti di fissaggio)
- Documentazione



PERICOLO!

Pericolo di soffocamento!

Le pellicole dell'imballaggio possono essere inghiottite o utilizzate in modo improprio con rischio di soffocamento!

- ▶ Tenere il materiale dell'imballaggio, ad es. le pellicole o i sacchetti di plastica, fuori dalla portata dei bambini.

2. Caratteristiche dell'apparecchio

2.1. Lato anteriore

MD31380 / MD31381 / MD31420 / MD31421 / MD31422 / MD31423:

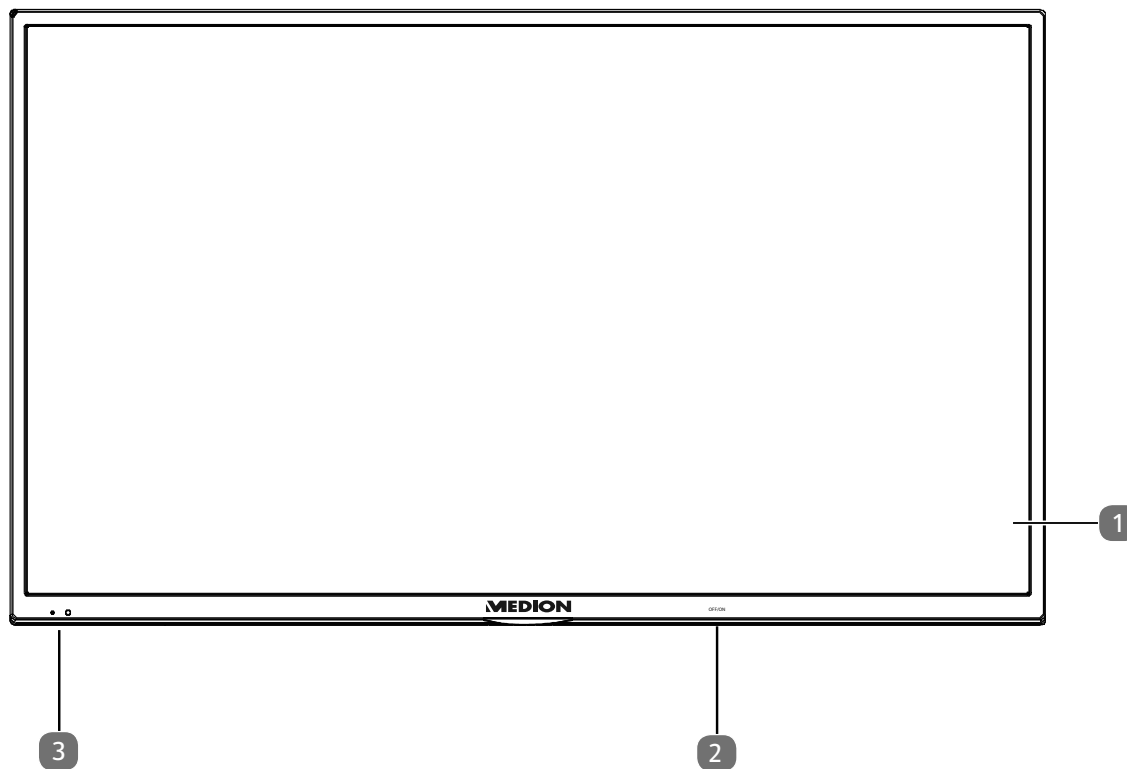

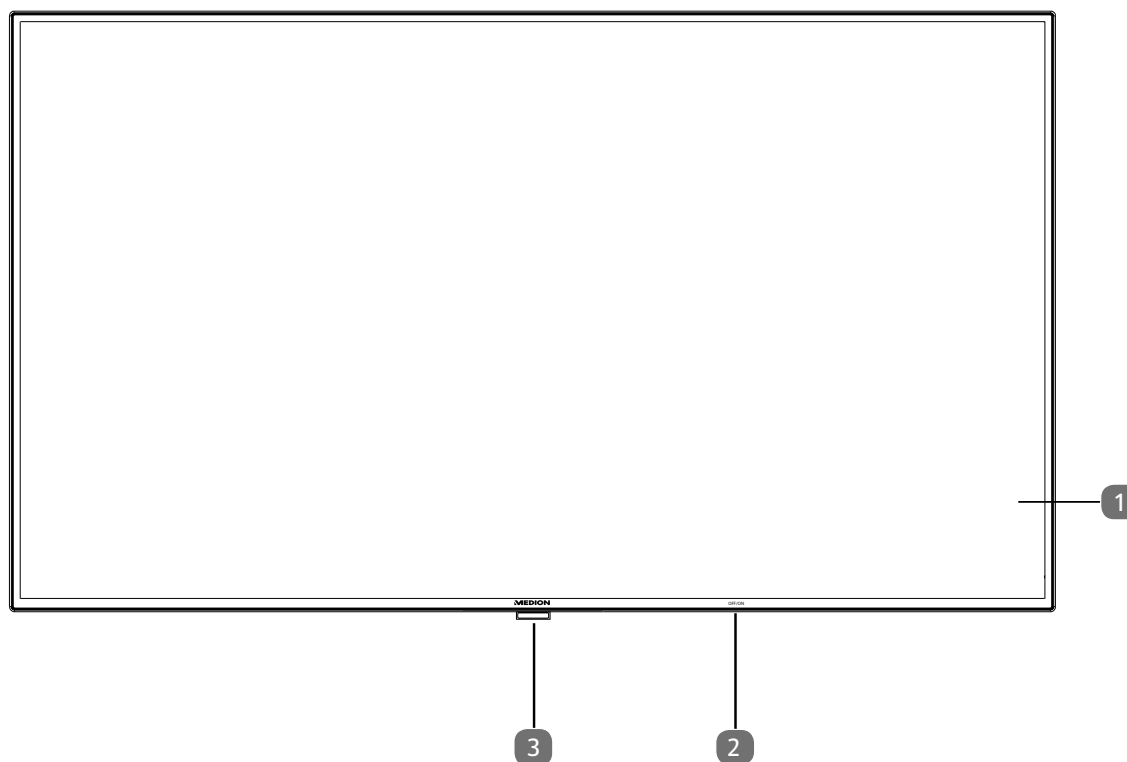

MD31382 / MD31424:

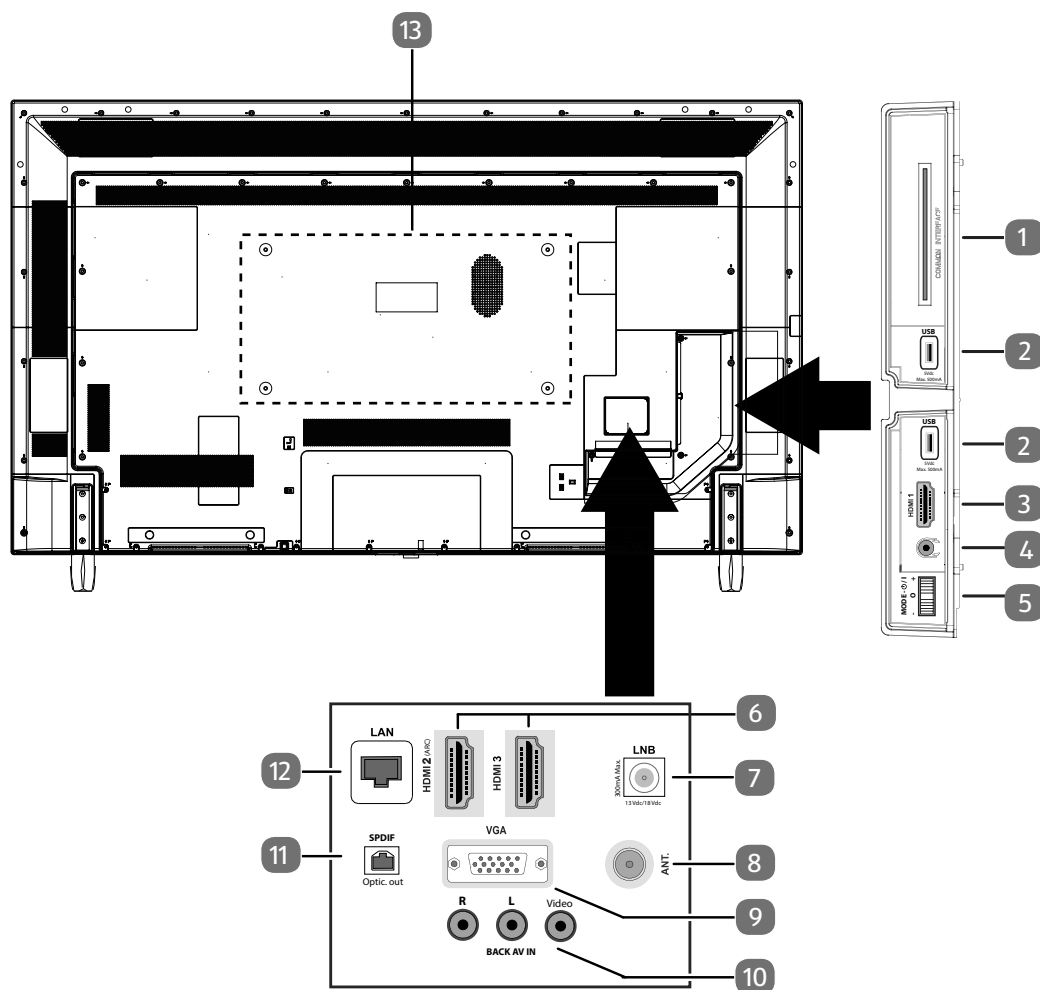

- 1) Schermo
- 2) Interruttore generale
- 3) Sensore a infrarossi: Ricevitore per i segnali a infrarossi del telecomando.
Spia di funzionamento: si illumina quando l'apparecchio è in modalità standby.

2.2. Lato posteriore e lato destro





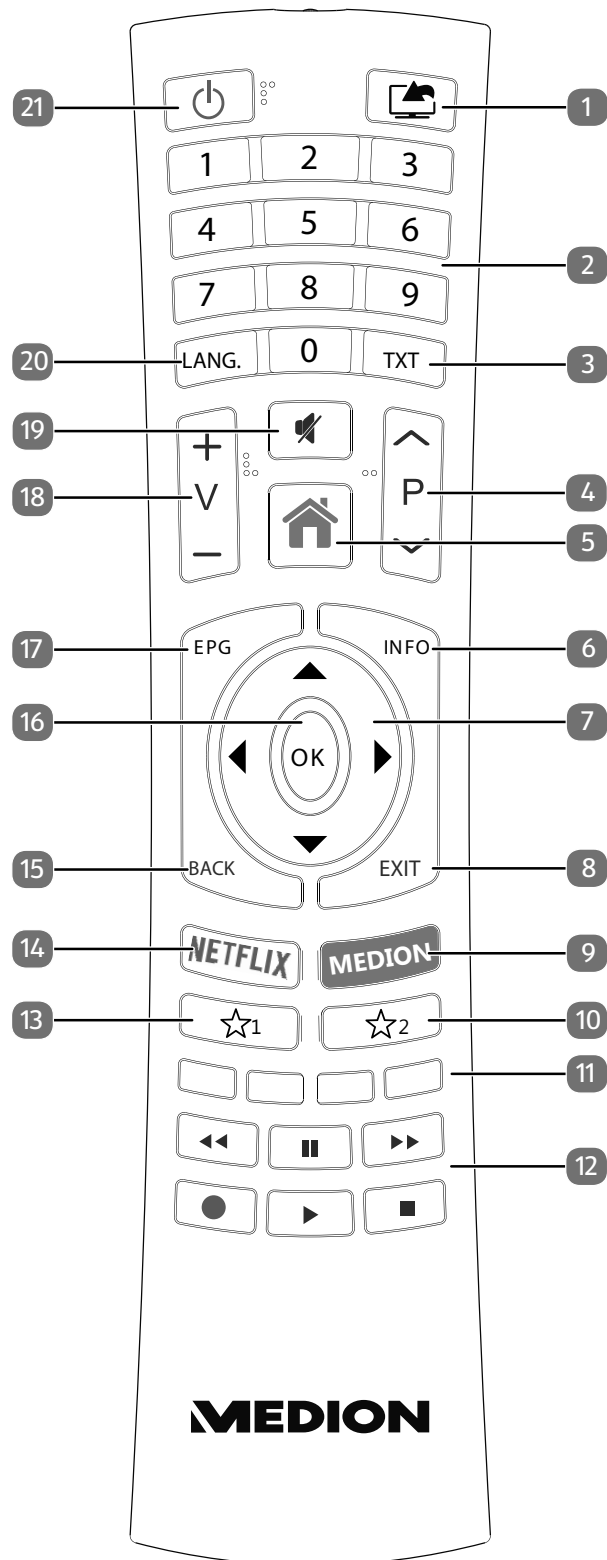

- 1) **COMMON INTERFACE (CI+):** Vano di inserimento per schede di Pay-TV
- 2) **USB (5V $\overline{\text{---}}$, 500 mA max.):** porta USB per la riproduzione multimediale/registrazione (PVR)
- 3) **HDMI 1:** porta HDMI per dispositivi con uscita HDMI
- 4)  Per collegare una cuffia con jack da 3,5 mm
- 5) **MODE:** interruttore multifunzione per cambiare canale, selezionare la sorgente d'ingresso o regolare il volume. Spingendolo verso l'alto (+) o il basso (-) si definiscono le impostazioni. Con una breve pressione dell'interruttore si passa da una funzione all'altra. Una lunga pressione mette l'apparecchio in modalità standby o in modalità di funzionamento.
- 6) **HDMI 2-3:** porta HDMI per dispositivi con uscita HDMI (L'HDMI 2 può essere utilizzata per CEC/ARC)
- 7) **LNB (13 V/18 V $\overline{\text{---}}$, 300mA max.):** per collegare l'antenna (satellite)
- 8) **ANT.:** Per collegare l'antenna (analogica, DVB-T o DVB-C)
- 9) **VGA:** porta VGA per collegare un PC/adattatore YUV (opzionale)
- 10) **BACK AV IN:** ingresso audio/video (RCA)
- 11) **SPDIF Optic. OUT:** uscita audio digitale (ottico)
- 12) **LAN:** porta di rete per il collegamento a Internet
- 13) Fori per il fissaggio di una staffa da parete¹
 MD 31380, MD 31420, MD 31421, MD 31422: Standard Vesa, distanza tra i fori 200 x 200 mm
 MD 31381, MD 31423: Standard Vesa, distanza tra i fori 400 x 200 mm
 MD 31382, MD 31424: Standard Vesa, distanza tra i fori 400 x 400 mm

¹ Staffe da parete non fornite in dotazione. Durante il montaggio, assicurarsi di utilizzare viti di dimensione M6. La lunghezza della vite si ottiene aggiungendo 10 mm allo spessore della staffa da parete.

2.3. Telecomando



- 1)  (**SOURCE**): selezione del segnale di ingresso per i dispositivi collegati.
- 2) Tasti numerici:
TV: selezione del canale, televideo: selezione della pagina.
- 3) **TXT** : attivazione del televideo;
premere 2 volte per impostare la visualizzazione trasparente;
premere 3 volte per chiuderlo.
- 4) **P ▼ / ▲** : Tasti di selezione dei canali.
selezione del canale successivo (+) / precedente (-); Televideo: selezione della pagina successiva (+) / precedente (-)
- 5)  (**MENU**): apertura e chiusura del menu.
- 6) **INFO**: TV digitale: visualizzazione di informazioni (ad es. numero del canale attuale)
- 7) Tasto direzionale **▲** : verso l'alto nel menu
TV digitale: Selezione della barra informativa per il canale attuale, Televideo: selezione della pagina successiva;
Tasto direzionale **▼** : verso il basso nel menu
TV digitale: Selezione della barra informativa per il canale attuale, Televideo: selezione della pagina precedente;
Tasto direzionale **◀** : verso sinistra nel menu
Televideo: Apertura della sottopagina;
Tasto direzionale **▶** : verso destra nel menu
Televideo: apertura della sottopagina.
- 8) **EXIT**: uscita dal menu
- 9) **MEDION**: Aprire il portale MEDION®
- 10) ☆² : Tasto multifunzione per posizioni di memoria o sorgenti di ingresso, per alternare tra DVB-T, DVB-S e DVB-C
- 11) **Tasto rosso**: Per televideo o menu;
Tasto verde: Per televideo o menu;
Tasto giallo: Per televideo o menu;
Tasto blu: per televideo o menu.
- 12) Tasti multimediali
⏪: Ritorno veloce;
⏩: Avanzamento veloce;
●: Avvio della registrazione (PVR);
■: Arresto della riproduzione;
▶: Avvio della riproduzione;
||: Interruzione della riproduzione
- 13) ☆¹ : YouTube / tasto multifunzione per posizioni di memoria o sorgenti di ingresso
- 14) **NETFLIX**: Aprire il portale Netflix
- 15) **BACK**: un passo indietro nel menu.
- 16) **OK**: conferma della selezione in determinati menu.
- 17) **EPG**: TV digitale: apertura della guida elettronica ai programmi TV.
- 18) **V- / +**: aumento (+) o riduzione (-) del volume
- 19)  : esclusione dell'audio.
- 20) **LANG.**: TV analogica: stereo/mono;
TV digitale: selezione della lingua per la riproduzione audio (quando disponibile).
- 21)  : accensione/spegnimento del Smart-TV (attivazione/disattivazione della modalità standby).

2.3.1. Modifica delle funzioni dei tasti ☆¹ e ☆²

Il tasto ☆¹ e ☆² può essere programmato a piacere (posizione di un canale o sorgente d'ingresso).

- ▶ Selezionare innanzi tutto la funzione desiderata, quindi tenere premuto il tasto per 5 secondi, finché compare **MY BUTTON È STATO IMPOSTATO**. In questo modo è confermata la nuova programmazione.



A ogni **PRIMA INSTALLAZIONE** viene cancellata la programmazione personalizzata dei tasti e ripristinata quella predefinita.

3. Messa in funzione



Prima di iniziare, leggere le „Istruzioni di sicurezza“.

3.1. Apertura della confezione

- Prima di aprire la confezione, scegliere un posto adatto per posizionare l'apparecchio.
- Aprire la scatola con molta cautela per evitare di danneggiare l'apparecchio. Questo potrebbe succedere se per aprire la scatola si utilizza un coltello a lama lunga.
- La confezione contiene diversi pezzi piccoli (pile, viti, ecc.). Tenerli fuori dalla portata dei bambini, pericolo di soffocamento!
- Conservare il materiale d'imballaggio in buone condizioni e utilizzare soltanto questo per trasportare il televisore.



PERICOLO!

Pericolo di soffocamento!

Le pellicole dell'imballaggio possono essere inghiottite o utilizzate in modo improprio con rischio di soffocamento!

- ▶ Tenere il materiale dell'imballaggio, ad es. le pellicole o i sacchetti di plastica, fuori dalla portata dei bambini.

3.2. Montaggio

Fissare il piede come raffigurato nel disegno. Eseguire questa operazione prima di collegare il Smart-TV.

MD31421 / MD31422 / MD31423:

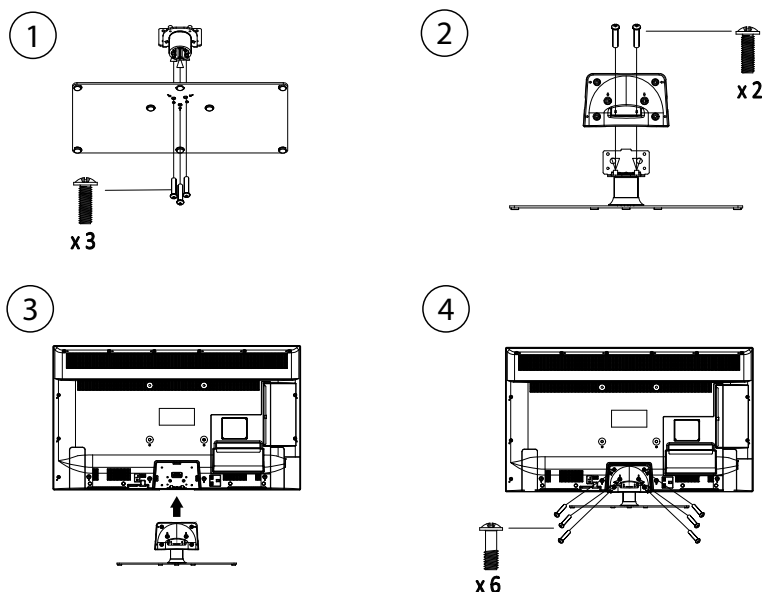

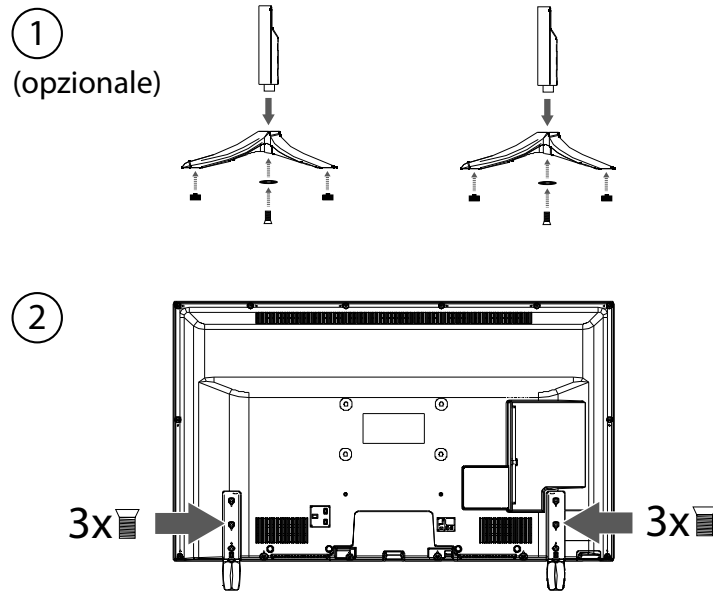

MD31424:

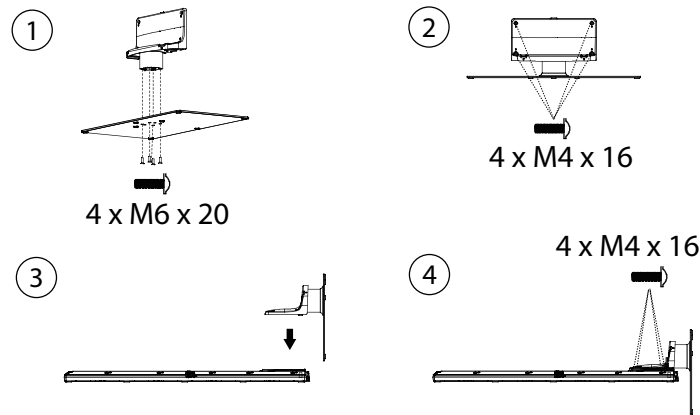

3.3. Inserire le pile nel telecomando

- ▶ Rimuovere il coperchio del vano pile sul retro del telecomando.
- ▶ Posizionare due pile da 1,5 V di tipo LR03 / AAA nel vano pile del telecomando. Durante questa operazione fare attenzione alla polarità delle pile (indicata sul fondo del vano pile).
- ▶ Chiudere il vano pile.



AVVISO!
Pericolo di danni!

Se il telecomando rimane a lungo inutilizzato, il liquido che fuoriesce dalle pile potrebbe danneggiarlo.

- ▶ Rimuovere le pile dal telecomando se l'apparecchio rimane a lungo inutilizzato.

3.4. Collegamento dell'antenna

Il televisore Smart supporta diversi segnali antenna.

La connessione denominata **ANT.** può ricevere i seguenti segnali video:

- tramite cavo analogico / un'antenna analogica esterna
- tramite un'antenna DVB-T2/ DVB-T² o
- tramite una connessione DVB-C² (cavo digitale)

² È necessario che il servizio sia disponibile nella propria regione

- ▶ Inserire nella connessione antenna del televisore Smart un cavo antenna proveniente dall'antenna esterna, dalla connessione via cavo analogica, dall'antenna DVB-T o dalla connessione DVB-C. Alla connessione denominata **LNB** è possibile collegare anche un impianto satellitare digitale.
- ▶ Avvitare il connettore F di un'antenna coassiale alla porta del televisore Smart.



Per ricevere canali criptati/a pagamento, è necessario utilizzare un modulo CAM e una scheda specifica. Inserire il modulo CAM (acquistabile in un negozio specializzato) nell'apposito vano posto sul lato sinistro dell'apparecchio (**COMMON INTERFACE**). Inserire quindi la scheda del fornitore nel modulo CAM.

3.5. Collegare l'alimentazione

- ▶ Inserire la spina in una presa elettrica da 220 - 240 V ~ 50 Hz ben raggiungibile.

3.6. Accendere e spegnere il televisore Smart

- ▶ Posizionare l'interruttore che si trova sul lato inferiore dell'apparecchio su **ON**. L'apparecchio passa in modalità standby e sul lato anteriore si illumina la spia di funzionamento.
- ▶ Per accendere l'apparecchio, premere
 - sul telecomando: il tasto Standby/On, un tasto numerico o uno dei tasti **P** ▼ / ▲ ;
 - sull'apparecchio: l'interruttore multifunzione .
- ▶ Con il tasto Standby/On del telecomando è possibile rimettere l'apparecchio in standby. L'apparecchio si spegne, ma continua a consumare corrente.
- ▶ Con l'interruttore generale si spegne l'apparecchio (posizione **OFF**). Finché l'apparecchio è collegato alla rete elettrica continua a consumare corrente.



Dopo cinque minuti di mancato segnale di ingresso, l'apparecchio passa automaticamente alla modalità standby. Fino a quel momento sullo schermo viene visualizzato un timer per il conto alla rovescia. Questa funzione non è disponibile per tutte le sorgenti.

3.7. Ricerca dei canali dopo la prima accensione

Quando si accende l'apparecchio per la prima volta, si viene guidati attraverso la **PRIMA INSTALLAZIONE**.



- ▶ Utilizzare i tasti ▼ ▲ ◀ ▶ per selezionare la lingua.
- ▶ Dopo avere confermato la scelta della lingua premendo **OK** inizia la prima installazione.



- ▶ Con ◀ ▶ ▼ ▲ selezionare il paese desiderato. L'impostazione del paese influisce sulla sequenza in cui i canali vengono memorizzati. Inoltre, le restanti opzioni sono preimpostate in base al paese.
- ▶ Quindi premere **OK** per continuare.
- ▶ Ti verrà chiesto di accettare l'informativa sulla privacy di MEDION® Smart TV. Questo è necessario se si intende utilizzare i servizi di rete / Internet / HbbTV. Leggi attentamente le impostazioni sulla privacy. Selezionare i singoli punti con ▼ ▲ ◀ ▶ e confermare con **OK**, se necessario. Se si hanno ancora domande, reclami o note relativamente all'Informativa sulla privacy e all'esecuzione, è possibile inviare un'e-mail all'indirizzo **smarttvsecurity@vosshub.com**.
- ▶ **IMPOSTA PIN:** Se viene richiesto di inserire una password per passare alle altre opzioni del menu, utilizzare la password master **4725** o definire una password di 4 cifre a piacere. Tenere presente che in questo caso la password **0000** non funziona.



Nel caso in cui si dovesse dimenticare la password, utilizzare la password master **4725**.

- ▶ In seguito viene richiesto se si desidera definire le impostazioni di rete/Internet/HbbTV. Selezionare **NO** per saltare questa operazione. Se qui è stato selezionato **NO**, in seguito non si potrà usufruire dei servizi di rete Internet/HbbTV.

3.7.1. Impostazioni di rete / Internet



| Impostazioni di rete | | | | | |
|---|--|-----------------------|--|-----------------------|--|
| TIPO DI SEGNALE | Selezionare il tipo di rete DISPOSITIVO WIRELESS o DISPOSITIVO CABLATO . Dopo avere effettuato la selezione con i tasti direzionali ▲ ▼ e confermato con il tasto OK , viene visualizzato un riepilogo di tutte le reti disponibili. Effettuare una selezione e confermare con il tasto OK . Nel caso sia necessaria una password per la rete, verrà visualizzata una tastiera virtuale sulla quale è possibile inserirla utilizzando i tasti direzionali ◀ ▶ ▲ ▼ e il tasto OK . Dopo avere immesso la password, selezionare OK sulla tastiera e confermare con il tasto OK . | | | | |
| PREMERE WPS SUL PROPRIO ROUTER WIFI (solo per WLAN) | Questa opzione consente di effettuare una connessione veloce WPS tramite una rete senza fili (WLAN). Tenere premuto il tasto WPS sul router e per questa opzione confermare OK con il tasto OK . A questo punto verrà instaurata la connessione WPS. | | | | |
| TEST VELOCITÀ INTERNET | Premere il tasto OK per verificare la velocità della connessione Internet | | | | |
| IMPOSTAZIONI AVANZATE | Premere il tasto OK per richiamare altre opzioni relative alla configurazione di rete | | | | |
| | <table border="1" style="width: 100%; border-collapse: collapse;"> <tr> <td style="width: 30%;">CONFIGURAZIONE</td> <td>Selezionare l'impostazione IP AUTOMATICO o IP MANUALE. Se è stato selezionato IP MANUALE, verranno visualizzate altre tre righe nelle quali si possono inserire i dati per INDIRIZZO IP, SUBNET MASK e GATEWAY PREDEFINITO manualmente con i tasti direzionali ◀ ▶ e i tasti numerici.</td> </tr> <tr> <td>CONFIGURAZIONE</td> <td>Scegliere DNS AUTOMATICO o DNS MANUALE. Se è stato selezionato DNS MANUALE, verranno visualizzate altre due righe nelle quali si possono inserire i dati per SERVER DNS 1 e SERVER DNS 2 manualmente con i tasti direzionali ◀ ▶ e i tasti numerici.</td> </tr> </table> | CONFIGURAZIONE | Selezionare l'impostazione IP AUTOMATICO o IP MANUALE . Se è stato selezionato IP MANUALE , verranno visualizzate altre tre righe nelle quali si possono inserire i dati per INDIRIZZO IP , SUBNET MASK e GATEWAY PREDEFINITO manualmente con i tasti direzionali ◀ ▶ e i tasti numerici. | CONFIGURAZIONE | Scegliere DNS AUTOMATICO o DNS MANUALE . Se è stato selezionato DNS MANUALE , verranno visualizzate altre due righe nelle quali si possono inserire i dati per SERVER DNS 1 e SERVER DNS 2 manualmente con i tasti direzionali ◀ ▶ e i tasti numerici. |
| CONFIGURAZIONE | Selezionare l'impostazione IP AUTOMATICO o IP MANUALE . Se è stato selezionato IP MANUALE , verranno visualizzate altre tre righe nelle quali si possono inserire i dati per INDIRIZZO IP , SUBNET MASK e GATEWAY PREDEFINITO manualmente con i tasti direzionali ◀ ▶ e i tasti numerici. | | | | |
| CONFIGURAZIONE | Scegliere DNS AUTOMATICO o DNS MANUALE . Se è stato selezionato DNS MANUALE , verranno visualizzate altre due righe nelle quali si possono inserire i dati per SERVER DNS 1 e SERVER DNS 2 manualmente con i tasti direzionali ◀ ▶ e i tasti numerici. | | | | |
| |  È possibile interrompere una connessione di rete attiva premendo il tasto rosso . | | | | |
| WAKE ON | Attivazione/disattivazione della funzione Wake On LAN/Wake On Wireless LAN (WoL/WoWLAN). Consente di accendere lo Smart TV mediante un altro dispositivo (ad es. utilizzano uno smartphone con l'app MEDION® Life Remote). A tale scopo entrambi gli apparecchi devono essere collegati alla stessa rete tramite LAN o WLAN. Selezionare l'impostazione ACCESO per attivare la funzione. Il dispositivo per il controllo remoto deve essere collegato la prima volta al televisore acceso. In seguito il controllo funziona solo quando il televisore si trova in modalità standby. Se viene spento e riacceso, il collegamento dei due apparecchi viene ripristinato automaticamente. | | | | |

▶ Uscire dalle impostazioni di rete premendo **OK**.

3.7.2. Tipo di trasmissione



Prima di avviare la ricerca della stazione, selezionare le seguenti opzioni:

- ▶ **RICERCA CANALI CODIFICATI:** Utilizzare ◀ ▶ per selezionare se ricercare o meno i canali criptati.
- ▶ **SELEZIONARE IL TIPO DI RETE PREFERITO:** Usa ◀ ▶ per selezionare il metodo di ricezione preferito. Se si utilizzano diversi tipi di ricezione, è possibile selezionare i tipi seguenti con ▲ ▼ e attivare con **OK**.
- ▶ Selezionare **SUCCESSIVO** con ▲ ▼ e confermare con **OK**.

3.7.3. Cavo

Se prima è stato attivato il tipo di ricezione **CAVO DIGITALE**, ora si possono definire altre impostazioni per la ricerca sulla rete. Se necessario, qui si possono modificare le voci **FREQUENZA INIZIALE**, **FREQUENZA FINALE** e **FACE DI RICERCA**.

3.7.4. Satellite

Se prima è stato attivato il tipo di ricezione **SATELLITE**, ora si possono definire altre impostazioni relative al tipo di antenna.

- ▶ Per impostare il tipo di antenna, sceglierne uno tra i seguenti:
 - **DIRETTA:** se si possiedono un ricevitore singolo e un'antenna satellitare, scegliere questo tipo di antenna. Premere il tasto **OK** e in seguito selezionare il satellite desiderato (qui è possibile anche richiamare l'elenco dei transponder con il **tasto blu**). In seguito premere di nuovo il tasto **OK** per avviare la ricerca. Decidere quindi se l'elenco dei canali deve essere caricato oppure no.
 - **CAVO SATELLITE SINGOLO:** Se si possiedono più ricevitori e un sistema a cavo unico, scegliere questo tipo di antenna. Premere il tasto **OK** e definire tutte le impostazioni necessarie per **POSIZIONE SATELLITE 1/2**, **BANDA UTENTE** e **FREQUENZA DI BANDA** (qui è possibile richiamare anche l'elenco dei transponder con il **tasto blu**). In seguito premere di nuovo il tasto **OK** per avviare la ricerca. Decidere quindi se l'elenco dei canali deve essere caricato oppure no.
 - **SWITCH DISEQC:** se si possiedono più antenne satellitari e un commutatore DiSEqC, scegliere questo tipo di antenna. Premere il tasto **OK** e attivare il commutatore **DISEQC** desiderato **1 - 4** (qui è possibile richiamare anche il relativo elenco di transponder con il **tasto blu**). In seguito premere di nuovo il tasto **OK** per avviare la ricerca. Decidere quindi se l'elenco dei canali deve essere caricato oppure no.

Durante la ricerca, viene visualizzato l'avanzamento della ricerca. Inoltre, viene visualizzato il numero di stazioni TV e radio già rilevate.



- ▶ Premere quindi **OK** per continuare.
- ▶ Dopo il completamento della memorizzazione automatica del programma, viene riprodotto un programma TV.



La prima installazione qui descritta corrisponde all'opzione **INSTALLAZIONE** nel menu **PRIMA INSTALLAZIONE**.

4. Risoluzione dei problemi

Talvolta i malfunzionamenti possono essere dovuti a cause banali, ma qualche volta possono anche essere la conseguenza di componenti difettosi. Di seguito si trova una guida che consente di risolvere diversi problemi. Nel caso in cui le soluzioni qui elencate non consentissero di risolvere il problema, saremo lieti di fornire assistenza.

| Errore | Soluzione |
|--|--|
| Non viene visualizzata l'immagine e manca l'audio. | <ul style="list-style-type: none">• Verificare che il cavo di alimentazione sia collegato correttamente alla presa elettrica e all'apparecchio.• Verificare che la ricezione del segnale sia impostata su TV. |
| Non viene visualizzata l'immagine. Non viene visualizzata l'immagine di AV. | <ul style="list-style-type: none">• Verificare che il contrasto e la luminosità siano impostati correttamente.• Verificare che tutti i dispositivi esterni siano collegati correttamente.• Verificare che sia selezionata la sorgente AV corretta.• La sorgente di ingresso che si desidera selezionare con  o  (SOURCE) deve essere indicata nel menu Sorgenti. |
| Manca l'audio. | <ul style="list-style-type: none">• Assicurarsi che il volume non sia impostato al minimo.• Assicurarsi che non sia attivata l'esclusione dell'audio. A tale scopo premere il tasto in alto a sinistra sul telecomando che raffigura un altoparlante sbarrato. |
| Non viene visualizzata l'immagine oppure manca l'audio. Si sentono però dei rumori. | <ul style="list-style-type: none">• La ricezione è probabilmente disturbata. Verificare che l'antenna sia collegata. |
| L'immagine non è pulita. | <ul style="list-style-type: none">• La ricezione è probabilmente disturbata.• Verificare che l'antenna sia collegata. |
| L'immagine è troppo chiara o scura. | <ul style="list-style-type: none">• Verificare le impostazioni di contrasto e luminosità. |
| L'immagine non è nitida. | <ul style="list-style-type: none">• La ricezione è probabilmente disturbata.• Verificare che l'antenna sia collegata.• Controllare le impostazioni della nitidezza e del filtro di rumore nel menu IMMAGINE. |
| L'immagine è doppia o tripla. | <ul style="list-style-type: none">• Verificare che l'antenna sia orientata correttamente.• Probabilmente vi sono onde riflesse da montagne o edifici. |
| L'immagine è puntinata. | <ul style="list-style-type: none">• Potrebbero esserci interferenze causate da auto, treni, condutture, luci al neon, ecc.• È possibile che vi sia un'interferenza tra il cavo dell'antenna e quello di alimentazione. Distanziare i cavi uno dall'altro. |
| Sullo schermo vengono visualizzate strisce oppure i colori sono sbiaditi. | <ul style="list-style-type: none">• È possibile che un altro dispositivo causi un'interferenza.• Anche le antenne di trasmissione delle stazioni radio, dei radioamatori e dei telefoni portatili possono causare interferenze.• Utilizzare l'apparecchio il più possibile lontano dal dispositivo che probabilmente causa l'interferenza. |

| Errore | Soluzione |
|--|--|
| L'interruttore multifunzione MODE dell'apparecchio non funziona | <ul style="list-style-type: none"> • È possibile che sia attivato il sistema di sicurezza per bambini. |
| Il televisore si spegne | <ul style="list-style-type: none"> • Controllare che in ALTRE IMPOSTAZIONI sia attivata lo spegnimento TV automatico. |
| Ricezione assente/scadente su una connessione di rete senza fili (WLAN) | <ul style="list-style-type: none"> • Assicurarsi di avere configurato tutte le impostazioni necessarie. |
| WIRELESS DISPLAY non compare nel menu di selezione | <ul style="list-style-type: none"> • Assicurarsi di avere configurato tutte le impostazioni necessarie. |
| Il telecomando non funziona. | <ul style="list-style-type: none"> • Verificare che le pile del telecomando siano cariche e inserite correttamente. • Assicurarsi che la finestra del sensore non sia esposta a una forte luce. • Verificare che la funzione TV del telecomando universale sia attivata: premere il tasto TV sul telecomando. |
| Non è possibile aprire il menu. | <ul style="list-style-type: none"> • Verificare se la funzione CEC è attivata. In caso lo sia, non sarà possibile aprire il menu e ciò non rappresenta un difetto. È possibile che si apra il menu del dispositivo collegato tramite HDMI2. Questo dipende dal dispositivo di riproduzione che deve supportare tale funzione. • Cambiare la sorgente d'ingresso |
| Nessuna connessione Bluetooth® | <ul style="list-style-type: none"> • Accertarsi che tutte le impostazioni sull'apparecchio siano state eseguite correttamente e che la funzione Bluetooth sia attivata. • Verificare se il dispositivo da collegare è acceso ed è in modalità di ricerca. • Accertarsi che tutte le impostazioni sul dispositivo da collegare siano state eseguite correttamente e che la funzione Bluetooth sia attivata. Se necessario, consultare le istruzioni per l'uso del dispositivo. |



Per un'ulteriore risoluzione dei problemi, leggere eventualmente le istruzioni per l'uso dettagliate online, dove certi provvedimenti e procedure vengono descritti in modo più particolareggiato.

4.1. Serve ulteriore assistenza?

Se i suggerimenti contenuti nei paragrafi precedenti non hanno consentito di eliminare il problema, contattateci. Le seguenti informazioni possono esserci d'aiuto:

- Quali dispositivi esterni sono collegati?
- Quali messaggi vengono visualizzati sullo schermo?
- In quale fase di funzionamento si è verificato il problema?
- Se è stato collegato un PC all'apparecchio:
 - Qual è la configurazione del computer?
 - Quale software era in uso quando si è verificato l'errore?
- Quali operazioni sono già state effettuate per tentare di risolvere il problema?
- Se siete già in possesso di un codice cliente, vi preghiamo di comunicarcelo.

5. Informazioni relative al servizio di assistenza

Nel caso in cui il dispositivo non funzioni come desiderato o come previsto, per prima cosa contattare il nostro servizio clienti. Esistono diversi modi per mettersi in contatto con noi.

- In alternativa è possibile compilare il modulo di contatto disponibile alla pagina www.medion.com/contact.
- Il nostro team di assistenza è raggiungibile anche via telefonicamente.

| Italia | |
|--|--------------------------------|
| Orari di apertura | Assistenza Post-Vendita |
| Lun.-ven.: 9.00-19.00 | ☎ 02 - 360 003 40 |
| Svizzera | |
| Orari di apertura | Elettronica di consumo |
| Lun.-ven.: 9.00-19.00 | ☎ 0848 - 24 24 26 |
| Indirizzo del servizio di assistenza | |
| MEDION/LENOVO Service Center Ifangstrasse 6 8952 Schlieren Svizzera | |

6. Note legali e istruzioni per il download

Copyright © 2018

Ultimo aggiornamento: 28. agosto 2018, 8:27 m.

Tutti i diritti riservati.

Il presente manuale di istruzioni è protetto da copyright.

È vietata la riproduzione in forma meccanica, elettronica e in qualsiasi altra forma senza l'autorizzazione scritta da parte del produttore.

Il copyright appartiene all'azienda:

Medion AG
Am Zehnthof 77
45307 Essen
Germania



Con riserva di modifiche tecniche, grafiche ed errori di stampa.

Il manuale può essere ordinato alla hotline dell'assistenza e scaricato dal portale.



Nel portale dei servizi immettere il codice **MSN** dell'apparecchio per cercare le istruzioni desiderate. Il codice MSN si trova sulla targhetta identificativa dell'apparecchio o al capitolo "Scheda prodotto".

È inoltre possibile effettuare una scansione del codice QR riportato e scaricare il manuale dal portale dell'assistenza utilizzando un dispositivo portatile.

| | URL | QR Code |
|----|--|---|
| IT | www.medion.com/it/ |  |
| CH | www.medion.com/ch/de/service/start/ |  |

7. Scheda prodotto

In conformità con il regolamento 1062/2010

| Marchio commerciale | | MEDION | | | | | | |
|--|----------------|----------------|----------------|----------------|--------------|----------------|----------------|----------------|
| Numero MSN | 30025264 | 30025263 | 30025262 | 30025384 | 30025368 | 30025366 | 30025364 | 30025383 |
| Numero modello (MD) | 31380 | 31381 | 31382 | 31420 | 31421 | 31422 | 31423 | 31424 |
| Classe di efficienza energetica | A+ | A++ | A++ | A+ | A+ | A+ | A++ | A++ |
| Dimensioni visibili dello schermo (diagonale, circa) (cm/pollici) | 125,7 cm (50") | 138,8 cm (55") | 163,9 cm (65") | 101,6 cm (40") | 108 cm (43") | 125,7 cm (50") | 138,8 cm (55") | 163,8 cm (65") |
| Consumo di corrente medio da accesa (Watt) | 65 | 53 | 75 | 44 | 48 | 65 | 53 | 74 |
| Consumo annuale di energia (kWh/anno) | 94 | 77 | 109 | 64 | 70 | 94 | 78 | 108 |
| Consumo di corrente in modalità standby (Watt) | 0,48 | 0,48 | 0,48 | 0,48 | 0,48 | 0,48 | 0,48 | 0,48 |
| Consumo di corrente da spenta (Watt) | 0,01 | 0,01 | 0,01 | 0,01 | 0,01 | 0,01 | 0,01 | 0,01 |
| Risoluzione del display (px) | 3840 x 2160 | 3840 x 2160 | 3840 x 2160 | 3840 x 2160 | 3840 x 2160 | 3840 x 2160 | 3840 x 2160 | 3840 x 2160 |

Inhoudsopgave

| | | |
|-----------|---|-----------|
| 1. | Inhoud van de verpakking..... | 3 |
| 2. | Apparaatoverzicht..... | 4 |
| 2.1. | Voorkant | 4 |
| 2.2. | Achterzijde en rechterzijde..... | 5 |
| 2.3. | Afstandsbediening..... | 6 |
| 3. | Ingebruikname | 8 |
| 3.1. | Uitpakken | 8 |
| 3.2. | Montage | 8 |
| 3.3. | Batterijen in de afstandsbediening plaatsen..... | 9 |
| 3.4. | Antenne aansluiten | 9 |
| 3.5. | Voeding aansluiten | 10 |
| 3.6. | De Smart-tv in- en uitschakelen..... | 10 |
| 3.7. | Zenders zoeken na de eerste keer inschakelen..... | 10 |
| 3.8. | Netwerk-/internetinstellingen | 11 |
| 4. | Problemen oplossen | 14 |
| 4.1. | Heeft u nog verdere ondersteuning nodig?..... | 16 |
| 5. | Service-informatie..... | 16 |
| 6. | Colofon en bedieningshandleiding voor downloaden | 17 |
| 7. | Productfiche | 18 |

1. Inhoud van de verpakking

Controleer of alles in de verpakking zit en stel ons binnen 14 dagen na aanschaf op de hoogte van eventueel ontbrekende onderdelen.

De levering van het door u aangeschafte product omvat:

- Ultra HD-Smart-TV
- Afstandsbediening (RC1818) incl. 2 batterijen van type LR03 (AAA) 1,5V
- Voet incl. schroeven
- Documentatie

NL



GEVAAR!

Verstikkingsgevaar!

Verpakkingsfolie kan worden ingeslikt of verkeerd worden gebruikt. Hierdoor bestaat gevaar voor verstikking!

- ▶ Houd het verpakkingsmateriaal, zoals folie of plastic zakken, uit de buurt van kinderen.

2. Apparaatoverzicht

2.1. Voorkant

MD31380 / MD31381 / MD31420 / MD31421 / MD31422 / MD31423:

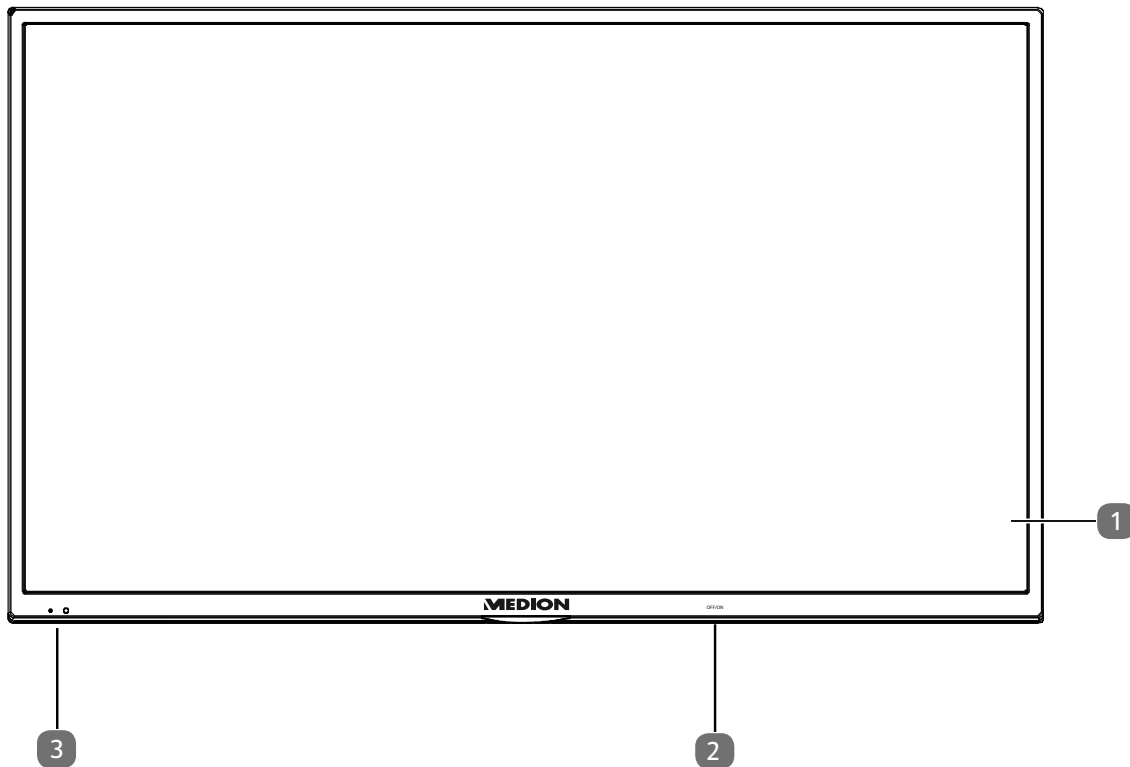

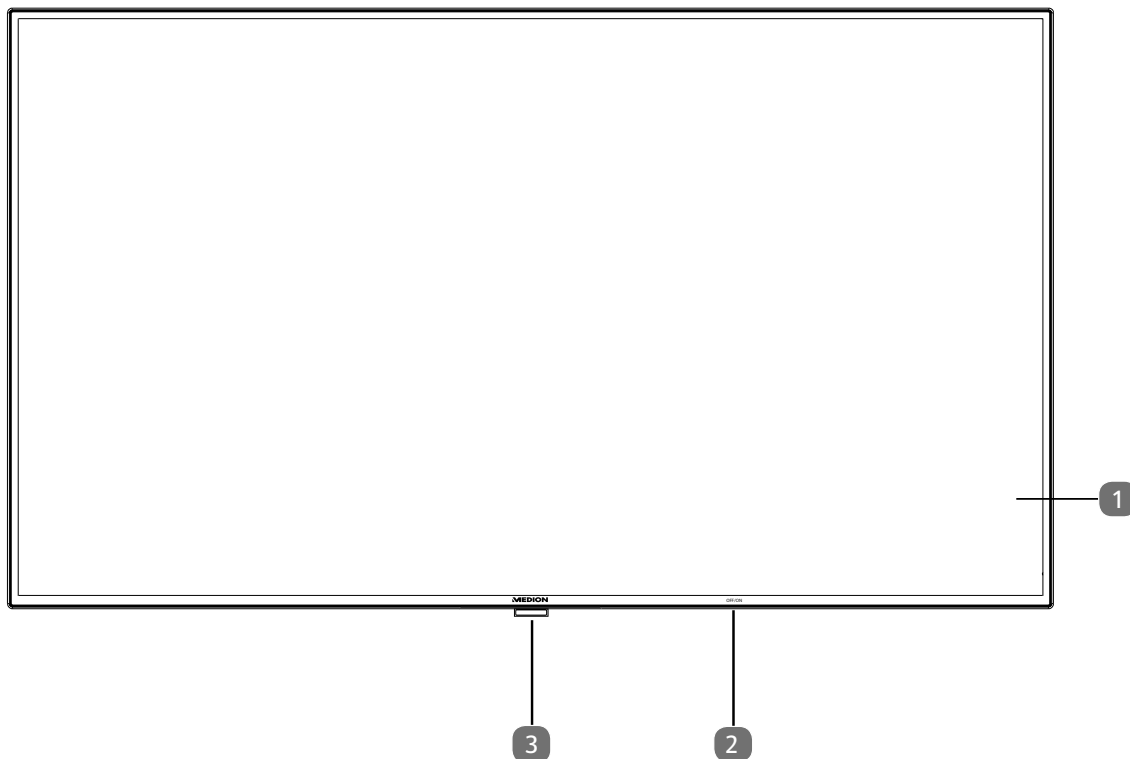

MD31382 / MD31424:

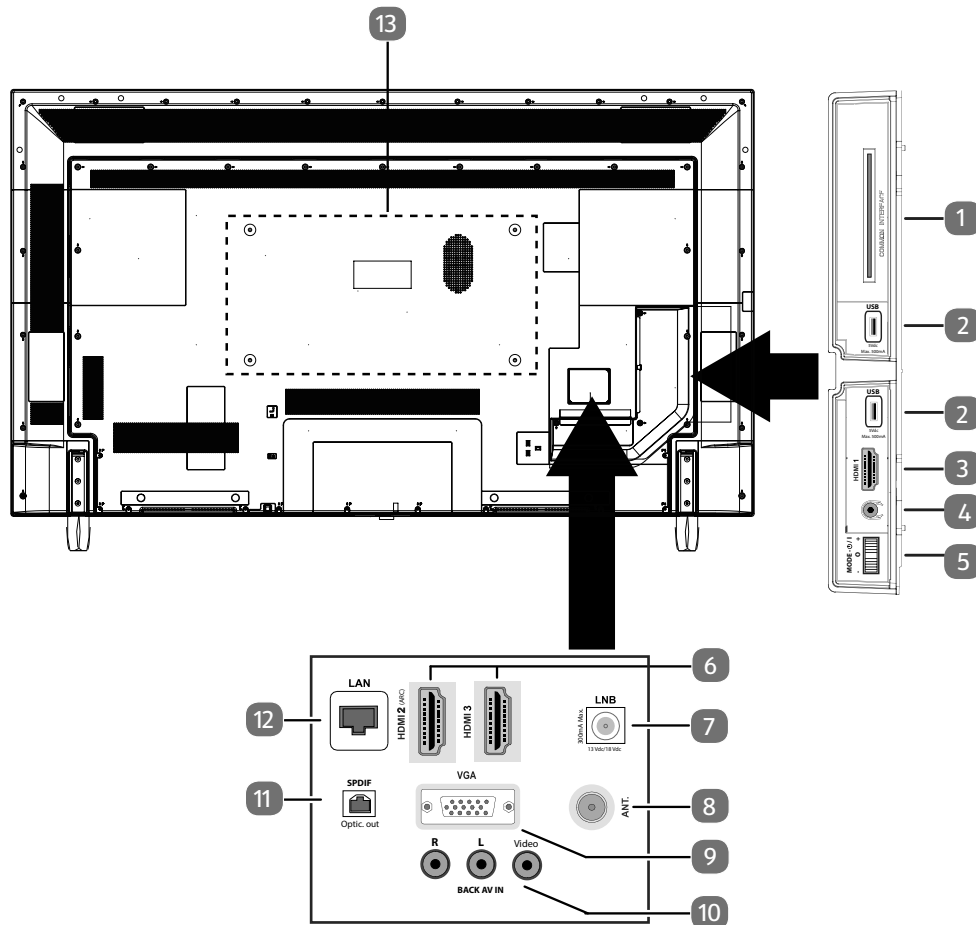

- 1) Beeldscherm
- 2) Netschakelaar
- 3) Infraroodsensor: Het ontvangstveld voor de infraroodsignalen van de afstandsbediening.
Bedrijfsindicatie: licht op wanneer het apparaat in stand-bymodus is.

2.2. Achterzijde en rechterzijde





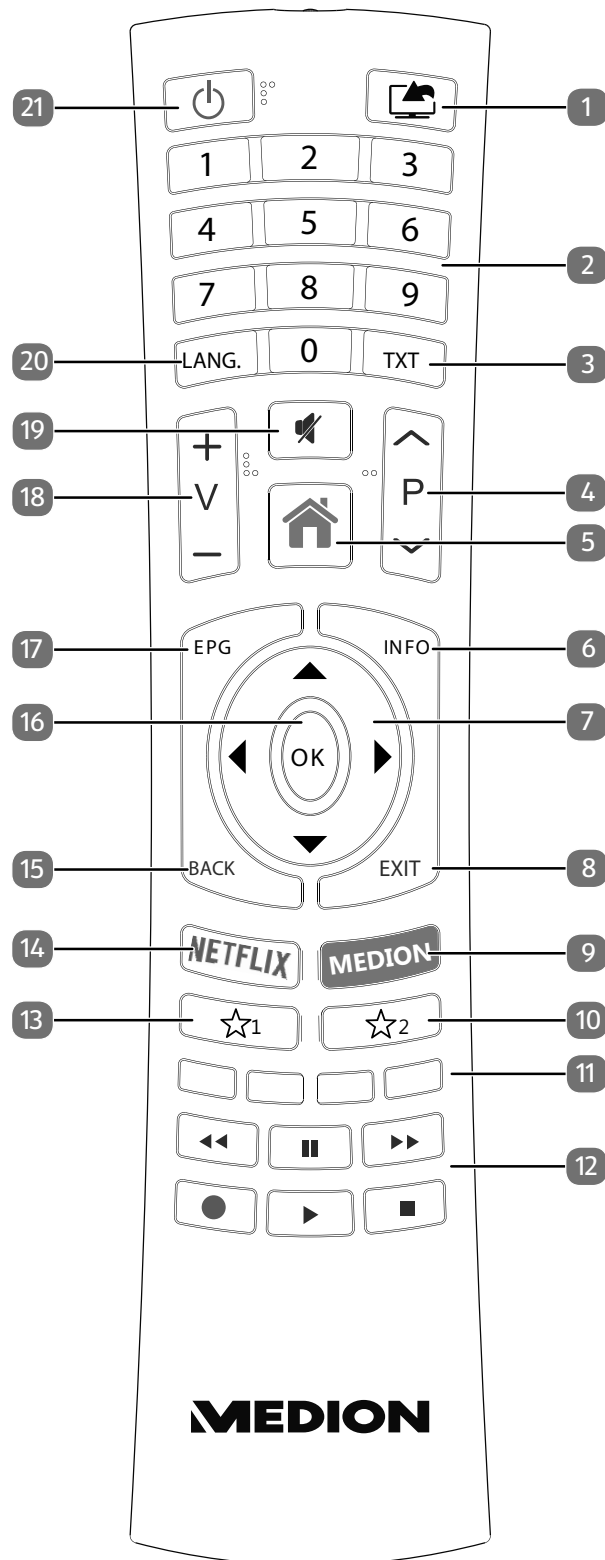

- 1) **COMMON INTERFACE (CI+):** Sleuf voor gebruik van CAM modules en smartcards
- 2) **USB (5V $\overline{\text{---}}$, 500 mA max.):** USB-aansluiting voor mediaweergave/opname (PVR)
- 3) **HDMI 1:** HDMI-aansluiting voor apparaten met HDMI-uitgang
- 4) : Voor aansluiting van een hoofdtelefoon met 3,5mm mini-jackplug
- 5) **MODE:** Multifunctionele schakelaar voor het omschakelen van de zender, het kiezen van de ingangsbron en de volumeregeling. Het instellen gebeurt door de schakelaar omhoog (+) resp. omlaag (-) te kantelen. De functie wordt gekozen door de schakelaar kort in te drukken. Door de schakelaar langer ingedrukt te houden wordt het toestel in de stand-by modus gezet, resp. ingeschakeld.
- 6) **HDMI 2-3:** HDMI-aansluiting voor apparaten met HDMI-uitgang (HDMI 2 kan worden gebruikt voor CEC/ARC)
- 7) **LNB (13 V/18 V $\overline{\text{---}}$, 300 mA max.):** Aansluiting voor een digitale SAT-installatie.
- 8) **ANT.:** Voor aansluiting van een antenne (analoog, DVB-T of DVB-C)
- 9) **VGA:** VGA-aansluiting voor aansluiting van een pc/een YUV-adapter (optueel)
- 10) **BACK AV IN:** Audio/Video-ingang (Cinch)
- 11) **SPDIF Optic. OUT:** Digitale Audio-uitgang (optisch)
- 12) **LAN:** Netwerkaansluiting voor verbinding met het internet
- 13) Bevestigingsgaten voor een wandhouder¹
 MD 31380, MD 31420, MD 31421, MD 31422: Vesa-norm, gatafstand 200 x 200 mm
 MD 31381, MD 31423: Vesa-norm, gatafstand 400 x 200 mm
 MD 31382, MD 31424: Vesa-norm, gatafstand 400 x 400 mm

¹ Wandhouder niet meegeleverd. Let er bij de montage op dat schroeven van maat M6 worden gebruikt. De schroeflengte wordt berekend door de dikte van de wandhouder te nemen plus 10 mm.

2.3. Afstandsbediening



-
- 1)  (**SOURCE**): Ingangssignaal van aangesloten apparaten selecteren.
 - 2) Cijfertoetsen:
TV: Zenderkeuze, teletekst: paginakeuze.
 - 3) **TXT** : Teletekst inschakelen
2 x drukken = transparant maken
3 x drukken = sluiten.
 - 4) **P** ▼ / ▲ : Toetsen voor zenderkeuze.
TV: volgende (+) / vorige (-) zender selecteren; Teletekst: volgende (+) / vorige (-) pagina selecteren
 - 5)  (**MENU**): Menu openen en sluiten.
 - 6) **INFO**: Digitale tv: informatie weergeven (bv. het huidige zendernummer).
 - 7) Pijltoets ▲ : In het menu naar boven gaan
Digitale tv: Infobalk van de huidige zender selecteren, teletekst: de volgende pagina selecteren;
Pijltoets ▼ : In het menu naar beneden gaan
Digitale tv: Infobalk van de huidige zender selecteren, teletekst: de vorige pagina selecteren;
Pijltoets ◀ : In het menu naar links gaan
Teletekst: Subpagina oproepen;
Pijltoets ▶ : In het menu naar rechts gaan
Teletekst: Subpagina oproepen.
 - 8) **EXIT**: Menu verlaten.
 - 9) **MEDION**: MEDION®-portal openen
 - 10) ☆² : Multifunctionele toets voor zenderlocatie of invoerbron, Omschakelen tussen DVB-S, DVB-T- en DVB-C-uitzendingen
 - 11) **Rode toets**: Voor teletekst of menu's
Groene toets: Voor teletekst of menu's
Gele toets: Voor teletekst of menu's
Blauwe toets: Voor teletekst of menu's
 - 12) Mediatoetsen
◀◀: Snel terugspoelen;
▶▶: Snel doorspoelen;
●: Opname starten (PVR);
■: Afspelen stopzetten;
▶: Afspelen starten;
||: Afspelen onderbreken
 - 13) ☆¹ : YouTube/Multifunctionele toets voor zendergeheugen of invoerbron.
 - 14) **NETFLIX**: Netflix-portal openen
 - 15) **BACK**: Terugkeren naar de vorige stap in het menu.
 - 16) **OK**: In bepaalde menu's de selectie bevestigen.
 - 17) **EPG**: Digitale TV: elektronische programmagids openen.
 - 18) **V- / +** : Volume verhogen (+) of verlagen (-).
 - 19)  : Geluid dempen.
 - 20) **LANG.**: Analoge TV: Stereo/Mono;
digitale tv: Audiotaal selecteren (indien beschikbaar).
 - 21)  : De Smart-tv in- en uitschakelen (stand-by modus in-/uitschakelen)
-

2.3.1. Wijzigingen van de toetsfuncties ☆¹ en ☆²

De toetsen ☆¹ en ☆² kunnen naar eigen inzicht worden geprogrammeerd (zenderlocatie of invoerbron)

- ▶ Selecteer eerst de gewenste functie en houd daarna de betreffende toets 5 seconden lang ingedrukt totdat **MIJN KNOP IS INGESTELD** wordt weergegeven. Hiermee wordt de nieuwe programmering bevestigd.



Na elke **EERSTE INSTALLATIE** wordt de persoonlijke toetsprogrammering gewist en teruggezet in de fabrieksstand.

3. Ingebruikname



Lees zorgvuldig de „Veiligheidsadviezen“ voordat u het toestel in gebruik neemt.

3.1. Uitpakken

- Kies vóór het uitpakken een geschikte plaats om het apparaat op te stellen.
- Open de doos zeer zorgvuldig om mogelijke schade aan het apparaat te voorkomen. Wanneer een mes met een te lang lemmet wordt gebruikt om de doos te openen kan het apparaat worden beschadigd.
- In de verpakking bevinden zich verschillende kleine onderdelen (batterijen, etc.). Houd deze uit de buurt van kinderen. Er bestaat gevaar voor inslikken.
- Bewaar het verpakkingsmateriaal goed en gebruik alleen dit om de televisie te vervoeren.



GEVAAR!

Verstikkingsgevaar!

Verpakkingsfolie kan worden ingeslikt of verkeerd worden gebruikt. Hierdoor bestaat gevaar voor verstikking!

- ▶ Houd het verpakkingsmateriaal, zoals folie of plastic zakken, uit de buurt van kinderen.

3.2. Montage

Bevestig de voet zoals afgebeeld in de onderstaande afbeelding. Voer deze stap uit vooraleer u de Smart-tv aansluit

MD31421 / MD31422 / MD31423:

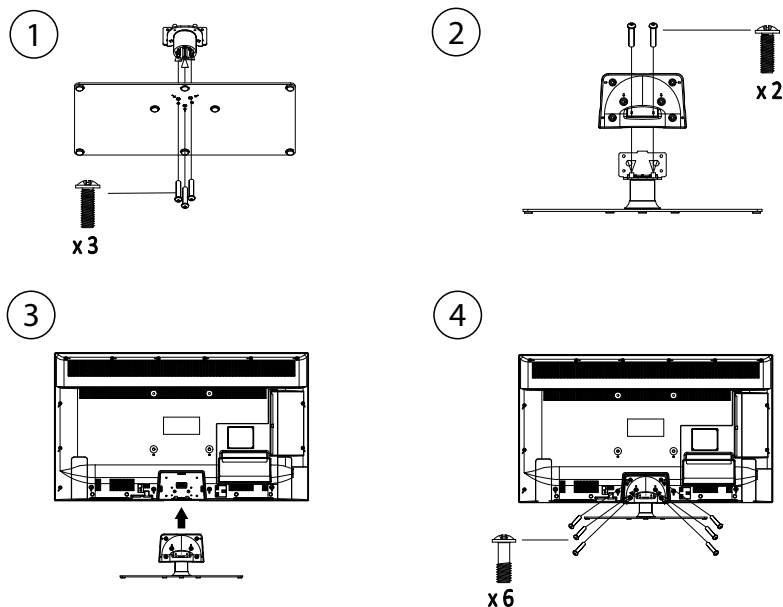

MD31380 / MD31381 / MD31382 / MD31420:

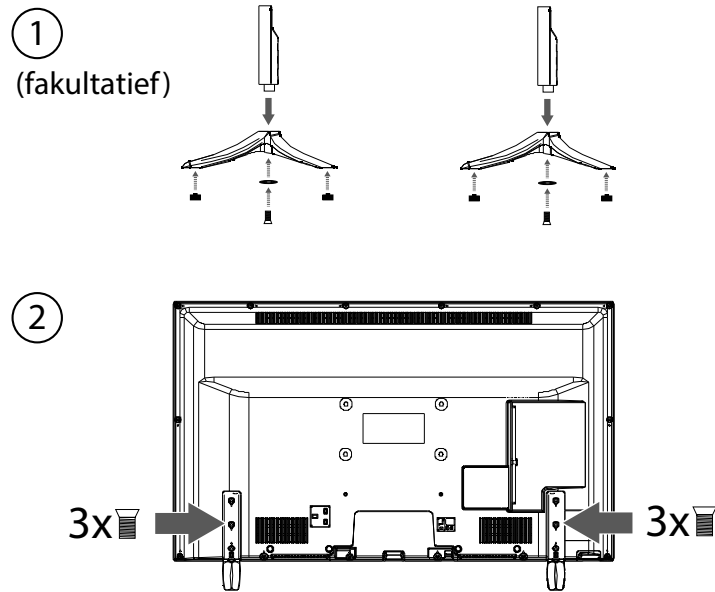

MD31424:

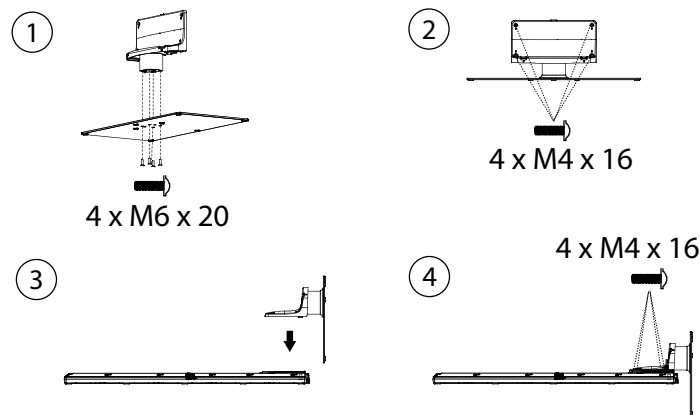

3.3. Batterijen in de afstandsbediening plaatsen

- ▶ Verwijder het deksel van het batterijvak aan de achterkant van de afstandsbediening.
- ▶ Plaats twee LR03 / AAA-batterijen van 1,5V in het batterijvak van de afstandsbediening. Let op de polariteit van de batterijen (deze is op de bodem van het batterijvak aangegeven).
- ▶ Sluit het batterijvak.



OPMERKING!

Gevaar voor beschadiging!

De afstandsbediening zou door lekkende batterijen beschadigd kunnen raken als de afstandsbediening langere tijd niet wordt gebruikt!

- ▶ Haal de batterijen uit de afstandsbediening als het toestel langere tijd niet wordt gebruikt.

3.4. Antenne aansluiten

Uw Smart-tv ondersteunt verschillende antennesignalen.

Via de aansluiting met de aanduiding **ANT.** kunt u als volgt beeldsignalen invoeren:

- via een analoge huisantenne / analog kabel,
- via een DVB-T2/ DVB-T² antenne of
- via een DVB-C²-aansluiting (digitale kabel aansluiting).

² Deze service moet beschikbaar zijn in uw regio.

- ▶ Sluit een antennekabel aan tussen analoge huisantenne / analog kabel aansluiting, DVB-T antenne of DVB-C aansluiting en de antenneaansluiting van de Smart-tv.

Op de met **LNB** aangegeven aansluiting kunt u bovendien nog een digitale satellietinstallatie aansluiten.

- ▶ Schroef de F-stekker van een coax antennekabel aan de aansluiting op de TV.



Om gecodeerde zenders of Pay-TV te kunnen ontvangen moet u een CAM-module en een bijbehorende kaart gebruiken. Hiertoe plaatst u een (in de handel verkrijgbare) CAM-module in de daartoe bestemde lezer links op het apparaat (**Common Interface**). Plaats de kaart van uw aanbieder vervolgens in de CAM-module.

3.5. Voeding aansluiten

- ▶ Steek de stekker van het apparaat in een goed bereikbaar stopcontact 220 - 240 V ~ 50 Hz. De stand-by modus wordt geactiveerd en het lampje aan de voorkant gaat branden.

3.6. De Smart-tv in- en uitschakelen

- ▶ Zet de netschakelaar in de onderhoek van het apparaat op **ON**. De stand-by modus wordt geactiveerd en het lampje aan de voorkant gaat branden.
- ▶ Om het apparaat in te schakelen, drukt u
 - op de afstandsbediening: op de Stand-by/Aan toets , een cijfertoets of een van de toetsen **P**  / ;
 - op het apparaat: de multifunctionele toets .
- ▶ Met de Stand-by/Aan toets  op de afstandsbediening kunt u het apparaat in stand-by zetten. Het apparaat wordt uitgeschakeld, maar verbruikt nog wel stroom.
- ▶ Met de netschakelaar schakelt u het toestel uit (**OFF** positie). Het apparaat wordt uitgeschakeld, maar verbruikt nog wel stroom.







Als er geen ingangssignaal is, wordt het apparaat na vijf minuten automatisch op stand-by gezet. Op het scherm wordt tot dan een aftellende timer weergegeven. Deze functie is niet bij alle bronnen beschikbaar.

3.7. Zenders zoeken na de eerste keer inschakelen

Wanneer u het toestel voor het eerst inschakelt, wordt u door de **EERSTE INSTALLATIE** geleid.



- ▶ Gebruik de toetsen     om de taal te selecteren. Nadat u de taalkeuze met **OK** heeft bevestigd, wordt de eerste installatie gestart.



- ▶ Kies vervolgens met ◀ ▶ het gewenste land. De landinstelling bepaalt de volgorde waarin de zenders worden opgeslagen. Voor de verschillende landen zijn bovendien de overige opties vooraf ingesteld.
- ▶ Druk vervolgens op **OK** om door te gaan.
- ▶ U wordt gevraagd om akkoord te gaan met het MEDION® Smart TV-privacybeleid. Dit is nodig als u van plan bent om de netwerk / internet / HbbTV-services te gebruiken. Lees de privacy-instellingen zorgvuldig door. Selecteer de afzonderlijke punten met ▼ ▲ ◀ ▶ en bevestig ze indien nodig met **OK**. Als u nog vragen, klachten of opmerkingen heeft over de privacyverklaring en de uitvoering hiervan, kunt u via smarttvsecurity@vosshub.com per e-mail contact met ons opnemen.
- ▶ Bevestig vervolgens met **JA**. Als u **NEE** kiest, kunt u deze services niet gebruiken zonder later akkoord te gaan met de voorwaarden.
- ▶ Druk tenslotte op de **VOLGENDE**-knop met ▼ ▲ en druk op **OK** om naar het volgende punt te gaan.

3.8. Netwerk-/internetinstellingen



| Netwerkinstellingen | | | | | |
|--|---|---------------------|--|---------------------|--|
| UITZENDING TYPE | Kies hier het type netwerk DRAADLOS, BEDRAAD of UITGESCHAKELD . Na de keuze met de pijltjestoetsen 56 en bevestigen met de toets OK verschijnt er een overzicht met alle beschikbare netwerken. Maak een keuze en bevestig met de toets OK . Wanneer er voor een netwerk een wachtwoord nodig is, verschijnt er vervolgens een virtueel toetsenbord waar u het wachtwoord met behulp van de pijltjestoetsen ◀ ▶ ▲ ▼ en de toets OK kunt invoeren. Na invoeren van het wachtwoord kiest u OK op het toetsenbord en bevestigt u de invoer met OK . | | | | |
| Druk op WPS op uw Wi-Fi-router (alleen bij WLAN) | Met deze optie kunt u via WPS snel een verbinding maken met een draadloos netwerk (WLAN). Houd de WPS-toets op uw router ingedrukt en bevestig bij deze optie OK met de toets OK . Vervolgens wordt er met WPS een verbinding gemaakt. | | | | |
| SNELHEIDSTEST INTERNET | Druk op de toets OK om de snelheid van de internetverbinding te controleren | | | | |
| GEAVANCEERDE INSTELLINGEN | Druk op de toets OK om verdere opties voor de netwerkconfiguratie op te vragen | | | | |
| | <table border="1" style="width: 100%; border-collapse: collapse;"> <tr> <td style="width: 20%; vertical-align: top;">CONFIGURATIE</td> <td>Kies hier de instelling AUTOMATISCH IP of HANDMATIG IP. Wanneer u HANDMATIG IP heeft gekozen, verschijnen er nog drie regels waarop u de gegevens voor IP-ADRES, SUBNETMASKER en STANDAARD GATEWAY handmatig met behulp van de pijltjestoetsen ◀ ▶ en de cijfertoetsen kunt invoeren.</td> </tr> <tr> <td style="vertical-align: top;">CONFIGURATIE</td> <td>Kies hier uit AUTOMATISCH DNS of HANDMATIG DNS. Wanneer u HANDMATIG DNS heeft gekozen, verschijnen er nog twee regels waarop u de gegevens voor de DNS-SERVER 1 en de DNS-SERVER 2 handmatig kunt invoeren met behulp van de pijltjestoetsen ◀ ▶ en de cijfertoetsen.</td> </tr> </table> | CONFIGURATIE | Kies hier de instelling AUTOMATISCH IP of HANDMATIG IP . Wanneer u HANDMATIG IP heeft gekozen, verschijnen er nog drie regels waarop u de gegevens voor IP-ADRES, SUBNETMASKER en STANDAARD GATEWAY handmatig met behulp van de pijltjestoetsen ◀ ▶ en de cijfertoetsen kunt invoeren. | CONFIGURATIE | Kies hier uit AUTOMATISCH DNS of HANDMATIG DNS . Wanneer u HANDMATIG DNS heeft gekozen, verschijnen er nog twee regels waarop u de gegevens voor de DNS-SERVER 1 en de DNS-SERVER 2 handmatig kunt invoeren met behulp van de pijltjestoetsen ◀ ▶ en de cijfertoetsen. |
| CONFIGURATIE | Kies hier de instelling AUTOMATISCH IP of HANDMATIG IP . Wanneer u HANDMATIG IP heeft gekozen, verschijnen er nog drie regels waarop u de gegevens voor IP-ADRES, SUBNETMASKER en STANDAARD GATEWAY handmatig met behulp van de pijltjestoetsen ◀ ▶ en de cijfertoetsen kunt invoeren. | | | | |
| CONFIGURATIE | Kies hier uit AUTOMATISCH DNS of HANDMATIG DNS . Wanneer u HANDMATIG DNS heeft gekozen, verschijnen er nog twee regels waarop u de gegevens voor de DNS-SERVER 1 en de DNS-SERVER 2 handmatig kunt invoeren met behulp van de pijltjestoetsen ◀ ▶ en de cijfertoetsen. | | | | |
| |  Een bestaande netwerkverbinding kan door indrukken van de rode toets weer worden verbroken. | | | | |
| WAKE ON | Het activeren/deactiveren van de functie Wake-On-LAN/Wake-On-Wireless LAN (WoL/WoWLAN). Deze maakt het mogelijk de Smart-tv in te schakelen via een ander apparaat (bijvoorbeeld via een smartphone met de MEDION® Life Remote App). Beide apparaten moeten hiervoor via LAN of WLAN met hetzelfde netwerk zijn verbonden. Kies de instelling AAN om de functie te activeren. Het apparaat voor afstandsbediening moet eenmalig met het ingeschakelde tv-toestel worden verbonden. De besturing werkt vervolgens alleen als het tv-toestel zich in de modus Stand-by bevindt. Als dit via de netschakelaar worden uitgeschakeld en vervolgens opnieuw ingeschakeld, wordt de verbinding tussen beide apparaten automatisch hersteld. | | | | |

▶ Verlaat de netwerkinstellingen door op **OK** te drukken.

3.8.1. Uitzendingstype

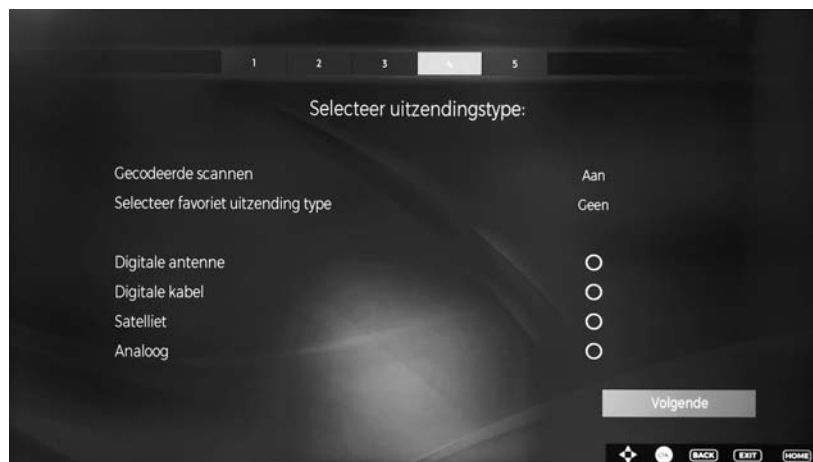

Selecteer de volgende opties voordat het zoeken naar zenders begint:

- ▶ **GECODEERDE SCANNEN:** Gebruik ◀ ▶ om te selecteren of gecodeerde kanalen ook moeten worden gezocht.
- ▶ **SELECTEER FAVORIET UITZENDING TYPE:** Gebruik ◀ ▶ om de gewenste ontvangstmethode te selecteren. Als u verschillende soorten ontvangst gebruikt, kunt u de onderstaande typen selecteren met ▲ ▼ en activeren met **OK**.
- ▶ Selecteer **VOLGENDE** met ▲ ▼ en bevestig met **OK**.

3.8.2. Kabel

Wanneer u eerder de ontvangstmethode **DIGITALE KABEL** heeft geactiveerd, kunt u nu nog de instelling voor zoeken via het netwerk aanpassen. Wanneer het nodig mocht zijn, kunt u hier de **NETWERK**, de **FREQUENTIE** en de **NETWERK-ID** aanpassen.

3.8.3. Satelliet

Indien u vooraf de ontvangstmodus **SATELLIET** geactiveerd heeft, kunt u alleen nog de instellingen voor het antennetype wijzigen:

- ▶ Kies een van de onderstaande antennetypes om het antennetype in te stellen:
 - **DIRECT:** Als u een enkele receiver en een satellietshotel heeft, kiest u dit antennetype. Druk op de toets **OK** en kies vervolgens de gewenste satelliet (u kunt hier met de blauwe toets ook de transponderlijst weergeven). Druk nogmaals op de toets **OK** om het zoeken te starten. Kies vervolgens of de zenderlijst moet worden geladen of niet.
 - **ENKELVOUDIGE SATELLIETKABEL:** Als u meerdere receivers en een eenkabelsysteem heeft, kiest u dit antennetype. Druk op de toets **OK** en voer alle benodigde instellingen uit voor de **SATELLIETPOSITIE 1/2**, **GEBRUIKERSBAND** en **BANDFREQUENTIE** (u kunt hier met de blauwe toets ook de transponderlijst weergeven). Druk nogmaals op de toets **OK** om het zoeken te starten. Kies vervolgens of de zenderlijst moet worden geladen of niet.
 - **DISEQC-SCHAKELAAR:** Als u meerdere satellietshotels en een DiSEqC-schakelaar heeft, kiest u dit antennetype. Druk op de toets **OK** en activeer de gewenste DiSEqC-schakelaar 1 - 4 (u kunt hier met de blauwe toets ook de bijbehorende transponderlijsten weergeven). Druk nogmaals op de toets **OK** om het zoeken te starten. Kies vervolgens of de zenderlijst moet worden geladen of niet.

Tijdens het zoeken wordt de voortgang van het zoeken weergegeven. Bovendien wordt het aantal reeds gevonden tv- en radiostations weergegeven.

- ▶ Druk vervolgens op **OK** om door te gaan.

Aan het einde van de automatische programmaopslag wordt een tv-programma afgespeeld.



De hier beschreven eerste installatie komt overeen met de optie **EERSTE INSTALLATIE** in het menu **INSTALLATIE**.

4. Problemen oplossen

Storingen kunnen soms een eenvoudige oorzaak hebben, maar soms ook worden veroorzaakt door defecte onderdelen. We willen u hiermee een gids aanreiken om het probleem mee op te lossen. Als de hier genoemde maatregelen geen succes zijn helpen we u graag verder.

| Fout | Oplossing |
|---|---|
| Er is beeld noch geluid. | <ul style="list-style-type: none"> Controleer of het netsnoer correct is aangesloten op het stopcontact en op het apparaat. Controleer of de signaalontvangst op TV is ingesteld. Controleer of de netschakelaar aan de onderkant van het toestel is ingeschakeld. |
| Er is geen beeld. Er is geen beeld via AV. | <ul style="list-style-type: none"> Controleer of contrast en helderheid correct zijn ingesteld. Controleer of alle externe apparaten correct zijn aangesloten. Controleer of de juiste AV-bron is geselecteerd. Een ingangsbron die u met  (SOURCE) wilt selecteren, moet zijn gemarkeerd in het menu BRONNEN. |
| Er is geen geluid. | <ul style="list-style-type: none"> Controleer of het volume niet op de laagste stand staat. Controleer of de mutefunctie is ingeschakeld. Druk daarvoor op de toets linksboven op de afstandsbediening (de toets met het doorgestreepte luidsprekersymbool). |
| Er is beeld noch geluid. Er is echter wel ruis te horen. | <ul style="list-style-type: none"> De ontvangst kan slecht zijn. Controleer of de antenne is aangesloten. |
| Het beeld is niet duidelijk. | <ul style="list-style-type: none"> De ontvangst kan slecht zijn. Controleer of de antenne is aangesloten. |
| Het beeld is te licht of te donker. | <ul style="list-style-type: none"> Controleer de instellingen van contrast en helderheid. |
| Het beeld is niet scherp. | <ul style="list-style-type: none"> De ontvangst kan slecht zijn. Controleer of de antenne is aangesloten. Controleer de instellingen van scherpte en ruisonderdrukking in het menu BEELD. |
| Er wordt een dubbel of drievoudig beeld weergegeven. | <ul style="list-style-type: none"> Controleer of de antenne correct is uitgericht. Mogelijk wordt het signaal weerkaatst door bergen of gebouwen. |
| Het beeld vertoont ruis. | <ul style="list-style-type: none"> Er kan interferentie van auto's, treinen, lijnen, TL-verlichting etc. aanwezig zijn. Mogelijk is er sprake van interferentie tussen de antenne- en stroomkabel. Leg de kabels verder uit elkaar. |
| Er zijn strepen zichtbaar op het scherm of de kleuren verbleken. | <ul style="list-style-type: none"> Is er sprake van interferentie door een ander apparaat? Zendantennes van radiostations of antennes van radioamateurs en draagbare telefoons kunnen eveneens interferentie veroorzaken. Gebruik het apparaat zo ver mogelijk uit de buurt van het apparaat dat de storing mogelijk veroorzaakt. |
| De multifunctionele toets MODE van het apparaat werkt niet. | <ul style="list-style-type: none"> Mogelijk is het kinderslot geactiveerd. |

| | |
|---|---|
| Tv-toestel wordt uitgeschakeld | <ul style="list-style-type: none"> Controleer of onder ANDERE INSTELLINGEN het automatisch uitschakelen van de tv is geactiveerd. |
| Geen ontvangst/slechte ontvangst via een draadloze netwerkverbinding (WLAN). | <ul style="list-style-type: none"> Controleer of alle benodigde instellingen zijn uitgevoerd. |
| WIRELESS DISPLAY niet weergegeven in het keuzemenu | <ul style="list-style-type: none"> Controleer of alle benodigde instellingen zijn uitgevoerd. |
| De afstandsbediening werkt niet. | <ul style="list-style-type: none"> Controleer of de batterijen in de afstandsbediening evt. leeg of onjuist geplaatst zijn. Controleer of er evt. sprake is van sterke lichtinstraling bij het sensorvenster. Controleer of de televisiefunctie van de universele afstandsbediening is ingeschakeld door op de toets TV op de afstandsbediening te drukken. |
| Het menu kan niet worden geopend.. | <ul style="list-style-type: none"> Controleer of CEC is ingeschakeld. In dit geval kan het menu niet worden geopend. Dit is geen storing of defect. Het menu kan mogelijk worden geopend via het apparaat dat is aangesloten op HDMI2. Dit is afhankelijk van de signaalbron en moet correct worden ondersteund. Verwissel de signaalbron op de ingang. |
| Geen Bluetooth®-verbinding | <ul style="list-style-type: none"> Controleer of alle instellingen op het toestel correct zijn uitgevoerd en of de Bluetooth-functie is ingeschakeld. Controleer of het apparaat dat u wilt koppelen is ingeschakeld en in de zoekmodus staat. Controleer of alle instellingen op het toestel dat u wilt koppelen correct zijn uitgevoerd en of de Bluetooth-functie is ingeschakeld. Raadpleeg eventueel de handleidingen van het apparaat. |



Voor verdere probleemplossing leest u eventueel de uitgebreide online bedieningshandleiding, aangezien hierin specifieke maatregelen en werkwijzen nader worden beschreven.

4.1. Heeft u nog verdere ondersteuning nodig?

Neem voor verdere ondersteuning contact met ons op, wanneer de suggesties in de voorgaande paragrafen uw probleem niet opgelost hebben. Gelieve de volgende informatie bij de hand te houden:

- Welke externe apparaten zijn aangesloten?
- Welke meldingen verschijnen op het beeldscherm?
- Tijdens welke bedieningsstap is het probleem opgetreden?
- Als er een PC op het apparaat is aangesloten:
 - Hoe ziet uw systeemconfiguratie eruit?
 - Welke software gebruikte u toen het probleem zich voordeed?
- Welke stappen heeft u reeds ondernomen om het probleem op te lossen?
- Geef ons uw klantnummer door wanneer u dit al heeft ontvangen.

5. Service-informatie

Wanneer uw apparaat niet zoals gewenst of verwacht functioneert, neem dan contact op met onze klantenservice. U heeft verschillende mogelijkheden, om met ons contact op te nemen:

- In onze Service Community vindt u andere gebruikers en onze medewerkers en daar kunt u uw ervaringen uitwisselen en uw kennis delen.
U vindt onze Service Community onder <http://community.medion.com>.
- U kunt natuurlijk ook ons contactformulier gebruiken onder www.medion.com/contact.
- En bovendien staat ons serviceteam ook via de hotline of per post ter beschikking.

| Nederland | |
|---|------------------------|
| Openingstijden | Service Hotline |
| Ma - vr: 07:00 - 23:00 Za / zo: 10:00 - 18:00 | ① 0900 - 2352534 |
| Serviceadres | |
| MEDION B.V. John F.Kennedylaan 16a 5981 XC Panningen Nederland | |
| België | |
| Openingstijden | Service Hotline |
| Ma - vr: 09:00 - 19:00 | ① 02 - 200 61 98 |
| Serviceadres | |
| MEDION B.V. John F.Kennedylaan 16a 5981 XC Panningen Nederland | |
| Luxemburg | |
| Openingstijden | Service Hotline |
| Ma - vr: 09:00 - 19:00 | ① 34 - 20 808 664 |
| Serviceadres | |
| MEDION B.V. John F.Kennedylaan 16a 5981 XC Panningen Nederland | |

6. Colofon en bedieningshandleiding voor downloaden

Copyright © 2018

Uitgave: 28. augustus 2018, 8:27 AM

Alle rechten voorbehouden.

Deze handleiding is auteursrechtelijk beschermd.

Vermenigvuldiging in mechanische, elektronische of enige andere vorm zonder schriftelijke toestemming van de fabrikant is verboden.

Het copyright berust bij de firma:

Medion AG
Am Zehnthof 77
45307 Essen
Duitsland



Technische wijzigingen voorbehouden.

De handleiding is via de Service Hotline te bestellen en is via het serviceportal beschikbaar voor download.



Zoek in de serviceportal aan de hand van het bijbehorende MSN van het apparaat naar de gewenste handleiding. Het MSN vindt u op het typeplaatje van het apparaat of onder het hoofdstuk "Productfiche".

U kunt ook de bovenstaande QR-code scannen en de handleiding via het serviceportal naar uw mobiele toestel downloaden.

| | URL | QR Code |
|-----|--|---|
| NL | www.medion.com/nl/service/start/ |  |
| BE | www.medion.com/be/nl/service/start/ |  |
| LUX | www.medion.com/lu/fr/ |  |

7. Productfiche

Conform verordening 1062/2010

| Commercieel merk. | | MEDION | | | | | | |
|--|----------------|----------------|----------------|----------------|--------------|----------------|----------------|----------------|
| MSN-nr. | 30025264 | 30025263 | 30025262 | 30025384 | 30025368 | 30025366 | 30025364 | 30025383 |
| Modelnr. (MD) | 31380 | 31381 | 31382 | 31420 | 31421 | 31422 | 31423 | 31424 |
| Energie efficiëntie klasse | A+ | A++ | A++ | A+ | A+ | A+ | A++ | A++ |
| Zichtbare schermgrootte (diagonaal, -ca.) (cm/inches) | 125,7 cm (50") | 138,8 cm (55") | 163,9 cm (65") | 101,6 cm (40") | 108 cm (43") | 125,7 cm (50") | 138,8 cm (55") | 163,8 cm (65") |
| Aan-modus gemiddeld stroomverbruik (Watt) | 65 | 53 | 75 | 44 | 48 | 65 | 53 | 74 |
| Jaarlijks energieverbruik (kWh/Jaarlyks) | 94 | 77 | 109 | 64 | 70 | 94 | 78 | 108 |
| Stand-by stroomverbruik (Watt) | 0,48 | 0,48 | 0,48 | 0,48 | 0,48 | 0,48 | 0,48 | 0,48 |
| Uit-modus stroomverbruik (Watt) | 0,01 | 0,01 | 0,01 | 0,01 | 0,01 | 0,01 | 0,01 | 0,01 |
| Schermpolutie (px) | 3840 x 2160 | 3840 x 2160 | 3840 x 2160 | 3840 x 2160 | 3840 x 2160 | 3840 x 2160 | 3840 x 2160 | 3840 x 2160 |

Contents

| | | |
|-----------|---|-----------|
| 1. | Package contents | 3 |
| 2. | Overview of the device | 4 |
| 2.1. | Front | 4 |
| 2.2. | Rear and right-hand side..... | 5 |
| 2.3. | Remote control | 6 |
| 3. | Using the device for the first time | 8 |
| 3.1. | Unpacking | 8 |
| 3.2. | Mounting | 8 |
| 3.3. | Inserting batteries in the remote control..... | 9 |
| 3.4. | Connecting the antenna | 9 |
| 3.5. | Connecting the power supply | 10 |
| 3.6. | Switching the smart TV on and off | 10 |
| 3.7. | Channel search when switching on for the first time..... | 10 |
| 4. | Troubleshooting | 14 |
| 4.1. | Do you need more help?..... | 16 |
| 5. | Service information | 16 |
| 6. | Legal notice & operating instructions download | 17 |
| 7. | Product data sheet | 18 |

1. Package contents

Please check your purchase to ensure that all the items are included and contact us within 14 days of purchase if any parts are missing.

The following items are supplied with your product:

- Ultra HD Smart TV
- Remote control (RC1818) incl. 2 x 1.5 V batteries (type LR03/AAA)
- Stand including fastening screws
- Documentation



DANGER!

Risk of suffocation!

Packaging film can be swallowed or used improperly. Therefore, there is a risk of suffocation!

- ▶ Keep packaging material such as plastic film or plastic bags away from children.

2. Overview of the device

2.1. Front

MD31380 / MD31381 / MD31420 / MD31421 / MD31422 / MD31423:

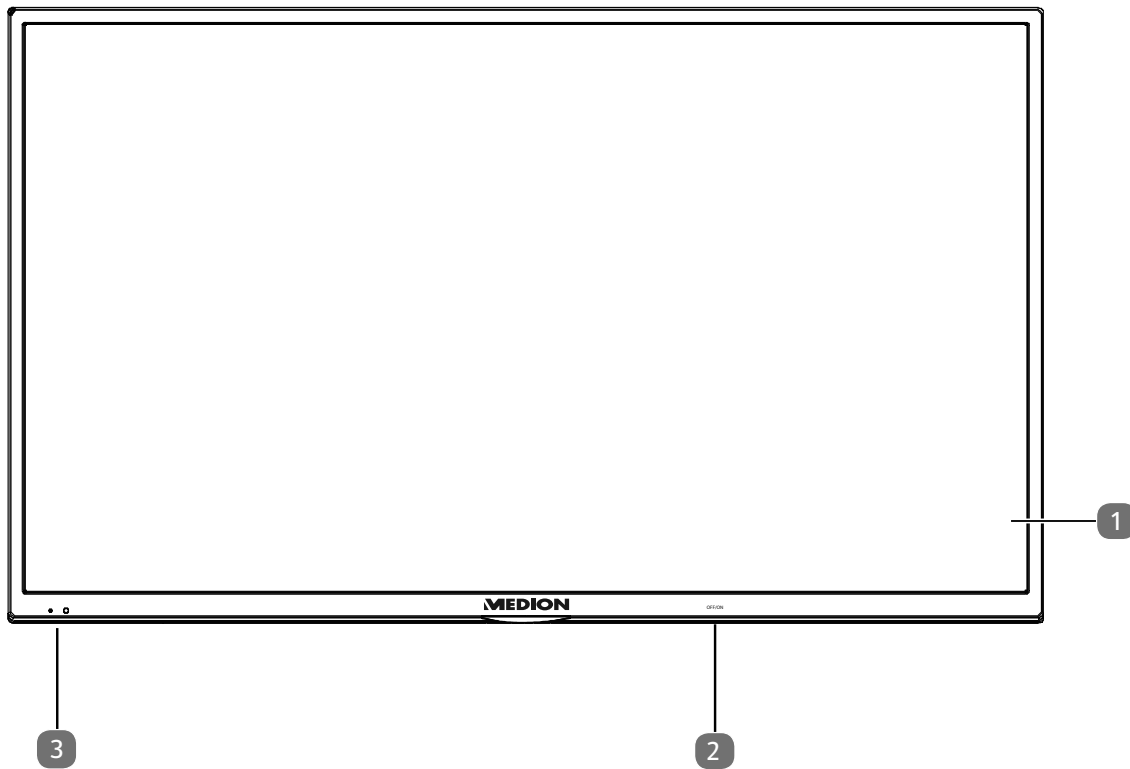

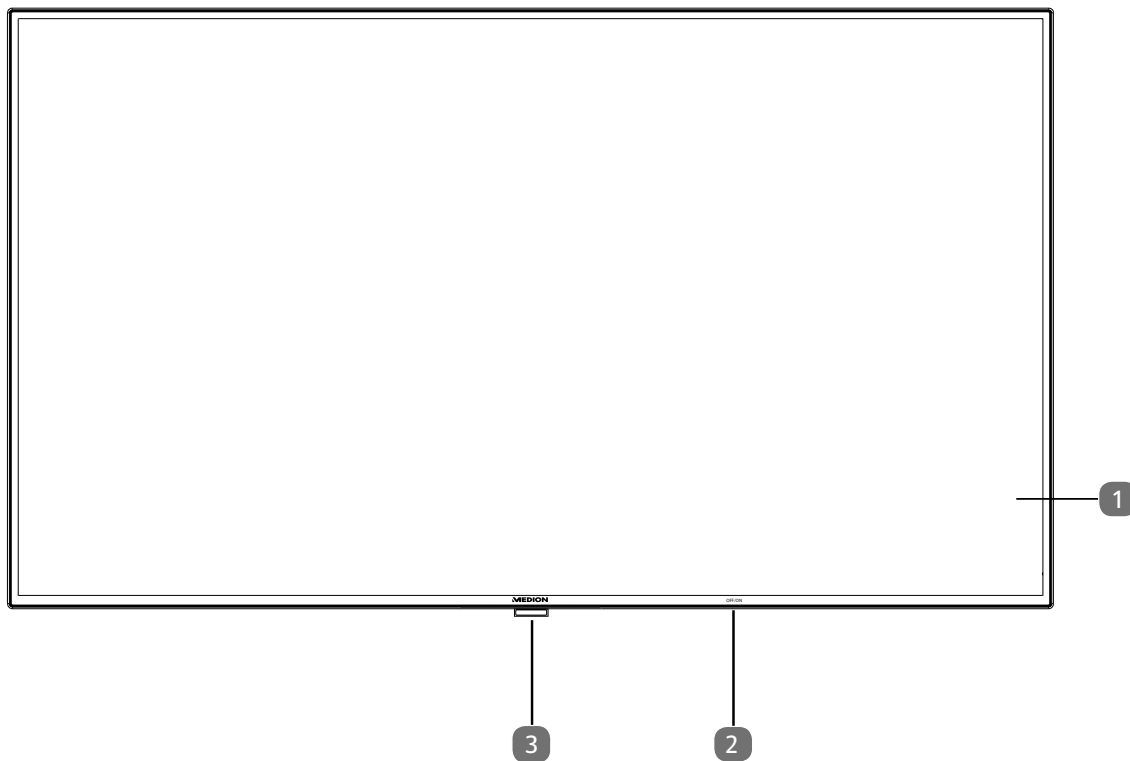

MD31382 / MD31424:

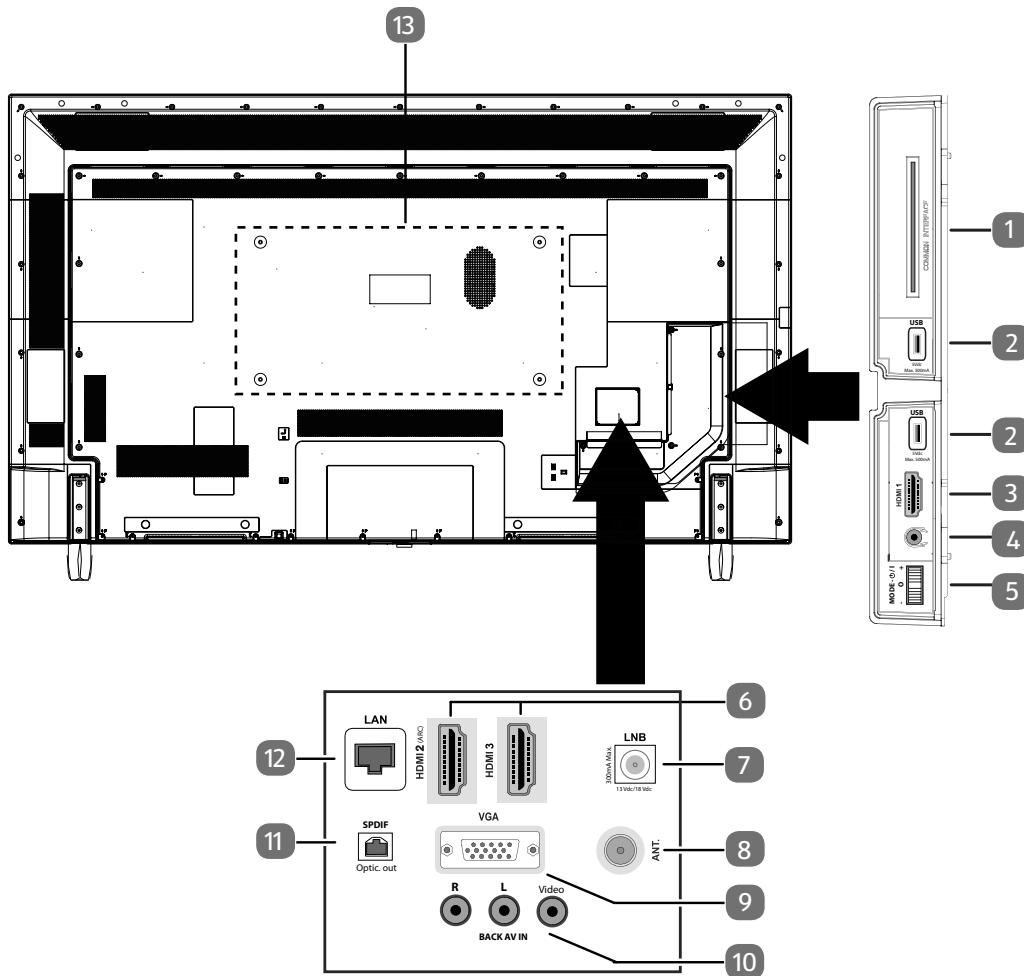

- 1) LCD screen
- 2) Mains switch
- 3) Infrared sensor: Reception field for the infrared TV signals.
Operating light: Lights up when the device is in standby mode.

2.2. Rear and right-hand side







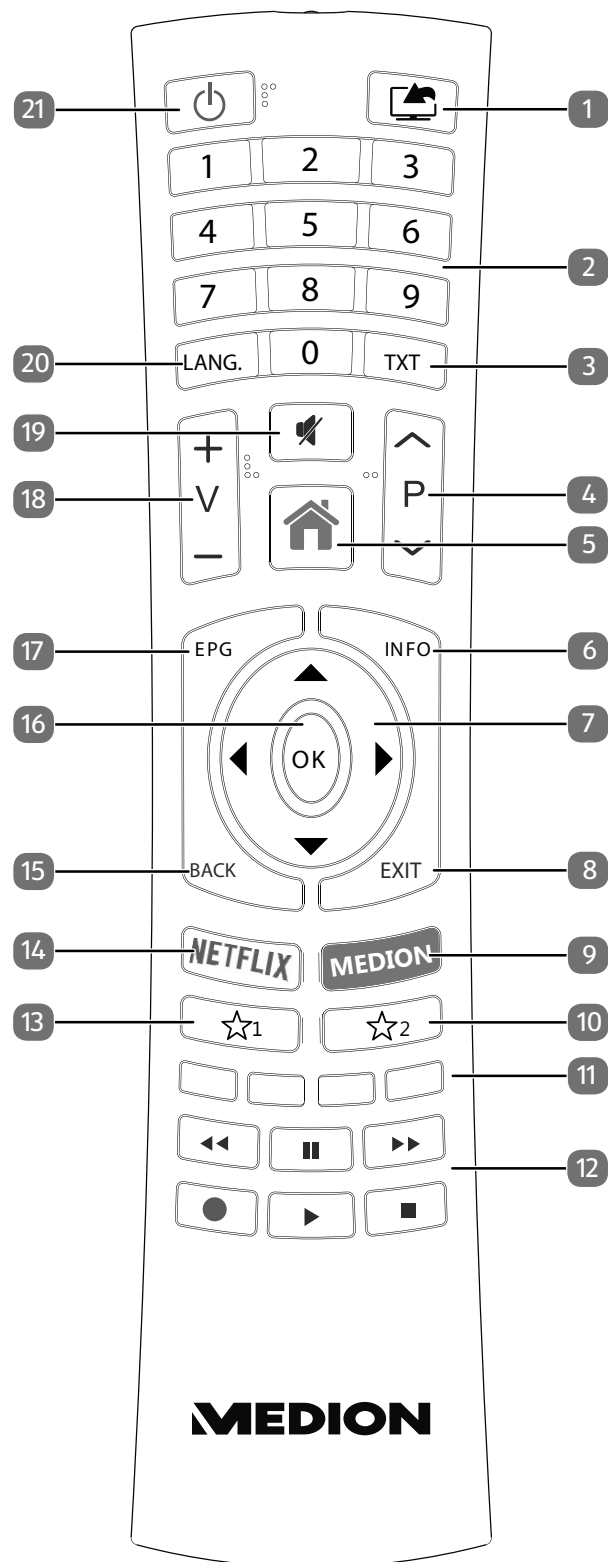

- 1) **COMMON INTERFACE (CI+):** Card slot for connecting pay TV cards
- 2) **USB (5V $\overline{\text{---}}$, 500 mA max.):** USB connection for media playback/recording (PVR)
- 3) **HDMI 1:** HDMI connection for devices with a HDMI output
- 4) : For connecting headphones with 3.5 mm jack
- 5) **MODE:** Multifunction button for channel switching, input source selection or volume adjustment. Settings are made by tilting upwards (+) or downwards (-). Pressing the button briefly switches between functions. A long press switches the device into standby mode or operating mode.
- 6) **HDMI 2-3:** HDMI connection for devices with a HDMI output (HDMI 2 can be used for CEC/ARC)
- 7) **LNB (13 V/18 V $\overline{\text{---}}$, 300 mA max.):** For connecting the antenna (satellite)
- 8) **ANT.:** For connecting an aerial (analogue, DVB-T or DVB-C)
- 9) **VGA:** VGA port for connecting a PC or a YUV adapter (optional)
- 10) **BACK AV IN:** Audio/video input (cinch)
- 11) **SPDIF Optic. OUT:** Digital audio output (optical)
- 12) **LAN:** Network connection to connect to the Internet
- 13) Fixing holes for a wall mount¹
 MD 31380, MD 31420, MD 31421, MD 31422: Vesa standard, hole spacing 200 x 200 mm
 MD 31381, MD 31423: Vesa standard, hole spacing 400 x 200 mm
 MD 31382, MD 31424: Vesa standard, hole spacing 400 x 400 mm

¹ Wall mount not supplied. When mounting the device, make sure that you use M6 screws. The length of the screws corresponds to the thickness of the wall bracket plus 10 mm.

2.3. Remote control



-
- 1)  (**SOURCE**): Select input signal of connected devices
 - 2) Number buttons:
TV: programme selection, teletext: page selection
 - 3) **TXT** : Activate teletext
Press 2 x = set transparent;
Press 3 x = close
 - 4) **P ▼ / ▲** : Programme selection buttons
TV: select next (+) / previous (–) programme;
teletext: select next (+) / previous (–) page
 - 5)  (**MENU**): Open and close menu
 - 6) **INFO**: Digital TV: show information (e.g. current channel number)
 - 7) Direction button **▲** : Move up in menu
Digital TV: Select info bar for the current programme, teletext: select next page;
Direction button **▼** : Move down in menu
Digital TV: Select info bar for the current programme, teletext: select previous page;
Direction button **◀** : Move left in menu
Teletext: Call up subpages;
Direction button **▶** : Move right in menu
Teletext: Call up subpages
 - 8) **EXIT**: Exiting the menu
 - 9) **MEDION**: Open the MEDION® portal
 - 10)  ² : Multifunction button for channel position or input source, switching between DVB-S, DVB-T and DVB-C channels
 - 11) **Red button**: For teletext or menus
Green button: For teletext or menus
Yellow button: For teletext or menus
Blue button: For teletext or menus
 - 12) Media buttons
⏮ : Fast rewind;
⏭ : Fast forward;
● : Start recording (PVR);
■ : Stop playback;
▶ : Start playback;
⏸ : Pause playback
 - 13)  ¹ : YouTube / multifunction button for programme channel or input source
 - 14) **NETFLIX**: Call up Netflix site
 - 15) **BACK**: Go one level back in menus
 - 16) **OK**: Confirm selection in certain menus
 - 17) **EPG**: Digital TV: call up the electronic programme guide
 - 18) **V- / +** : Increase (+) or decrease (–) volume.
 - 19)  : Mute
 - 20) **LANG.**: Analogue TV: stereo/mono;
Digital TV: select audio language (if available)
 - 21)  : Switch smart TV on/off (switch standby mode on/off)
-

2.3.1. Programming the multifunction buttons ☆¹ and ☆²

The ☆¹ and ☆² buttons can be programmed to any channel position or a particular input source

- ▶ Start by selecting the function you require and then hold down the corresponding button for 5 seconds until **MY BUTTON IS SET** appears on the screen. This confirms the new programming.



After each **INITIAL INSTALLATION** your customised button programming is deleted and reset to the factory defaults

3. Using the device for the first time



Before using for the first time, be sure to read the section "Safety instructions".

3.1. Unpacking

- Select a suitable place for setting up the device before unpacking.
- Open the box very carefully to avoid damaging the device. The device could be damaged if you use a knife with a long blade to open the box.
- The box contains a number of small items (including batteries). Keep these out of the reach of children as they represent a choking hazard.
- Store the packaging material in a safe place; only use this box to transport the TV.



DANGER!

Risk of suffocation!

Packaging film can be swallowed or used improperly. Therefore, there is a risk of suffocation!

- ▶ Keep packaging material such as plastic film or plastic bags away from children.

3.2. Mounting

Attach the stand as shown in the illustration. Carry out this step before connecting the smart TV.

MD31421 / MD31422 / MD31423:

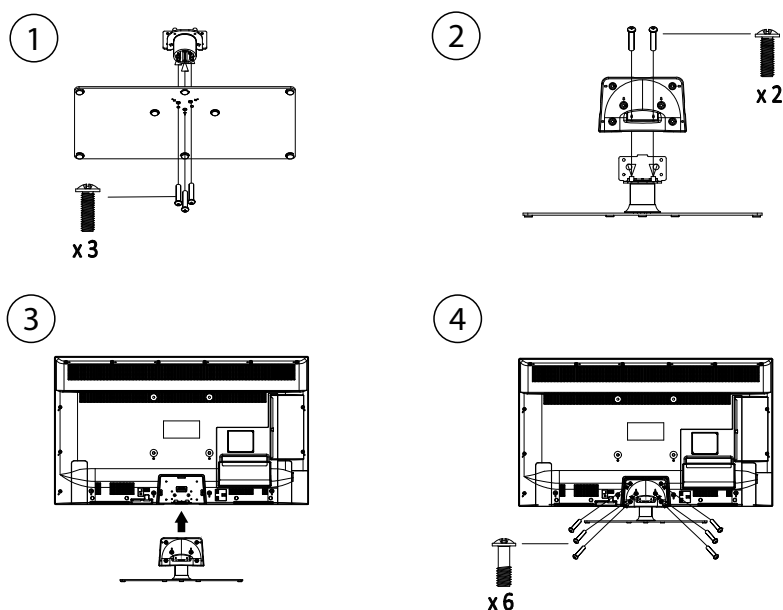

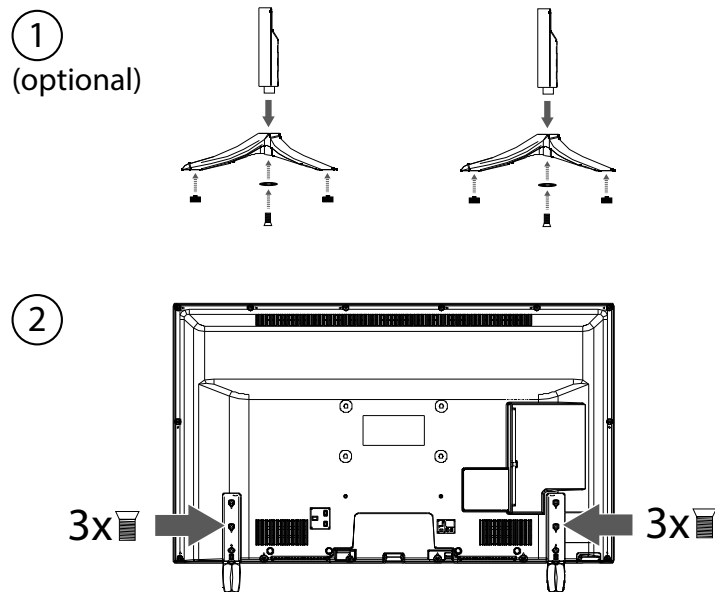

MD31424:

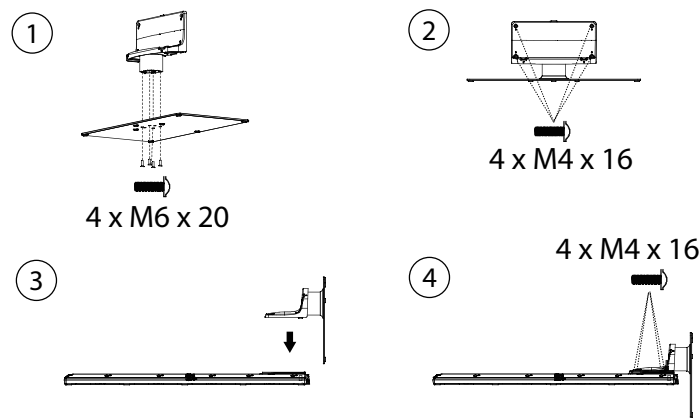

3.3. Inserting batteries in the remote control

- ▶ Loose the screw of the battery compartment cover on the back of the remote control and remove the cover.
- ▶ Insert two LR03 (AAA) 1.5 V batteries in the battery compartment of the remote control. Check the battery polarity (inscribed on the bottom of the battery compartment).
- ▶ Close the battery compartment by fixing the cover with the screw.



NOTICE!

Risk of damage!

The remote control can be damaged by leaking batteries if not used for a long period of time!

- ▶ Remove the batteries from the remote control if the device is not going to be used for a long period.

3.4. Connecting the antenna

Your smart TV supports different antenna signals.

You can feed the following picture signals via the connection labelled **ANT**.

- via analogue cable/an analogue house antenna,
- via a DVB-T/ DVB-T² antenna or
- via a DVB-C² connector (digital cable)

² This service must be available in your region.

- ▶ Connect the antenna cable from either the house aerial/the analogue cable connection, the DVB-T antenna or the DVB-C connection to the antenna connection on the smart TV
You also have the option of connecting a digital satellite system to the connection labelled **LNB**.
- ▶ Screw the F connector of a coaxial antenna cable onto the connection on the smart TV.







To receive encrypted/subscription channels you will need to use a CI module and an appropriate card. Insert a CI module (available in specialist shops) into the slot provided for this purpose on the left-hand side of the device (**Common Interface**). You can then insert the card from your provider into the CI module.

3.5. Connecting the power supply

- ▶ Connect the mains plug on the device to an easily accessible 220 - 240 V ~ 50 Hz mains socket.

3.6. Switching the smart TV on and off

- ▶ Set the power switch on the bottom of the device to **ON**. The device switches to standby mode and the display on the front will light up.
- ▶ To switch on the device, press
 - on the remote control: the Standby/On button , one of the number buttons or one of the **P**  /  buttons;
 - on the device: the multifunction button .
- ▶ Use the Standby/On button  on the remote control to switch the device back into standby mode. Although the device has been switched off, it will continue to consume electricity.
- ▶ Use the mains switch to turn off the device (**OFF** position). The device will continue to consume power as long as it is connected to the mains network.







If the device is not receiving an input signal, it will automatically switch to standby mode after five minutes. A countdown timer will appear on the screen until this time. This function is not available for all sources.

3.7. Channel search when switching on for the first time

When you switch the device on for the first time, you will be guided through the **FIRST TIME INSTALLATION** menu. You can call up and carry out the first-time installation again at any time via the menu **INSTALLATION > FIRST TIME INSTALLATION**.



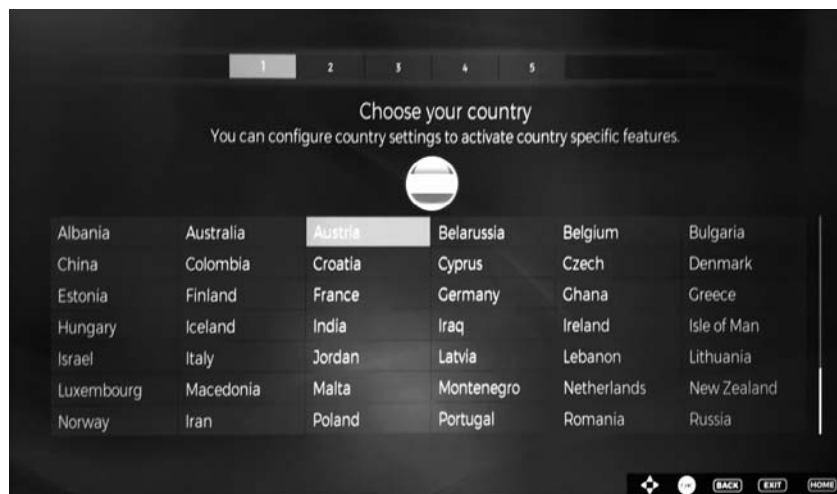

- ▶ Use the     keys to select the language..
After confirming the selected language with **OK** the initial installation will begin

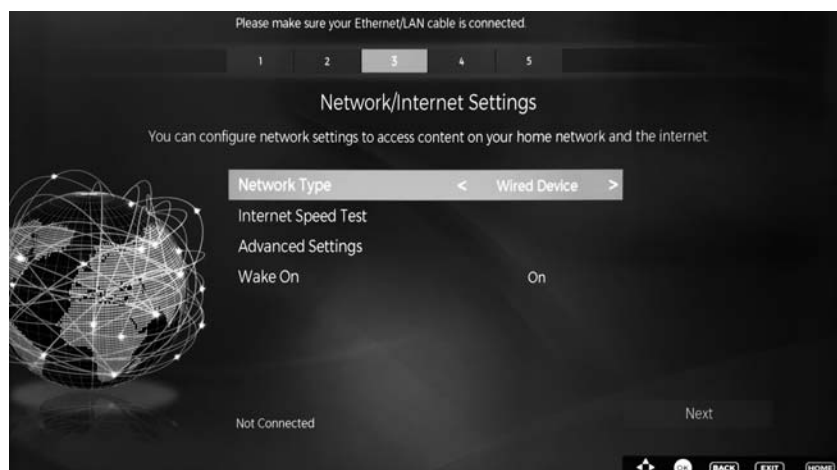

- ▶ Use **▼ ▲ ◀ ▶** to select the desired country. The country setting will influence the order in which the channels are stored. Also, there are a number of options preset for the individual countries.
- ▶ Afterwards, press **OK** to continue.
- ▶ You will be asked to agree to the MEDION® Smart TV Privacy Policy. This is necessary if you intend to use the Network / Internet / HbbTV services. Read the privacy settings carefully. Select the individual points with **▼ ▲ ◀ ▶** and confirm them with **OK**, if necessary. If you have any questions, complaints or comments regarding this privacy policy or its enforcement, please contact by email at smarttvsecurity@vosshub.com.
- ▶ Then confirm with **YES**. If you choose **NO**, you will not be able to use these services without later agreeing to the terms.
- ▶ Finally, press the **NEXT** button with **▼ ▲** and press **OK** to go to the next point.

3.7.1. Network/Internet settings



| Network settings | | | | | |
|--|---|----------------------|--|----------------------|--|
| NETWORK TYPE | Here you select the network type: WIRELESS DEVICE or WIRED DEVICE . After making a selection NEXT with the direction buttons ▲ ▼ and confirming with the OK button, an overview of all available networks appears. Make a selection and confirm with the OK button. If a password is required for a network, a virtual keyboard appears which you can use to enter this with the help of the direction buttons ◀ ▶ ▲ ▼ and the OK button. After entering the password, select OK on the keyboard and confirm with the OK button. | | | | |
| PRESS WPS ON YOUR WI-FI ROUTER (only for WLAN) | This option enables you to quickly establish a WPS connection via a wireless network (Wi-Fi). Hold down the WPS button on your router and confirm this option OK using the OK button. Then the WPS connection will be made. | | | | |
| INTERNET SPEED TEST | Press the OK button in order to test the Internet speed. | | | | |
| ADVANCED SETTINGS | Press the OK button to call up further network configuration options. | | | | |
| | <table border="1" style="width: 100%; border-collapse: collapse;"> <tr> <td style="width: 20%; vertical-align: top;">CONFIGURATION</td> <td>Choose the setting AUTOMATIC IP or MANUAL IP. If you select MANUAL IP, three additional lines appear in which you can manually enter the data for the IP ADDRESS, SUBNET MASK and DEFAULT GATEWAY using the direction buttons ◀ ▶ and the number buttons.</td> </tr> <tr> <td style="vertical-align: top;">CONFIGURATION</td> <td>Select here between AUTOMATIC DNS or MANUAL DNS. If you select MANUAL DNS, two additional lines appear in which you can manually enter the data for the DNS SERVER 1 and DNS SERVER 2 using the direction buttons ◀ ▶ and the number buttons.</td> </tr> </table> | CONFIGURATION | Choose the setting AUTOMATIC IP or MANUAL IP . If you select MANUAL IP , three additional lines appear in which you can manually enter the data for the IP ADDRESS, SUBNET MASK and DEFAULT GATEWAY using the direction buttons ◀ ▶ and the number buttons. | CONFIGURATION | Select here between AUTOMATIC DNS or MANUAL DNS . If you select MANUAL DNS , two additional lines appear in which you can manually enter the data for the DNS SERVER 1 and DNS SERVER 2 using the direction buttons ◀ ▶ and the number buttons. |
| CONFIGURATION | Choose the setting AUTOMATIC IP or MANUAL IP . If you select MANUAL IP , three additional lines appear in which you can manually enter the data for the IP ADDRESS, SUBNET MASK and DEFAULT GATEWAY using the direction buttons ◀ ▶ and the number buttons. | | | | |
| CONFIGURATION | Select here between AUTOMATIC DNS or MANUAL DNS . If you select MANUAL DNS , two additional lines appear in which you can manually enter the data for the DNS SERVER 1 and DNS SERVER 2 using the direction buttons ◀ ▶ and the number buttons. | | | | |
| |  An existing network connection can be terminated by pressing the red button . | | | | |
| WAKE ON | Activate/deactivate the Wake-On LAN/Wake-On Wireless LAN function (WoL/ WoWLAN). This enables you to switch on the smart TV via a different device (e.g. a smartphone with the MEDION® Life Remote App). Both devices must be connected to the same network via LAN or Wi-Fi for this purpose. Select the ON setting to activate this function. The device being used as a remote control needs to be connected to the TV once when it is switched on. The control function only works when the TV is in standby mode. If the TV is turned off and on again at the mains switch, the connection between the two devices will be automatically restored. | | | | |

▶ Exit the network settings by pressing **OK**.

3.7.2. Übertragungsart

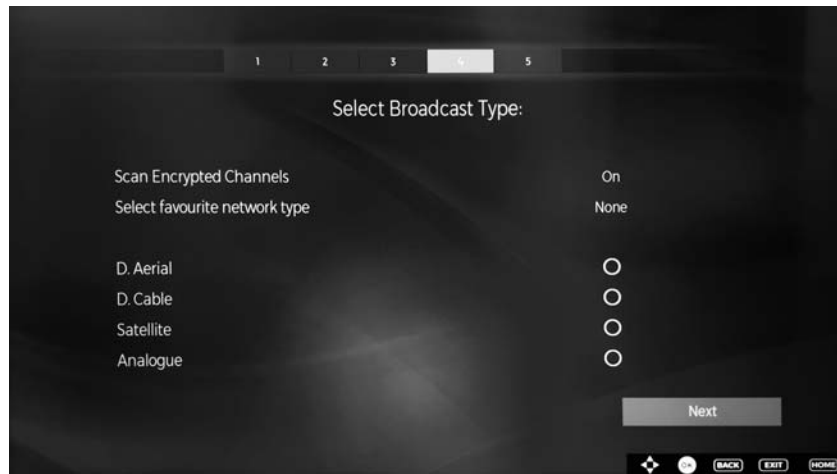

EN

Before the station search starts, select the following options:

- ▶ **SCAN ENCRYPTED CHANNELS:** Use ◀ ▶ to select whether encrypted channels should also be searched for.
- ▶ **SELECT FAVOURITE NETWORK TYPE:** Use ◀ ▶ to select the preferred reception method. If you use several types of reception, you can select the types below with ▲ ▼ and activate with **OK**.
- ▶ Select **NEXT** with ▲ ▼ and confirm with **OK**.

3.7.3. Cable digital

If you have previously activated the reception type **DIGITAL CABLE**, you can now make settings for the network search. If it should be necessary, you can adjust the **NETWORK**, **FREQUENCY**, the **NETWORK ID** and the **SEARCH STEP** correspondingly.

3.7.4. Satellite

If you have previously activated the reception type **SATELLITE**, you can now make settings for the antenna type.

- ▶ To set the antenna type, select one of the following antenna types:
 - **DIRECT:** Select this antenna type if you have a single receiver and a satellite antenna. Press the **OK** button and then choose the desired satellite (you can also call up the transponder list using the **blue button**). Afterwards, press the **OK** button again to start the search. After that, decide whether or not the channel list should be loaded.
 - **UNICABLE:** Select this antenna type if you have multiple receivers and a single-cable system. Press the **OK** button and make all the necessary settings regarding **SATELLITE POSITION 1/2**, **USER BAND** and **BAND FREQUENCY** (here you can also call up the transponder list using the **blue button**). Afterwards, press the **OK** button again to start the search. After that, decide whether or not the channel list should be loaded.
 - **DISEQC SWITCH:** Select this antenna type if you have multiple satellite antennas and a DiSEqC switch. Press the **OK** button and activate the desired **DISEQC** switch **1 - 4** (here you can also call up the corresponding transponder list using the blue button). Afterwards, press the **OK** button again to start the search. After that, decide whether or not the channel list should be loaded.

During the search, the scan progress is displayed. In addition, the number of found TV and radio stations is displayed.

- ▶ Afterwards, press **OK** to continue.



At the end of automatic program storage, a TV programme is shown.



The initial installation described here corresponds to the **FIRST TIME INSTALLATION** option in the **INSTALLATION** menu.

4. Troubleshooting

Malfunctions can sometimes have quite trivial causes, but they may also be the result of defective components. We have included a brief troubleshooting guide below which may help to solve any problems. If these tips don't solve the problem then we'll be more than pleased to help you out. Just give us a call!

| Error | Measures |
|---|--|
| There is no picture and no sound. | <ul style="list-style-type: none"> • Check if the power cable is inserted properly into the socket. • Check if signal reception is set to TV. • Check whether the power switch on the bottom of the device is turned on. |
| There is no AV picture. | <ul style="list-style-type: none"> • Check to ensure that the contrast and brightness settings are correct. • Check to ensure that all external devices have been connected properly. • Check to ensure that you have selected the correct AV source. • Any input source that you want to select with  or  (SOURCE) must be marked in the SOURCES > SOURCE SETTINGS menu. |
| There is no sound. | <ul style="list-style-type: none"> • Ensure that the volume has not been set to the minimum level. • Ensure the mute setting is not active. Do this by pressing the button in the top left of the remote control with the crossed out loudspeaker symbol. |
| There is no picture and no sound. I can hear noise, though. | <ul style="list-style-type: none"> • The reception might be poor. Check if the antenna is connected properly. |
| The picture is not clear. | <ul style="list-style-type: none"> • The reception might be poor. • Check if the antenna is connected properly. |
| The picture is too bright or too dark. | <ul style="list-style-type: none"> • Check the settings for contrast and brightness. |
| The picture is not sharp. | <ul style="list-style-type: none"> • The reception might be poor. • Check if the antenna is connected properly. • Check the settings for sharpness and noise reduction in the PICTURE menu. |
| There is a double/triple picture. | <ul style="list-style-type: none"> • Check if the antenna is aligned properly. • Waves might be reflected off buildings or mountains. |
| The picture is pixellated. | <ul style="list-style-type: none"> • There might be interference from cars, trains, power lines, neon lights, etc. • There might be interference between the antenna and power cables. Position the cables further apart. |
| There are stripes on the screen or the colours are faded. | <ul style="list-style-type: none"> • Is there interference from another device? • Transmission antennae on radio stations, ham radios and portable phones can also cause interference. • Operate the device as far away as possible from the device that might be causing the interference. |
| The MODE multifunction button on the device is not working. | <ul style="list-style-type: none"> • The child lock might be on. |

| | |
|--|--|
| TV switches off | <ul style="list-style-type: none"> • Check whether the automatic TV switch off function is activated under MORE... |
| No reception/poor reception via a wireless network connection (WLAN). | <ul style="list-style-type: none"> • Ensure that all necessary settings have been made. |
| WIRELESS DISPLAY cannot be established. | <ul style="list-style-type: none"> • Check that all necessary settings have been made. Read the section "Wireless Display". |
| The remote control is not working. | <ul style="list-style-type: none"> • Check whether the batteries in the remote control are functional and have been inserted the right way round. • Ensure the sensor field is not exposed to strong light. • Turn the device off and on again using the power switch on the bottom of the device. |
| Menu cannot be opened. | <ul style="list-style-type: none"> • Check whether CEC is enabled. In this case, the menu cannot be opened. This is not a defect. In some cases, the menu of the device connected via HDMI2 opens. This is dependent on the source device and must be supported accordingly. • Change the input source. |
| No Bluetooth® connection | <ul style="list-style-type: none"> • Make sure that all settings have been correctly specified on the device and that the Bluetooth® function is enabled. • Check whether the device to be connected is switched on and is in discoverable mode. • Make sure that all settings have been correctly specified on the device to be connected and that the Bluetooth® function is enabled. Consult the operating instructions of the corresponding device, if necessary. |



For further information on troubleshooting, read where applicable the comprehensive operating instructions available online because certain measures and procedures are described there in more detail.

4.1. Do you need more help?

If the suggestions in the previous section did not solve your problem, please contact us. To make it easier for us to help you, please have the following information to hand:

- What external devices are connected?
- What messages appear on the screen?
- When operating the device, at which step did the problem occur?
- If you have a PC connected to the device:
 - How is your computer configured?
 - What software were you using when the problem occurred?
- What steps have you already taken to try and rectify the problem?
- Please provide us with your customer number if you have one.

5. Service information

Please contact our Customer Service team if your device ever stops working the way you want or expect it to. There are several ways for you to contact us:

- In our Service Community, you can meet other users, as well as our staff, and you can exchange your experiences and pass on your knowledge there.
You will find our Service Community at <http://community.medion.com>.
- Alternatively, use our contact form at www.medion.com/contact.
- You can also contact our Service team via our hotline or by post.

| Opening times | Hotline number UK |
|---|-------------------------------|
| Mon – Fri: 08.00 – 20.00 | ☎ 0333 3213106 |
| Sat – Sun: 10.00 – 16.00 | Hotline number Ireland |
| | ☎ 1 800 992508 |
| Service address | |
| MEDION Electronics Ltd. 120 Faraday Park, Faraday Road, Dorcan Swindon SN3 5JF, Wiltshire United Kingdom | |

6. Legal notice & operating instructions download

Copyright © 2018

Date: 28.08.2018

All rights reserved.

These operating instructions are protected by copyright.

Mechanical, electronic and any other forms of reproduction are prohibited without the written permission of the manufacturer.

Copyright is owned by the company:

Medion AG
Am Zehnthof 77
45307 Essen
Germany



Subject to technical and optical changes as well as printing errors.

The operating instructions can be downloaded from the service portal.



On the service portal, use the device's **MSN** device to look for the associated instructions. You will find the MSN on the device's type plate or in the "Product Data Sheet" section.

You can also scan the QR code below to download the instructions onto your mobile device from the service portal.

| | URL | QR code |
|-----|--|---|
| GB | www.medion.com/gb/service/start/ |  |
| AUS | www.medion.com/au/contact.php |  |
| US | www.medion.com/us/ |  |

7. Product data sheet

According to Directive 1062/2010

| Trademarks | | MEDION | | | | | | |
|--|----------------|----------------|----------------|----------------|--------------|----------------|----------------|----------------|
| MSN no. | 30025264 | 30025263 | 30025262 | 30025384 | 30025368 | 30025366 | 30025364 | 30025383 |
| Model no. (MD) | 31380 | 31381 | 31382 | 31420 | 31421 | 31422 | 31423 | 31424 |
| Energy efficiency class | A+ | A++ | A++ | A+ | A+ | A+ | A++ | A++ |
| Visible screen size (diagonal, approx.) | 125,7 cm (50") | 138,8 cm (55") | 163,9 cm (65") | 101,6 cm (40") | 108 cm (43") | 125,7 cm (50") | 138,8 cm (55") | 163,8 cm (65") |
| Average power consumption when switched on (Watt) | 65 | 53 | 75 | 44 | 48 | 65 | 53 | 74 |
| Annual power consumption (kWh/year) | 94 | 77 | 109 | 64 | 70 | 94 | 78 | 108 |
| Power consumption in standby (Watt) | 0,48 | 0,48 | 0,48 | 0,48 | 0,48 | 0,48 | 0,48 | 0,48 |
| Power consumption when switched off (Watt) | 0,01 | 0,01 | 0,01 | 0,01 | 0,01 | 0,01 | 0,01 | 0,01 |
| Display resolution (px) | 3840 x 2160 | 3840 x 2160 | 3840 x 2160 | 3840 x 2160 | 3840 x 2160 | 3840 x 2160 | 3840 x 2160 | 3840 x 2160 |

MEDION®

