

# MEDION®

## Mode d'emploi



# Appareil photo numérique 16.0 MP

MEDION® LIFE® P44034 (MD 86934)

---

# Sommaire

<b>1.</b>	<b>À propos de ce mode d'emploi .....</b>	<b>5</b>
1.1.	Symboles et avertissements utilisés dans ce mode d'emploi .....	5
1.2.	Utilisation conforme .....	7
1.3.	Remarques relatives à la conformité.....	7
<b>2.</b>	<b>Consignes de sécurité.....</b>	<b>8</b>
2.1.	Généralités .....	8
2.2.	Remarques concernant le débranchement .....	8
2.3.	Avertissements .....	10
2.4.	Remarques concernant la batterie .....	11
2.5.	Mesures de précaution .....	14
2.6.	Ne jamais réparer soi-même l'appareil .....	18
<b>3.</b>	<b>Vue d'ensemble de l'appareil.....</b>	<b>19</b>
3.1.	Façade.....	19
3.2.	Arrière .....	20
3.3.	Vue de dessus.....	21
3.4.	Vue de dessous .....	21
<b>4.</b>	<b>Mise en service .....</b>	<b>25</b>
4.1.	Contenu de l'emballage .....	25
4.2.	Installation de la batterie .....	26
4.3.	Chargement de la batterie via USB .....	27
4.4.	Fixation de la dragonne.....	28
4.5.	Insertion et retrait de cartes SD .....	29
4.6.	Pivoter l'écran.....	30
<b>5.</b>	<b>Premières étapes .....</b>	<b>31</b>
5.1.	Mise en marche de l'appareil photo .....	31

---

5.2.	Arrêt de l'appareil photo .....	31
5.3.	Réglage de la langue et de la date/l'heure .....	31
5.4.	Mode Prise de vue et Lecture .....	33
<b>6.</b>	<b>Informations affichées .....</b>	<b>34</b>
6.1.	Informations affichées pour la prise de vue.....	34
6.2.	Informations affichées pour la lecture de photos	36
6.3.	Informations affichées pour la lecture de vidéos.	37
<b>7.</b>	<b>Utilisation de l'appareil photo .....</b>	<b>38</b>
7.1.	Passer en mode Prise de vue .....	38
7.2.	Conseils pour des photos réussies.....	38
7.3.	Prendre des photos.....	39
7.4.	Enregistrer des séquences vidéo.....	45
<b>8.</b>	<b>Visionner des fichiers .....</b>	<b>46</b>
8.1.	Lire des fichiers individuellement.....	46
8.2.	Afficher les fichiers enregistrés sous forme de vignettes .....	47
8.3.	Visionner des séquences vidéo.....	50
<b>9.</b>	<b>Les menus .....</b>	<b>51</b>
9.1.	Naviguer à l'intérieur des menus .....	51
9.2.	Le menu Prise de vue .....	52
9.3.	Le menu Vidéo .....	67
9.4.	Le menu Réglages .....	69
9.5.	Le menu Lecture .....	72
<b>10.</b>	<b>Utilisation des différents modes Prise de vue .....</b>	<b>79</b>
10.1.	Utilisation du mode Enfants .....	79
10.2.	Utilisation du mode Sport .....	80
10.3.	Utilisation du mode Fête.....	80
10.4.	Utilisation du mode Aliment .....	80

---

10.5.	Utilisation de la fonction Intervallomètre.....	81
10.6.	Utilisation du mode Panorama.....	83
10.7.	Utilisation du mode Effet artistique.....	87
10.8.	Supprimer des fichiers.....	90
10.9.	Afficher le diaporama.....	92
10.10.	Les fonctions protéger et déprotéger.....	93
10.11.	Enregistrer une note vocale.....	95
<b>11.</b>	<b>Branchement sur une imprimante, un ordinateur ou un téléviseur.....</b>	<b>98</b>
11.1.	Impression de fichiers sur une imprimante photo.....	98
11.2.	Transfert de données sur un ordinateur.....	99
11.3.	Utilisation du câble USB.....	100
11.4.	Affichage des fichiers sur un téléviseur.....	101
11.5.	Norme DCF.....	102
11.6.	Lecteur de cartes.....	102
11.7.	Arborescence de la mémoire.....	102
<b>12.</b>	<b>Installation du logiciel.....</b>	<b>103</b>
<b>13.</b>	<b>Résolution de problèmes.....</b>	<b>104</b>
<b>14.</b>	<b>Nettoyage et entretien.....</b>	<b>107</b>
<b>15.</b>	<b>Recyclage.....</b>	<b>108</b>
<b>16.</b>	<b>Caractéristiques techniques.....</b>	<b>109</b>
<b>17.</b>	<b>Mentions légales.....</b>	<b>111</b>

---



# 1. À propos de ce mode d'emploi



Lisez attentivement les consignes de sécurité avant de mettre l'appareil en service. Tenez compte des avertissements figurant sur l'appareil et dans le mode d'emploi.

Gardez toujours ce mode d'emploi à portée de main. Si vous vendez ou donnez l'appareil, pensez impérativement à remettre ce mode d'emploi ainsi que le certificat de garantie au nouveau propriétaire.

## 1.1. Symboles et avertissements utilisés dans ce mode d'emploi



***DANGER !***

***Avertissement d'un risque vital immédiat !***

***AVERTISSEMENT !***

***Avertissement d'un risque vital possible et/ou de blessures graves irréversibles !***

***PRUDENCE !***

***Respecter les consignes pour éviter toute blessure et tout dommage matériel !***

	<p><b>ATTENTION !</b>  <i>Respecter les consignes pour éviter tout dommage matériel !</i></p>
	<p><b>REMARQUE !</b>      Information supplémentaire pour l'utilisation de l'appareil</p>
	<p><b>REMARQUE !</b>      Respecter les consignes du mode d'emploi !</p>
	<p><b>AVERTISSEMENT !</b>  <b><i>Avertissement d'un risque d'électrocution !</i></b></p>
<p>•</p>	<p>Énumération / information sur des événements se produisant en cours d'utilisation</p>
<p>▶</p>	<p>Action à exécuter</p>

---

## **1.2. Utilisation conforme**

Cet appareil sert à prendre des photos et à enregistrer des vidéos au format numérique.

L'appareil est conçu exclusivement pour un usage privé et non pour une utilisation industrielle/commerciale.

Veuillez noter qu'en cas d'utilisation non conforme, la garantie est annulée :

- Ne transformez pas l'appareil sans notre accord et n'utilisez pas d'appareils supplémentaires autres que ceux que nous avons nous-mêmes autorisés ou livrés.
- Utilisez uniquement des pièces de rechange et accessoires que nous avons livrés ou autorisés.
- Tenez compte de toutes les informations contenues dans le présent mode d'emploi, en particulier des consignes de sécurité. Toute autre utilisation est considérée comme non conforme et peut entraîner des dommages corporels ou matériels.
- N'utilisez pas l'appareil dans des conditions ambiantes extrêmes.

## **1.3. Remarques relatives à la conformité**

Le présent appareil respecte les exigences de compatibilité électromagnétique et de sécurité électrique.

Par la présente, la société Medion AG déclare que le produit est conforme aux exigences européennes suivantes :

- Directive CEM 2004/108/CE
- Directive « Basse tension » 2006/95/CE
- Directive sur l'écoconception 2009/125/CE
- Directive RoHS 2011/65/UE

---

## 2. Consignes de sécurité

### 2.1. Généralités

Cet appareil n'est pas destiné à être utilisé par des personnes (y compris les enfants) dont les capacités physiques, sensorielles ou mentales sont limitées ou manquant d'expérience et/ou de connaissances, sauf si elles sont surveillées par une personne responsable de leur sécurité ou si elles ont reçu de vous les instructions nécessaires à l'utilisation de l'appareil.

Conservez l'appareil et les accessoires dans un endroit hors de la portée des enfants.



**DANGER !**

***Conservez également les films d'emballage hors de la portée des enfants :  
risque d'asphyxie !***

### 2.2. Remarques concernant le débranchement

- Pour couper l'alimentation en courant de votre appareil, débranchez l'adaptateur secteur de la prise de courant. Tenez toujours fermement

- 
- l'adaptateur secteur/la fiche d'alimentation lorsque vous les débranchez. Ne tirez jamais au niveau du cordon afin d'éviter tout dommage.
- En cas de non-utilisation, débranchez l'adaptateur secteur de la prise ou utilisez un bloc multiprise master/slave pour éviter toute consommation de courant lorsque l'appareil est éteint.
  - Les prises de courant nécessaires pour recharger la batterie doivent se trouver à proximité de l'appareil et être facilement accessibles. Disposez les câbles de manière à ce que personne ne puisse marcher ou trébucher dessus.
  - N'utilisez l'adaptateur secteur que sur des prises de terre de 230 V ~ 50 Hz. Si vous n'êtes pas sûr du voltage sur le lieu d'installation, renseignez-vous auprès de votre centre EDF.
  - Afin d'éviter tout risque d'endommagement suite à un échauffement, ne couvrez pas l'adaptateur secteur.
  - N'utilisez plus l'adaptateur secteur si le boîtier ou le cordon d'alimentation de l'appareil est endommagé. Remplacez l'adaptateur secteur par un adaptateur du même type.
-

- 
- Utilisez uniquement l'adaptateur secteur fourni, référence : KSAS0060500100VEU, vous risquez sinon d'endommager l'appareil.

### **2.3. Avertissements**

Afin d'éviter toute blessure, respectez les avertissements suivants lors de l'utilisation de l'appareil :

- N'activez jamais le flash trop près des yeux. Le flash peut endommager gravement la vue de la personne photographiée.
- Restez à au moins un mètre de distance des enfants lorsque vous utilisez le flash.
- N'ouvrez pas l'appareil et ne le démontez pas.
- Branchez l'adaptateur secteur USB uniquement sur une prise de courant secteur réglementaire à courant alternatif de 230 V ~ 50/60 Hz.
- Utilisez avec cet appareil photo uniquement l'adaptateur secteur (Ktec KSAS-0060500100VEU) et la batterie (NP-50) fournis !
- Si vous démontez l'appareil, vous risquez une décharge électrique haute tension. La vérification des pièces internes ainsi que leur modification et réparation doivent être exécutées

---

uniquement par un technicien qualifié. Le cas échéant, faites vérifier l'appareil par un centre de service après-vente agréé.

- La prise doit se trouver à proximité de l'appareil et être facile d'accès.
- Si vous n'utilisez pas l'appareil pendant une période prolongée, retirez la batterie afin d'éviter les fuites du liquide qu'elle contient.
- N'exposez pas l'appareil photo et l'adaptateur secteur USB à des gouttes d'eau ou éclaboussures. Ne posez aucun objet rempli de liquide (p. ex. vases) sur ou à proximité de l'appareil.

## **2.4. Remarques concernant la batterie**

Cet appareil photo fonctionne avec la batterie fournie. Chargez la batterie uniquement avec l'adaptateur secteur USB fourni.

Respectez les consignes suivantes pour une manipulation sûre des batteries :

- Conservez toujours les batteries hors de la portée des enfants. En cas d'ingestion d'une batterie, faites immédiatement appel à un médecin.



## **AVERTISSEMENT !**

***Risque d'explosion en cas de remplacement incorrect de la batterie.***

***Remplacement uniquement par une batterie du même type ou de type équivalent.***

- Avant d'insérer la batterie, vérifiez que les contacts de l'appareil et de la batterie sont bien propres et nettoyez-les si nécessaire.
- N'insérez par principe que la batterie fournie.
- Lorsque vous insérez la batterie, veillez à bien respecter la polarité (+/-).
- Stockez la batterie dans un endroit frais et sec. Une forte chaleur directe peut endommager la batterie. N'exposez donc jamais l'appareil à des sources de chaleur intense.
- Évitez tout contact de l'acide de la batterie avec la peau, les yeux et les muqueuses. En cas de contact avec l'acide de la batterie, rincer immédiatement et abondamment à l'eau claire les zones touchées et consulter un médecin sans tarder.

- 
- Ne jetez pas la batterie au feu, ne court-circuitez pas et ne démontez pas la batterie.
  - N'exposez jamais la batterie à une chaleur excessive, p. ex. rayons du soleil, feu ou similaire !
  - Retirez la batterie de l'appareil en cas de non-utilisation prolongée.
  - Si la batterie a coulé, sortez-la immédiatement de l'appareil. Nettoyez les contacts avant d'insérer une nouvelle batterie. Risque de brûlure par l'acide de la batterie !
  - Retirez également la batterie de l'appareil lorsqu'elle est vide.
  - À basses températures, la capacité de la batterie peut être considérablement réduite à cause du ralentissement de la réaction chimique. Lorsque vous prenez des photos ou filmez par temps froid, gardez une deuxième batterie dans un endroit chaud (p. ex. poche de pantalon).
  - Évitez les coups ou chocs sur la batterie qui risqueraient de l'endommager, n'écrasez pas la batterie et ne la laissez pas tomber.

---

## 2.5. Mesures de précaution

Veillez respecter les mesures de précaution suivantes afin d'éviter tout dommage de votre appareil photo et de le conserver en parfait état de fonctionnement.

- Stocker l'appareil dans un endroit sec  
Cet appareil photo n'est pas étanche et ne fonctionne donc pas correctement s'il est plongé dans l'eau ou si des liquides pénètrent à l'intérieur.
- Protéger l'appareil de l'humidité, du sel et de la poussière  
Si vous avez utilisé l'appareil à la plage ou au bord d'un lac, éliminez le sel et la poussière de l'appareil en l'essuyant avec un chiffon doux légèrement humide. Séchez ensuite soigneusement l'appareil.
- Tenir éloigné des champs magnétiques puissants  
Ne mettez jamais cet appareil à proximité immédiate d'appareils produisant des champs électromagnétiques puissants tels que des moteurs électriques. Les champs électromagnétiques puissants peuvent provoquer des dys-

---

fonctionnements de l'appareil ou perturber l'enregistrement des données.

- Éviter la chaleur excessive  
N'utilisez pas et ne stockez pas l'appareil sous les rayons directs du soleil ni à des températures élevées. La batterie risque de fuir ou le boîtier pourrait se déformer.
- Éviter les fortes fluctuations de température  
Lorsque vous faites passer rapidement l'appareil d'un environnement froid dans un environnement chaud ou inversement, de l'eau de condensation peut se former dans et sur l'appareil et entraîner des dysfonctionnements et des dommages de l'appareil. Attendez que l'appareil soit de nouveau à température ambiante avant de le mettre en service. L'utilisation d'un sac de transport ou plastique offre une protection limitée contre les variations de température.

- 
- Ne pas laisser tomber l'appareil  
Les fortes secousses ou vibrations provoquées par la chute de l'appareil peuvent entraîner des dysfonctionnements. Mettez la dragonne autour de votre poignet pour porter l'appareil.
  - Ne pas retirer la batterie en cours de traitement de données  
Lors de l'enregistrement ou de la suppression de fichiers stockés sur la carte mémoire, une interruption de l'alimentation peut entraîner une perte de données ou endommager les circuits internes ou la mémoire.
  - Manipuler prudemment la lentille et toutes les pièces mobiles  
Ne touchez ni la lentille ni le barillet de l'objectif. Manipulez la carte mémoire et la batterie avec précaution. Ces pièces ne sont pas prévues pour être soumises à de fortes sollicitations.

---

- Batteries

La capacité des batteries peut être fortement diminuée en cas de basses températures.

Lorsque vous prenez des photos ou filmez des vidéos par temps froid, ayez toujours à disposition une batterie de rechange chaude.

Lorsque les contacts de la batterie sont sales, nettoyez-les avec un chiffon propre et sec ou utilisez une gomme pour éliminer les résidus.

- Cartes mémoire

Coupez l'alimentation avant d'insérer ou de retirer la carte mémoire. Ceci permet d'éviter qu'elle ne devienne instable. Les cartes mémoire peuvent chauffer pendant leur utilisation. Soyez donc très prudent lorsque vous retirez la carte mémoire de l'appareil.

---

## 2.6. Ne jamais réparer soi-même l'appareil



### **AVERTISSEMENT !**

***N'essayez en aucun cas d'ouvrir ou de réparer vous-même l'appareil. Vous risqueriez de vous électrocuter !***

- Pour éviter tout danger, adressez-vous en cas de problème au centre de service après-vente Medion ou à un autre atelier spécialisé.

---

## 3. Vue d'ensemble de l'appareil

### 3.1. Façade

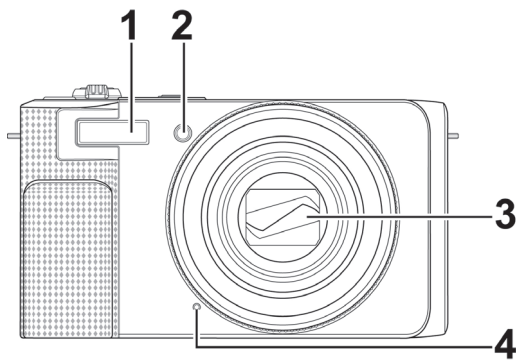



- 1) Flash
- 2) Témoin du déclencheur automatique/lampe clignote : déclencheur automatique activé, lampe d'assistance AF
- 3) Lentille d'appareil photo avec barillet d'objectif
- 4) Microphone

---

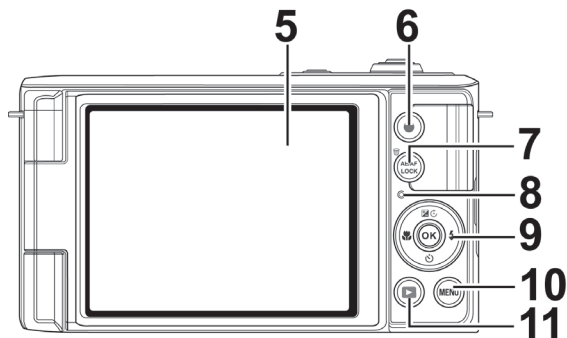

## 3.2. Arrière

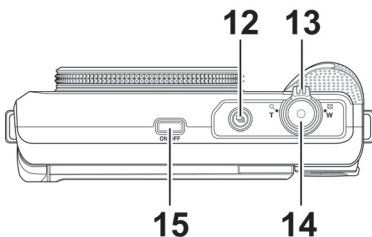

- 5) Écran LCD
- 6) Touche  : lancer l'enregistrement vidéo
- 7) Touche **AE/AF LOCK** : blocage de l'autofocus/corbille
- 8) LED de fonctionnement
- 9) Touche **OK** / touches de navigation
- 10) Touche **MENU** : touche de menu : afficher le menu
- 11) Touche  : afficher le mode Lecture

### 3.3. Vue de dessus



- 12) Touche  : régler la prise de vue multiple
- 13) Bague de zoom :   ; zoom avant ou arrière à l'intérieur de photos
- 14) Enfoncer le déclencheur  
à mi-course : définir la zone de mise au point ;  
à fond : déclencher un enregistrement
- 15) **ON/OFF** : allumer ou éteindre l'appareil photo

### 3.4. Vue de dessous

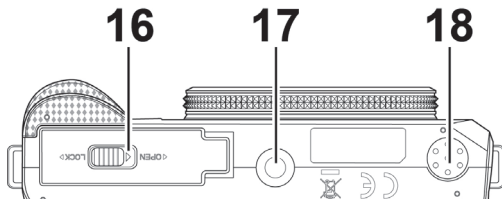

- 16) Couvercle du compartiment à batterie/carte SDHC
- 17) Fixation pour trépied
- 18) Haut-parleur

---

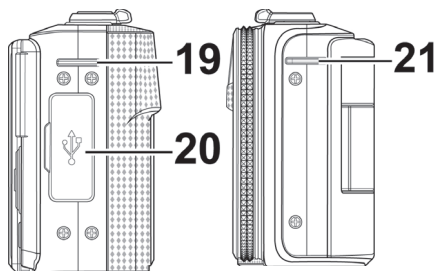

### 3.4.1. Côté droit et gauche

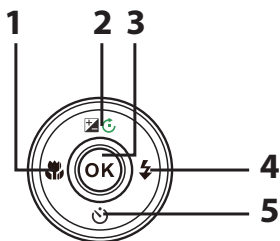

- 19) Cœillet pour la dragonne de transport
- 20) Port mini USB
- 21) Cœillet pour la dragonne de transport

### 3.4.2. Touches de navigation



	En mode Prise de vue	Régler la mise au point
	En mode Lecture	Afficher le fichier précédent
	Lecture de vidéos	Retour rapide
	Dans le menu	Quitter un sous-menu ou sélectionner un réglage
	En mode Prise de vue	Régler l'exposition
	En mode Lecture vidéo	Interrompre/poursuivre la lecture/l'enregistrement
	En mode Lecture photo	Faire pivoter la photo de 90°
	Dans le menu	Monter dans les menus/sous-menus

OK	En mode Lecture	Lancer la lecture
	Dans le menu	Confirmer la sélection
↕/▶	En mode Prise de vue	Régler le flash
	En mode Lecture	Afficher le fichier suivant
	Lecture de vidéos	Avance rapide
	Dans le menu	Ouvrir un sous-menu ou sélectionner un réglage
⏪/▼	En mode Prise de vue	Régler le déclencheur automatique
	En mode Lecture vidéo	Arrêter la lecture
	Dans le menu	Descendre dans les menus/ sous-menus

---

## 4. Mise en service

### 4.1. Contenu de l'emballage

Veuillez vérifier si la livraison est complète et nous informer dans un délai de deux semaines à compter de la date d'achat si ce n'est pas le cas.

Avec le produit que vous venez d'acheter, vous recevez :

- Appareil photo
- 2 batteries Li-ion
- Carte mémoire SDHC de 4 Go
- Adaptateur secteur USB
- Câble USB
- Câble AV
- Dragonne
- Étui de protection VG0692172H80391
- CD avec logiciel
- Documentation



***DANGER!***

***Conservez également les films d'emballage hors de la portée des enfants :  
risque d'asphyxie !***

---

## 4.2. Installation de la batterie

La batterie Lithium-ion fournie avec l'appareil est nécessaire à son fonctionnement.

- ▶ Éteignez l'appareil photo si nécessaire.
- ▶ Poussez sur le compartiment à batterie dans le sens de la flèche et ouvrez le couvercle.

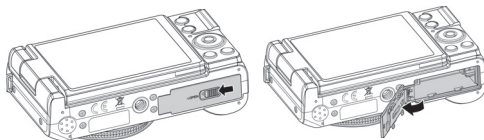

- ▶ Insérez la batterie dans le compartiment comme illustré. Les signes + / - doivent être orientés vers le haut et l'encoche doit se trouver du côté droit.

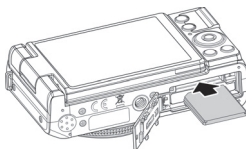

- ▶ Refermez le compartiment à batterie.

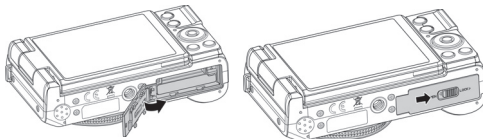

---

## 4.3. Chargement de la batterie via USB

Vous pouvez charger la batterie soit avec l'adaptateur secteur USB fourni soit sur le port USB de votre ordinateur ou d'un autre appareil doté d'un port USB.

- ▶ Raccordez le câble USB à l'appareil photo.
- ▶ Raccordez l'autre extrémité à l'adaptateur secteur USB et branchez ce dernier sur une prise de courant.
- ▶ Mais vous pouvez aussi, à l'aide du câble USB fourni, raccorder l'appareil photo au port USB de votre ordinateur ou d'un autre appareil avec port USB.

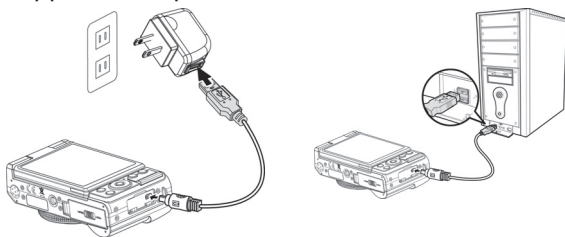

Pendant le chargement, la LED de fonctionnement de l'appareil photo clignote. Une fois la batterie complètement chargée, la LED de fonctionnement s'éteint. Si la LED de fonctionnement clignote rapidement, vérifiez la batterie et les connexions puis rebranchez l'appareil photo.

Si la LED de fonctionnement clignote toujours rapidement, adressez-vous à notre hotline de service.



### REMARQUE !

À l'achat, la batterie n'est pas chargée. Vous devez par conséquent la charger avant d'utiliser l'appareil.

## 4.4. Fixation de la dragonne

Attachez la dragonne pour manipuler plus facilement l'appareil photo, mais aussi pour des raisons de sécurité. Passez la dragonne dans l'œillet comme illustré.

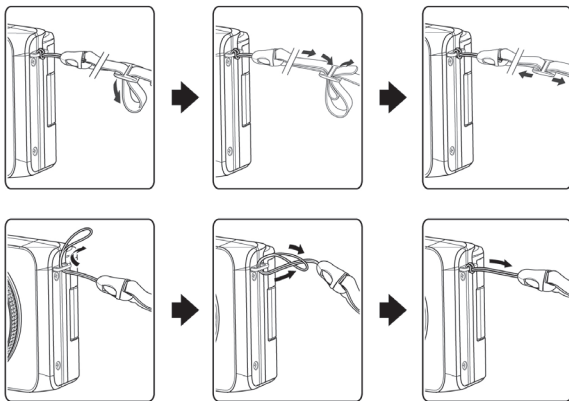

- ▶ Passez l'autre extrémité de la dragonne dans la boucle de la petite cordelette et serrez la dragonne.



### **ATTENTION !**

*Lorsque vous tenez l'appareil photo par la dragonne, veillez à ne pas cogner l'appareil. Pour fixer la dragonne, posez l'appareil photo sur une surface stable afin d'éviter de le faire tomber et de l'endommager.*

---

## 4.5. Insertion et retrait de cartes SD

Votre appareil photo est doté d'une mémoire interne de 28 Mo vous permettant de sauvegarder vos photos et vidéos. Si aucune carte mémoire ne se trouve dans la fente de carte, toutes les photos et vidéos sont automatiquement sauvegardées dans la mémoire interne.

Utilisez par conséquent une carte mémoire SD pour augmenter la capacité de stockage. Lorsqu'une carte est insérée, les fichiers sont sauvegardés sur la carte.

### 4.5.1. Insertion de la carte

- ▶ Poussez sur le compartiment à batterie dans le sens de la flèche et ouvrez le couvercle.

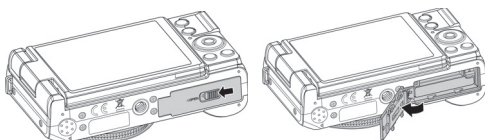

- ▶ Insérez la carte dans le compartiment comme illustré avec les contacts orientés vers le haut. Le coin biseauté doit se trouver à gauche.

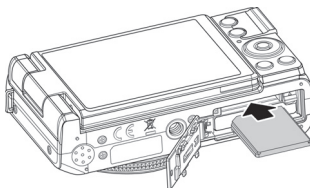

- 
- ▶ Refermez le compartiment à batterie.

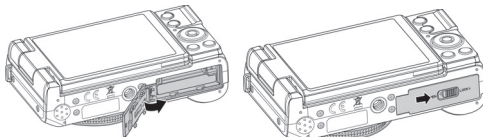

- ▶ Pour retirer la carte, appuyez légèrement dessus afin de la déverrouiller. La carte est partiellement expulsée pour vous permettre de la retirer.

## 4.6. Pivoter l'écran

- ▶ Pour prendre plus facilement des autoportraits, vous pouvez ouvrir l'écran de l'appareil photo et le pivoter à 180°.

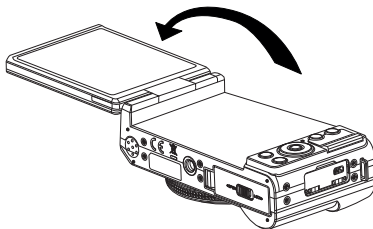

---

## 5. Premières étapes

### 5.1. Mise en marche de l'appareil photo

- ▶ Appuyez sur le bouton **ON/OFF** pour allumer l'appareil photo.

L'objectif sort, le témoin de fonctionnement s'allume brièvement en vert et l'écran s'allume. L'appareil photo se trouve en mode Prise de vue.



#### REMARQUE !

Si l'appareil photo ne s'allume pas, vérifiez si la batterie est correctement insérée et chargée.

### 5.2. Arrêt de l'appareil photo

- ▶ Appuyez de nouveau sur le bouton **ON/OFF** pour éteindre l'appareil photo.

### 5.3. Réglage de la langue et de la date/ l'heure

La première fois que vous allumez l'appareil photo, vous êtes invité à régler la langue et l'heure.

#### 5.3.1. Réglage de la langue

- ▶ Sélectionnez la langue souhaitée à l'aide des touches de navigation.
- ▶ Confirmez votre sélection en appuyant sur la touche **OK**.

Une fois la langue sélectionnée, l'appareil photo passe automatiquement au menu de réglage de la date et de l'heure.

---

### 5.3.2. Réglage de la date et de l'heure

- ▶ Sélectionnez la valeur correspondante pour la date ou l'heure à l'aide des touches ▲ et ▼.
- ▶ Les touches ◀ et ▶ vous permettent de passer à l'option suivante.
- ▶ Confirmez vos réglages avec la touche **OK**.

Outre la date et l'heure, vous pouvez aussi régler le format de la date. Les possibilités suivantes vous sont proposées :

- AA/MM/JJ (année/mois/jour)
- MM/JJ/AA (mois/jour/année)
- JJ/MM/AA (jour/mois/année)



#### REMARQUE !

Maintenez les touches enfoncées pour faire défiler rapidement les chiffres.

La date et l'heure peuvent être affichées par l'appareil photo uniquement en mode Lecture. Ces indications ne sont pas imprimées.

L'heure réglée reste mémorisée par la batterie interne. Mais elle est cependant perdue si vous retirez la batterie de l'appareil pendant plus de 48 heures.

### 5.3.3. Fonction d'économie d'énergie

Si l'appareil photo n'est pas utilisé pendant 60 secondes, il s'éteint. Vous pouvez aussi régler le délai d'arrêt automatique sur 3 ou 5 minutes.

La fonction d'économie d'énergie n'est pas activée :



- pendant l'enregistrement de séquences audio et vidéo,
- pendant la lecture de fichiers photo, vidéo ou audio,

- 
- quand l'appareil photo est relié à un autre appareil via le port USB.

## 5.4. Mode Prise de vue et Lecture

Lorsque vous allumez l'appareil, le mode Prise de vue est activé : vous pouvez prendre directement des photos. Vous pouvez également enregistrer des séquences audio et vidéo.

En mode Lecture, vous pouvez lire, éditer et supprimer des photos, séquences audio et vidéo.

- ▶ Pour régler le mode Lecture, appuyez sur la touche . L'icône de lecture apparaît en haut à gauche de l'écran. La dernière photo enregistrée s'affiche.
- ▶ Pour repasser en mode Prise de vue, appuyez à nouveau sur la touche  ou appuyez sur le déclencheur.

## 6. Informations affichées

### 6.1. Informations affichées pour la prise de vue

En mode Prise de vue, les informations suivantes peuvent s'afficher :

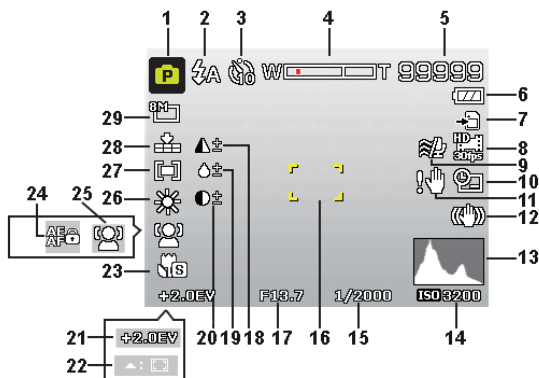

- 1) Vous pouvez régler différents types de prise de vue. Le mode Prise de vue actuel est affiché ici.
- 2) Réglage du flash
- 3) Déclencheur automatique
- 4) Réglage du zoom
- 5) Nombre de photos encore disponibles/durée d'enregistrement restante (à la résolution actuelle)
- 6) État de la batterie
- 7) Lieu d'enregistrement (mémoire interne ou carte)

- 
- 8) Taille de la vidéo
  - 9) Réduction du bruit du vent activée
  - 10) Insertion de la date
  - 11) Avertissement : risque de flou !
  - 12) Stabilisateur d'image activé
  - 13) Histogramme
  - 14) Réglage ISO
  - 15) Vitesse d'obturation
  - 16) Zone de mise au point
  - 17) Réglage du diaphragme
  - 18) Netteté
  - 19) Saturation
  - 20) Contraste
  - 21) Réglage de l'exposition
  - 22) Suivi AF activé
  - 23) Réglage macro
  - 24) Blocage AE/AF activé
  - 25) Détection de visages
  - 26) Balance des blancs
  - 27) Mesure de la durée d'exposition
  - 28) Qualité
  - 29) Taille de la photo

---

## 6.2. Informations affichées pour la lecture de photos

En mode Lecture de photos, les informations suivantes peuvent s'afficher :

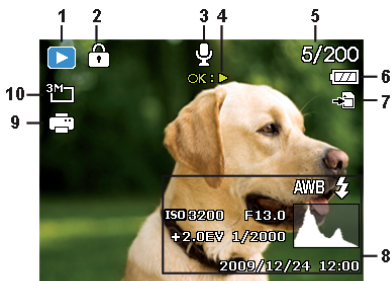

- 1) Affichage du mode (Prise de vue ou Lecture)
- 2) La photo est protégée
- 3) Note vocale
- 4) Fonction affectée
- 5) Photo en cours/nombre total de photos
- 6) État de la batterie
- 7) Lieu d'enregistrement (mémoire interne ou carte)
- 8) Informations sur la photo
- 9) DPOF activé
- 10) Résolution de la photo en cours d'affichage

---

## 6.3. Informations affichées pour la lecture de vidéos

En mode Lecture de vidéos, les informations suivantes peuvent s'afficher :

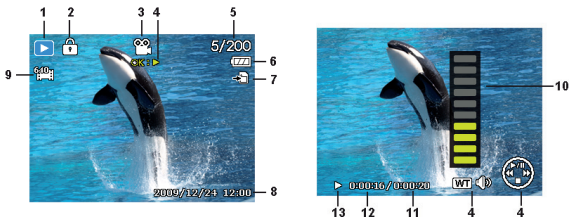



- 1) Affichage du mode (Prise de vue ou Lecture)
- 2) La photo est protégée
- 3) Enregistrement vidéo
- 4) Commande de l'enregistrement
- 5) Vidéo en cours/nombre total de vidéos
- 6) État de la batterie
- 7) Lieu d'enregistrement (mémoire interne ou carte)
- 8) Informations sur la vidéo
- 9) Résolution
- 10) Réglage du volume
- 11) Durée totale
- 12) Durée écoulée
- 13) Indique l'état de la lecture (lecture/pause/arrêt)

---

## 7. Utilisation de l'appareil photo

### 7.1. Passer en mode Prise de vue

Lorsque vous allumez l'appareil photo, le mode Prise de vue « Scène adaptée » est automatiquement activé. L'icône  pour le mode Prise de vue « Scène adaptée » apparaît en haut à gauche de l'écran de base. Pour en savoir plus sur les modes Prise de vue et les icônes, voir à la page 63.

Si le mode Prise de vue n'est pas activé, mais le mode Lecture, appuyez sur la touche .

### 7.2. Conseils pour des photos réussies

- Déplacez lentement l'appareil photo pour éviter de flouter les photos. L'appareil photo ne doit pas bouger lorsque vous appuyez sur le déclencheur. Ne bougez pas l'appareil photo juste après avoir appuyé sur le déclencheur.
- Observez le sujet à l'écran avant d'appuyer sur le déclencheur.
- Vérifiez l'angle lorsque le sujet est éclairé par l'arrière. Modifiez votre position pour réduire l'éclairage par l'arrière.
- Pour obtenir des séquences vidéo de bonne qualité, manipulez lentement l'appareil photo. Si vous le manipulez trop vite, vos enregistrements vidéo seront flous.

---

## 7.3. Prendre des photos

- ▶ Lorsque vous pouvez voir la photo sur l'écran, appuyez d'abord légèrement sur le déclencheur.

Les repères de cadrage jaune deviennent rouges si l'autofocus ne parvient pas à faire la mise au point.

Les valeurs réglées pour la vitesse d'obturation, le diaphragme et la sensibilité ISO (si sélectionnée) apparaissent à l'écran.

- ▶ Enfoncez complètement le déclencheur pour prendre la photo. Un signal sonore indique que la photo a été prise. Les photos sont sauvegardées sous forme de fichiers JPEG.



### REMARQUE !

Si la photo risque d'être floue, l'icône 🖐️ apparaît en plus. Dans ce cas, tenez l'appareil photo bien stable ou utilisez un trépied.



### REMARQUE !

Pour prendre des photos de près, sélectionnez le réglage de mise au point Macro avec la touche 🌸.

---

### 7.3.1. Utilisation du stabilisateur





Le stabilisateur permet de prendre de meilleures photos si les conditions de luminosité sont mauvaises, le risque de photos floues est réduit.

- ▶ Sélectionnez l'option « **STABILISATEUR** » dans le menu de l'appareil photo et activez ou désactivez ici la fonction.

### 7.3.2. Utilisation du flash

Lorsque la lumière n'est pas suffisante pour prendre la photo, le flash intégré peut vous apporter la lumière complémentaire nécessaire.

Appuyez plusieurs fois sur la touche de flash  pour sélectionner les réglages de flash suivants :

	AUTO : le flash se déclenche automatiquement lorsque les conditions de prise de vue nécessitent une lumière complémentaire.
	Pré-flash avant le vrai flash ; pour éviter les yeux rouges. L'appareil photo détecte la luminosité des objets et le flash ne se déclenche qu'en cas de besoin.
	Le flash se déclenche toujours.
	« Slow Sync » : le flash se synchronise sur la lenteur de la vitesse d'obturation.
	Le flash ne se déclenche jamais.

Le flash ne se déclenche qu'en mode Simple et Déclencheur au-

---

tomatique. Vous ne pouvez pas l'utiliser en mode Rafale ou pour les enregistrements vidéo.

L'utilisation du flash accroît la consommation de la batterie.

Lorsque la batterie est presque vide, le flash a besoin de plus de temps pour se charger.



## **PRUDENCE !**

*N'activez jamais le flash à proximité des yeux de personnes et d'animaux. Éloignez-vous d'au moins 1 mètre.*

### **7.3.3. Zoom – agrandir ou réduire**

L'appareil photo dispose d'un zoom optique et numérique. Le zoom optique est obtenu par réglage de la lentille, le zoom numérique est activé dans le menu Réglages.



► Tournez la bague de zoom dans le sens  **W** /  **T**.

La barre indiquant le réglage du zoom  apparaît à l'écran.

 **W** : vous effectuez un zoom arrière (« Grand angle ») ; votre prise de vue est plus large.

 **T** : vous effectuez un zoom avant (« Téléobjectif ») ; votre prise de vue est très rapprochée.

	Si le repère se trouve dans la partie gauche de la barre, vous utilisez le zoom optique.
---	--

W  T	Tournez à nouveau la bague de zoom dans le sens  pour activer automatiquement le zoom numérique. Huit niveaux de zoom avant sont proposés. Pour ce faire, le zoom numérique doit être activé dans le menu Réglages !
--	--

Le zoom numérique n'est pas disponible pour les enregistrements vidéo.



## REMARQUE !

Le zoom numérique consiste à agrandir la zone sélectionnée par interpolation ; la qualité de la photo peut en pâtir.

### 7.3.4. Régler le mode de mise au point

Cette fonction vous permet de définir le type de mise au point lorsque vous prenez une photo ou filmez une vidéo.

- ▶ Appuyez plusieurs fois sur la touche Macro  jusqu'à ce que l'icône du mode de mise au point souhaité apparaisse.
- ▶ Confirmez votre choix avec la touche **OK**.

Votre appareil photo propose cinq modes de mise au point différents :

#### **AF - Mise au point auto**

Avec ce réglage, l'appareil effectue automatiquement la mise au point sur les objets.

#### - Macro

Ce mode convient particulièrement aux plans rapprochés.

---

### - Super Macro

Ce mode convient particulièrement aux plans rapprochés. Dans ce mode, vous pouvez capturer des détails par une mise au point bloquée et faire une mise au point sur le sujet également à faible distance. Lorsque le mode Super Macro est réglé, il n'est pas possible de régler le zoom.

### - Infini

Avec ce réglage, l'appareil photo effectue la mise au point sur des objets particulièrement éloignés.



### **MF - Mise au point manuelle**

Si vous activez ce mode, vous pouvez ensuite faire la mise au point avec la touche de navigation ▲ ou ▼.

## **7.3.5. Régler la prise de vue multiple**

Cette fonction vous permet des prises de vue multiples pour le mode Photo.

- ▶ Appuyez sur la touche  pour accéder à un menu dans lequel vous pouvez sélectionner le type de prise de vue souhaité.
- ▶ Confirmez votre choix avec la touche **OK**.

	ARRÊT : pas de prise de vue multiple réglée.
	RAFALE : avec ce réglage, l'appareil prend des photos en rafale tant que vous maintenez le déclencheur enfoncé.
	RAFALE RAPIDE : avec ce réglage, l'appareil prend une série de 30 photos.

---

### 7.3.6. AE/AF - blocage de l'autofocus

Le blocage de l'autofocus fixe la mise au point actuellement réglée.

- ▶ Pour activer le blocage AE/AF, appuyez pendant l'enregistrement vidéo sur la touche **AE/AF LOCK** ou enfoncez le déclencheur à mi-course puis appuyez en mode Photo sur la touche **AE/AF LOCK**. AE/AF reste bloqué même si vous relâchez le déclencheur.







Vous pouvez débloquent AE/AF de l'une des manières suivantes :

- ▶ Appuyez sur la touche AE/AF LOCK.
- ▶ Tournez la bague de zoom.
- ▶ Appuyez sur la touche MENU/Lecture/Vidéo/ON/OFF pour exécuter une autre fonction.

---

## 7.4. Enregistrer des séquences vidéo



- ▶ Appuyez sur la touche  pour commencer directement l'enregistrement vidéo. La durée d'enregistrement s'affiche sur l'écran.
- ▶ Vous pouvez modifier le cadrage à l'aide de la bague de zoom  **W** /  **T**.
- ▶ Appuyez sur la touche  pour interrompre l'enregistrement.
- ▶ Appuyez de nouveau sur la touche  pour poursuivre l'enregistrement.
- ▶ Pour terminer l'enregistrement, appuyez de nouveau sur la touche .



### REMARQUE !

Le zoom numérique n'est pas disponible pour l'enregistrement de vidéos.

Pendant l'enregistrement vidéo, le microphone est activé et le son est également enregistré.

Les vidéos sont sauvegardées avec le son au format AVI.

---

## 8. Visionner des fichiers

### 8.1. Lire des fichiers individuellement

Le mode Affichage vous permet de lire l'un après l'autre les derniers fichiers enregistrés.

- ▶ Appuyez sur la touche  pour activer le mode Lecture.

Le dernier fichier enregistré apparaît à l'écran, les affichages suivants sont possibles en fonction du mode :

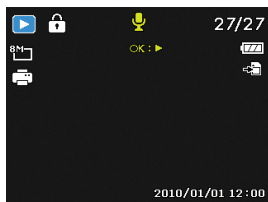

**Photo**

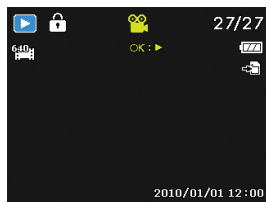

**Vidéo**

- ▶ Appuyez sur la touche ◀ ou ▶ pour visionner le fichier précédent ou suivant.

---

## 8.2. Afficher les fichiers enregistrés sous forme de vignettes

Cette fonction vous permet de visionner simultanément sur l'écran LCD 9 ou 36 photos sous forme de vignettes, ce qui rend la recherche de nombreuses photos plus facile qu'avec l'affichage Vue unique.

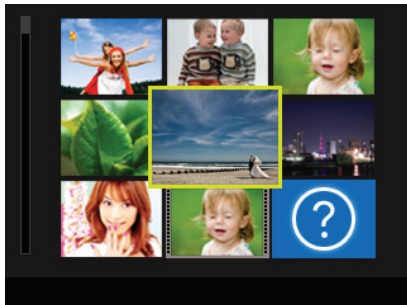

Réglage du mode 9 ou 36 photos :

- ▶ Tournez la bague de zoom une fois vers la gauche pour ouvrir le mode 9 photos ou deux fois pour ouvrir le mode 36 photos.



- ▶ Vous pouvez sélectionner un fichier de votre choix avec les touches directionnelles ▲ ou ▼, ◀ ou ▶.
- ▶ Appuyez sur la touche **OK** pour afficher le fichier en mode plein écran.
- ▶ Tournez la bague de zoom dans le sens **QT** pour revenir à l'affichage plein écran.

Certaines vignettes comportent des icônes indiquant le type de fichier.

Icône	Type de fichier	Signification
	Fichier vidéo	Signale un fichier vidéo.
	Fichier défectueux	Signale un fichier défectueux.

### 8.2.1. Mode Calendrier

- ▶ En mode Lecture, tournez trois fois la bague de zoom dans le sens  **W** pour activer le mode Calendrier.

Le premier fichier (photo, vidéo ou audio) enregistré à la date respective est affiché sur l'écran.

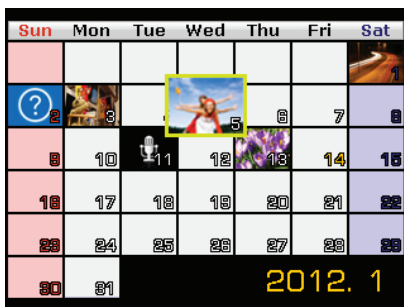

- ▶ Vous pouvez sélectionner un fichier de votre choix avec les touches directionnelles **▲** ou **▼**, **◀** ou **▶**.
- ▶ Appuyez sur la touche **OK** pour afficher le fichier en mode plein écran.

- 
- ▶ Tournez la bague de zoom dans le sens **QT** pour quitter le mode Calendrier et revenir à l'aperçu des fichiers.

### 8.2.2. Zoomer à l'intérieur de photos

Avec les photos, vous avez la possibilité de visionner différentes parties de la photo.



- ▶ En tournant plusieurs fois la bague de zoom dans le sens **QT** en mode plein écran, vous pouvez agrandir jusqu'à 12 fois une partie de la photo.
- ▶ Avec les touches directionnelles **▲ ▼ ◀ ▶**, vous pouvez modifier la taille d'une partie de la photo à l'intérieur de celle-ci.
- ▶ Appuyez sur la touche **MENU** pour revenir à l'affichage plein écran.

---

## 8.3. Visionner des séquences vidéo

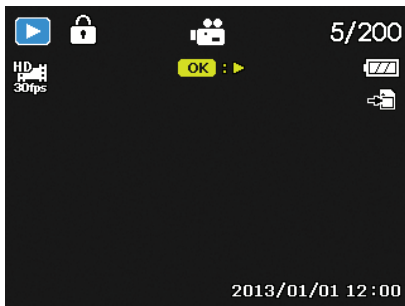

- ▶ Sélectionnez le fichier souhaité.
- ▶ Appuyez sur la touche **OK** pour lancer la lecture.
- ▶ Appuyez sur la touche ◀ ou ▶ pour lancer une avance ou un retour rapide.
- ▶ Tournez la bague de zoom dans le sens **QT** pour augmenter le volume.
- ▶ Tournez la bague de zoom dans le sens **W** pour réduire le volume.
- ▶ Si vous voulez interrompre la lecture, appuyez sur la touche ▲.
- ▶ Appuyez de nouveau sur la touche ▲ pour reprendre la lecture.
- ▶ Pour arrêter définitivement la lecture, appuyez sur ▼.

---

## 9. Les menus

### 9.1. Naviguer à l'intérieur des menus

- ▶ Appuyez sur la touche **MENU** pour ouvrir les menus.
- ▶ Avec la touche directionnelle ▲ ou ▼, sélectionnez le réglage que vous souhaitez modifier.
- ▶ Appuyez sur la touche **OK**, le sous-menu correspondant s'ouvre.
- ▶ Avec la touche directionnelle ▲ ou ▼, sélectionnez l'option souhaitée et confirmez avec la touche **OK**.
- ▶ La touche **MENU** vous permet de revenir à tout moment au niveau précédent.





#### **REMARQUE !**







Vous ne pouvez afficher aucun menu pendant l'enregistrement d'une vidéo.

## 9.2. Le menu Prise de vue



Lorsque l'appareil est en mode Photo, il vous suffit d'appuyer sur la touche **MENU** pour ouvrir le menu Prise de vue.

Réglage	Signification	
<b>MODE DE SCÈNE</b>	Vous pouvez ici sélectionner les différents modes Prise de vue.	
<b>TAILLE DES PHOTOS</b>	Cette fonction permet de régler la résolution avant de prendre une photo. Toute modification de la taille de photos influence le nombre de photos pouvant être sauvegardées sur la carte mémoire. Plus la résolution est élevée, plus une photo utilise de mémoire.	
	16 M	4608 x 3456
	3:2	4608 x 3072
	16:9 (10 M)	4608 x 2592
	8 M	3264 x 2448
	5 M	2592 x 1944
	3 M	2048 x 1536
	16:9 (2 M)	1920 x 1080
	1:1	2992 x 2992
	VGA	640 x 480

Réglage	Signification
<p><b>QUALITÉ (COM- PRES- SION)</b></p> <p>↓</p>  <p>↓</p>  <p>↓</p> 	<p>Avec cette fonction, vous déterminez la compression des données enregistrées. Plus la qualité est élevée, plus les enregistrements nécessitent de mémoire.</p> <p><b>SUPER FIN</b>, qualité maximale</p> <p><b>FIN</b>, qualité intermédiaire</p> <p><b>NORMAL</b>, qualité normale</p>

Réglage	Signification
<b>BALANCE DES BLANCS</b>	<b>AWB - BAL. BLANCS AUTOMATIQUE</b>
	– la balance des blancs est effectuée automatiquement par l'appareil.
	 <b>LUM. JOUR</b> – idéal par temps clair et ensoleillé.
	 <b>NUAGEUX</b> – idéal par temps nuageux.
	 <b>TUNGSTÈNE</b> – idéal pour les prises de vue en intérieur sous un éclairage incandescent ou halogène sans flash.
	 <b>1 FLUO. FORT</b> – idéal pour les prises de vue en intérieur sous une lumière bleuâtre.
 <b>2 FLUO. DOUX</b> – idéal pour les prises de vue en intérieur sous une lumière rougeâtre.	
 <b>PERSONNALISÉ</b> – est utilisé s'il est impossible de spécifier la source lumineuse. Appuyez sur ▶ pour que l'appareil règle automatiquement la balance des blancs en fonction des conditions d'éclairage respectives. Pointez pour cela l'appareil photo sur un morceau de papier blanc et appuyez sur la touche ▶.	

Réglage	Signification
<p><b>ISO</b> (sensibilité)</p>	<p>Ce réglage modifie la sensibilité à la lumière du capteur. Une valeur très élevée augmente la sensibilité à la lumière, mais provoque aussi l'apparition de parasites qui peuvent dégrader la qualité de l'image. Réglez donc la valeur ISO la plus basse possible en fonction des conditions de prise de vue.</p> <p><b>AUTOMATIQUE</b> – valeur ISO automatique</p> <p><b>ISO 100</b> – règle la sensibilité sur ISO 100</p> <p><b>ISO 200</b> – règle la sensibilité sur ISO 200</p> <p><b>ISO 400</b> – règle la sensibilité sur ISO 400</p> <p><b>ISO 800</b> – règle la sensibilité sur ISO 800</p> <p><b>ISO 1600</b> – règle la sensibilité sur ISO 1600</p> <p><b>ISO 3200</b> – règle la sensibilité sur ISO 3200</p> <p><b>ISO 6400</b> – règle la sensibilité sur ISO 6400</p>
<p><b>AUTO ISO MAXIMUM</b></p>	<p>Avec cette fonction, l'appareil photo peut sélectionner automatiquement la valeur ISO selon les conditions d'exposition entre ISO 100 et la valeur réglée pour la sensibilité maximale. Les options disponibles sont 200 (réglé par défaut), 400, 800.</p>

Réglage	Signification
<p><b>MESURE LUM.</b></p>   	<p>La méthode de mesure pour le calcul de l'exposition se définit ici :</p> <p><b>MULTI</b> – choisit une exposition sur la base des résultats de mesures effectuées en plusieurs endroits dans la zone de prise de vue.</p> <p><b>CENTRE</b> – la lumière est mesurée dans l'ensemble de la zone, mais la priorité est donnée aux valeurs près du centre.</p> <p><b>SPOT</b> – sélectionne une exposition sur la base du résultat d'une seule mesure au centre de l'image.</p>
<p><b>PLAGE D'EXPOSITION</b></p>	<p>Utilisez cette fonction pour prendre des photos avec différentes corrections d'exposition. Dans une série d'expositions, 3 prises de vue en série sont réalisées dans l'ordre suivant : exposition standard, sous-exposition et surexposition.</p> <p>Les réglages disponibles sont : Désactivé, <math>\pm 0.3</math>, <math>\pm 0.7</math> et <math>\pm 1.0</math>.</p>

## ZONE AF



Cette fonction vous permet de sélectionner la zone de mise au point automatique ou autofocus (AF).

**TRAC. VISAGE** - l'appareil reconnaît automatiquement les visages.

**LARGE** – une mise au point est effectuée sur une zone large.

**CENTRE** – une mise au point est effectuée sur le centre.

**AF SUIVI** – l'appareil fait la mise au point sur le sujet en cas de mouvements et conserve la mise au point.

Réglage	Signification
<p><b>FAISCEAU AF</b></p>	 <p>Cette fonction permet de prendre des photos même en cas de faible éclairage. Si elle est réglée sur automatique, la lampe AF sur la façade de l'appareil photo s'allume en rouge lorsque le déclencheur est enfoncé à mi-course pour que l'appareil puisse faire facilement la mise au point.</p>
<p><b>AE-L / AF-L</b></p>	<p>Avec cette fonction, vous pouvez régler le blocage ou le déblocage de l'exposition ou de la mise au point ou des deux en appuyant sur la touche AE/AF LOCK. Vous pouvez régler la touche AE/AF LOCK sur une des fonctions suivantes :</p> <p><b>AE-L</b> – blocage/déblocage de l'exposition  <b>AF-L</b> – blocage/déblocage de la mise au point  <b>AE-L &amp; AF-L</b> – blocage/déblocage de l'exposition et de la mise au point</p>

**ZOOM  
NUM.**

Cette fonction vous permet de commander le mode Zoom numérique de votre appareil photo.

Votre appareil agrandit tout d'abord une photo en utilisant le zoom optique. Si l'échelle du zoom dépasse 12x, l'appareil utilise le zoom numérique.

**HORODA-  
TEUR**

Cette fonction vous permet d'activer l'insertion de la date et de l'heure sur les photos.

**DATE**  
**DATE/HEURE**  
**ARRÊT**

Réglage	Signification
<p><b>VISU. AUTO.</b></p>	 <p>A screenshot of a camera's menu system. At the top, there are icons for a camera, a person, and a wrench. Below these are several menu items: 'AE-L / AF-L' with a lock icon, 'Zoom num.' with 'ON', 'Horodateur' with 'OFF', 'Visu. auto.' with a right arrow and 'ON' (highlighted with a yellow border), and 'Détection clign.' with 'OFF'. At the bottom, there are navigation options: 'Sélectionner', 'Menu', and 'Quitter'.</p> <p>Avec la fonction Prévisualisation automatique, vous pouvez visionner immédiatement les photos que vous venez de prendre. Si cette fonction est activée, l'appareil affiche la photo prise pendant 1 seconde sur l'écran LCD.</p>
<p><b>DÉTEC- TION CLIGN.</b></p>	<p>Si l'appareil photo détecte un clignement d'yeux, l'option « <b>SAUVER</b> » ou « <b>ANNULER</b> » s'affiche sur l'écran. Sélectionnez alors si vous souhaitez sauvegarder la photo ou la rejeter.</p> <p> <b>REMARQUE !</b> La détection des clignements d'yeux n'est affichée dans le menu Prise de vue que si la détection de visages est activée.</p>

Réglage	Signification
<p><b>GRILLE</b></p>	<div data-bbox="398 148 790 438" data-label="Image"> </div> <p>Réglez ici les lignes de répartition pour une répartition plus facile de la photo sur <b>MARCHE</b> ou <b>ARRÊT</b>.</p>
<p><b>STABILISATEUR</b></p>	<p>Le stabilisateur aide à éviter les photos floues lorsque l'on fait bouger l'appareil. Vous pouvez ici activer ou désactiver le stabilisateur.</p>

## 9.2.1. Mode Prise de vue

















Vous pouvez utiliser des modes Prise de vue pré-réglés pour certaines situations ou certains sujets. Cela vous évite de procéder à un réglage manuel.





Les modes Prise de vue suivants sont disponibles :

Icône	Réglage	Signification
	<b>SCÈNE IN-TEL.</b>	L'appareil photo analyse les conditions de prise de vue et passe automatiquement dans le mode Scène adéquat.
<b>P</b>	<b>PRO-GRAMME</b>	L'appareil procède automatiquement aux réglages de prise de vue adéquats, p. ex. vitesse d'obturation et valeurs du diaphragme.

Pour les modes Prise de vue spéciaux suivants, certains réglages (p. ex. flash, macro) ne sont pas modifiables car ils sont pré-réglés pour le mode Prise de vue respectif.

Icône	Réglage	Signification
	<b>PORTRAIT</b>	Floute plus l'arrière-plan et fait la mise au point sur le centre.
	<b>PAYSAGE</b>	Pour les prises de vue de paysage larges.
	<b>COUCHER DE SOLEIL</b>	Renforce les tons rouges pour photographier ou filmer des couchers de soleil.
	<b>CONTRE-JOUR</b>	Adapte le réglage « Mesure » au contre-jour.
	<b>ENFANTS</b>	Pour les prises de vue de personnes en mouvement.
	<b>SCHÈNE DE NUIT</b>	Optimise les réglages pour les prises de vue nocturnes.
	<b>FEU D'ARTIFICE</b>	Réduit la vitesse d'obturation pour photographier ou filmer un feu d'artifice.
	<b>NEIGE</b>	Pour les prises de vue à la mer ou à la neige.

Icône	Réglage	Signification
	<b>SPORTS</b>	Convient pour prendre des photos avec des mouvements rapides.
	<b>SOIRÉE</b>	Convient pour les photos en intérieur et les fêtes.
	<b>BOUGIE</b>	Permet des prises de vue avec une lumière chaude.
	<b>PORTRAIT DE NUIT</b>	Convient pour portraits avec arrière-plan sombre.
	<b>EAU COULANTE</b>	Crée un effet doux en cas de mouvements rapides.
	<b>NOURRITURE</b>	Augmente la saturation des couleurs.
	<b>PORTRAIT D'AMOUR</b>	<p>Cette fonction utilise la détection de visages afin de détecter automatiquement les visages pour réaliser des portraits sans l'aide de tiers.</p> <p>Si l'appareil détecte plus de deux visages, l'autofocus est automatiquement activé. L'appareil lance le compte à rebours et prend la photo au bout de deux secondes.</p>

Icône	Réglage	Signification
	<b>AUTOPOR- TRAIT</b>	<p>Cette fonction règle le zoom sur « Grand angle ». Quand un visage est détecté, l'AF est automatiquement activé et un signal sonore retentit. L'appareil photo lance un compte à rebours de 2 secondes puis prend la photo.</p>
	<b>D-LIGHTING</b>	<p>Cette fonction accroît l'étendue dynamique d'une photo en augmentant les valeurs de luminosité et de contraste.</p>
	<b>INTER- VALLE</b>	<p>Cette fonction permet de prendre une série de photos pendant une période pré réglée. Voir chapitre « 10.5. Utilisation de la fonction Intervallomètre » à la page 81.</p>
	<b>PANORAMA</b>	<p>Utilisez cette fonction pour créer une photo panoramique en orientant ou en inclinant l'appareil photo.</p>
<b>ART</b>	<b>EFFET AR- TISTIQUE</b>	<p>Cette fonction applique différents effets artistiques aux photos.</p>

---

### 9.3. Le menu Vidéo

Réglage	Signification
<b>MODE VI- DÉO</b>	Cette fonction vous permet d'adapter la résolution et la qualité de séquences vidéo. Les réglages suivants sont possibles : <b>720P30</b> <b>VGAP30</b>

Réglage	Signification
<p><b>PRÉ-EN-REGISTRER</b></p>	<p>Vous pouvez enregistrer les trois premières secondes d'une action que vous risqueriez sinon de rater. Dès que cette fonction est activée, l'appareil photo lance automatiquement l'enregistrement vidéo avant que le déclencheur soit enfoncé. Lorsque le déclencheur est enfoncé, les trois dernières secondes sont ajoutées au début de la séquence vidéo.</p> <p>Pendant l'activation de la fonction Pré-enregistrement, l'icône est rouge.</p> <p>Le pré-enregistrement est interrompu dans les situations suivantes :</p> <ul style="list-style-type: none"> <li>• Une fois l'enregistrement lancé.</li> <li>• En cas de passage en mode Lecture.</li> <li>• Lorsque le menu est exécuté.</li> <li>• Lorsque le mode USB est ouvert.</li> <li>• Lorsque l'appareil photo est éteint.</li> </ul> <p>La fonction Pré-enregistrement est désactivée dans les situations suivantes :</p> <ul style="list-style-type: none"> <li>• Lorsque le temps de pré-enregistrement est inférieur ou égal à 2 secondes.</li> <li>• Lorsque vous n'avez pas inséré de carte mémoire dans l'appareil, l'espace mémoire est insuffisant pour activer cette fonction.</li> </ul>
<p><b>VENT CUT</b></p>	<p>Cette fonction réduit les bruits de vent pendant l'enregistrement vidéo.</p>

Réglage	Signification
<b>AF EN CONTINU</b>	Cette fonction permet d'enregistrer des vidéos avec la méthode autofocus.

## 9.4. Le menu Réglages

Réglage	Signification
<b>SONS</b>	Cette fonction vous permet de désactiver le signal sonore de démarrage ou de choisir parmi 3 signaux différents, d'activer le signal sonore et le son lors du déclenchement et de régler le volume de tous les sons.
<b>MODE ÉCO.</b>	<p>Économiser de l'énergie</p> <p>Pour économiser la charge de la batterie, l'appareil photo s'arrête automatiquement au terme de la durée réglée. Choisissez <b>1 MIN, 3 MIN, 5 MIN</b> ou <b>ARRÊT</b>.</p> <p>La fonction d'économie d'énergie n'est pas activée :</p> <ul style="list-style-type: none"> <li>• pendant l'enregistrement de séquences audio et vidéo,</li> <li>• pendant la lecture de fichiers photo, vidéo ou audio,</li> <li>• quand l'appareil photo est relié à un autre appareil via le port USB.</li> </ul>

Réglage	Signification
<b>DATE ET HEURE</b>	Cette fonction vous permet de régler la date, l'heure et de choisir le format d'affichage (voir page 32).
<b>LANGUE</b>	Vous pouvez ici sélectionner la langue du menu (voir page 31).
<b>MODE D'AFFICHAGE</b>	<p><b>MARCHE</b> : la date et l'heure sont affichées en mode Lecture. En mode Prise de vue, seuls les réglages les plus importants sont affichés.</p> <p><b>INFOS DÉTAILLÉES</b> : toutes les informations sont affichées en mode Lecture et Prise de vue.</p> <p><b>ARRÊT</b> : aucune information n'est affichée en mode Lecture et Prise de vue.</p>
<b>SORTIE TV</b>	<p>Vous pouvez transférer les photos sur votre téléviseur à l'aide d'un câble TV. Sélectionnez le format d'image de votre région.</p> <p><b>NTSC</b> : pour l'Amérique, le Ouïpon, Taiwan, etc.</p> <p><b>PAL</b> : pour l'Europe, l'Australie, etc.</p>

Réglage	Signification
<b>LUMINOSITÉ D L'ÉCRAN</b>	<p>Cette fonction vous permet de régler la luminosité de l'écran.</p> <p><b>AUTOMATIQUE</b> : la luminosité se règle automatiquement</p> <p><b>LUMINEUX</b> : l'écran est éclairci</p> <p><b>NORMAL</b> : luminosité standard</p>
<b>FORMATER</b>	<p>Formate la carte mémoire. Tous les enregistrements sont alors supprimés.</p> <p> <b>REMARQUE !</b> Si vous formatez la carte mémoire, toutes les données qui y sont sauvegardées sont supprimées.</p> <p>Assurez-vous que la carte mémoire ne contient plus aucune donnée importante.</p>
<b>RÉINIT. TOUT</b>	<p>Cette fonction vous permet d'annuler tous les réglages personnalisés et de restaurer les réglages par défaut. Répondez dans ce cas « <b>OUI</b> » à la demande de confirmation. Les réglages suivants ne sont pas restaurés :</p> <p>Date et heure</p> <p>Langue</p> <p>Norme TV</p>

## 9.5. Le menu Lecture

Vous pouvez dans le menu Lecture retoucher des photos, enregistrer des notes vocales et procéder aux réglages pour la lecture.

Réglage	Signification
<b>DIAPORAMA</b>	Vous pouvez faire défiler les fichiers (photos uniquement) sous forme de diaporama (voir « 10.9. Afficher le diaporama » à la page 92).
<b>PROTÉGER</b>	 <p>Cette fonction vous permet de protéger des fichiers contre une suppression involontaire (voir aussi « 10.10. Les fonctions protéger et déprotéger » à la page 93).</p> <p>Les possibilités suivantes vous sont proposées :</p> <p><b>UNIQUE</b> : protéger un fichier</p> <p><b>MULTI</b> : protéger plusieurs fichiers dont vous avez sélectionné les vignettes</p> <p><b>VERR. TOUT</b> : protéger tous les fichiers</p> <p><b>DÉVERR. TOUT</b> : déprotéger tous les fichiers</p>

<b>Réglage</b>	<b>Signification</b>
<b>NOTE AU-DIO</b>	<p>Vous pouvez enregistrer une note vocale pour chaque photo prise (voir « 10.11. Enregistrer une note vocale » à la page 95).</p> <p>Une note vocale peut durer au maximum 30 secondes. La durée restante est affichée sur l'écran.</p> <p>Si une note vocale existe déjà pour la photo sélectionnée, celle-ci sera écrasée.</p>

Réglage	Signification
<p><b>EFFETS DE FILTRE</b></p>	<p>Cette fonction est uniquement disponible au format 4:3 avec d'autres effets artistiques. Les photos éditées avec cette fonction sont sauvegardées dans de nouveaux fichiers.</p> <p><b>DOUX</b> : la photo est adoucie.</p> <p><b>ACCENT DE COULEUR</b> : conserve les tons rouges tandis que le reste de la scène est en noir et blanc.</p> <p><b>VIF</b> : les contrastes et la saturation de la photo sont augmentés pour accentuer encore plus les couleurs vives.</p> <p><b>EFFET MINIATURE</b> : des parties de la photo sont estompées et la photo ressemble à un modèle miniature.</p> <p><b>ASTRAL</b> : les endroits clairs de la photo sont dotés d'étoiles.</p> <p><b>ART STUPÉFIANT</b> : la photo est prise avec des contrastes dramatiques.</p> <p><b>PEINTURE</b> : la photo est transformée en un dessin au trait comportant des accents de couleur.</p> <p><b>NÉGATIF</b> : les couleurs de la photo sont inversées.</p> <p><b>NOIR/BLANC</b> : noir et blanc</p> <p><b>MOSAÏQUE</b> : la photo est représentée pixelisée.</p> <p><b>SÉPIA</b> : la photo est brunie pour lui donner un aspect ancien.</p>

Réglage	Signification
<b>ROGNER</b>	<p>Cette fonction vous permet de sélectionner une partie d'une photo et de découper la photo à la taille correspondante. Le bord non visible sur l'écran est supprimé.</p> <p>Vous pouvez sauvegarder le fichier corrigé sous un nouveau nom ou écraser le fichier d'origine.</p>
<b>REDIMENSIONNER</b>	<p>Vous pouvez diminuer la résolution de photos et ainsi réduire la taille du fichier.</p> <p>Vous pouvez sauvegarder le fichier corrigé sous un nouveau nom ou écraser le fichier d'origine. La résolution des photos en VGA ne peut pas être modifiée.</p>
<b>IMAGE DÉMARR.</b>	<p>Vous pouvez sélectionner une image de départ qui apparaît sur l'écran lorsque vous allumez l'appareil photo.</p> <p>Vous pouvez choisir :</p> <p><b>SYSTÈME</b> : afficher la photo du système par défaut</p> <p><b>MON IMAGE</b> : la photo sélectionnée est affichée</p> <p><b>ARRÊT</b> : aucune photo n'est affichée</p> <p>Sélectionnez avec ▲ ou ▼ l'option Ma photo. Sélectionnez la photo avec ◀ ou ▶ et appuyez sur <b>OK</b> pour confirmer.</p>

Réglage	Signification
<p><b>DPOF</b></p>	<p>DPOF signifie « Digital Print Order Format ».</p> <p>Vous pouvez régler ici les paramètres d'impression des photos si vous souhaitez les faire imprimer dans un studio photo ou les imprimer sur une imprimante compatible DPOF. Sur une imprimante compatible DPOF, vous pouvez imprimer directement les photos sans avoir à les transférer d'abord sur l'ordinateur.</p> <p>Vous pouvez imprimer toutes les photos, une seule photo ou restaurer les réglages DPOF par défaut.</p> <p>Avec la touche ▲ ou ▼, définissez le nombre d'exemplaires à imprimer pour chaque photo.</p> <p> <b>REMARQUE !</b></p> <p>La fonction DPOF vous permet d'imprimer jusqu'à 99 copies. Si vous réglez 0 copie, le réglage DPOF de cette photo est automatiquement désactivé.</p>
<p><b>COPIER</b></p>	<p>Utilisez cette fonction pour copier des photos de la mémoire interne sur la carte mémoire et inversement.</p>

Réglage	Signification
<p><b>COLLER VIDÉO</b></p>	<p>Utilisez cette fonction pour combiner deux vidéos avec les mêmes spécifications (taille de la vidéo et fps) en une seule.</p> <ul style="list-style-type: none"> <li>▶ Sélectionnez tout d'abord une vidéo.</li> <li>▶ Appuyez sur <b>MENU</b> pour ouvrir le menu Lecture.</li> <li>▶ Sélectionnez <b>SOUMETTRE FILM</b>. Les vidéos ayant les mêmes spécifications que la vidéo d'origine sont affichées sur l'écran LCD.</li> <li>▶ Utilisez la touche ◀ ou ▶ pour rechercher la deuxième vidéo et la touche ▲ ou ▼ pour la sélectionner/désélectionner.</li> <li>▶ Appuyez sur la touche <b>OK</b> et sélectionnez « Oui » pour l'ajouter à la fin de la vidéo d'origine et surécrire cette dernière.</li> </ul> <p><b>REMARQUE !</b></p> <p> La longueur totale de la vidéo combinée ne peut pas dépasser 30 minutes. Une fois les vidéos combinées, la deuxième vidéo n'est plus conservée comme fichier séparé.</p>

<b>Réglage</b>	<b>Signification</b>
<b>RETOUCHER UN VISAGE</b>	<p>Cette fonction ne peut être appliquée qu'aux photos qui ont été prises avec détection de visages activée (par exemple en mode Prise de vue « Portrait »).</p> <p>Une fois le menu « Retoucher un visage » ouvert, passez le curseur sur la photo si celle-ci contient deux visages ou plus ou sur une fonction à droite du menu si elle ne contient qu'un seul visage.</p> <p>Un seul visage à la fois peut toujours être retouché. Toutes les fonctions sont remises à zéro lorsque vous quittez le menu « Retoucher un visage », que vous sauvegardiez la photo ou rejetez le réglage.</p> <p>Les photos dont des visages ont été retouchés sont sauvegardées comme nouvelles photos et peuvent être de nouveau retouchées avec cette fonction.</p>

---

## 10. Utilisation des différents modes Prise de vue

### 10.1. Utilisation du mode Enfants

Les enfants sont particulièrement difficiles à photographier, car ils sont presque toujours en mouvement et représentent donc un défi pour tout photographe. Choisissez ce mode pour photographier des enfants.

Il utilise une vitesse d'obturation plus rapide et fait toujours la mise au point sur le sujet en mouvement.

- ▶ En mode Prise de vue, sélectionnez l'option .
- ▶ Confirmez votre choix avec la touche **OK**.
- ▶ Faites la mise au point sur le sujet avec l'appareil photo et appuyez sur le déclencheur.



---

## 10.2. Utilisation du mode Sport

Les mouvements sportifs ne peuvent souvent être capturés sur une photo qu'avec une vitesse d'obturation élevée. Le mode Sport est ici idéal. Dans ce mode, l'appareil prend une photo avec une vitesse d'obturation extrêmement élevée.

- ▶ En mode Prise de vue, sélectionnez l'option .
- ▶ Confirmez votre choix avec la touche **OK**.
- ▶ Faites la mise au point sur le sujet avec l'appareil photo et appuyez sur le déclencheur.

## 10.3. Utilisation du mode Fête

Pour photographier des groupes, utilisez le mode Fête.

- ▶ En mode Prise de vue, sélectionnez l'option .
- ▶ Confirmez votre choix avec la touche **OK**.
- ▶ Faites la mise au point sur le sujet avec l'appareil photo et appuyez sur le déclencheur.
- ▶ Amusez-vous lors de votre fête.

## 10.4. Utilisation du mode Aliment



Ce mode permet de prendre rapidement et facilement des photos d'aliments. Il utilise la fonction Macro et adapte en conséquence la lumière du flash pour le plan rapproché.

- ▶ En mode Prise de vue, sélectionnez l'option .
- ▶ Confirmez votre choix avec la touche **OK**.
- ▶ Faites la mise au point sur le sujet avec l'appareil photo et appuyez sur le déclencheur.



## 10.5. Utilisation de la fonction Intervallomètre

Cette fonction vous permet de prendre à un intervalle prédéfini plusieurs photos qui sont ensuite réunies en une vidéo.

Pour activer la fonction Intervallomètre :

- ▶ En mode Prise de vue, sélectionnez la fonction .
- ▶ Ouvrez le menu Options avec la touche .



- ▶ À l'aide de la touche  ou , sélectionnez l'intervalle devant séparer deux photos. Vous pouvez régler cet intervalle sur : 30 secondes, 1 minute, 5 minutes, 10 minutes, 30 minutes ou 60 minutes.
- ▶ Confirmez votre choix avec la touche **OK**.
- ▶ Faites la mise au point sur le sujet souhaité.



- 
- ▶ Enfoncez complètement le déclencheur pour démarrer l'enregistrement.  
L'appareil prend alors des photos à l'intervalle prédéfini.
  - ▶ Appuyez à nouveau sur le déclencheur pour arrêter l'enregistrement.

L'appareil réunit maintenant les photos en une vidéo que vous trouvez dans le menu Lecture.



### **REMARQUE !**

La vidéo est enregistrée avec une fréquence d'images de 10 bps, c.-à-d. que 10 photos donnent une seconde de séquence vidéo.

Pour que l'enregistrement puisse toujours être effectué sous le même angle et sans flou, nous vous conseillons d'utiliser un trépied.

## 10.6. Utilisation du mode Panorama

Cette fonction vous permet de créer une photo panoramique. L'appareil photo soutient cette fonction avec des graphiques d'aide et un déclencheur commandé automatiquement.

- ▶ En mode Prise de vue, sélectionnez l'option . L'icône du mode Panorama  apparaît dans le coin supérieur gauche de l'écran.
- ▶ Appuyez sur la touche  pour ouvrir le menu de sélection de la valeur en degrés de la photo panoramique.
- ▶ Sélectionnez la valeur en degrés avec la touche  ou . Vous disposez des valeurs **120°**, **180°** et **360°**.
- ▶ Confirmez votre choix avec la touche **OK**.

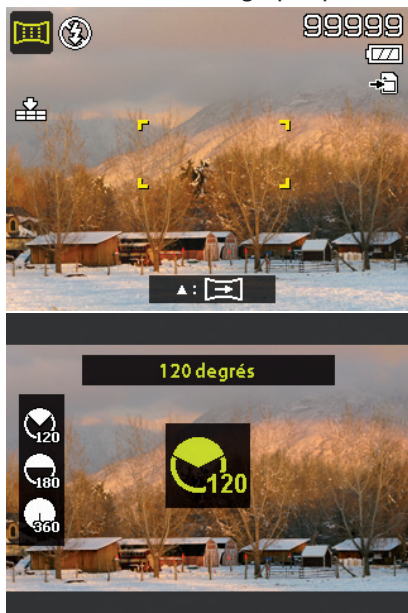

- ▶ Appuyez sur la touche **▶** pour ouvrir le menu de sélection de l'orientation d'enregistrement de la photo panoramique.
- ▶ Sélectionnez l'orientation souhaitée avec la touche **◀** ou **▶** :

**DE GAUCHE À DROITE**  
**DE BAS EN HAUT**  
**DE HAUT EN BAS**  
**DE DROITE À GAUCHE**

- ▶ Confirmez votre choix avec la touche **OK**.
- ▶ Enfoncez complètement le déclencheur pour prendre la photo.

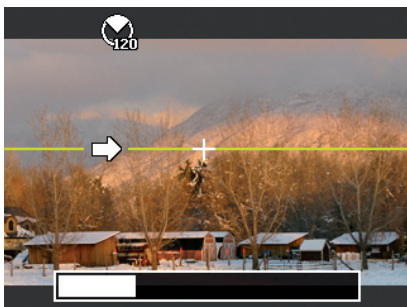

- 
- ▶ Lorsque l'enregistrement commence, une croix blanche est affichée au centre de l'écran. Une ligne jaune est également visible au centre de l'écran. Elle est horizontale ou verticale en fonction de l'orientation choisie et permet d'orienter l'appareil photo.  
Une barre d'enregistrement qui se remplit au cours de l'enregistrement apparaît sur le bord inférieur de l'image.
  - ▶ Pour réaliser un panorama parfait, la ligne de guidage jaune doit toujours passer horizontalement ou verticalement par la croix de position.



- 
- ▶ Lorsque la barre d'enregistrement est complètement remplie, l'enregistrement est terminé et la photo est sauvegardée.

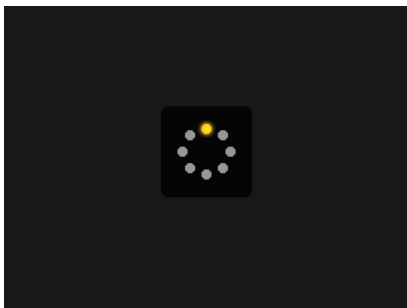

## REMARQUE !

Les réglages suivants sont prédéfinis pour la fonction Panorama et ne peuvent pas être modifiés :

- Le flash ne se déclenche jamais.
- Le déclencheur automatique est désactivé.
- L'autofocus est activé.
- La zone d'autofocus est réglée sur **WIDE**.

### 10.6.1. Conseils et astuces pour la fonction Panorama

- Les dimensions de la photo assemblée varient en fonction de l'angle du panorama et du résultat de l'assemblage ainsi que de l'importance du tremblement de l'appareil photo.
- Nous recommandons d'utiliser un trépied pour stabiliser l'appareil photo et pour faciliter le déplacement lent de l'appareil pendant l'enregistrement.

- 
- Si vous sélectionnez **DE HAUT EN BAS** ou **DE BAS EN HAUT** dans le panorama à **360°**, nous recommandons de faire pivoter l'appareil photo de 90° afin de garantir la stabilité pendant l'enregistrement.
  - En mode Panorama, une luminosité irrégulière peut être à l'origine de différences au niveau de l'enregistrement effectué et du sujet réel.
  - La plus longue durée d'enregistrement en mode Panorama est d'env. 30 secondes.









## 10.7. Utilisation du mode Effet artistique



- ▶ Réglez le mode Prise de vue **EFFET ARTISTIQUE**.
- ▶ Appuyez sur la touche **MENU** et sélectionnez l'option **EFFET ARTISTIQUE**.

Les réglages suivants sont possibles :

Icône	Réglage	Signification
	<b>ÉLÉGANCE</b>	<p>Cette fonction est utilisée pour des prises de vue avec des couleurs sursaturées, une exposition inégale ou un flou.</p> <p>Vous pouvez ici choisir en mode Prise de vue parmi 4 options différentes (Stilvoll 1 - 4) en appuyant sur la touche ▶ .</p>
	<b>FLOU ARTISTIQUE</b>	<p>Génère un voile de lumière pour donner au sujet photographié l'effet d'une mise au point douce.</p>
	<b>TON LUMIÈRE</b>	<p>Réduit les contrastes pour créer une atmosphère calme et détendue.</p>
	<b>VIF</b>	<p>La photo est prise avec des contrastes et une saturation renforcés pour accentuer encore plus les couleurs vives.</p>
	<b>EFFET MINIATURE</b>	<p>Estompe des parties de la photo pour donner à la scène l'apparence d'un modèle miniature. Il est conseillé de prendre la photo depuis un point de vue élevé afin de simuler l'effet miniature.</p>
	<b>OBJECTIF FISHEYE</b>	<p>Les photos sont prises avec un effet œil de poisson.</p>

Icône	Réglage	Signification
	<b>ASTRAL</b>	La photo est modifiée avec des réflexions lumineuses en forme d'étoiles.
	<b>POSTER</b>	Cette fonction permet de prendre des photos avec un effet de vieux poster ou de vieille image.
	<b>ART STUPÉ- FIANT</b>	Cette fonction donne aux photos des contrastes dramatiques.
	<b>NOIR/BLANC</b>	Les photos sont prises en noir et blanc.
	<b>SÉPIA</b>	Les photos sont brunies pour leur donner un aspect ancien.
	<b>ACCENT COULEUR (ROUGE)</b>	Conserve les tons rouges tandis que le reste de la scène est en noir et blanc.
	<b>ACCENT COULEUR (ORANGE)</b>	Conserve les tons orange tandis que le reste de la scène est en noir et blanc.
	<b>ACCENT COULEUR (JAUNE)</b>	Conserve les tons jaune tandis que le reste de la scène est en noir et blanc.
	<b>ACCENT COULEUR (VERT)</b>	Conserve les tons verts tandis que le reste de la scène est en noir et blanc.
	<b>ACCENT COULEUR (BLEU)</b>	Conserve les tons bleus tandis que le reste de la scène est en noir et blanc.

Icône	Réglage	Signification
	<b>ACCENT COULEUR (VIOLET)</b>	Conserve les tons lilas tandis que le reste de la scène est en noir et blanc.

## 10.8. Supprimer des fichiers



### REMARQUE !

Quand une carte mémoire est insérée, vous ne pouvez supprimer que les fichiers se trouvant sur la carte mémoire.

Si la carte mémoire est protégée en écriture, vous ne pouvez pas supprimer les fichiers se trouvant sur la carte mémoire (le message « Carte protégée » s'affiche).

Un fichier supprimé ne peut être restauré. Soyez donc prudent quand vous supprimez des fichiers.

### 10.8.1. Un seul fichier

- ▶ Sélectionnez un fichier dans le menu Lecture et appuyez sur la touche **AE/AF LOCK**.
- ▶ Confirmez l'option « **UNIQUE** » avec la touche **OK**.
- ▶ Sélectionnez « Oui » et confirmez avec la touche **OK**.
- ▶ Sélectionnez « **ANNULER** » et confirmez avec **OK** pour revenir en mode Lecture.

---

## 10.8.2. Plusieurs fichiers

- ▶ Dans le menu de Lecture, appuyez sur la touche **AE/AF LOCK**.
- ▶ Confirmez l'option « **MULTI** » avec la touche **OK**.
- ▶ Sélectionnez un fichier avec la touche ◀ ou ▶ et ajoutez une coche de suppression ou enlevez une coche de suppression déjà ajoutée avec ▲ ou ▼.
- ▶ Appuyez sur la touche **OK** pour confirmer votre sélection.
- ▶ Sélectionnez « **OUI** » pour supprimer tous les fichiers marqués.
- ▶ Sélectionnez « **ANNULER** » pour revenir en mode Lecture.

## 10.8.3. Tous les fichiers

- ▶ Dans le menu de Lecture, appuyez sur la touche **AE/AF LOCK**.
- ▶ Sélectionnez « **TOUT** » et appuyez sur la touche **OK**.
- ▶ Sélectionnez « **OUI** » et confirmez avec la touche **OK** pour supprimer tous les fichiers.
- ▶ Sélectionnez « **ANNULER** » et confirmez avec **OK** pour revenir en mode Lecture.



## REMARQUE !

Les fichiers protégés ne peuvent être supprimés, le message « **FICHER VERROUILLÉ** » apparaît alors sur l'écran.

Quand une carte mémoire est insérée, vous ne pouvez supprimer que les fichiers se trouvant sur la carte mémoire.

Si la carte mémoire est verrouillée, vous ne pouvez pas supprimer les fichiers se trouvant sur la carte mémoire. Un fichier supprimé ne peut être restauré. Soyez donc prudent quand vous supprimez des fichiers.

## 10.9. Afficher le diaporama

Vous pouvez faire défiler les photos sous forme de diaporama.

- ▶ Dans le menu Lecture, sélectionnez l'option Diaporama. Le menu « **DIAPORAMA** » s'ouvre.

Vous pouvez effectuer les réglages suivants :

- ▶ Sélectionnez l'intervalle de temps pour l'enchaînement des photos (1, 3, 5 ou 10 secondes).

Vous avez le choix entre plusieurs effets pour les transitions.

- ▶ Indiquez si vous souhaitez que la séquence d'images se répète en continu (« ↺ ») ou qu'elle s'arrête après la dernière photo (« ↻ »).
- ▶ Une fois tous les réglages effectués, sélectionnez l'option « **START** » et appuyez sur la touche **OK** pour lancer le diaporama.
- ▶ Vous pouvez interrompre et reprendre la lecture avec la touche **OK**.

---

## 10.10. Les fonctions protéger et déprotéger



### 10.10.1. Un seul fichier

- ▶ Sélectionnez l'option « **PROTÉGER** » dans le menu Lecture puis l'option « **UNIQUE** ».
- ▶ Sélectionnez un fichier avec la touche ◀ ou ▶.
- ▶ Sélectionnez « **VERROUILLER** » ou « **ENTDÉVERR.** » et appuyez sur la touche **OK** pour protéger ou déprotéger le fichier sélectionné.
- ▶ Sélectionnez « **QUITTER** » et confirmez avec la touche **OK** pour revenir en mode Lecture.

### 10.10.2. Plusieurs fichiers

- ▶ Sélectionnez l'option « **PROTÉGER** » dans le menu Lecture puis l'option « **MULTI** ».
- ▶ Sélectionnez un fichier avec la touche ◀ ou ▶ et ajoutez une coche de protection avec la touche **OK** ou enlevez une coche de protection déjà ajoutée avec la touche **OK**.

- 
- ▶ Appuyez sur la touche **Ⓜ** pour passer à l'étape suivante.
  - ▶ Sélectionnez « **OUI** » pour protéger ou déprotéger tous les fichiers marqués.
  - ▶ Sélectionnez « **ANNULER** » pour revenir en mode Lecture.

### **10.10.3. Tous les fichiers**

- ▶ Sélectionnez l'option « **PROTÉGER** » dans le menu Lecture puis l'option « **VERR. TOUT** » ou « **DÉVERR. TOUT** ».
- ▶ Sélectionnez « **OUI** » et confirmez avec la touche **OK** pour protéger ou déprotéger tous les fichiers.
- ▶ Sélectionnez « **ANNULER** » et confirmez avec **OK** pour revenir en mode Lecture.



#### **REMARQUE !**

Quand une carte mémoire est insérée, vous ne pouvez supprimer que les fichiers se trouvant sur la carte mémoire.

Si la carte mémoire est verrouillée, vous ne pouvez pas supprimer les fichiers se trouvant sur la carte mémoire. Un fichier supprimé ne peut être restauré. Soyez donc prudent quand vous supprimez des fichiers.

---

## 10.11. Enregistrer une note vocale

- ▶ En mode Lecture, sélectionnez la photo de votre choix.



### REMARQUE !

Si la photo contient déjà une note vocale, l'icône de note vocale apparaît.

- ▶ Ouvrez le sous-menu « **NOTE AUDIO** » dans le menu Lecture.

La prévisualisation et un menu de sélection apparaissent à l'écran.

- ▶ Sélectionnez « **DÉMARRER** » et appuyez sur la touche **OK** pour lancer l'enregistrement. Le microphone se trouve sous la lentille.
- ▶ L'enregistrement s'arrête automatiquement au bout de 30 secondes. Si vous souhaitez arrêter l'enregistrement plus tôt, sélectionnez « **STOP** » et appuyez de nouveau sur la touche **OK**.



### REMARQUE !

Vous ne pouvez ajouter des notes vocales qu'aux photos, pas aux séquences vidéo. Vous ne pouvez pas ajouter de notes vocales aux photos protégées. Vous ne pouvez supprimer une note vocale qu'en supprimant également la photo, et non séparément.

## 10.11.1. Découper une photo



1	Photo agrandie
2	Affichage 4 directions
3	Taille rognée
4	Position approximative de la zone de rognage
5	Surface de l'image

- ▶ En mode Lecture, sélectionnez la photo de votre choix.
- ▶ Dans le menu Lecture, ouvrez le sous-menu « **ROGNER** ».  
La fenêtre de traitement apparaît à l'écran.
- ▶ Tournez la bague de zoom dans le sens **QT** pour agrandir la photo. La position de la partie sélectionnée sur la photo est reconnaissable dans le rectangle gris à gauche.
- ▶ Pendant l'agrandissement, vous pouvez utiliser les touches **▲**, **▼**, **◀** ou **▶** pour modifier la partie sélectionnée sur la photo.
- ▶ Tournez la bague de zoom dans le sens **W** pour agrandir la taille de la photo ou dans le sens **■** pour la réduire.

---

Une fois que vous avez appuyé sur la touche **OK**, un menu de sélection apparaît. Choisissez entre :

**OUI** : la photo découpée est sauvegardée comme nouveau fichier.

**ANNULER** : la fonction est annulée.

- ▶ Appuyez sur la touche **OK** pour sauvegarder/annuler les modifications.

### **10.11.2. Modifier la taille**

- ▶ En mode Lecture, sélectionnez la photo de votre choix.
- ▶ Dans le menu Lecture, ouvrez le sous-menu « Modifier la taille ». Un menu de sélection apparaît à l'écran.
- ▶ Sélectionnez l'une des résolutions suivantes et appuyez sur la touche **OK** : 640, 320, 160.



#### **REMARQUE !**

Les résolutions disponibles peuvent varier en fonction de la taille d'origine de la photo. Les réglages qui ne sont pas disponibles sont affichés en gris.

- 
- ▶ Un menu de sélection apparaît lorsque vous quittez la fonction. Choisissez entre :
    - OUI** : le fichier est sauvegardé comme nouveau fichier.
    - ANNULER** : la fonction est annulée.
  - ▶ Appuyez sur la touche **OK** pour sauvegarder/annuler les modifications.

## 11. Branchement sur une imprimante, un ordinateur ou un téléviseur

### 11.1. Impression de fichiers sur une imprimante photo

PictBridge vous permet d'imprimer directement vos photos avec une imprimante photo compatible PictBridge.

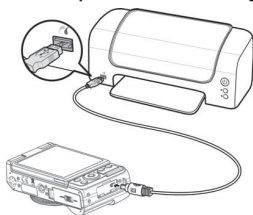

- ▶ Reliez l'appareil photo et l'imprimante avec le câble USB fourni.
  - ▶ Allumez l'appareil photo et l'imprimante photo.
- L'appareil photo détecte qu'un périphérique USB a été raccordé.

---

« **MASS STORAGE** » ou « **PTP** » s'affiche sur l'écran. Sélectionnez alors le mode « **PTP** ».

Le menu Mode d'impression s'ouvre sur l'écran lorsque la connexion a été établie.

▶ Avec la touche directionnelle ▲ ou ▼, sélectionnez la photo de votre choix et le nombre de copies souhaité. Vous avez les possibilités suivantes :

**SÉLECT IMPRIMER** – sélectionnez les photos souhaitées et le nombre d'exemplaires

**IMPRIMER TOUT** – imprime tous les fichiers

**IMPRIMER DPOF** – imprime tous les fichiers qui sont réglés sur DPOF

## 11.2. Transfert de données sur un ordinateur

Vous pouvez transférer sur un ordinateur les fichiers enregistrés avec l'appareil photo.

Systèmes d'exploitation pris en charge :

- Windows Vista SP1
- Windows 7
- Windows 8
- Windows 8.1

---

## 11.3. Utilisation du câble USB

- ▶ Éteignez l'appareil photo.
- ▶ L'ordinateur étant allumé, raccordez le câble USB fourni au port USB de l'appareil photo et à un port USB de l'ordinateur.
- ▶ Allumez l'appareil photo.

Une fois l'appareil photo raccordé à l'ordinateur, vous pouvez sélectionner sur l'écran de l'appareil photo « **MASS STORAGE** » ou « **PTP** ».

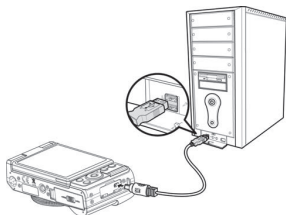

Si vous sélectionnez « **MASS STORAGE** », l'appareil photo est reconnu par l'ordinateur comme un périphérique de stockage de masse et affiché comme propre lecteur dans l'explorateur Windows. Ouvrez l'explorateur Windows ou double-cliquez sur « Poste de travail » (sous Vista et Windows 7 : « Ordinateur »).

- ▶ Double-cliquez sur l'icône de support pour l'appareil photo.
- ▶ Naviguez jusqu'au dossier « DCIM » et, le cas échéant, jusqu'aux dossiers qu'il contient pour afficher les fichiers (\*.jpg = photos ; \*.wav = enregistrements audio ; \*.avi = enregistrements vidéo). Cf. également arborescence de la mémoire.
- ▶ Déplacez ensuite les fichiers de votre choix dans le dossier prévu à cet effet sur l'ordinateur en maintenant le bouton gauche de la souris enfoncé, p. ex. dans le dossier « Mes documents ». Vous pouvez aussi sélectionner les fichiers et utiliser les commandes Windows « Copier » et « Coller ».

---

Les fichiers sont transférés sur l'ordinateur, où ils sont sauvegardés. Vous pouvez afficher, lire et retoucher les fichiers en utilisant un logiciel d'application approprié.

Si vous sélectionnez **PTP**, l'appareil photo est intégré en tant que PTP (Picture Transfer Protocol).

Sous Windows Vista, Windows 7 et Windows 8, vous avez directement accès au contenu de la mémoire de l'appareil photo ou de la carte mémoire.

## 11.4. Affichage des fichiers sur un téléviseur

Vous pouvez afficher les fichiers enregistrés avec l'appareil photo sur un téléviseur.

- ▶ Éteignez l'appareil photo et le téléviseur.
- ▶ Branchez le câble TV fourni sur le port USB de l'appareil photo et sur l'entrée vidéo (jaune) et l'entrée audio (blanche) du téléviseur.
- ▶ Allumez l'appareil photo et le téléviseur.
- ▶ L'appareil photo démarre automatiquement le mode Diaporama. Lancez le diaporama avec « **START** ».
- ▶ Si le téléviseur ne reconnaît pas automatiquement l'image de l'appareil photo, activez l'entrée vidéo sur le téléviseur (généralement avec la touche **AV**).

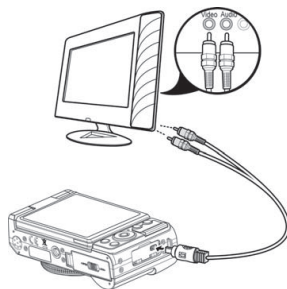

---

## 11.5. Norme DCF

Les fichiers enregistrés avec l'appareil photo y sont gérés selon la norme DCF (sauvegardés, nommés, etc. ; DCF = Design Rule for Camera File System). Vous pouvez lire sur cet appareil photo les fichiers stockés sur les cartes mémoire d'autres appareils DCF.

## 11.6. Lecteur de cartes

Si votre ordinateur est équipé d'un lecteur de cartes ou raccordé à un tel lecteur et que vous avez sauvegardé les fichiers sur la carte mémoire, vous pouvez bien sûr également copier ces fichiers sur l'ordinateur par ce biais.

Le lecteur de cartes est lui aussi reconnu comme un support de données amovible dans le poste de travail de Windows (ou dans « Ordinateur » sous Vista).

## 11.7. Arborescence de la mémoire

Votre appareil photo crée automatiquement des dossiers spécifiques sur la carte mémoire interne pour y classer les fichiers photo et vidéo enregistrés.

### 11.7.1. Dénomination de fichiers

Les noms de fichiers commencent par « DSCI » suivi d'un numéro à 4 chiffres en ordre croissant. La numérotation des fichiers commence à 0001 lorsqu'un nouveau dossier est créé.

Le numéro de fichier le plus élevé est 9999. Après 9999, l'appareil photo recommence avec le numéro de fichier 0001.



## REMARQUE !

Ne modifiez pas les noms des dossiers et fichiers de la carte mémoire sur votre ordinateur. Il se peut que les données ne puissent ensuite plus être lues par l'appareil photo.

## 12. Installation du logiciel

Le CD fourni contient le logiciel « CyberLink PhotoDirector », un programme vous permettant de retoucher vos photos.

Pour installer CyberLink PhotoDirector :

- ▶ Insérez le CD d'installation dans le lecteur CD/DVD.
- ▶ Le CD est exécuté automatiquement et un écran de sélection apparaît.
- ▶ Sélectionnez dans cet écran l'option « Installer CyberLink PhotoDirector ».
- ▶ Suivez les instructions pour finaliser l'installation.
- ▶ Démarrez le cas échéant le programme avec l'icône correspondante sur le Bureau.
- ▶ Lorsque vous démarrez le programme pour la première fois, il doit être activé. Saisissez pour ce faire le numéro de série HEVK4-S9JM4-AWZXQ-SXML6-T8EQ9-PVSH7.



## REMARQUE !

Vous trouverez une aide pour utiliser le programme dans le logiciel Système d'aide, que vous pouvez ouvrir avec la touche **F1**.

---

Si le CD n'est pas exécuté automatiquement, vous pouvez installer le logiciel comme suit :

- ▶ Double-cliquez sur Poste de travail.
- ▶ Placez le pointeur de la souris sur le lecteur CD/DVD.
- ▶ Effectuez un clic de souris droit puis cliquez sur « Ouvrir ».
- ▶ Double-cliquez sur Setup.exe.
- ▶ Un assistant apparaît et vous guide à travers l'installation.
- ▶ Suivez les instructions pour finaliser l'installation.
- ▶ Démarrez le programme avec l'icône correspondante sur le Bureau.
- ▶ Lorsque vous démarrez le programme pour la première fois, il doit être activé. Saisissez pour ce faire le numéro de série HEVK4-S9JM4-AWZXQ-SXML6-T8EQ9-PVSH7.

## **13. Résolution de problèmes**

Si votre appareil photo ne fonctionne pas correctement, vérifiez les points suivants. Si le problème persiste, adressez-vous au service après-vente MEDION.

### **13.7.1. L'appareil photo ne se met pas en marche.**

La batterie est mal insérée.

La batterie est vide. Rechargez-la.

Le couvercle du compartiment à batterie n'est pas bien refermé.

---

### **13.7.2. L'appareil ne prend aucune photo.**

Le flash est encore en cours de chargement.

La mémoire est pleine.

La carte SD n'est pas correctement formatée ou défectueuse.

Le nombre maximal de fichiers est dépassé. Réinitialisez la numérotation des fichiers.

Lumière insuffisante. Modifiez l'angle de l'appareil pour capter plus de lumière ou bien utilisez le flash.

### **13.7.3. Le flash ne se déclenche pas.**

Vous avez bougé l'appareil photo pendant la prise de vue.

Le flash est désactivé.

### **13.7.4. L'image est floue.**

Vous avez bougé l'appareil photo pendant la prise de vue.

Le sujet se trouve en dehors de la zone de réglage de l'appareil photo. Utilisez éventuellement le mode Macro pour les plans rapprochés.

### **13.7.5. L'image ne s'affiche pas sur l'écran.**

Vous avez inséré une carte SD qui a enregistré des images sur un autre appareil photo dans un format autre que le format DCF. Cet appareil photo ne peut pas afficher ce type d'images.

### **13.7.6. L'intervalle de temps entre les prises de vue est plus long dans l'obscurité.**

Dans de faibles conditions d'éclairage, l'obturation est généralement plus lente. Modifiez l'angle de l'appareil ou améliorez l'éclairage.

---

### **13.7.7. L'appareil photo s'éteint.**

L'appareil photo s'éteint au bout d'un temps prédéfini pour économiser la batterie. Rallumez l'appareil photo.

### **13.7.8. Le fichier enregistré n'a pas été sauvegardé.**

L'appareil photo a été éteint avant que le fichier ait pu être sauvegardé.

### **13.7.9. Impossible d'afficher les fichiers d'autres cartes mémoire.**

Vous ne pouvez afficher les fichiers de cartes mémoire d'autres appareils photo que lorsque ceux-ci utilisent également le système de stockage DCF.

### **13.7.10. Impossible de transférer les fichiers sur l'ordinateur avec le câble USB.**

L'appareil photo n'est pas allumé.

### **13.7.11. Lorsque vous raccordez pour la première fois cet appareil photo à l'ordinateur, aucun nouveau matériel n'est détecté.**

Le port USB de l'ordinateur est désactivé dans le BIOS. Activez le port dans le BIOS de l'ordinateur. Consultez éventuellement le manuel d'utilisation de l'ordinateur.

---

### **13.7.12. La fonction Zoom n'est pas disponible pendant l'enregistrement vidéo.**

Assurez-vous que la fonction Macro est désactivée.

## **14. Nettoyage et entretien**

Respectez les points suivants lorsque vous nettoyez le boîtier, la lentille et l'écran :

Nettoyez le boîtier de l'appareil avec un chiffon doux et sec.

N'utilisez pas de diluants ni de produits de nettoyage qui contiennent du pétrole. Vous pourriez endommager l'appareil.

Pour nettoyer la lentille et l'écran, commencez par éliminer la poussière avec une brosse pour lentille. Nettoyez-les ensuite avec un chiffon doux. N'exercez aucune pression sur l'écran et n'utilisez aucun objet dur pour le nettoyer.

N'utilisez aucun détergent puissant pour nettoyer le boîtier et la lentille (consultez votre revendeur si vous ne parvenez pas à éliminer certaines salissures).

---

## 15. Recyclage



### **EMBALLAGE**

Pour le protéger pendant son transport, votre appareil photo vous est livré dans un emballage constitué de matières premières qui peuvent être réutilisées ou recyclées.



### **APPAREIL**

Une fois l'appareil arrivé en fin de vie, ne le jetez en aucun cas avec les déchets domestiques. Recyclez-le de manière écologique dans un point de collecte local pour appareils usagés. Renseignez-vous auprès de votre municipalité pour savoir où se trouvent ces points de collecte.



### **BATTERIES**

Les batteries/accus usagés/défectueux ne sont pas des déchets domestiques ! Ils doivent être déposés dans un lieu de collecte des batteries usagées.

---

## 16. Caractéristiques techniques

### APPAREIL PHOTO

Capteur :	16 mégapixels CCD
Diaphragme :	F = 3,1 ~ 6,3
Vitesse d'obturation :	1/2000 ~ 8 s
Longueur focale :	f = 4,3 ~ 51,6 mm (correspond à petit format 24 mm ~ 288 mm)
Zoom optique :	12x
Zoom numérique :	8x
Affichage :	Écran Flip-out (LCD) de 7,62 cm / 3,0"
Formats de fichier :	JPEG (EXIF 2.3), DPOF, AVI, WAV
Résolutions max. :	
Mode Appareil photo :	4608 x 3456 pixels
Mode Vidéo :	1280 x 720 pixels (avec une carte mémoire SDHC Class 6)
Mémoire :	Interne : 28 Mo de mémoire interne
Externe :	Carte SD/SDHC (32 Go max.)
Connectique :	Mini USB 2.0
Dimensions (l x H x P) :	Env. 109 x 64 x 38 mm
Poids :	Env. 211 g (avec batterie)

---

## **ADAPTATEUR SECTEUR USB**

Référence :	KSAS0060500100VEU
Fabricant :	Ktec, Chine
Tension d'entrée :	100 - 240 V ~ 50/60 Hz 180 mA
Tension de sortie :	5,0 V  1,0 A

## **BATTERIE**

Fabricant :	Fuji Electronics
Référence :	NP-50
Caractéristiques techniques :	3,7 V / 940 mAh / 3,478 Wh

**Sous réserve de modifications techniques et visuelles ainsi que d'erreurs d'impression !**



---

## 17. Mentions légales

Copyright © 2015

Tous droits réservés.

Le présent mode d'emploi est protégé par le copyright.

La reproduction sous forme mécanique, électronique ou sous toute autre forme que ce soit est interdite sans l'autorisation écrite du fabricant.

Le copyright est la propriété de la société :

**Medion AG**

**Am Zehnthof 77**

**45307 Essen**

**Allemagne**

Le mode d'emploi peut être à nouveau commandé via la hotline SAV et téléchargé sur le portail SAV [www.medion.com/fr/service/accueil/](http://www.medion.com/fr/service/accueil/).

Vous pouvez aussi scanner le code QR ci-dessus et charger le mode d'emploi sur votre terminal mobile via le portail SAV.

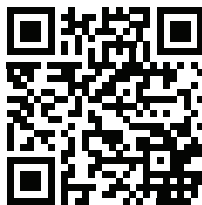



# **MEDION®**



Medion France  
75 Rue de la Foucaudière  
72100 LE MANS  
France

Hotline SAV : 02 43 16 60 30 (appel non surtaxé)  
SAV PREMIUM hors garantie : 08 92 35 05 40  
(0,34 EUR/min.)

Email : Pour nous contacter, merci de vous rendre sur  
notre site internet ([www.medion.fr](http://www.medion.fr)) à la rubrique  
« Service » puis « Contact »

[www.medion.fr](http://www.medion.fr)