

MEDION®

Digitaler Notizschreiber

Stylet numérique

Block notes digitale

MEDION® P82017 (MD 86559)



Bedienungsanleitung
Mode d'emploi
Istruzioni per l'uso

Inhaltsverzeichnis

| | |
|---|-----------|
| Hinweis zu dieser Anleitung | 3 |
| In dieser Anleitung verwendete Symbole und Signalwörter | 3 |
| Bestimmungsgemäßer Gebrauch | 3 |
| Grundlegende Sicherheit | 4 |
| Betriebssicherheit | 4 |
| Aufstellort | 4 |
| Elektromagnetische Verträglichkeit | 4 |
| Reparatur | 5 |
| Sicherheitshinweise zum Batteriebetrieb | 5 |
| Datensicherung | 6 |
| Geräteübersicht | 7 |
| Empfänger | 7 |
| Notizschreiber | 7 |
| Lieferumfang | 8 |
| Systemvoraussetzungen | 8 |
| Allgemeines | 9 |
| Tipps zur Aufzeichnung | 9 |
| Über den Empfänger | 9 |
| LC-Display | 10 |
| Vorbereitung | 11 |
| Batterien einsetzen und wechseln | 11 |
| Akku des Empfängers laden | 11 |
| Schreibspitze (Schreibmine) einsetzen und wechseln | 11 |
| Bedienung | 12 |
| Software installieren | 12 |
| Empfänger befestigen | 13 |
| Empfänger zurücksetzen | 14 |
| Empfänger ein- und ausschalten | 14 |
| Stift ein- und ausschalten | 14 |
| Verbindung mit dem Computer | 14 |
| Aufzeichnen von Notizen | 15 |
| Offline-Modus | 15 |
| Online-Modus | 15 |
| Schreib- und Maus-Modus | 16 |
| Mitgelieferte Software | 18 |
| Kundendienst | 19 |
| Erste Hilfe bei Fehlfunktionen | 19 |
| Reinigung | 21 |
| Entsorgung | 21 |
| Hinweise zur Konformität | 22 |
| Technische Daten | 22 |

Hinweis zu dieser Anleitung



Lesen Sie dieses Kapitel sowie die gesamte Bedienungsanleitung aufmerksam durch und befolgen Sie alle aufgeführten Hinweise. So gewährleisten Sie einen zuverlässigen Betrieb und eine lange Lebenserwartung Ihres Geräts. Halten Sie diese Anleitung stets griffbereit in der Nähe Ihres Geräts. Bewahren Sie die Bedienungsanleitung gut auf, um sie bei einer Veräußerung des Geräts dem neuen Besitzer weitergeben zu können.

In dieser Anleitung verwendete Symbole und Signalwörter

| | |
|----------|---|
| | <p>GEFAHR! Warnung vor unmittelbarer Lebensgefahr! WARNUNG! Warnung vor möglicher Lebensgefahr und/oder schweren irreversiblen Verletzungen!</p> |
| | <p>VORSICHT! <i>Hinweise beachten, um Verletzungen und Sachschäden zu vermeiden!</i> ACHTUNG! <i>Hinweise beachten, um Sachschäden zu vermeiden!</i></p> |
| | <p>HINWEIS! Weiterführende Informationen für den Gebrauch des Gerätes!</p> |
| | <p>HINWEIS! Hinweise in der Bedienungsanleitung beachten!</p> |
| | <p>WARNUNG! Warnung vor Gefahr durch elektrischen Schlag!</p> |
| <p>•</p> | <p>Aufzählungszeichen / Information über Ereignisse während der Bedienung</p> |
| <p>▶</p> | <p>Auszuführende Handlungsanweisungen</p> |

Bestimmungsgemäßer Gebrauch

Dieses Gerät wird direkt an den Computer angeschlossen, um die Zeichnungen auf den Bildschirm zu übertragen, des Weiteren können Sie den Stift als Eingabegerät für den Computer verwenden.

Dieses Gerät ist ausschließlich für den privaten Gebrauch und nicht für gewerbliche Zwecke geeignet.

Grundlegende Sicherheit

Betriebsicherheit

- Das Gerät ist nicht dafür bestimmt, durch Personen (einschließlich Kinder) mit eingeschränkten physischen, sensorischen oder geistigen Fähigkeiten oder mangels Erfahrung und/oder mangels Wissen benutzt zu werden, es sei denn, sie werden durch eine für ihre Sicherheit zuständige Person beaufsichtigt oder erhalten von ihr Anweisungen, wie das Gerät zu benutzen ist. Kinder sollten beaufsichtigt werden, um sicherzustellen, dass sie nicht mit dem Gerät spielen.
- Halten Sie das Verpackungsmaterial, wie z.B. Folien von Kindern fern. Bei Missbrauch könnte Erstickungsgefahr bestehen.
- Öffnen Sie niemals das Gehäuse des Geräts. Dies könnte zu einem elektrischen Kurzschluss oder gar zu Feuer führen, was die Beschädigung Ihres Geräts zur Folge hat. Nehmen Sie keine eigenmächtigen Umbauten am Gerät vor!
- Setzen Sie die Minen keinem zu starken Druck aus und vermeiden Sie das Klopfen mit der Mine auf den Untergrund. Dies kann ansonsten zu Beschädigungen der Spitze oder des Stiftes selbst führen und Störungen zur Folge haben.

Aufstellort

- Verlegen Sie die Kabel so, dass niemand darauf treten oder darüber stolpern kann.
- Halten Sie Gerät von Feuchtigkeit fern und vermeiden Sie Staub, Hitze und direkte Sonneneinstrahlung, um Betriebsstörungen zu vermeiden.
- Betreiben Sie das Gerät nicht im Freien.
- Stellen und betreiben Sie alle Komponenten auf einer stabilen, ebenen und vibrationsfreien Unterlage, um ein Herunterfallen des Geräts zu vermeiden.
- Setzen Sie das Gerät nicht Tropf- oder Spritzwasser aus und stellen Sie keine mit Flüssigkeit gefüllten Gefäße – wie z. B. Vasen – auf bzw. neben das Gerät. Eindringende Flüssigkeit kann die elektrische Sicherheit beeinträchtigen.
- Stellen Sie keine Gegenstände auf die Kabel, da diese sonst beschädigt werden könnten.



GEFAHR!

Bei großen Temperatur- oder Feuchtigkeitsschwankungen kann es durch Kondensation zur Feuchtigkeitsbildung innerhalb des Geräts kommen, die einen elektrischen Kurzschluss verursachen kann. Warten Sie nach einem Transport des Geräts solange mit der Inbetriebnahme, bis es die Umgebungstemperatur angenommen hat.

Elektromagnetische Verträglichkeit

- Das Gerät entspricht den Anforderungen der EMV-Richtlinie.
- Halten Sie mindestens einen Meter Abstand von hochfrequenten und magnetischen Störquellen (Fernsehgerät, Lautsprecherboxen, Mobiltelefon usw.), um Funktionsstörungen und Datenverlust zu vermeiden.

Reparatur

- Nehmen Sie das Gerät nicht in Betrieb, wenn Gerät oder Anschlussleitungen sichtbare Schäden aufweisen oder das Gerät heruntergefallen ist.
- Wenden Sie sich an den Kundendienst, wenn:
 - Flüssigkeit in das Gerät eingedrungen ist;
 - das Gerät nicht ordnungsgemäß funktioniert;
 - das Gerät gestürzt oder das Gehäuse beschädigt ist.



WARNUNG!

Versuchen Sie auf keinen Fall, ein Geräteteil selbst zu öffnen und/oder zu reparieren. Es besteht die Gefahr des elektrischen Schlags.

- Wenden Sie sich im Störfall an unser Service Center oder eine andere geeignete Fachwerkstatt.

Sicherheitshinweise zum Batteriebetrieb

Batterien können brennbare Stoffe enthalten. Bei unsachgemäßer Behandlung können Batterien auslaufen, sich stark erhitzen, entzünden oder gar explodieren, was Schäden für Ihr Gerät und Ihre Gesundheit zur Folge haben könnte.

Bitte befolgen Sie unbedingt folgende Hinweise:

- Halten Sie Kinder von Batterien fern. Sollten versehentlich Batterien verschluckt worden sein, melden Sie dies bitte sofort Ihrem Arzt.
- Laden Sie niemals Batterien (es sei denn, dies ist ausdrücklich angegeben).
- Entladen Sie die Batterien niemals durch hohe Leistungsabgabe.
- Schließen Sie die Batterien niemals kurz.
- Setzen Sie Batterien niemals übermäßiger Wärme wie durch Sonnenschein, Feuer oder dergleichen aus!
- Zerlegen oder verformen Sie die Batterien nicht. Ihre Hände oder Finger könnten verletzt werden oder Batterieflüssigkeit könnte in Ihre Augen oder auf Ihre Haut gelangen. Sollte dies passieren, spülen Sie die entsprechenden Stellen mit einer großen Menge klaren Wassers und informieren Sie umgehend Ihren Arzt.
- Vermeiden Sie starke Stöße und Erschütterungen.
- Vertauschen Sie niemals die Polarität. Achten Sie darauf, dass die Pole Plus (+) und Minus (-) korrekt eingesetzt sind, um Kurzschlüsse zu vermeiden.
- Vermischen Sie keine neuen und alten Batterien oder Batterien unterschiedlichen Typs. Dies könnte bei Ihrem Gerät zu Fehlfunktionen führen. Darüber hinaus würde sich die schwächere Batterie zu stark entladen.
- Entfernen Sie verbrauchte Batterien sofort aus dem Gerät.
- Entfernen Sie die Batterien aus Ihrem Gerät, wenn dieses über einen längeren Zeitraum nicht benutzt wird.
- Ersetzen Sie alle verbrauchten Batterien in einem Gerät gleichzeitig mit neuen Batterien des gleichen Typs.

- Isolieren Sie die Kontakte der Batterien mit einem Klebestreifen, wenn Sie Batterien lagern oder entsorgen wollen.
- Prüfen Sie vor dem Einlegen der Batterien, ob die Kontakte im Gerät und an den Batterien sauber sind, und reinigen Sie sie gegebenenfalls.

Datensicherung

Machen Sie vor jeder Aktualisierung eine Sicherheitskopie Ihrer Daten auf externen Speichermedien.



HINWEIS!

Es besteht kein Regressanspruch für verloren gegangene Daten bzw. für durch Datenverlust entstandene Folgeschäden.

Geräteübersicht

Empfänger

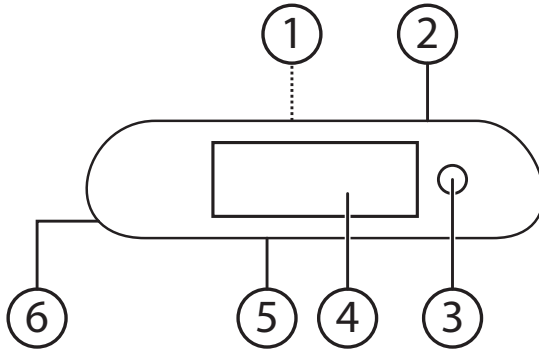

- 1) Befestigungsclip (auf der Unterseite)
- 2) USB-Anschluss
- 3) EIN/AUS Knopf / Start einer Notiz
- 4) Display
- 5) Empfangsfeld
- 6) Reset-Öffnung

Notizschreiber

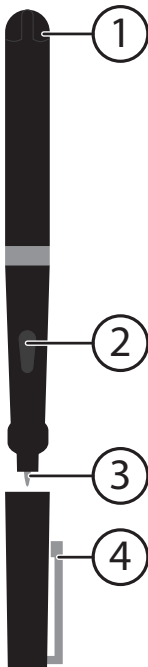

- 1) Batteriefachabdeckung
- 2) Maus-Taste
- 3) Schreibspitze (Kugelschreibermine)
- 4) Schutzkappe mit Befestigungsclip

Lieferumfang



WARNUNG!

Es besteht Erstickungsgefahr!

Lassen Sie kleine Kinder nicht mit Verpackungsmaterial oder Folien spielen.

Bitte überprüfen Sie die Vollständigkeit der Lieferung und benachrichtigen Sie uns bitte innerhalb von 14 Tagen nach dem Kauf, falls die Lieferung nicht komplett ist.

Mit dem von Ihnen erworbenen Paket haben Sie erhalten:

- Empfänger
- Notizschreiber
- Pinzette
- Tasche
- Schreibunterlage
- USB-Kabel
- Kugelschreibermine
- 2 x 1,55 V Knopfzellen SR41
- 2 x Software CD
- Bedienungsanleitung und Garantiekarte

Systemvoraussetzungen

- Microsoft® Windows® 7/Vista® SP1/ XP SP3
- USB-Anschluss
- CD-ROM Laufwerk

Allgemeines

Der digitale Notizschreiber arbeitet mit einem Receiver und nimmt handschriftliche Notizen auf, während Sie diese auf ein Papier schreiben. Die aufgezeichneten Daten können im Anschluss an einen PC übertragen werden.





ACHTUNG!

*Es besteht die Gefahr, das Gerät zu beschädigen.
Versuchen Sie nicht, das Gerät wie einen gewöhnlichen Kugelschreiber zu öffnen.*

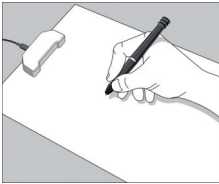

Tipps zur Aufzeichnung

- ▶ Halten Sie den Stift beim Schreiben in einem Winkel von 45° bis 90°.
- ▶ Achten Sie darauf, dass keine Gegenstände oder Ihre Hände zwischen dem Stift und dem Empfänger liegen.

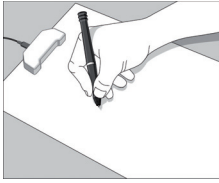
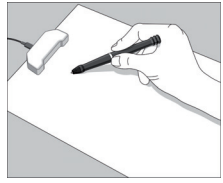
| | |
|--|--|
|  |  |
| <p>Halten Sie den Stift fest und schreiben Sie wie gewohnt.</p> | <p>Verdecken Sie den Empfänger nicht mit Ihrer Hand.</p> |
|  |  |
| <p>Legen Sie Ihre Hand nicht zwischen Stift und Empfänger.</p> | <p>Halten Sie den Stift nicht wie einen Pinsel.</p> |







Über den Empfänger

Der Empfänger kann über 100 DIN A4 Seiten aufnehmen und speichern.

Im LC-Display sehen Sie die Anzahl der gespeicherten Seiten, den Batteriestand sowie Informationen zum gewählten Modus.

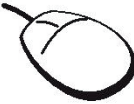
Zu Hause oder im Büro kann der Empfänger mit dem USB-Kabel an einen PC angeschlossen werden. Mit der mitgelieferten Software können die aufgezeichneten Notizen übertragen und bearbeitet werden.

LC-Display

| Symbol | Bedeutung | An | Aus | Blinkt |
|--|----------------------------------|---|--|-----------------------------------|
|  | Verbindung zum PC | Verbindung ist hergestellt | keine Verbindung | Daten werden übertragen |
|  | Schreib-Modus | Aufzeichnung von Schrift | Maus-Modus an | Aufzeichnung von Schrift |
|  | Maus-Modus | Steuerung des Mauszeigers | Schreib-Modus an | Steuerung des Mauszeigers |
|  | Batterieanzeige des Empfängers | Batteriestandsanzeige | Empfänger ist ausgeschaltet | Akku wird geladen |
|  | Batterieanzeige des Stiftes | Batterien des Stiftes sind schwach | Batterien des Stiftes in Ordnung | Batterien des Stiftes austauschen |
|  | Anzahl der gespeicherten Notizen | Empfänger eingeschaltet | Empfänger ausgeschaltet | Speicher voll oder Fehler |
|  | Speicher voll | Der interne Speicher des Empfängers ist fast voll | Der interne Speicher des Empfängers ist frei | --- |

Vorbereitung

Batterien einsetzen und wechseln

- ▶ Öffnen Sie das Batteriefach, indem Sie die Kappe gegen den Uhrzeigersinn drehen.
- ▶ Legen Sie die beiden mitgelieferten Batterien (Typ 1,55V Knopfzelle SR41) so ein, dass der Pluspol nach oben zeigt.
- ▶ Schrauben Sie die Verschlusskappe im Uhrzeigersinn wieder auf den Stift auf.



Akku des Empfängers laden

Der Empfänger ist mit einem eingebauten Li-Ionen Akku ausgestattet. Schließen Sie den Empfänger mit dem mitgelieferten USB-Kabel an den PC an, um den Akku zu laden.

Die Ladeanzeige im Display blinkt während des Ladevorgangs und zeigt den Ladezustand des Akkus an.

Schreibspitze (Schreibmine) einsetzen und wechseln

Mine einsetzen

- ▶ Schieben Sie die Mine vorsichtig in den Minenschacht an der Spitze des Stiftes.



ACHTUNG!

Wenn Sie die Mine einschieben, sollten Sie möglichst wenig Kraft einsetzen, um die Mine und den Stift nicht zu beschädigen.

Mine entfernen

- ▶ Benutzen Sie die mitgelieferte Pinzette, um die Mine aus dem Stift zu ziehen.
- ▶ Nachdem Sie die Mine erfolgreich entfernt haben, können Sie nun eine neue Mine einsetzen.
- ▶ Schieben Sie mit den Fingern die neue Mine vorsichtig in den Stift.

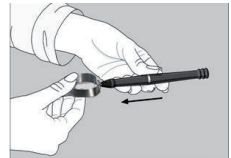

HINWEIS!

Benutzen Sie nur Nachfüllminen, die dem Original entsprechen. (Standardminen mit den Maßen 67,2 mm Länge und 2,33 mm Durchmesser sind im Schreibwarenfachhandel erhältlich).

Bedienung

Software installieren

Die mitgelieferte Software benötigen Sie, um Ihre Aufzeichnungen zu verwalten, zu bearbeiten bzw. in ein für Sie nutzbares Format umzuwandeln.

Inhalt der Discs:

- **Note Manager** (erste CD)
Dieses Programm wird zur Übertragung, Bearbeitung und Verwaltung der gespeicherten Notizen benötigt.
- **Photo Sketcher** (erste CD)
Hilfsprogramm zum Bearbeiten von Fotos
- **MyScript Notes Lite** (zweite CD)
Treiber und Hilfsprogramm zur Handschriften-Erkennung



ACHTUNG!

Es besteht Gefahr des Datenverlusts!

Bei der Installation von Programmen oder Treibern können wichtige Dateien überschrieben und verändert werden. Um bei eventuellen Problemen nach der Installation auf die Originaldateien zugreifen zu können, sollten Sie vor der Installation eine Sicherung Ihres Festplatteninhaltes erstellen.

- ▶ Legen Sie zuerst die Treiber Disc ein. Die Installation startet automatisch, nachdem die entsprechenden Schaltflächen des Startbildschirms angeklickt worden sind.
- ▶ Folgen Sie den Anweisungen auf dem Bildschirm.
- ▶ Starten Sie nach der Installation Ihren Computer neu, um den Vorgang abzuschließen.



HINWEIS!

Sollte der automatische Start nicht funktionieren, ist wahrscheinlich die sog. „**Autorun**“-Funktion deaktiviert.

Manuelle Installation ohne Autorun unter Windows® 7 und Vista®

- ▶ Klicken Sie doppelt auf das Icon **COMPUTER** auf Ihrem Desktop.
- ▶ Klicken Sie mit der rechten Maustaste auf das Laufwerk, in das Sie die CD eingelegt haben. Es öffnet sich ein Auswahlfenster.
- ▶ Klicken Sie auf die Option **AUTOMATISCHE WIEDERGABE** öffnen. Die Installation startet automatisch, nachdem die entsprechenden Schaltflächen des Startbildschirms angeklickt worden sind.

Manuelle Installation ohne Autorun unter Windows® XP

- ▶ Klicken Sie doppelt auf das Icon **ARBEITSPLATZ** auf Ihrem Desktop.
- ▶ Klicken Sie mit der rechten Maustaste auf das Laufwerk, in das Sie die CD eingelegt haben. Es öffnet sich ein Auswahlfenster.
- ▶ Klicken Sie auf die Option **AUTOPLAY**. Die Installation startet automatisch, nachdem die entsprechenden Schaltflächen des Startbildschirms angeklickt worden sind.

Empfänger befestigen

Sie haben die Möglichkeit, den Empfänger auf drei Arten am Blatt zu befestigen.

Befestigen Sie den Empfänger in der Mitte der oberen Blattkante. Diese Position eignet sich gut für einzelne Blätter.

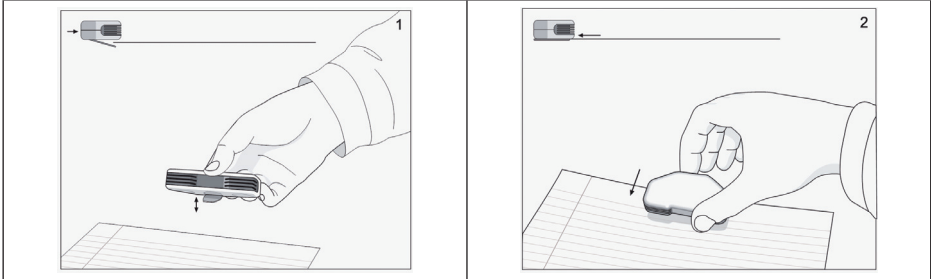

Befestigen Sie den Empfänger in der oberen linken Ecke des Blattes. Diese Position eignet sich für Rechtshänder.

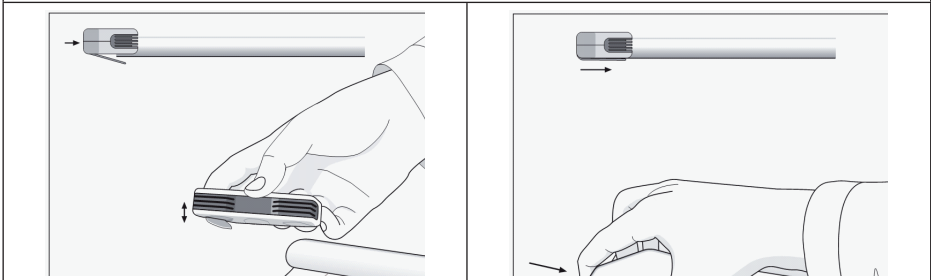

Befestigen Sie den Empfänger in der oberen rechten Ecke des Blattes. Diese Position eignet sich für Linkshänder.

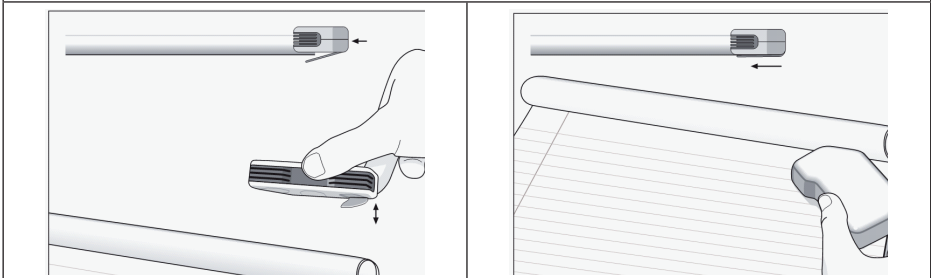

- ▶ Sie können zur Befestigung auch die mitgelieferte Schreibunterlage nutzen.
- ▶ Klemmen Sie in diesem Fall das Blatt mit der seitlichen Klemme fest und befestigen Sie den Empfänger in der Mitte des oberen Randes. Zur Orientierung finden Sie hier auch eine kleine Aussparung.



HINWEIS!

Beim Einsatz der Schreibunterlage kann der Empfänger nur in einer Position befestigt werden.

Empfänger zurücksetzen

- ▶ Wenn der Empfänger nicht reagiert, können Sie den Empfänger zurücksetzen.
- ▶ Drücken Sie mit einem spitzen Gegenstand in die Reset-Öffnung an der Geräteseite.

Empfänger ein- und ausschalten

- ▶ Drücken und halten Sie die **EIN/AUS**-Taste für einige Sekunden, um den Empfänger einzuschalten. Im Display erscheint die Anzahl der bereits aufgezeichneten Notizen sowie die Batteriestandsanzeige.



HINWEIS!

Der Empfänger schaltet sich im Offline-Modus automatisch nach 60 Minuten aus, wenn keine Eingabe erfolgt.

Im Online-Modus bleibt der Empfänger solange eingeschaltet, bis der angeschlossene PC ausgeschaltet wird.

Stift ein- und ausschalten

Der Stift schaltet sich automatisch aus, wenn 30 Sekunden lang keine Eingabe erfolgt.

- ▶ Drücken Sie die Maus-Taste am Stift oder tippen Sie kurz mit dem Stift auf die Unterlage, um den Stift wieder einzuschalten.

Verbindung mit dem Computer

Sie können den Empfänger im Online- oder im Offline-Modus nutzen, um Notizen aufzuzeichnen.

- ▶ Verbinden Sie den Empfänger mit dem Computer über das mitgelieferte USB-Kabel, um Notizen im Online-Modus aufzuzeichnen, den Notizschreiber als Maus-Ersatz zu nutzen oder den eingebauten Akku des Empfängers zu laden.



ACHTUNG!

Es besteht Gefahr des Datenverlusts.

Bewegen Sie den Empfänger während der Arbeit nicht, da es sonst zu fehlerhaften Speicherungen der Notizen oder zu Datenverlust kommen kann.

Befestigen Sie den Empfänger immer mit dem Befestigungsclip auf der Rückseite des Empfängers.

Aufzeichnen von Notizen

Sie können Notizen im Online- oder Offline-Modus aufzeichnen.

Offline-Modus

Der Offline-Modus ermöglicht es Ihnen, während Besprechungen oder Vorlesungen Notizen und Zeichnungen zu speichern.

- ▶ Befestigen Sie den Empfänger am Schreibblock.
- ▶ Drücken und halten Sie die **EIN/AUS**-Taste für einige Sekunden, um den Empfänger einzuschalten.
- ▶ Nehmen Sie den Stift auf und beginnen Sie zu schreiben.
- ▶ Wenn Sie eine Notiz beendet haben, drücken Sie kurz die **EIN/AUS**-Taste, um eine neue Notiz zu beginnen.
- ▶ Zu einem späteren Zeitpunkt können Sie den Empfänger mit dem Computer verbinden und die gespeicherten Notizen ansehen, bearbeiten und/oder via E-Mail versenden.

Online-Modus

Notizen manuell an den PC übertragen

Im Online-Modus können Sie, mittels der mitgelieferten Software, die Notizen aus dem Speicher des Empfängers an Ihren PC übertragen.

Bevor Sie die Übertragung starten, vergewissern Sie sich, dass

- die Software Note Manager auf dem PC installiert ist.
- der Empfänger mit dem PC verbunden ist. Nutzen Sie hierzu das mitgelieferte USB-Kabel.
- im Display das Symbol für die Verbindung  angezeigt wird.

- ▶ Starten Sie das Programm **NOTE MANAGER**
- ▶ Wählen Sie im Menü „**DATEI**“ den Menüpunkt „**HOCHLADEN**“. Alle gespeicherten Notizen werden an den PC übertragen.

Am Ende der Übertragung erscheint eine Meldung, in der Sie gefragt werden, ob alle gespeicherten Nachrichten im Speicher gelöscht werden sollen.

- ▶ Wählen Sie „**JA**“, um alle Nachrichten im Speicher des Empfängers zu löschen.
- ▶ Wählen Sie „**NEIN**“, um die Nachrichten im Speicher zu belassen.



HINWEIS!

Wenn Sie die Löschabfrage mit „**NEIN**“ beantworten, werden beim nächsten Verbinden und Übertragen nur die Notizen übertragen, die neu im Speicher sind.

Wenn Sie allerdings bereits übertragene Notizen auf dem PC löschen und dann den Übertragungsvorgang erneut ausführen, werden die alten Notizen ebenfalls auf den PC übertragen.

Notizen automatisch an den PC übertragen

Sie können die Software so konfigurieren, dass bei jedem Verbinden des Empfängers mit dem PC die Notizen automatisch übertragen werden.

- ▶ Öffnen Sie im **NOTE MANAGER** das Menü „**KONFIGURATION**“ und hier die Option „**EINSTELLUNGEN**“.
- ▶ Wählen Sie nun die Registerkarte „**MOBIL**“.
- ▶ Unter dem Punkt „**NEUE NOTIZEN AUTOMATISCH ÜBERTRAGEN**“ finden Sie drei Auswahlmöglichkeiten:
 - „**JA**“ - Die gespeicherten Notizen werden automatisch an den PC übertragen, sobald der Empfänger mit dem PC verbunden ist.
 - „**NEIN**“ - Die gespeicherten Notizen werden nicht automatisch übertragen.
 - „**MICH FRAGEN**“ - Nach jedem Verbinden des Empfängers mit dem PC erscheint eine Abfragemeldung, ob die gespeicherten Notizen übertragen werden sollen oder nicht.

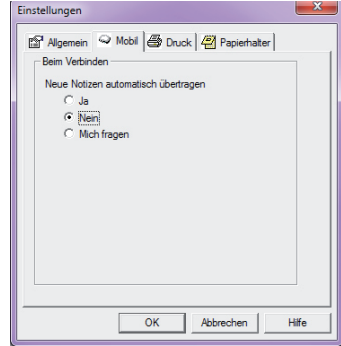

Schreib- und Maus-Modus

Wenn Sie den Empfänger mit dem PC verbunden haben, können Sie zwischen dem Schreib- und dem Maus-Modus wählen.

Im Schreib-Modus können Sie, genau wie im Offline-Modus, Notizen aufzeichnen.

Im Maus-Modus können Sie den Stift wie eine Maus benutzen, der Stift unterstützt die üblichen Mausfunktionen, die Maustaste befindet sich auf dem Stift.



HINWEIS!

Üblicherweise können Sie im Online-Modus diverse Programme wie z. B. Microsoft® Journal; Vista Ink® oder Office® 2007 benutzen.

Auswahl des Modus

Sie können den Standardmodus für den Note Manager auf zwei Wegen festlegen:

- ▶ Wählen Sie den Standardmodus beim ersten Start der Software.
- ▶ Wählen Sie im Menü „**KONFIGURATION**“ den Punkt „**DIGITAL-NOTIZ-MODUS EINSTELLEN**“.

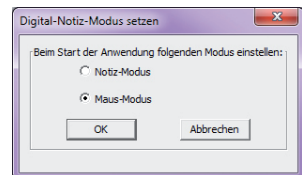

Sie können während der Arbeit den Modus auf drei Arten wechseln:

- ▶ Drücken Sie einmal die Taste am Empfänger.
- ▶ Machen Sie einen Rechtsklick auf das „Note Manager“-Symbol in der Taskleiste und wechseln Sie hier den Modus.
- ▶ Klicken Sie mit dem Stift in den virtuellen Steuerungsbereich unterhalb des Empfängers.

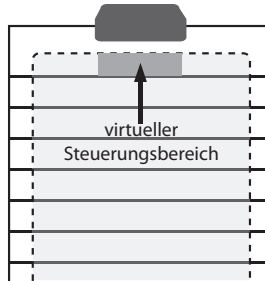

HINWEIS!

Bei jedem Moduswechsel erscheint ein Hinweis-Popupfenster am unteren Bildschirmrand, in dem der jeweilige Modus angegeben ist. Im Display des Empfängers wechselt das Symbol ebenfalls in den entsprechenden Modus.

Maus-Modus

Im Maus-Modus kann der Stift genau wie eine Computermaus genutzt werden.

- ▶ Wechseln Sie gegebenenfalls in den Maus-Modus.
- ▶ Bewegen Sie den Mauszeiger, indem Sie mit dem Stift über das Blatt fahren. Sie müssen dazu nicht komplett auf dem Papier aufsetzen, es reicht, wenn Sie leicht über der Unterlage schweben.
- ▶ Starten Sie die Mauszeiger-Funktion, indem Sie die Maustaste auf dem Stift drücken oder mit dem Stift auf das Papier tippen.
- ▶ Wenn Sie ein Objekt anklicken wollen, steuern Sie mit dem Stift den Mauszeiger über das gewünschte Objekt und tippen Sie nun mit dem Stift auf das Papier oder drücken Sie die Maustaste.
- ▶ Für einen Doppelklick tippen Sie zweimal kurz hintereinander auf das Papier oder drücken Sie die Maustaste am Stift zweimal.
- ▶ Für einen Rechtsklick steuern Sie das gewünschte Objekt an und drücken Sie den Stift etwas länger auf das Papier. Der Mauszeiger verändert seine Form.
- ▶ Heben Sie den Stift wieder vom Papier ab, es erscheint das entsprechende Kontextmenü.

Schreib-Modus

- ▶ Wechseln Sie gegebenenfalls in den Schreib-Modus.
- ▶ Schreiben Sie wie gewohnt auf dem Papier. Es öffnet sich automatisch ein Notizfenster, indem alle Aufzeichnungen dargestellt werden.
- ▶ Mit der Toolbox können Sie einige Basisfunktionen (Speichern, Bearbeiten, Kopieren und Versenden) direkt während des Schreibens ausführen.
- ▶ Im Anschluss an die Aufzeichnung können Sie die Notizen wie gewohnt im Note Manager weiterverarbeiten.



HINWEIS!

Im Online-Modus werden die Notizen sofort gespeichert, so dass ein unbeabsichtigtes Ausschalten des Empfängers keinen Datenverlust verursacht.

Mitgelieferte Software

Neben dem Hauptprogramm Note Manager finden Sie noch zwei weitere Programme auf den mitgelieferten CDs: Photo Sketcher und My Script Notes Lite.

Das Programm Photo Sketcher dient zur Bearbeitung von Photos und My Script Notes Lite dient der Handschriftenerkennung.

Eine komplette Hilfe zur Nutzung der Programme können Sie, im jeweiligen Programm, mit der Taste **F 1** aufrufen.

Die Seriennummer für das Programm My Script Notes Lite finden Sie auf der Programm-CD.

Erste Hilfe bei Fehlfunktionen

| Problem | mögliche Ursache | Lösung |
|--|---|--|
| Keine Anzeige im Display, wenn das Gerät eingeschaltet wurde. | Batterie des Empfängers ist zu schwach. | Verbinden Sie den Empfänger mit einem Computer oder einem USB-Ladegerät. |
| Batterieanzeige blinkt nicht während des Ladevorgangs | Das USB-Kabel ist nicht ordnungsgemäß verbunden. | Verbinden Sie den Empfänger und das USB-Kabel erneut. |
| | Das USB-Kabel ist defekt. | Ersetzen Sie das USB-Kabel. |
| Der Stiftstrich wird nicht auf dem Monitor angezeigt. | Note Manager ist nicht gestartet. | Starten Sie das Programm Note Manager. |
| | Der Stift oder der Empfänger ist nicht ordnungsgemäß installiert. | Installieren Sie die Software erneut. |
| | Der Stift ist im Maus-Modus. | Wechseln Sie in den Schreib-Modus. |
| | Der Abstand zwischen Stift und Empfänger ist größer als ein DIN A4 Blatt. | Vergewissern Sie sich, dass der Erkennungsbereich nicht größer als ein DIN A4 Blatt ist. |
| | Die Batterien des Stifts sind zu schwach. | Ersetzen Sie die Batterien des Stiftes. |
| Der Stiftstrich auf dem Monitor ist unscharf oder unkoordiniert. | Es befindet sich ein Hindernis zwischen Stift und Empfänger. | Entfernen Sie das Hindernis. |
| | Sie halten den Stift zu nah an der Schreibspitze. | Korrigieren Sie Ihre Handhaltung. |
| | Die Batterien des Stifts sind zu schwach. | Ersetzen Sie die Batterien des Stiftes. |
| | Der Schreibdruck ist zu gering. | Drücken Sie beim Schreiben etwas fester auf. |
| | Die Schreibunterlage ist nicht eben bzw. das Blatt ist nicht glatt | Achten Sie auf eine glatte, ebene Schreibunterlage |
| Der Mauszeiger reagiert nicht | Die Batterien des Stifts sind zu schwach. | Ersetzen Sie die Batterien des Stiftes. |
| | Der Stift befindet sich im Schreib-Modus. | Wechseln Sie in den Maus-Modus. |
| | Der Abstand zwischen Stift und Empfänger ist größer als ein DIN A4 Blatt. | Vergewissern Sie sich, dass der Erkennungsbereich nicht größer als ein DIN A4 Blatt ist. |

| Problem | mögliche Ursache | Lösung |
|--|--|---|
| Der Stiftstrich entspricht nicht dem Strich auf der Schreibunterlage | Der Empfänger ist nicht richtig auf der Schreibunterlage ausgerichtet. | Richten Sie den Empfänger entsprechend aus. |

Benötigen Sie weitere Unterstützung?

Wenn die Vorschläge in den vorangegangenen Abschnitten Ihr Problem nicht behoben haben, nehmen Sie bitte Kontakt mit uns auf. Sie würden uns sehr helfen, wenn Sie uns folgende Informationen zur Verfügung stellen:

- Wie sieht Ihre Rechnerkonfiguration aus?
- Was für zusätzliche Peripheriegeräte nutzen Sie?
- Welche Meldungen erscheinen auf dem Bildschirm?
- Welche Software haben Sie beim Auftreten des Fehlers verwendet?
- Welche Schritte haben Sie zur Lösung des Problems bereits unternommen?
- Wenn Sie bereits eine Kundennummer erhalten haben, teilen Sie uns diese mit.

Reinigung

- Achten Sie darauf, dass das Gerät nicht verunreinigt wird.
- Reinigen Sie das Gerät mit einem angefeuchteten Tuch.
- Verwenden Sie keine Lösungsmittel, ätzenden oder gasförmigen Reinigungsmittel.

Entsorgung



Verpackung

Ihr Gerät befindet sich zum Schutz vor Transportschäden in einer Verpackung. Verpackungen sind aus Materialien hergestellt, die umweltschonend entsorgt und einem fachgerechten Recycling zugeführt werden können.



Gerät

Werfen Sie das Gerät am Ende seiner Lebenszeit keinesfalls in den normalen Hausmüll. Erkundigen Sie sich nach Möglichkeiten einer umweltgerechten Entsorgung.



Batterien

Verbrauchte Batterien gehören nicht in den Hausmüll! Sie müssen bei einer Sammelstelle für Altbatterien abgegeben werden.

Hinweise zur Konformität

Ihr Gerät erfüllt die Anforderungen der elektromagnetischen Kompatibilität und elektrischen Sicherheit.

Ihr Gerät entspricht den grundlegenden Anforderungen und den relevanten Vorschriften der EMV-Richtlinie 2004/108/EG.

Technische Daten

Empfänger

| | |
|-------------------------|--|
| Abmessungen (L x B x H) | ca. 78 x 27 x 14 mm |
| Gewicht | ca. 23 g |
| Akku: | eingebauter Li-Ionen Akku Hersteller: Advanced Electronics Energy Ltd. Model-Nr. : AE381137P Spannung: 3,7 V, 105 mAh |
| Spannungsversorgung: | 5 V  500 mA (über USB-Schnittstelle) |

Stift

| | |
|-------------------------|---------------------------|
| Abmessungen (L x B x H) | ca. 14,5 x 135 mm |
| Gewicht | ca. 16 g |
| Batterien: | 2 x 1,55V Knopfzelle SR41 |
| Ultraschall-Frequenz: | 80 kHz |



Copyright © 2011

Alle Rechte vorbehalten.

Diese Bedienungsanleitung ist urheberrechtlich geschützt.

Das Copyright liegt bei der Firma MEDION®.

Warenzeichen:

MS-DOS® und Windows® sind eingetragene Warenzeichen der Fa. Microsoft®.

Andere Warenzeichen sind Eigentum ihrer jeweiligen Besitzer.

Sommaire

| | |
|--|-----------|
| Remarques concernant le présent mode d'emploi | 3 |
| Symboles et avertissements utilisés dans ce mode d'emploi..... | 3 |
| Utilisation conforme..... | 4 |
| Sécurité fondamentale | 5 |
| Sécurité de fonctionnement..... | 5 |
| Lieu d'installation..... | 5 |
| Compatibilité électromagnétique..... | 5 |
| Réparation | 6 |
| Consignes de sécurité concernant le fonctionnement sur piles | 6 |
| Sauvegarde des données..... | 7 |
| Vue d'ensemble de l'appareil | 8 |
| Récepteur..... | 8 |
| Stylet..... | 8 |
| Contenu de la livraison | 9 |
| Configuration système requise | 9 |
| Généralités | 10 |
| Conseils pour l'enregistrement | 10 |
| À propos du récepteur | 10 |
| Écran LCD | 11 |
| Préparation | 12 |
| Insérer ou remplacer les piles | 12 |
| Charger l'accu du récepteur..... | 12 |
| Insérer et remplacer la mine (du stylet) | 12 |
| Utilisation | 13 |
| Installer les logiciels | 13 |
| Fixer le récepteur..... | 14 |
| Réinitialiser le récepteur | 15 |
| Allumer et éteindre le récepteur | 15 |
| Allumer et éteindre le stylet..... | 15 |
| Raccordement à un ordinateur..... | 15 |
| Enregistrement de notes..... | 16 |
| Mode Hors ligne | 16 |
| Mode En ligne..... | 16 |
| Mode Écriture et Souris | 17 |
| Logiciels fournis | 19 |
| Service après-vente..... | 20 |
| Première aide en cas de dysfonctionnement..... | 20 |
| Nettoyage | 22 |
| Recyclage..... | 22 |
| Information relative à la conformité | 23 |
| Données techniques..... | 23 |

Remarques concernant le présent mode d'emploi



Veillez lire le présent mode d'emploi dans son intégralité et respecter toutes les consignes et remarques indiquées. Vous garantirez ainsi un fonctionnement fiable et une longue durée de vie de votre appareil. Gardez toujours le présent mode d'emploi à portée de main à proximité de l'appareil.

Conservez bien le mode d'emploi afin de pouvoir le remettre au nouveau propriétaire si vous donnez ou vendez l'appareil.

Symboles et avertissements utilisés dans ce mode d'emploi

| | |
|----------|--|
| | <p>DANGER ! Avertissement d'un risque vital immédiat ! AVERTISSEMENT ! Avertissement d'un risque vital possible et/ou de blessures graves irréversibles !</p> |
| | <p>PRUDENCE ! <i>Respecter les consignes pour éviter toute blessure et tout dommage matériel !</i> ATTENTION ! <i>Respecter les consignes pour éviter tout dommage matériel !</i></p> |
| | <p>REMARQUE ! Informations supplémentaires pour l'utilisation de l'appareil !</p> |
| | <p>REMARQUE ! Respecter les consignes du mode d'emploi !</p> |
| | <p>AVERTISSEMENT ! Avertissement d'un risque d'électrocution !</p> |
| <p>•</p> | <p>Énumération / information sur des événements se produisant en cours d'utilisation</p> |
| <p>▶</p> | <p>Action à exécuter</p> |

Utilisation conforme

Cet appareil se raccorde directement à un ordinateur pour transférer des enregistrements simultanément sur l'écran. Vous pouvez en outre utiliser le stylet comme appareil de saisie pour l'ordinateur.

Cet appareil est conçu uniquement pour un usage privé et non pour une utilisation à des fins professionnelles.

Cet appareil ne convient pas à l'utilisation sur des équipements de postes de travail à écran.

Sécurité fondamentale

Sécurité de fonctionnement

- Cet appareil n'est pas destiné à être utilisé par des personnes (y compris les enfants) dont les capacités physiques, sensorielles ou mentales sont limitées ou qui manquent d'expérience et/ou de connaissances, sauf si elles sont surveillées par une personne responsable de leur sécurité ou ont reçu de cette personne les instructions pour utiliser l'appareil. Surveillez les enfants afin de garantir qu'ils ne jouent pas avec l'appareil.
- Conservez les emballages tels que les plastiques hors de la portée des enfants : ils pourraient s'étouffer !
- N'ouvrez jamais le boîtier de l'appareil. Cela pourrait provoquer un court-circuit électrique ou même un feu, ce qui endommagerait votre appareil. Ne procédez vous-même à aucune transformation de l'appareil !
- N'exposez pas les mines à une pression trop forte et évitez de frapper la mine sur le support. Cela risquerait d'endommager la pointe ou le stylet lui-même et d'entraîner des dysfonctionnements.

Lieu d'installation

- Disposez les câbles de manière à ce que personne ne puisse marcher ou trébucher dessus.
- Pour éviter tout dysfonctionnement de l'appareil, conservez-le à l'abri de l'humidité et protégez-le de la poussière, de la chaleur et du rayonnement direct du soleil.
- N'utilisez pas l'appareil en plein air.
- Placez et utilisez tous les composants sur un support stable, plan et exempt de vibrations afin d'éviter que l'appareil ne tombe.
- N'exposez pas l'appareil à des gouttes d'eau ou éclaboussures et ne posez aucun récipient rempli de liquide tel qu'un vase sur l'appareil ou à proximité de l'appareil. Du liquide pénétrant à l'intérieur de l'appareil peut porter atteinte à la sécurité électrique.
- Ne posez aucun objet sur les câbles, ils pourraient être endommagés.



DANGER !

En cas de fortes variations de température ou d'humidité, il est possible que, par condensation, de l'humidité se forme à l'intérieur de l'appareil, pouvant provoquer un court-circuit électrique. Après tout transport de l'appareil, attendez qu'il soit à température ambiante avant de le rallumer.

Compatibilité électromagnétique

- L'appareil est conforme aux exigences de la directive CEM et basse tension.
- Prévoyez au moins un mètre de distance entre l'appareil et les sources de brouillage hautes fréquences et magnétiques éventuelles (téléviseur, haut-parleurs, téléphone portable, etc.) afin d'éviter tout dysfonctionnement.

Réparation

- Ne mettez jamais l'appareil en marche si vous constatez des dommages visibles de l'appareil ou du cordon d'alimentation ni si l'appareil est tombé par terre.
- Adressez-vous au service après-vente si :
 - du liquide s'est infiltré dans l'appareil ;
 - l'appareil ne fonctionne pas correctement ;
 - l'appareil est tombé ou le boîtier, endommagé.



AVERTISSEMENT !

N'essayez en aucun cas d'ouvrir et/ou de réparer vous-même une pièce de l'appareil. Vous risqueriez de vous électrocuter.

- En cas de problème, adressez-vous à notre Centre de service ou à un autre atelier spécialisé.

Consignes de sécurité concernant le fonctionnement sur piles

Les piles peuvent contenir des substances inflammables. En cas de manipulation incorrecte, les piles peuvent fuir, chauffer fortement, s'enflammer, voire même exploser, ce qui pourrait endommager votre appareil et nuire à votre santé.

Veuillez impérativement respecter les consignes suivantes :

- Conservez les piles hors de la portée des enfants. En cas d'ingestion accidentelle d'une pile, informez immédiatement votre médecin.
- Ne rechargez jamais les piles (sauf si cela est indiqué expressément).
- Ne déchargez jamais les piles par une puissance trop élevée.
- Ne court-circuitez jamais les piles.
- N'exposez jamais les piles à une chaleur excessive, p. ex. rayonnement solaire, feu ou similaire !
- Ne démontez pas les piles et n'essayez pas de les déformer.
Vous risqueriez de vous blesser aux mains ou aux doigts ou le liquide qui se trouve à l'intérieur des piles pourrait entrer en contact avec vos yeux ou votre peau. Si cela devait se produire, rincez les parties affectées abondamment à l'eau claire et consultez immédiatement votre médecin.
- Évitez tout choc brutal et toute secousse.
- N'inversez jamais la polarité.
Veillez à respecter le pôle plus (+) et le pôle moins (-) afin d'éviter tout court-circuit.
- Ne mélangez jamais des piles neuves avec des piles usées ni de piles de type différent pour éviter tout dysfonctionnement de votre appareil. De plus, la pile la plus faible se déchargerait trop fortement.
- Si les piles sont usées, retirez-les immédiatement de l'appareil.
- Retirez les piles de l'appareil si vous n'avez pas l'intention de l'utiliser pendant une période prolongée.
- Remplacez simultanément toutes les piles usées d'un appareil par des piles neuves du même type.

- Pour entreposer ou recycler des piles, isolez les contacts avec du ruban adhésif.
- Avant d'insérer les piles, vérifiez que les contacts de l'appareil et des piles sont bien propres ; nettoyez-les si nécessaire.

Sauvegarde des données

Avant chaque actualisation, effectuez des copies de sauvegarde de vos données sur des supports de stockage externes.



REMARQUE !

Toute demande de dommages et intérêts en cas de perte de données et de dommages consécutifs en résultant est exclue.

Vue d'ensemble de l'appareil

Récepteur

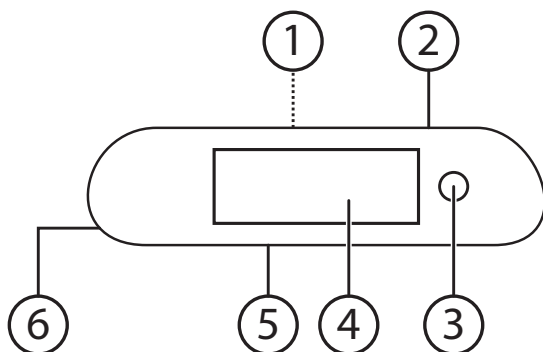

- 1) Clip de fixation (sur le dessous)
- 2) Port USB
- 3) Bouton Marche/Arrêt / commencer une note
- 4) Écran
- 5) Champ de réception
- 6) Trou de reset

Stylet

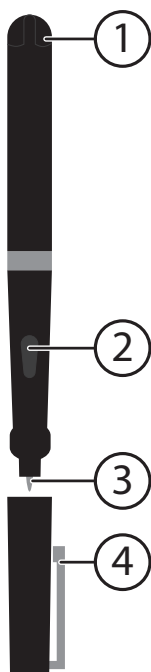

- 1) Couverture du compartiment à piles
- 2) Bouton de souris
- 3) Mine (mine de stylo à bille)
- 4) Capuchon avec clip de fixation

Contenu de la livraison



AVERTISSEMENT !

Risque d'asphyxie !

Ne laissez pas les jeunes enfants jouer avec les emballages ou les films.

Veillez vérifier si la livraison est complète et nous informer dans un délai de quinze jours à compter de la date d'achat si ce n'est pas le cas.

Avec le produit que vous venez d'acheter, vous recevez :

- Récepteur
- Stylet
- Pincette
- Câble USB
- Étui
- Support d'écriture
- Mine de stylo à bille
- 2 piles bouton de 1,55 V de type SR41
- 2 CD avec logiciels
- Mode d'emploi et carte de garantie

Configuration système requise

- Microsoft® Windows® 7/Vista® SP1/ XP SP3
- Port USB
- Lecteur CD-ROM

Généralités

Le stylet numérique fonctionne avec un récepteur et enregistre des notes manuscrites tandis que vous les écrivez sur du papier. Les données enregistrées peuvent ensuite être transférées sur un ordinateur.



ATTENTION !

Risque de dommages de l'appareil.

N'essayez pas d'ouvrir vous-même l'appareil comme s'il s'agissait d'un stylo à bille normal.



Conseils pour l'enregistrement

- ▶ Lorsque vous écrivez, tenez le stylet à un angle de 45° à 90°.
- ▶ Veillez à ce qu'aucun objet ni vos mains ne se trouvent entre le stylet et le récepteur.

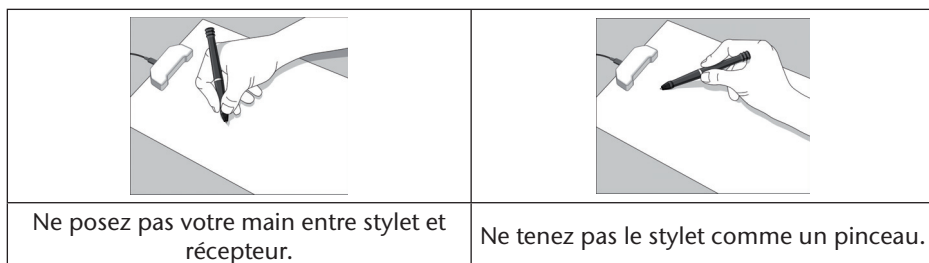
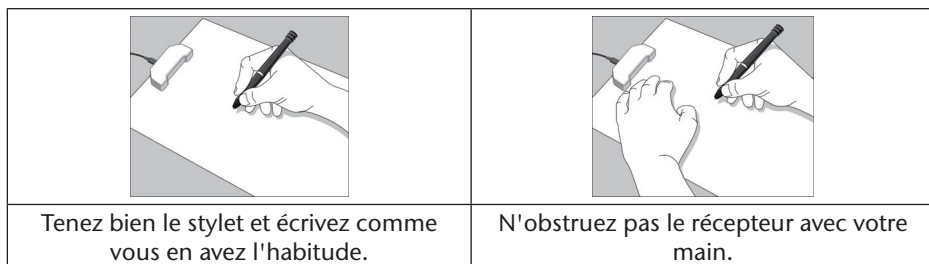







À propos du récepteur

Le récepteur peut enregistrer et mémoriser plus de 100 pages DIN A4.

Vous voyez sur l'écran LCD le nombre d'enregistrements, l'état de charge des piles et de l'accu ainsi que des informations sur le mode sélectionné.

Chez vous ou à votre bureau, vous pouvez raccorder le récepteur à un ordinateur à l'aide du câble USB. Le logiciel fourni vous permet de transférer et de modifier les notes enregistrées.

Écran LCD

| Icône | Signification | Allumé | Éteint | Clignote |
|---|---|--|---|-----------------------------------|
|  | Connexion avec l'ordinateur | Connexion est établie | Pas de connexion | Données sont transférées |
|  | Mode Écriture | Enregistrement d'écriture | Mode Souris activé | Enregistrement d'écriture |
|  | Mode Souris | Commande du pointeur de la souris | Mode Écriture activé | Commande du pointeur de la souris |
|  | Indicateur de charge de l'accu du récepteur | Indicateur de charge de l'accu | Récepteur est éteint | Accu en cours de chargement |
|  | Indicateur de charge des piles du stylet | Piles du stylet sont faibles | Piles du stylet sont OK | Remplacer les piles du stylet |
|  | Nombre de notes mémorisées | Récepteur allumé | Récepteur éteint | Mémoire pleine ou erreur |
|  | Mémoire pleine | La mémoire interne du récepteur est presque pleine | La mémoire interne du récepteur est libre | --- |

Préparation

Insérer ou remplacer les piles

- ▶ Ouvrez le compartiment à piles en tournant le capuchon vers la droite.
- ▶ Insérez les deux piles fournies (piles bouton de 1,55 V type SR41) de telle manière dans le compartiment que le pôle plus soit dirigé vers le haut.
- ▶ Revissez le capuchon sur le stylet.



Charger l'accu du récepteur

Le récepteur est équipé d'un accu Li-ion intégré. Raccordez le récepteur à l'ordinateur à l'aide du câble USB fourni pour charger l'accu.

L'indicateur de charge clignote sur l'écran pendant la durée de charge et indique l'état de charge de l'accu.

Insérer et remplacer la mine (du stylet)

Insérer la mine

- ▶ Glissez la mine prudemment dans le logement prévu à la pointe du stylet.



ATTENTION !

Lorsque vous insérez la mine, utilisez le moins de force possible pour éviter d'endommager la mine et le stylet.

Enlever la mine

- ▶ Pour enlever la mine du stylet, servez-vous de la pincette fournie.
- ▶ Une fois la mine enlevée, vous pouvez insérer une nouvelle mine.
- ▶ Glissez la nouvelle mine prudemment des doigts dans le stylet.

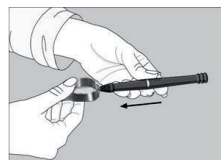

REMARQUE !

N'utilisez que des mines de rechange correspondant à la mine originale. (Des mines standard d'une longueur de 67,2 mm et d'un diamètre de 2,33 mm sont disponibles dans les papeteries).

Utilisation

Installer les logiciels

Vous avez besoin des logiciels fournis pour gérer vos enregistrements, les modifier ou les convertir dans un format que vous puissiez utiliser.

Contenu des disques :

- **Note Manager** (premier CD)
Ce programme est nécessaire pour le transfert, la modification et la gestion des notes mémorisées.
- **Photo Sketcher** (premier CD)
Programme d'aide pour retoucher des photos
- **MyScript Notes Lite** (deuxième CD)
Pilote et programme d'aide pour la reconnaissance d'écriture manuscrite



ATTENTION !

Risque de perte de données !

Lors de l'installation de programmes ou de pilotes, des fichiers importants peuvent être écrasés et modifiés. Pour pouvoir accéder aux fichiers d'origine en cas de problèmes après l'installation, nous vous conseillons de sauvegarder le contenu de votre disque dur avant l'installation.

- ▶ Insérez tout d'abord le disque avec les pilotes. L'installation démarre automatiquement une fois que vous avez cliqué sur les boutons correspondants de l'écran d'accueil.
- ▶ Suivez les instructions à l'écran.
- ▶ Une fois l'installation terminée, redémarrez votre ordinateur pour finaliser l'opération.



REMARQUE !

Si le démarrage automatique ne fonctionne pas, la fonction « **Autorun** » est probablement désactivée.

Installation manuelle sans Autorun sous Windows® 7 et Vista®

- ▶ Double-cliquez sur l'icône **ORDINATEUR** sur votre Bureau.
- ▶ Cliquez avec le bouton droit de la souris sur le lecteur dans lequel vous avez inséré le CD. Une fenêtre de sélection s'ouvre.
- ▶ Cliquez sur l'option **AUTOPLAY**. L'installation démarre automatiquement une fois que vous avez cliqué sur les boutons correspondants de l'écran d'accueil.

Installation manuelle sans Autorun sous Windows® XP

- ▶ Double-cliquez sur l'icône **POSTE DE TRAVAIL** sur votre Bureau.
- ▶ Cliquez avec le bouton droit de la souris sur le lecteur dans lequel vous avez inséré le CD. Une fenêtre de sélection s'ouvre.
- ▶ Cliquez sur l'option **AUTOPLAY**. L'installation démarre automatiquement une fois que vous avez cliqué sur les boutons correspondants de l'écran d'accueil.

Fixer le récepteur

Vous avez la possibilité de fixer le récepteur de trois manières sur la feuille.

Fixez le récepteur au milieu du bord supérieur de la feuille. Cette position est idéale pour des feuilles individuelles.

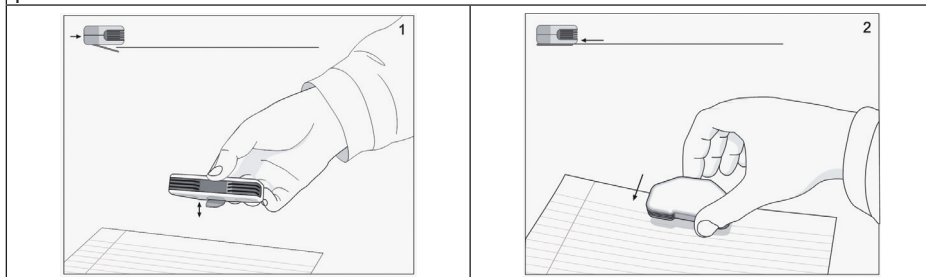

Fixez le récepteur dans le coin supérieur gauche de la feuille. Cette position est idéale pour les droitiers.

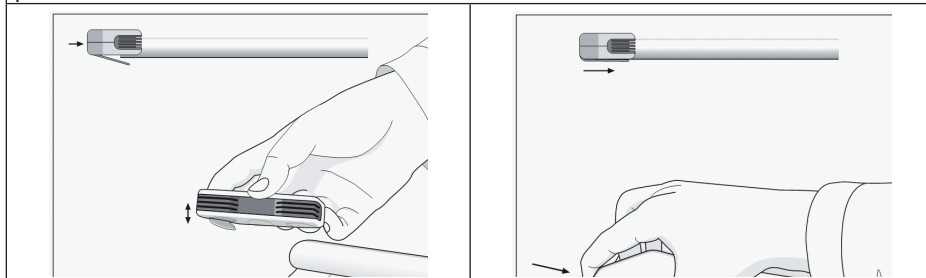

Fixez le récepteur dans le coin supérieur droit de la feuille. Cette position est idéale pour les gauchers.

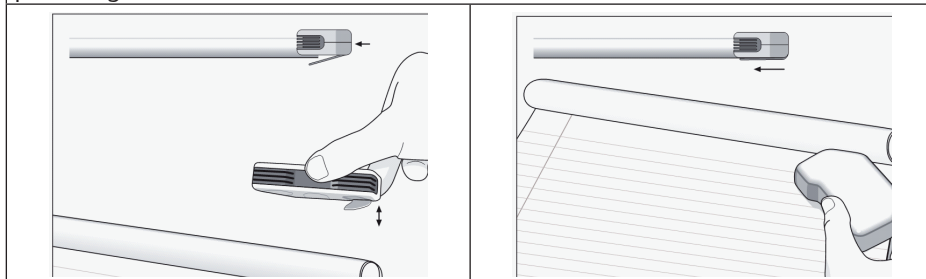

- ▶ Pour la fixation, vous pouvez aussi utiliser le support d'écriture fourni.
- ▶ Bloquez alors la feuille avec la pince latérale et fixez le récepteur au milieu du bord supérieur. Un petit évidement vous aide ici à vous orienter.

**REMARQUE !**

En cas d'utilisation du support d'écriture, le récepteur ne peut être fixé que dans une position.

Réinitialiser le récepteur

- ▶ Si le récepteur ne réagit pas, vous pouvez le réinitialiser.
- ▶ Appuyez alors avec un objet pointu dans le trou de reset situé sur le côté de l'appareil.

Allumer et éteindre le récepteur

- ▶ Maintenez le bouton **MARCHE/ARRÊT** enfoncé pendant quelques secondes pour allumer le récepteur. Le nombre de notes déjà enregistrées ainsi que l'état de charge des piles et de l'accu s'affichent sur l'écran.

**REMARQUE !**

Si aucune note n'a lieu, le récepteur s'éteint automatiquement au bout de 60 secondes.

Allumer et éteindre le stylet

Le stylet s'éteint automatiquement si aucune saisie n'a lieu pendant 30 secondes.

- ▶ Appuyez sur le bouton de souris sur le stylet ou effleurez le support avec le stylet pour rallumer le stylet.

Raccordement à un ordinateur

Vous pouvez utiliser le récepteur en mode En ligne ou Hors ligne pour enregistrer des notes.

- ▶ Raccordez le récepteur à l'ordinateur à l'aide du câble USB fourni pour enregistrer des notes en mode En ligne, utiliser le stylet comme souris ou charger l'accu intégré au récepteur.

**ATTENTION !**

Risque de perte de données !

Ne bougez pas le récepteur en cours de travail : vos notes risquent sinon d'être mal enregistrées ou vous pourriez perdre des données.

Fixez toujours le récepteur à l'aide du clip de fixation situé au dos du récepteur.

Enregistrement de notes

Vous pouvez enregistrer des notes en mode En ligne ou Hors ligne.

Mode Hors ligne

Le mode Hors ligne vous permet de mémoriser des notes et dessins pendant des entretiens ou des cours.

- ▶ Fixez le récepteur sur le bloc-notes.
- ▶ Maintenez le bouton **MARCHE/ARRÊT** enfoncé pendant quelques secondes pour allumer le récepteur.
- ▶ Prenez le stylet en main et commencez à écrire.
- ▶ Si vous avez terminé une note, appuyez brièvement sur le bouton **MARCHE/ARRÊT** pour commencer une nouvelle note.
- ▶ Vous pouvez plus tard raccorder le récepteur à un ordinateur et visionner les notes mémorisées, les modifier et/ou les envoyer par e-mail.

Mode En ligne

Transférer des notes manuellement sur un ordinateur

En mode En ligne, vous pouvez transférer les notes de la mémoire du récepteur sur votre ordinateur à l'aide du logiciel fourni.

Avant de lancer le transfert, assurez-vous que :

- le logiciel Note Manager est installé sur l'ordinateur,
- le récepteur est raccordé à l'ordinateur (utilisez pour cela le câble USB fourni),
- l'icône de connexion  est affichée sur l'écran.

- ▶ Démarrez le programme **NOTE MANAGER**.
- ▶ Dans le menu « **FICHER** », sélectionnez l'option « **TÉLÉCHARGER** ». Toutes les notes mémorisées sont transférées sur l'ordinateur.

Une fois le transfert terminé, un message vous demande si toutes les notes mémorisées doivent être supprimées de la mémoire.

- ▶ Répondez « **OUI** » pour supprimer toutes les notes dans la mémoire du récepteur.
- ▶ Répondez « **NON** » pour laisser les notes dans la mémoire.



REMARQUE !

Si vous répondez « **NON** » à la demande de suppression, lors de la prochaine connexion et du prochain transfert, seules les nouvelles notes en mémoire seront transférées.

Mais si vous supprimez des notes déjà transférées sur l'ordinateur puis procédez à un nouveau transfert, les anciennes notes seront aussi transférées sur l'ordinateur.

Transférer les notes automatiquement sur l'ordinateur

Vous pouvez configurer le logiciel de telle manière que les notes soient transférées automatiquement chaque fois que vous raccordez le récepteur à l'ordinateur.

- ▶ Dans le **NOTE MANAGER**, ouvrez le menu « **CONFIGURATION** » et, ici, l'option « **PRÉFÉRENCES** ».
- ▶ Puis sélectionnez l'onglet « **PORTABLE** ».
- ▶ Sous « **TÉLÉCHARGEMENT DES NOTES AUTOMATIQUE** », vous avez trois options au choix :
 - « **OUI** » – les notes mémorisées sont transférées automatiquement sur l'ordinateur dès que le récepteur est raccordé à l'ordinateur.
 - « **NON** » – les notes mémorisées ne sont pas transférées automatiquement.
 - « **DEMANDEZ-MOI** » – après chaque connexion du récepteur à l'ordinateur, il vous est demandé si les notes mémorisées doivent être transférées ou non.

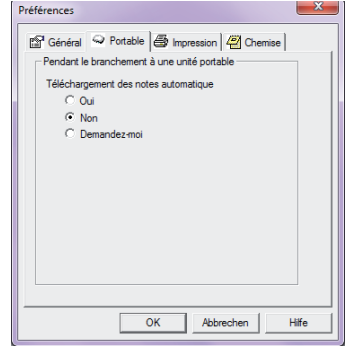

Mode Écriture et Souris

Si vous avez raccordé le récepteur à l'ordinateur, vous pouvez choisir entre mode Écriture et mode Souris.

En mode Écriture, vous pouvez enregistrer des notes exactement comme en mode Hors ligne.

En mode Souris, vous pouvez utiliser le stylet comme une souris, le stylet offre les fonctions habituelles d'une souris, le bouton de souris se trouvant sur le stylet.



REMARQUE !

Vous pouvez généralement utiliser en mode En ligne divers programmes tels que Microsoft® Journal, Vista Ink® ou Office® 2007.

Sélection du mode

Vous pouvez définir le mode standard pour le Note Manager de deux manières :

- ▶ Sélectionnez le mode standard lors du premier démarrage du logiciel.
- ▶ Dans le menu « **CONFIGURATION** », sélectionnez l'option « **RÉGLER LE MODE NOTE NUMÉRIQUE** ».

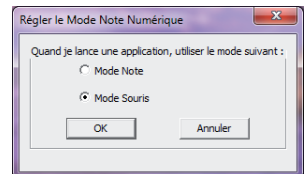

Lorsque vous travaillez, vous pouvez changer de mode de trois manières :

- ▶ Éteignez une fois le récepteur puis rallumez-le.
- ▶ Cliquez avec le bouton droit de la souris sur l'icône « Note Manager » dans la barre des tâches et changez ici de mode.
- ▶ Cliquez avec le stylet dans la zone de commande virtuelle en dessous du récepteur.

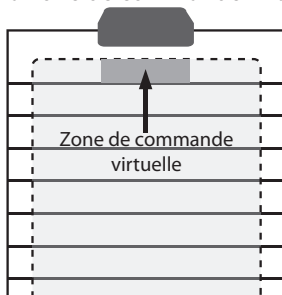

REMARQUE !

À chaque changement de mode, un pop-up d'information apparaît en bas de l'écran, indiquant le mode respectif. Sur l'écran du récepteur, l'icône change aussi selon le mode sélectionné.

Mode Souris

En mode Souris, le stylet peut être utilisé comme une souris d'ordinateur.

- ▶ Passez si nécessaire en mode Souris.
- ▶ Bougez le pointeur de la souris en déplaçant le stylet sur la feuille. Vous ne devez pas pour cela appuyer le stylet sur le papier, il vous suffit de « survoler » le support.
- ▶ Démarrez la fonction Pointeur de souris en appuyant sur le bouton de souris sur le stylet ou en effleurant le papier avec le stylet.
- ▶ Si vous voulez sélectionner un objet, placez le pointeur sur l'objet souhaité à l'aide du stylet et appuyez avec le stylet sur le papier ou appuyez sur le bouton de la souris.
- ▶ Pour un double clic, appuyez deux fois rapidement sur le papier ou appuyez deux fois sur le bouton de souris du stylet.
- ▶ Pour un clic droit, placez-vous sur l'objet souhaité et appuyez le stylet un peu plus longtemps sur le papier. Le pointeur change de forme.
- ▶ Soulevez à nouveau le stylet du papier, le menu contextuel correspondant s'affiche.

Mode Écriture

- ▶ Passez si nécessaire en mode Écriture.
- ▶ Écrivez comme vous le faites habituellement sur du papier. Une fenêtre des notes s'ouvre automatiquement, dans laquelle tous les enregistrements sont représentés.
- ▶ Avec la boîte à outils, vous pouvez exécuter certaines fonctions de base (mémoriser, modifier, copier et envoyer) directement pendant que vous écrivez.
- ▶ Une fois l'enregistrement terminé, vous pouvez retravailler vos notes dans le Note Manager comme vous en avez l'habitude.



REMARQUE !

En mode En ligne, les notes sont immédiatement mémorisées si bien qu'un arrêt involontaire du récepteur ne peut entraîner aucune perte de données.

Logiciels fournis

Outre le programme principal Note Manager, les CD fournis contiennent deux autres programmes : Photo Sketcher et My Script Notes Lite.

Le programme Photo Sketcher sert à la retouche de photos et My Script Notes Lite, à la reconnaissance d'écriture manuscrite.

Vous pouvez accéder à une aide complète d'utilisation des programmes en appuyant sur la touche **F 1** dans le programme respectif.

Vous trouverez le numéro de série pour le programme My Script Notes Lite sur le CD des programmes.

Service après-vente

Première aide en cas de dysfonctionnement

| Problème | Cause possible | Solution |
|---|--|---|
| Pas d'affichage sur l'écran lorsque l'appareil a été allumé. | L'accu du récepteur est trop faible. | Raccordez le récepteur à un ordinateur ou à un chargeur USB. |
| L'indicateur de charge ne clignote pas pendant la charge. | Le câble USB n'est pas correctement raccordé. | Raccordez de nouveau le récepteur et le câble USB. |
| | Le câble USB est défectueux. | Remplacez le câble USB. |
| Le trait du stylet n'est pas affiché sur l'écran. | Note Manager n'est pas démarré. | Démarrez le programme Note Manager. |
| | Le stylet ou le récepteur n'a pas été installé correctement. | Réinstallez le logiciel. |
| | Le stylet se trouve en mode Souris. | Passez en mode Écriture. |
| | La distance entre stylet et récepteur est plus grande qu'une feuille DIN A4. | Assurez-vous que la zone de reconnaissance n'est pas plus grande qu'une feuille DIN A4. |
| | Les piles du stylet sont trop faibles. | Remplacez les piles du stylet. |
| Le trait du stylet sur l'écran n'est pas net ou est irrégulier. | Un obstacle se trouve entre stylet et récepteur. | Enlevez l'obstacle. |
| | Vous tenez le stylet trop près de la mine. | Modifiez la position de votre main. |
| | Les piles du stylet sont trop faibles. | Remplacez les piles du stylet. |
| | Vous n'appuyez pas assez sur le papier. | Appuyez un peu plus lorsque vous écrivez. |
| | Le support d'écriture n'est pas plan ou la feuille n'est pas lisse. | Veillez à utiliser un support d'écriture lisse et plan. |
| Le pointeur de la souris ne réagit pas. | Les piles du stylet sont trop faibles. | Remplacez les piles du stylet. |
| | Le stylet est en mode Écriture. | Passez en mode Souris. |
| | La distance entre stylet et récepteur est plus grande qu'une feuille DIN A4. | Assurez-vous que la zone de reconnaissance n'est pas plus grande qu'une feuille DIN A4. |

| Problème | Cause possible | Solution |
|--|---|--------------------------------------|
| Le trait du stylet ne correspond pas au trait sur le support d'écriture. | Le récepteur n'est pas correctement orienté vers le support d'écriture. | Modifiez l'orientation du récepteur. |

Vous avez besoin d'une aide supplémentaire ?

Si les solutions proposées dans le tableau précédent n'ont pas permis de résoudre votre problème, veuillez nous contacter. Les informations suivantes nous seraient très utiles :

- Quelle est la configuration de votre ordinateur ?
- Quels sont les périphériques supplémentaires que vous utilisez ?
- Quels sont les messages affichés à l'écran ?
- Quel logiciel utilisez-vous lorsque l'erreur s'est produite ?
- Qu'avez-vous déjà tenté pour résoudre le problème ?
- Si vous possédez déjà un numéro de client, veuillez nous le communiquer.

Nettoyage

- Veillez à ne pas salir l'appareil.
- Nettoyez l'appareil avec un chiffon légèrement mouillé.
- N'utilisez ni solvants ni détergents corrosifs ou gazeux.

Recyclage



Emballage

Votre appareil se trouve dans un emballage de protection afin d'éviter qu'il ne soit endommagé au cours du transport. Les emballages sont fabriqués à partir de matériaux qui peuvent être recyclés écologiquement et remis à un service de recyclage approprié.



Appareil

Une fois l'appareil arrivé en fin de vie, ne le jetez en aucun cas avec les déchets domestiques. Informez-vous des possibilités de recyclage écologique.



Piles

Les piles usagées ne sont pas des déchets domestiques ! Elles doivent être déposées dans un lieu de collecte des piles usagées.

Information relative à la conformité

L'appareil respecte les exigences de compatibilité électromagnétique et de sécurité électrique.

Votre appareil respecte les exigences essentielles et prescriptions pertinentes de la directive CEM 2004/108/CE.

Données techniques

Récepteur

| | |
|--------------------------|--|
| Dimensions (L x l x H) : | env. 78 x 27 x 14 mm |
| Poids : | env. 35 g |
| Accu : | accu Li-ion intégré Fabricant : Advanced Electronics Energy Ltd. Référence . : AE381137P Tension : 3,7 V, 105 mAh |
| Alimentation : | 5 V  500 mA (via port USB) |

Stylet

| | |
|--------------------------|---------------------------------------|
| Dimensions (L x l x H) : | env. 14,5 x 135 mm |
| Poids : | env. 16 g |
| Piles : | 2 piles bouton de 1,55 V de type SR41 |
| Fréquence ultrasonique: | 80k Hz |



Sous réserve de modifications techniques et visuelles ainsi que d'erreurs d'impression.

Copyright © 2011

Tous droits réservés.

Le présent mode d'emploi est protégé par le copyright.

Le copyright est la propriété de la société MEDION®.

Marques déposées :

MS-DOS® et Windows® sont des marques déposées de la société Microsoft®.

Les autres marques déposées sont la propriété de leurs titulaires respectifs.

Indice

| | |
|--|-----------|
| Informazioni sul presente manuale | 3 |
| Parole chiave e simboli utilizzati nel presente manuale | 3 |
| Utilizzo conforme..... | 4 |
| Indicazioni di sicurezza fondamentali | 5 |
| Utilizzo sicuro | 5 |
| Posizionamento | 5 |
| Compatibilità elettromagnetica..... | 5 |
| Riparazione | 6 |
| Avvisi di sicurezza per il funzionamento a batterie..... | 6 |
| Back-up dei dati | 7 |
| Descrizione del dispositivo..... | 8 |
| Ricevitore | 8 |
| Penna digitale | 8 |
| Contenuto della confezione | 9 |
| Requisiti di sistema | 9 |
| Informazioni generali | 10 |
| Consigli per la registrazione | 10 |
| Informazioni sul ricevitore..... | 10 |
| Schermo LC | 11 |
| Preparazione | 12 |
| Inserimento e sostituzione delle batterie | 12 |
| Caricamento della batteria del ricevitore | 12 |
| Inserimento e sostituzione della punta scrivente (mina della penna)..... | 12 |
| Utilizzo..... | 13 |
| Installazione del software..... | 13 |
| Fissaggio del ricevitore | 14 |
| Ripristino del ricevitore..... | 15 |
| Accensione e spegnimento del ricevitore | 15 |
| Accensione e spegnimento della penna | 15 |
| Collegamento al computer | 15 |
| Registrazione degli appunti | 16 |
| Modalità offline..... | 16 |
| Modalità online..... | 16 |
| Modalità di scrittura e mouse..... | 17 |
| Software in dotazione | 19 |
| Servizio di assistenza | 20 |
| Primo intervento in caso di malfunzionamento | 20 |
| Pulizia | 22 |
| Smaltimento | 22 |
| Informazioni sulla conformità | 23 |
| Dati tecnici | 23 |

Informazioni sul presente manuale



Si prega di leggere attentamente questo capitolo e l'intero manuale di istruzioni e di seguire tutte le indicazioni riportate. In tal modo si potrà garantire il funzionamento affidabile e la lunga durata del dispositivo. Tenere il presente manuale sempre a portata di mano in prossimità del dispositivo.

Conservare con cura il manuale per poterlo consegnare al nuovo proprietario in caso di cessione del dispositivo.

Parole chiave e simboli utilizzati nel presente manuale

| | |
|----------|--|
| | <p>PERICOLO! Avviso di rischio letale! AVVISO! Avviso di un possibile rischio letale e/o del rischio di gravi lesioni irreversibili.</p> |
| | <p>ATTENZIONE! <i>Seguire le indicazioni al fine di evitare lesioni alle persone e danni alle cose.</i> ATTENZIONE! <i>Seguire le indicazioni al fine di evitare danni alle cose.</i></p> |
| | <p>NOTA! Maggiori informazioni sull'utilizzo del dispositivo.</p> |
| | <p>NOTA! Seguire le istruzioni per l'uso!</p> |
| | <p>AVVISO! Pericolo di scosse elettriche!</p> |
| <p>•</p> | <p>Punto elenco / Segnala un'informazione relativa a un evento che si può verificare durante l'utilizzo</p> |
| <p>▶</p> | <p>Istruzioni da eseguire</p> |

Utilizzo conforme

Il dispositivo viene collegato direttamente al computer per consentire il trasferimento simultaneo dei disegni sullo schermo. Inoltre la penna funge da strumento per l'immissione di dati nel computer.

Il dispositivo è destinato esclusivamente all'uso privato e non a scopi commerciali.

Il dispositivo non è predisposto per l'utilizzo in postazioni di lavoro al videoterminale.

Indicazioni di sicurezza fondamentali

Utilizzo sicuro

- Il dispositivo non è concepito per essere utilizzato da persone (compresi i bambini) con capacità fisiche, sensoriali o intellettive limitate o prive di esperienza e/o di conoscenze e che pertanto devono essere controllate da una persona responsabile per la loro sicurezza oppure devono ricevere da quest'ultima le istruzioni relative al corretto utilizzo del dispositivo. Non lasciare i bambini incustoditi; assicurarsi che non giochino con il dispositivo.
- Tenere fuori dalla portata dei bambini i materiali dell'imballaggio, come le pellicole. In caso di uso improprio, si rischia il soffocamento.
- Non aprire mai l'involucro del dispositivo. Questo potrebbe provocare un cortocircuito elettrico o addirittura un incendio con conseguenti danni per il dispositivo. Non apportare modifiche al dispositivo di propria iniziativa!
- Evitare di esercitare troppa pressione sulla punta della penna e non battere con la punta sulla superficie, perché altrimenti si rischia di danneggiare la punta o la penna stessa con conseguenti malfunzionamenti.

Posizionamento

- Posizionare i cavi in modo che nessuno possa calpestarli né inciamparvi.
- Per prevenire malfunzionamenti, tenere il dispositivo lontano dall'umidità ed evitare polvere, forte calore e raggi solari diretti.
- Non utilizzare il dispositivo all'aperto.
- Posizionare e utilizzare tutti i componenti su una base piana, stabile e priva di vibrazioni, per evitare la caduta del dispositivo.
- Evitare che il dispositivo sia esposto a spruzzi o gocce d'acqua e non poggiare contenitori pieni di liquido, per es. vasi, sopra o accanto al dispositivo. La penetrazione di un liquido potrebbe pregiudicare la sicurezza elettrica.
- Non appoggiare alcun oggetto sui cavi, in quanto potrebbero danneggiarsi.



PERICOLO!

In caso di forti variazioni di temperatura o di umidità, la condensa potrebbe formare umidità all'interno del dispositivo con un conseguente cortocircuito elettrico. Dopo il trasporto del dispositivo, attendere che abbia raggiunto la temperatura ambientale prima di metterlo in funzione.

Compatibilità elettromagnetica

- Il dispositivo soddisfa i requisiti della direttiva EMC e della direttiva per i dispositivi a bassa tensione.
- Mantenere almeno un metro di distanza dalle fonti di disturbo ad alta frequenza e magnetiche (televisore, casse acustiche, telefono cellulare ecc.) per evitare malfunzionamenti o perdite di dati.

Riparazione

- Non mettere in funzione il dispositivo quando questo o i cavi presentano danni visibili o quando il dispositivo è caduto.
- Rivolgersi al centro di assistenza se:
 - è penetrato del liquido nel dispositivo;
 - il dispositivo non funziona correttamente;
 - il dispositivo è caduto o l'involucro è danneggiato.



AVVISO!

Non provare in alcun caso ad aprire e/o riparare i dispositivi per conto proprio. Pericolo di scossa elettrica.

- In caso di guasto rivolgersi al nostro centro di assistenza o a un altro laboratorio specializzato.

Avvisi di sicurezza per il funzionamento a batterie

Le batterie possono contenere materiali infiammabili. In caso di uso improprio, dalle batterie può fuoriuscire del liquido, le batterie si possono surriscaldare, infiammare o possono addirittura esplodere, con conseguenti danni per il dispositivo e per la salute di chi lo utilizza.

Attenersi tassativamente alle seguenti indicazioni:

- Tenere le batterie fuori dalla portata dei bambini. Se una batteria dovesse essere inghiottita, consultare immediatamente il medico.
- Non ricaricare mai le batterie (a meno che sia espressamente indicato).
- Non scaricare mai le batterie con una forte potenza di uscita.
- Non cortocircuitare mai le batterie.
- Non esporre le batterie a calore eccessivo come luce del sole, fuoco o simili!
- Non smontare o deformare le batterie.

C'è il rischio di ferirsi le mani o le dita oppure il liquido delle batterie potrebbe entrare in contatto con gli occhi o con la pelle. Se questo dovesse accadere, sciacquare i punti interessati con abbondante acqua pulita e informare immediatamente il medico.

- Evitare urti e vibrazioni forti.
- Non invertire mai la polarità.
Assicurarsi che il polo positivo (+) e il polo negativo (-) siano inseriti correttamente per evitare cortocircuiti.
- Non utilizzare insieme batterie nuove e vecchie o batterie di tipo diverso.
Questo potrebbe provocare un malfunzionamento del dispositivo. Inoltre la batteria più debole si scaricherebbe troppo.
- Rimuovere immediatamente le batterie scariche dal dispositivo.
- Estrarre le batterie se il dispositivo non viene utilizzato per un lungo periodo.
- Sostituire contemporaneamente tutte le batterie scariche del dispositivo con nuove batterie dello stesso tipo.

- Per conservare o smaltire le batterie, isolarne i contatti usando del nastro adesivo.
- Prima di inserire le batterie, verificare che i contatti del dispositivo e delle batterie siano puliti; eventualmente pulirli.

Back-up dei dati

Si consiglia di fare una copia di back-up dei dati e di salvarla su supporti di memoria esterni prima di effettuare ciascun aggiornamento.



NOTA!

Non è possibile far valere alcun diritto di rivalsa per i dati andati persi e/o per i danni indiretti causati dalla perdita dei dati.

Descrizione del dispositivo

Ricevitore

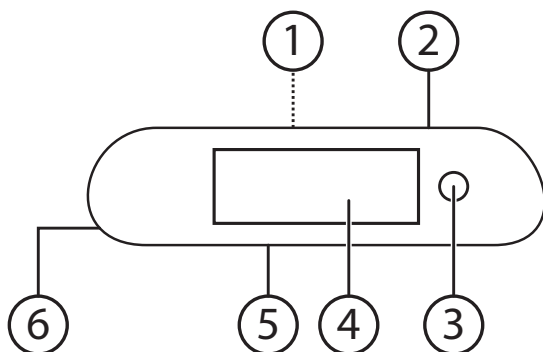

- 1) Clip di fissaggio (sul lato inferiore)
- 2) Porta USB
- 3) Pulsante di accensione/spegnimento / Inizio di un appunto
- 4) Display
- 5) Campo di ricezione
- 6) Apertura di reset

Penna digitale

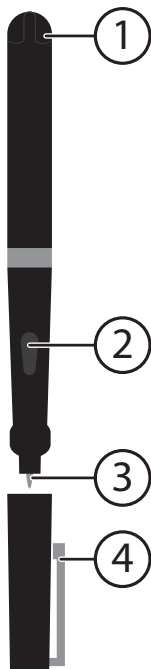

- 1) Coperchio del vano batteria
- 2) Tasto mouse
- 3) Punta scrivente (mina a sfera)
- 4) Coperchio protettivo con clip di fissaggio

Contenuto della confezione

DE

FR

IT



AVVISO!

Pericolo di soffocamento!

Non consentire ai bambini di giocare con il materiale o le pellicole di imballaggio.

Verificare l'integrità della confezione ed entro 14 giorni dall'acquisto comunicare l'eventuale incompletezza della fornitura.

La confezione del prodotto acquistato comprende quanto segue:

- Ricevitore
- Penna digitale
- Pinzetta
- Cavo USB
- Custodia
- Superficie di scrittura
- Mina di penna a sfera
- 2 x batterie a bottone SR41 da 1,55 V
- 2 CD software
- Istruzioni per l'uso e certificato di garanzia

Requisiti di sistema

- Microsoft® Windows® 7/Vista® SP1/ XP SP3
- Porta USB
- Unità CD-ROM

Informazioni generali

La penna digitale utilizza un ricevitore e consente la registrazione di appunti scritti a mano sulla carta. Successivamente è possibile trasmettere i dati registrati a un computer.



ATTENZIONE!

Rischio di danneggiare il dispositivo.

Non tentare di aprire il dispositivo come una comune penna a sfera.



Consigli per la registrazione

- ▶ Durante la scrittura, tenere la penna a un'angolazione compresa tra i 45° e i 90°.
- ▶ Assicurarsi che non vi siano oggetti o le mani tra la penna e il ricevitore.

| | |
|--|--|
| | |
| Tenere saldamente la penna e scrivere normalmente. | Non coprire il ricevitore con la mano. |

| | |
|---|---|
| | |
| Non posizionare la mano tra la penna e il ricevitore. | Non tenere in mano la penna come un pennello. |







Informazioni sul ricevitore

Il ricevitore è in grado di registrare e memorizzare oltre 100 pagine A4.

Sullo schermo LC sono visualizzati il numero delle registrazioni, il livello di carica della batteria e le informazioni relative alla modalità selezionata.

Sia a casa che in ufficio, è possibile collegare il ricevitore al computer mediante il cavo USB. Il software fornito in dotazione permette di trasmettere e di modificare gli appunti registrati.

Schermo LC

| Icona | Significato | Accesa | Spenta | Lampeggiante |
|---|-------------------------------|---|---|------------------------------------|
|  | Collegamento al PC | Il collegamento è attivo | Nessun collegamento | Trasmissione dei dati in corso |
|  | Modalità di scrittura | Registrazione della scrittura | Modalità mouse attiva | Registrazione della scrittura |
|  | Modalità mouse | Comando del cursore mouse | Modalità di scrittura attiva | Comando del cursore mouse |
|  | Icona batteria del ricevitore | Indicatore del livello di carica della batteria | Il ricevitore è spento | Batteria in carica |
|  | Icona batteria della penna | Batterie della penna scariche | Batterie della penna regolarmente funzionanti | Sostituire le batterie della penna |
|  | Numero di appunti memorizzati | Ricevitore acceso | Ricevitore spento | Memoria piena o errore |
|  | Memoria piena | La memoria interna del ricevitore è quasi piena | La memoria interna del ricevitore è libera | --- |

Preparazione

Inserimento e sostituzione delle batterie

- ▶ Svitare il coperchio in senso orario per aprire il vano batterie.
- ▶ Inserire le due batterie fornite in dotazione (batteria a bottone di tipo SR41 da 1,55V) in modo che il polo positivo sia rivolto verso l'alto.
- ▶ Riavvitare il coperchio sulla penna.



Caricamento della batteria del ricevitore

Nel ricevitore è incorporata una batteria agli ioni di litio. Utilizzare il cavo USB fornito in dotazione per collegare il ricevitore al computer e caricare la batteria.

Durante il ciclo di ricarica, l'icona di carica sul display lampeggia e indica il livello di carica della batteria.

Inserimento e sostituzione della punta scrivente (mina della penna)

Inserimento della mina

- ▶ Infilare delicatamente la mina nell'apertura sulla punta della penna.



ATTENZIONE!

Esercitare meno forza possibile durante l'inserimento per evitare di danneggiare la mina e la penna.

Rimozione della mina

- ▶ Utilizzare la pinzetta fornita in dotazione per rimuovere la mina dalla penna.
- ▶ Dopo avere rimosso la mina, se ne può inserire una nuova.
- ▶ Spingere delicatamente la nuova mina nella penna con le dita.

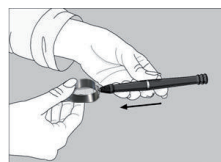

NOTA!

Utilizzare solo mine di ricambio equivalenti all'originale. (Le mine standard con lunghezza di 67,2 mm e diametro di 2,33 mm sono vendute in cartoleria).

Utilizzo

Installazione del software

Il software fornito in dotazione serve per la gestione e l'elaborazione dei dati registrati e per convertirli in un formato utilizzabile.

Contenuto dei CD:

- **Note Manger** (primo CD)
Questo programma serve per la trasmissione, la modifica e la gestione degli appunti memorizzati.
- **Photo Sketcher** (primo CD)
Programma ausiliario per l'elaborazione delle fotografie
- **MyScript Notes Lite** (secondo CD)
Driver e programma ausiliario per il riconoscimento delle calligrafie



ATTENZIONE!

Rischio di perdita dei dati!

Durante l'installazione di programmi o driver, è possibile che vengano sovrascritti o modificati file importanti. Si consiglia di eseguire un back-up dei dati contenuti nel disco rigido per potere accedere ai file originali in caso di eventuali problemi dopo l'installazione.

- ▶ Come prima cosa inserire il CD contenente i driver. L'installazione parte automaticamente quando si fa clic sui relativi pulsanti nella schermata iniziale.
- ▶ Seguire le istruzioni visualizzate.
- ▶ Al termine dell'installazione riavviare il computer per completare la procedura.



NOTA!

Se l'installazione non dovesse avviarsi, è probabile che la cosiddetta funzione di "**Autoplay**" sia disattivata.

Installazione manuale senza Autoplay in Windows® 7 e Vista®

- ▶ Fare doppio clic sull'icona **COMPUTER** del desktop.
- ▶ Fare clic con il tasto destro del mouse sull'unità in cui è stato inserito il CD. Si apre una finestra di selezione.
- ▶ Fare clic sull'opzione **AUTOPLAY**. L'installazione parte automaticamente quando si fa clic sui relativi pulsanti nella schermata iniziale.

Installazione manuale senza Autoplay in Windows® XP

- ▶ Fare doppio clic sull'icona **POSTO DI LAVORO** del desktop.
- ▶ Fare clic con il tasto destro del mouse sull'unità in cui è stato inserito il CD. Si apre una finestra di selezione.
- ▶ Fare clic sull'opzione **AUTOPLAY**. L'installazione parte automaticamente quando si fa clic sui relativi pulsanti nella schermata iniziale.

Fissaggio del ricevitore

Il ricevitore può essere fissato sul foglio in tre diversi modi.

Fissare il ricevitore al centro del bordo superiore del foglio. Questa posizione è indicata per fogli singoli.

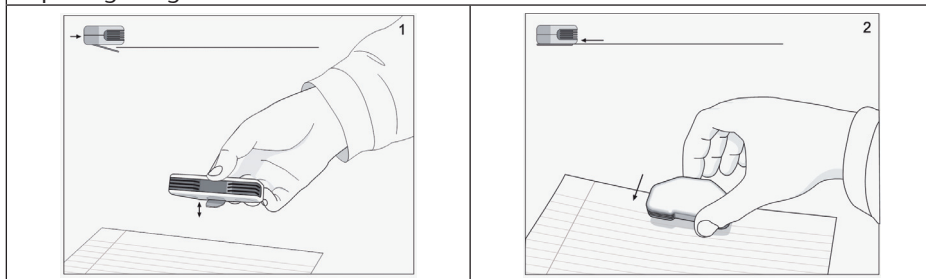

Fissare il ricevitore nell'angolo in alto a sinistra del foglio. Questa posizione è indicata per i destrimani.

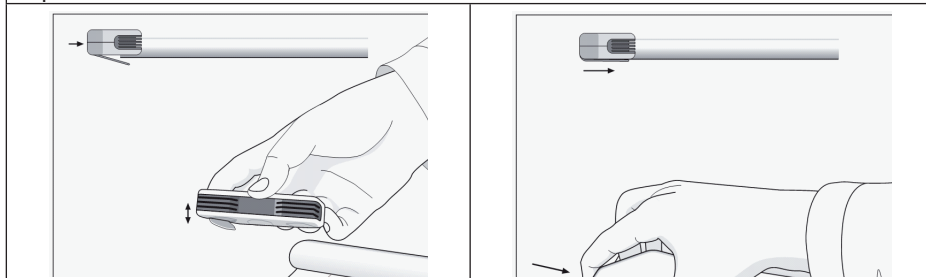

Fissare il ricevitore nell'angolo in alto a destra del foglio. Questa posizione è indicata per i mancini.

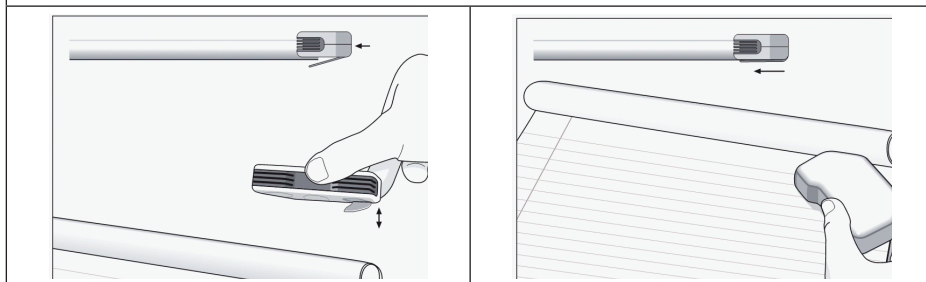

- ▶ Per il fissaggio si può usare anche la superficie di scrittura fornita in dotazione.
- ▶ In questo caso fermare il foglio con il morsetto laterale e fissare il ricevitore al centro del bordo superiore. Un piccolo incavo aiuta a individuare più facilmente questo punto.

**NOTA!**

Quando si utilizza la superficie di scrittura, è possibile fissare il ricevitore in un'unica posizione.

Ripristino del ricevitore

- ▶ È possibile resettare il ricevitore se questo non risponde.
- ▶ Utilizzare un oggetto appuntito per premere nell'apertura di reset, posta sul lato del dispositivo.

Accensione e spegnimento del ricevitore

- ▶ Tenere premuto per alcuni secondi il tasto **EIN/AUS** per accendere il ricevitore. Sul display vengono visualizzati il numero di appunti già registrati e il livello di carica della batteria.

**NOTA!**

Il ricevitore si spegne automaticamente, se trascorsi 60 secondi non segue alcuna immissione.

Accensione e spegnimento della penna

La penna si spegne automaticamente se non vengono effettuate immissioni per 30 secondi.

- ▶ Per riaccendere la penna, premere il tasto mouse sulla penna oppure premere brevemente la penna sulla.

Collegamento al computer

Durante la registrazione degli appunti, il ricevitore può essere utilizzato sia nella modalità online, sia in quella offline.

- ▶ Collegare il ricevitore al computer con il cavo USB in dotazione per registrare gli appunti in modalità online, per utilizzare la penna digitale in sostituzione del mouse o per caricare la batteria integrata del ricevitore.

**ATTENZIONE!**

Rischio di perdita dei dati.

Non muovere il ricevitore durante l'uso, poiché ciò potrebbe provocare errori nella memorizzazione degli appunti o la perdita dei dati.

Fissare il ricevitore sempre servendosi dell'apposito fermaglio posto sul retro del ricevitore stesso.

Registrazione degli appunti

È possibile registrare gli appunti sia nella modalità online, sia in quella offline.

Modalità offline

La modalità offline permette di salvare appunti e disegni durante lo svolgimento di riunioni o di lezioni.

- ▶ Fissare il ricevitore al bloc-notes.
- ▶ Tenere premuto per alcuni secondi il tasto **EIN/AUS** per accendere il ricevitore.
- ▶ Impugnare la penna e iniziare a scrivere.
- ▶ Premere brevemente il tasto **EIN/AUS** per segnalare la fine di un appunto e iniziare la registrazione dell'appunto successivo.
- ▶ Successivamente sarà possibile collegare il ricevitore al computer e visualizzare, modificare e/o spedire via e-mail gli appunti salvati.

Modalità online

Trasmissione manuale degli appunti al computer

Nella modalità online è possibile trasmettere gli appunti dalla memoria del ricevitore al computer utilizzando il software fornito in dotazione.

Assicurarsi prima di iniziare la trasmissione che

- il software Note Manager sia installato sul computer.
- il ricevitore sia collegato al computer. A questo scopo, utilizzare il cavo USB fornito.
- Sul display apparirà l'icona per il collegamento .

- ▶ Avviare il programma **NOTE MANAGER**
- ▶ Selezionare la voce "**UPLOAD**" nel menu "**FILE**". Tutti gli appunti salvati saranno trasmessi al computer.

Al termine del trasferimento apparirà un messaggio, che chiederà se si devono eliminare dalla memoria tutti gli appunti salvati.

- ▶ Selezionare "**SI**" per eliminare dalla memoria del ricevitore tutti gli appunti salvati.
- ▶ Selezionare "**NO**" per conservare gli appunti nella memoria.



NOTA!

Se si sceglie di rispondere con "**NO**" alla richiesta di cancellazione, al successivo collegamento saranno trasferiti solamente gli appunti nuovi contenuti nella memoria.

Se invece si cancellano dal computer gli appunti già trasmessi e in seguito si esegue un nuovo trasferimento, anche i vecchi appunti verranno trasmessi al computer.

Trasmissione automatica degli appunti al computer

È possibile configurare il software in modo da eseguire la trasmissione automatica degli appunti ogni volta che si collega il ricevitore al computer.

- ▶ Nel software **NOTE MANAGER** aprire il menu "**CONFIGURAZIONE**" e selezionare l'opzione "**PREFERENZE**".
- ▶ Selezionare la scheda "**MOBILE**".
- ▶ Alla voce "**CARICA AUTOMATICAMENTE LE NOTE NUOVE**" sono disponibili tre possibili scelte:
 - "**SI**" - Gli appunti salvati saranno trasmessi automaticamente al computer, quando quest'ultimo è collegato al ricevitore.
 - "**NO**" - Non si esegue la trasmissione automatica degli appunti salvati.
 - "**CHIEDIMI**" - A ogni collegamento del ricevitore con il computer appare una richiesta, che chiede se trasferire o meno gli appunti salvati al computer.

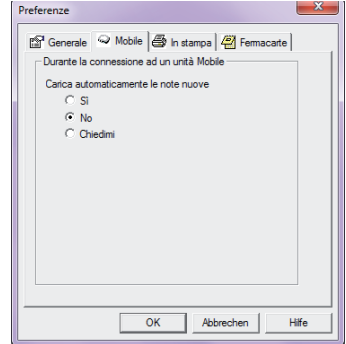

Modalità di scrittura e mouse

Dopo aver collegato il ricevitore al computer è possibile scegliere tra la modalità di scrittura o quella mouse.

Nella modalità di scrittura sarà possibile prendere appunti esattamente come nella modalità offline.

Nella modalità mouse la penna funge da mouse e svolge le comuni funzioni di un mouse; il tasto del mouse si trova sulla penna.



NOTA!

Nella modalità online è comunemente possibile utilizzare diversi programmi come Microsoft® Journal; Vista Ink® oppure Office® 2007.

Selezione della modalità

La modalità predefinita per il Note Manager può essere stabilita in due modi:

- ▶ Selezionare la modalità predefinita al primo avvio del software.
- ▶ Selezionare la voce "**IMPOSTA MODALITÀ NOTE DIGITALE**" all'interno del menu "**CONFIGURAZIONE**".

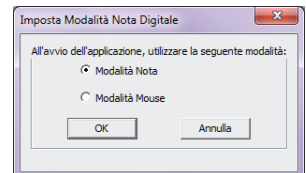

Durante l'utilizzo ci sono tre diversi modi per cambiare modalità:

- ▶ Spegner e riaccendere il ricevitore.
- ▶ Fare clic con il tasto destro del mouse sull'icona "Note Manager" nella barra delle applicazioni e selezionare la modalità.
- ▶ Fare clic con la penna nell'area di comando virtuale posta sotto il ricevitore.

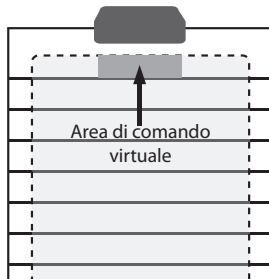

NOTA!

A ogni cambio di modalità appare una finestra di avviso nella parte inferiore dello schermo, con l'indicazione della modalità attiva. Anche sullo schermo del ricevitore viene visualizzata l'icona della modalità corrispondente.

Modalità mouse

Nella modalità mouse è possibile utilizzare la penna esattamente come un comune mouse.

- ▶ Se necessario passare alla modalità mouse.
- ▶ Muovere il cursore del mouse, spostando la penna sul foglio. Per fare ciò, la penna non deve poggiare completamente sul foglio, è sufficiente farla fluttuare leggermente al di sopra della superficie.
- ▶ Attivare la funzione mouse premendo il tasto mouse sulla penna o picchiando con la penna sulla carta.
- ▶ Se si vuole fare clic su un oggetto, dirigere il cursore del mouse sull'oggetto desiderato usando la penna, quindi toccare la carta con la penna o premere il tasto mouse.
- ▶ Per fare un doppio clic, picchiare velocemente due volte di seguito sulla carta o premere due volte il tasto mouse.
- ▶ Per fare clic con il tasto destro del mouse, dirigersi sull'oggetto desiderato e premere la penna sulla carta un po' più a lungo. Il cursore del mouse cambia forma.
- ▶ Staccare la penna dalla carta e apparirà il menu contestuale corrispondente.

Modalità di scrittura

- ▶ Se necessario passare alla modalità di scrittura.
- ▶ Scrivere normalmente sulla carta. Si aprirà automaticamente una finestra degli appunti contenente tutte le registrazioni.
- ▶ Grazie al Toolbox, alcune funzioni di base (salva, modifica, copia e invia) possono essere eseguite direttamente durante la scrittura.
- ▶ Terminata la registrazione, si possono elaborare gli appunti nel Note Manager come di consueto.



NOTA!

Nella modalità online gli appunti vengono salvati immediatamente e quindi lo spegnimento accidentale del ricevitore non provoca la perdita dei dati.

Software in dotazione

Oltre al programma principale Note Manager, i CD forniti in dotazione contengono altri due software: Photo Sketcher e My Script Notes Lite.

Il programma Photo Sketcher è dedicato al fotoritocco e My Script Notes al riconoscimento della scrittura manuale.

All'interno di ogni programma, con il tasto **F1** è possibile aprire la guida completa con le istruzioni per l'uso.

Il numero di serie per il programma My Script Notes Lite si trova sul CD dei software.

Servizio di assistenza

Primo intervento in caso di malfunzionamento

| Problema | Possibile causa | Soluzione |
|---|--|---|
| Nessuna indicazione sul display dopo l'accensione del dispositivo. | La batteria del ricevitore è scarica. | Collegare il ricevitore al computer oppure a un caricatore USB. |
| L'icona della batteria non lampeggia durante il caricamento della batteria. | Il cavo USB non è collegato correttamente. | Ricollegare il cavo USB al ricevitore. |
| | Il cavo USB è difettoso. | Sostituire il cavo USB. |
| Il tratto della penna non viene visualizzato sul monitor. | Non è stato avviato Note Manager. | Avviare il programma Note Manager. |
| | La penna o il ricevitore non sono correttamente installati. | Rieseguire l'installazione del software. |
| | La penna si trova nella modalità mouse. | Passare alla modalità di scrittura. |
| | La distanza tra la penna e il ricevitore è maggiore di un foglio A4. | Assicurarsi che l'area di rilevazione non sia più grande di un foglio A4. |
| | Le batterie della penna sono scariche. | Sostituire le batterie della penna. |
| Il tratto della penna è sfuocato o scoordinato sullo schermo. | È presente un ostacolo tra la penna e il ricevitore. | Rimuovere l'ostacolo. |
| | La mano afferra la penna in una posizione troppo vicina alla punta di scrittura. | Correggere la posizione della mano. |
| | Le batterie della penna sono scariche. | Sostituire le batterie della penna. |
| | La pressione di scrittura è troppo debole. | Premere maggiormente durante la scrittura. |
| | La superficie di scrittura non è piana o il foglio non è liscio. | Accertarsi che la superficie di scrittura sia liscia e piana. |
| Il cursore del mouse non risponde. | Le batterie della penna sono scariche. | Sostituire le batterie della penna. |
| | La penna si trova nella modalità di scrittura. | Passare alla modalità mouse. |
| | La distanza tra la penna e il ricevitore è maggiore di un foglio A4. | Assicurarsi che l'area di rilevazione non sia più grande di un foglio A4. |
| Il tratto di scrittura non corrisponde al tratto sulla superficie di scrittura. | Il ricevitore non è ben allineato con la superficie di scrittura. | Orientare correttamente il ricevitore. |

Serve ulteriore assistenza?

Se i suggerimenti contenuti nei paragrafi precedenti non hanno consentito di risolvere il problema, vi preghiamo di contattarci. Ci sarebbe molto d'aiuto avere a disposizione le seguenti informazioni:

- Qual è la configurazione del computer?
- Quali altre periferiche sono utilizzate?
- Quali messaggi vengono visualizzati sullo schermo?
- Quale software era in uso quando si è verificato l'errore?
- Quali operazioni sono già state effettuate per tentare di risolvere il problema?
- Se siete già in possesso di un Codice Cliente, vi preghiamo di comunicarcelo.

Pulizia

- Fare attenzione a non sporcare il dispositivo.
- Pulire il dispositivo con un panno umido.
- Non usare solventi né detergenti corrosivi o gassosi.

Smaltimento



Imballaggio

L'imballaggio protegge il dispositivo da eventuali danni dovuti al trasporto. Gli imballaggi sono prodotti con materiali che possono essere smaltiti nel rispetto dell'ambiente e destinati a un corretto riciclaggio.



Dispositivo

Non gettare il dispositivo in alcun caso tra i normali rifiuti domestici al termine del suo ciclo di vita. Informarsi sulle possibilità di smaltimento in conformità con le normative ambientali.



Batterie

Le batterie usate non devono essere gettate nei rifiuti domestici! Consegnare le batterie usate a un apposito centro di raccolta.

Informazioni sulla conformità

Il dispositivo soddisfa i requisiti di compatibilità elettromagnetica e di sicurezza elettrica.

È conforme ai requisiti di base e alle disposizioni rilevanti della direttiva EMC 2004/18/CE.

Dati tecnici

Ricevitore

| | |
|------------------------|--|
| Dimensioni (L x P x H) | ca. 78 x 27 x 14 mm) |
| Peso | ca. 35 g |
| Batteria: | batteria agli ioni di litio integrata Produttore: Advanced Electronics Energy Ltd. Cod. modello: AE381137P Tensione: 3,7 V, 105 mAh |
| Alimentazione: | 5 V  500 mA (attraverso interfaccia USB) |

Penna

| | |
|-------------------------|------------------------------------|
| Dimensioni (L x P x H) | ca. 14,5 x 135 mm |
| Peso | ca. 16 g |
| Batterie: | 2 batterie a bottone SR41 da 1,55V |
| Frequenza a ultrasuoni: | 80k Hz |



Con riserva di modifiche tecniche, grafiche ed errori di stampa.

Copyright © 2011

Tutti i diritti riservati.

Il presente manuale di istruzioni è protetto da copyright.

Il copyright appartiene all'azienda MEDION®.

Marchi registrati:

MS-DOS® e Windows® sono marchi registrati dell'azienda Microsoft®.

Gli altri marchi appartengono ai rispettivi proprietari.

MEDION®

MEDION Service
Siloring 9
CH-5606 Dintikon
Schweiz

Hotline: 0848 - 24 24 25 (Ortstarif)

Internet
www.medion.ch
E-mail Support
via Kontaktformulare Homepage