

# MEDION®

Handleiding  
Mode d'emploi  
Bedienungsanleitung



**Projectiewekkerradio**  
**Radio-réveil avec projecteur**  
**Projektions-Uhrenradio**  
MEDION® LIFE® E66395 (MD 43562)

---

# Inhoudsopgave

<b>1.</b>	<b>Over deze handleiding .....</b>	<b>3</b>
	1.1. Gebruikte waarschuwingssymbolen en -woorden.....	3
<b>2.</b>	<b>Gebruik voor het beoogde doel .....</b>	<b>5</b>
<b>3.</b>	<b>Verklaring van conformiteit .....</b>	<b>6</b>
<b>4.</b>	<b>Veiligheidsinstructies.....</b>	<b>7</b>
	4.1. Bedrijfsveiligheid .....	7
	4.2. Plaats van opstelling .....	8
	4.3. Reparatie .....	10
	4.4. Omgevingstemperatuur .....	11
	4.5. Stroomvoorziening .....	12
	4.6. Netadapter .....	14
	4.7. Batterijen.....	14
<b>5.</b>	<b>Inhoud van de verpakking.....</b>	<b>17</b>
<b>6.</b>	<b>Overzicht van het apparaat .....</b>	<b>18</b>
	6.1. Bovenaanzicht.....	18
	6.2. Vooraanzicht.....	20
	6.3. Display .....	22
<b>7.</b>	<b>Apparaat opstellen .....</b>	<b>23</b>
	7.1. Back-upbatterij .....	23
	7.2. Antenne richten.....	24
	7.3. Netaansluiting.....	24
	7.4. Dimmer.....	24
<b>8.</b>	<b>Basisfuncties .....</b>	<b>25</b>
	8.1. Apparaat in- of uitschakelen.....	25
	8.2. Instellingen .....	26

---

8.3.	Aparaatinstellingen.....	27
8.4.	Displayweergave wijzigen.....	35
<b>9.</b>	<b>Wektijden .....</b>	<b>35</b>
9.1.	Wektijden instellen.....	35
9.2.	Weksignaal activeren.....	37
9.3.	Projectiefunctie .....	40
<b>10.</b>	<b>In geval van storingen.....</b>	<b>42</b>
<b>11.</b>	<b>Reinigen .....</b>	<b>43</b>
<b>12.</b>	<b>Afvoer .....</b>	<b>44</b>
<b>13.</b>	<b>Technische gegevens.....</b>	<b>45</b>
13.1.	Symbolen op het typeplaatje en het apparaat/de netadapter .....	46
<b>14.</b>	<b>Colofon .....</b>	<b>48</b>

# 1. Over deze handleiding



Lees vóór het eerste gebruik deze handleiding en vooral de veiligheidsinstructies zorgvuldig door. Neem de waarschuwingen op het apparaat en in de handleiding in acht.

Bewaar de handleiding altijd binnen handbereik. Geef deze handleiding mee wanneer u het apparaat aan iemand anders verkoopt of doorgeeft.

## 1.1. Gebruikte waarschuwingssymbolen en -woorden

	<b>GEVAAR!</b> Waarschuwing voor acuut levensgevaar!
	<b>WAARSCHUWING!</b> Waarschuwing voor mogelijk levensgevaar en/of ernstig onherstelbaar letsel!
	<b>VOORZICHTIG!</b> Waarschuwing voor mogelijk minder ernstig of gering letsel!

**OPMERKING!**

Neem de aanwijzingen in acht om materiële schade te voorkomen!

Aanvullende informatie over het gebruik van dit apparaat!

**OPMERKING!**

Neem de aanwijzingen in de handleiding in acht!

---

## 2. Gebruik voor het beoogde doel

Dit apparaat dient voor het ontvangen van radiozenders en het beluisteren van radioprogramma's, wekken met behulp van een geluidssignaal of radioweergave en het weergeven van de tijd.

Dit apparaat is uitsluitend bedoeld voor particulier gebruik en is niet geschikt voor industriële of zakelijke toepassingen.

Let erop dat de garantie bij oneigenlijk gebruik komt te vervallen:

- Breng geen wijzigingen aan zonder onze toestemming en gebruik geen accessoires die niet door ons zijn goedgekeurd of geleverd.
- Gebruik alleen door ons geleverde of goedgekeurde (vervangende) onderdelen en accessoires.
- Neem alle informatie in deze handleiding in acht, met name de veiligheidsvoorschriften. Elke andere toepassing wordt beschouwd als oneigenlijk gebruik en kan leiden tot letsel of materiële schade.
- Gebruik het apparaat niet onder extreme omgevingsomstandigheden.

---

### **3. Verklaring van conformiteit**

Hiermee verklaart Medion AG dat dit toestel voldoet aan de basiseisen en andere relevante voorschriften:

- RE-richtlijn 2014/53/EU
- Ecodesign-richtlijn 2009/125/EG
- RoHS-richtlijn 2011/65/EU.

De volledige verklaring van conformiteit is te vinden op [www.medion.com/conformity](http://www.medion.com/conformity).

---

## 4. Veiligheidsinstructies

NL

### 4.1. Bedrijfsveiligheid

FR

DE

- Dit apparaat kan gebruikt worden door kinderen vanaf 8 jaar en door personen met verminderde lichamelijke, zintuiglijke of geestelijke vermogens of met onvoldoende ervaring en kennis, mits deze personen onder toezicht staan of worden geïnstrueerd in het gebruik van het apparaat zodat zij de daarmee samenhangende gevaren begrijpen.
- Kinderen mogen niet met het apparaat spelen. Reiniging en onderhoud door de gebruiker mogen niet zonder toezicht door kinderen worden uitgevoerd.





## **GEVAAR!**

### **Verstikkingsgevaar!**

Verpakkingsfolie kan worden ingeslikt of verkeerd worden gebruikt. Hierdoor bestaat gevaar voor verstikking!

- ▶ Houd het verpakkingsmateriaal, zoals folie of plastic zakken, uit de buurt van kinderen.

## **4.2. Plaats van opstelling**

- Houd uw apparaat en alle aangesloten apparatuur uit de buurt van vocht, voorkom stofvorming en hitte en plaats het apparaat niet in de volle zon. Als deze instructies worden genegeerd, kan dit leiden tot storingen of beschadiging van het apparaat.
- Plaats geen open vuur, zoals brandende kaarsen, op of in de nabijheid van het apparaat om brandgevaar te voorkomen.

- 
- Gebruik het apparaat niet in de buitenlucht. Het kan door invloeden van buitenaf, zoals regen, sneeuw etc. beschadigd raken.
  - Bescherm het apparaat en de netadapter tegen druppels en spatwater en zet geen met vloeistof gevulde voorwerpen, zoals vazen, op of naast het apparaat of de netadapter. De combinatie van vloeistof en elektriciteit kan gevaarlijk zijn.
  - De sleuven en openingen van het apparaat dienen voor de ventilatie. Dek deze openingen niet af (oververhitting, brandgevaar)!
  - Leg de kabels zo neer dat niemand erop kan trappen of erover kan struikelen.
  - Zorg voor voldoende vrije ruimte in de wandkast. Houd een afstand van minimaal 10 cm rondom het apparaat aan voor voldoende ventilatie.

- 
- Plaats en gebruik alle onderdelen op een stabiele, vlakke en trillingsvrije ondergrond zodat het apparaat niet kan vallen.

### **4.3. Reparatie**

- Neem contact op met de klantenservice, indien:
  - de kabel van de lichtnetadapter is geschroeid of beschadigd,
  - vloeistof in het apparaat is binnengedrongen,
  - het apparaat niet correct functioneert,
  - het apparaat is gevallen of de behuizing beschadigd is.
- Laat reparaties aan het apparaat uitsluitend uitvoeren door gekwalificeerd personeel.
- Indien een reparatie is vereist, neemt dan uitsluitend contact op met onze geautoriseerde servicepartner.

---

## 4.4. Omgevingstemperatuur

- Het apparaat kan worden gebruikt bij een omgevingstemperatuur van 0 °C tot 35 °C en een relatieve luchtvochtigheid tot 80% (niet-condenserend).
- In uitgeschakelde toestand kan het apparaat worden opgeslagen bij een temperatuur tussen -20 °C en +60 °C.



### **GEVAAR!**

#### **Gevaar voor een elektrische schok!**

Bij grote schommelingen in temperatuur of luchtvochtigheid kan er door condensatie vochtvorming optreden die kortsluiting kan veroorzaken.

- ▶ Wacht nadat u het apparaat heeft vervoerd met de ingebruikname totdat het apparaat zich aan de omgevingstemperatuur heeft aangepast.

---

## 4.5. Stroomvoorziening



### **GEVAAR!**

### **Gevaar voor een elektrische schok!**

Ook bij een uitgeschakeld apparaat staan onderdelen van het apparaat onder spanning.

- ▶ Onderbreek de stroomvoorziening van het apparaat of schakel alle spanning uit door de lichtnetadapter uit het stopcontact te trekken.
- Sluit het apparaat uitsluitend aan op een goed bereikbaar geaard stopcontact van 230 V~ 50 Hz in de buurt van de plaats waar het apparaat staat opgesteld.



## **GEVAAR!**

### **Gevaar voor een elektrische schok!**

Binnen in het apparaat bevinden zich stroomvoerende onderdelen. Hierbij bestaat in het geval van onopzettelijke kortsluiting het gevaar van een elektrische schok of een brand.

- ▶ Open nooit de behuizing en steek geen voorwerpen via de sleuven en openingen in het apparaat!
- Plaats geen voorwerpen op de kabels omdat deze daardoor beschadigd kunnen raken.
- Houd een afstand van minimaal één meter aan tussen het apparaat en hoogfrequente en magnetische storingsbronnen (televisietoestellen, luidsprekerboxen, mobiele telefoons etc.) om storingen in de werking en gegevensverlies te voorkomen.

---

## 4.6. Netadapter

- Gebruik uitsluitend de meegeleverde netadapter.
- Als de behuizing van de lichtnetadapter of het netsnoer beschadigd is moet, om gevaar te vermijden, de lichtnetadapter worden afgevoerd en worden vervangen door een nieuwe adapter van hetzelfde type.
- De lichtnetadapter mag alleen in droge ruimten binnenshuis worden gebruikt.

## 4.7. Batterijen

Het apparaat werkt op een batterij van het type knoopcel. Let hierbij op het volgende:

- Houd nieuwe en gebruikte batterijen uit de buurt van kinderen. Batterijen niet inslikken vanwege gevaar voor bijtende wonden door lekkage van batterijzuur.



## **WAARSCHUWING!**

### **Corrosiegevaar!**

Als een knoopcelbatterij wordt ingeslikt, kan er binnen 2 uur ernstig of zelfs dodelijke inwendig letsel ontstaan.

- ▶ Als u vermoedt dat er batterijen zijn ingeslikt of in een ander lichaamsdeel terecht zijn gekomen, dient u onmiddellijk medische hulp in te roepen.
- Controleer voordat u de batterij plaatst of de contacten van het apparaat en de batterij schoon zijn en reinig deze zo nodig.
- Let bij het plaatsen van de batterij op de polariteit (+/-).
- Bij onjuist vervangen van de batterij bestaat gevaar voor explosie! Vervang de batterijen alleen door hetzelfde of een gelijkwaardig type.



- 
- Probeer gewone batterijen nooit op te laden. Hierbij bestaat gevaar voor explosie!
  - Stel batterijen nooit bloot aan overmatige hitte (zoals rechtstreeks zonlicht, vuur etc.).
  - Bewaar batterijen op een koele, droge plaats. Door rechtstreekse invloed van warmte kunnen batterijen beschadigd raken. Stel het apparaat daarom niet bloot aan sterke hittebronnen.
  - Sluit batterijen niet kort.
  - Gooi batterijen niet in het vuur en haal ze niet uit elkaar.
  - Haal lege batterijen meteen uit het apparaat. Accu's/batterijen kunnen gaan lekken.
  - Vermijd contact met huid, ogen en slijmvliezen. Spoel bij contact de betreffende lichaamsdelen onmiddellijk met overvloedig schoon water af en raadpleeg onmiddellijk een arts.

- 
- Verwijder de batterij als u het apparaat langere tijd niet gebruikt.

## 5. Inhoud van de verpakking

Controleer de inhoud van de verpakking op volledigheid en stel ons binnen 14 dagen na aanschaf op de hoogte van eventueel ontbrekende onderdelen. De levering van het door u aangeschafte apparaat omvat:

- Wekkerradio
- Lichtnetadapter (Fai Shing Industries, JV35A0600600)
- 1x CR2032 knoopcel
- Documentatie



### **GEVAAR!**

#### **Verstikkingsgevaar!**

Verpakkingsfolie kan worden ingeslikt of verkeerd worden gebruikt. Hierdoor bestaat gevaar voor verstikking!



- ▶ Houd het verpakkingsmateriaal, zoals folie of plastic zakken, uit de buurt van kinderen.

---

## 6. Overzicht van het apparaat

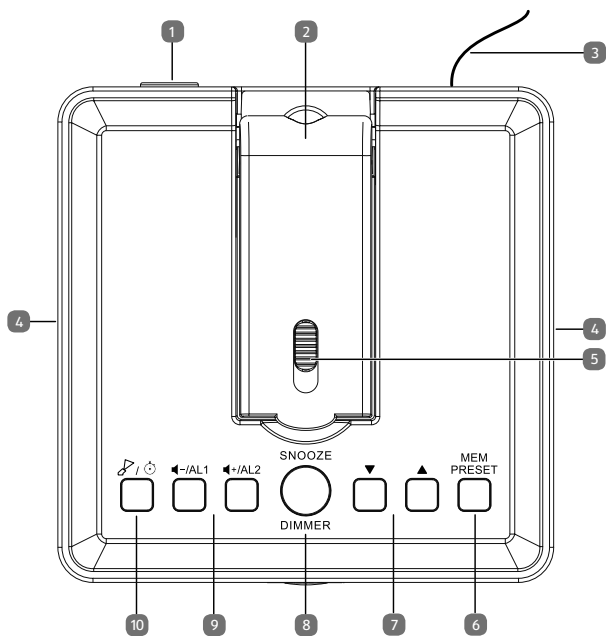
### 6.1. Bovenaanzicht



- 
- 1) **AC 6V~600mA** – Aansluiting voor de netvoedingsadapter (aan de achterkant)
  - 2) Projectiearm
  - 3) **ANTENNA** – FM-binnenantenne (aan de achterkant)
  - 4) Interne luidspreker
  - 5) Schuif voor scherpstelling van de projectie
  - 6) **MEM PRESET** – Radiozenders opvragen/opslaan
  - 7) ▼ / ▲ – Zenders zoeken/Tijd-/datuminstellingen/ Keuze van het zendergeheugen in stand-by: Weergave tijd/datum en dag van de week/locatietijd veranderen
  - 8) **SNOOZE** – Sluimerfunctie  
**DIMMER** – Helderheid van het display
  - 9) + / - – Geluidsvolume verlagen/verhogen (alleen in de radiomodus);  
**AL1 / 2** – Alarmtijden 1 en 2 instellen
  - 10)  /  – Kort drukken: Projectie inschakelen; Kort drukken (bij ingeschakelde projectie): projectie 180° draaien; 3 sec. ingedrukt houden (bij ingeschakelde projectie): projectie uitschakelen; 3 sec. ingedrukt houden (bij uitgeschakelde projectie): stopwatch oproepen; Kort drukken (bij ingeschakelde stopwatch): tijd starten/stoppen
-

## 6.2. Vooraanzicht

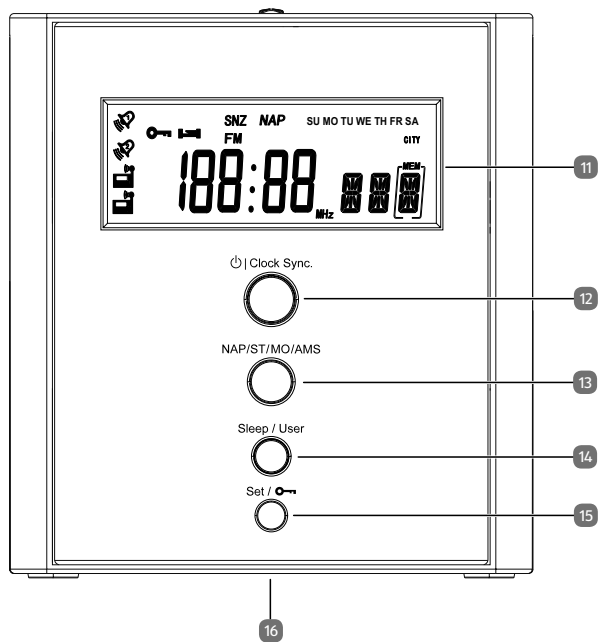

- 
- 11) Display
  - 12) **⏻/CLOCK SYNC** – Apparaat in-/uitschakelen; Ontvangst van het Radio Data System signaal in-/uitschakelen (ca. 3 sec. ingedrukt houden)
  - 13) **NAP / ST/MO / AMS** – Timer middagslaap; Omschakelen tussen Mono/Stereo; Automatische zenderopslag
  - 14) **SLEEP** – Sleeptimer programmeren  
**USER** – Snelkeuze van een geheugenplaats
  - 15) **SET/🔑** – Instellingsmenu/Selectie van frequentieband/  
Toetsblokkering
  - 16) Batterijvak voor 1 batterij van het type CR 2032 (aan de onderkant)

**NL****FR****DE**

---

## 6.3. Display

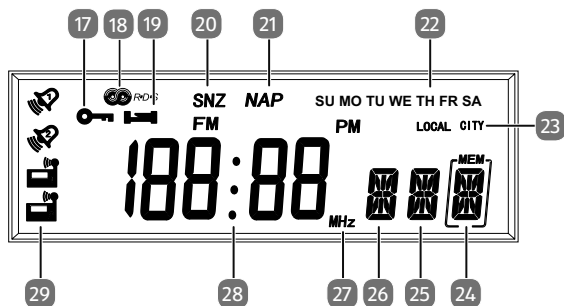

- 17) Toetsblokkering
- 18) RDS-sigitaal (Radio Data System) voor ontvangst van de tijd
- 19) Sleep-symbool
- 20) Snooze-symbool
- 21) NAP-functie
- 22) Dag van de week
- 23) Weergave tijdzone
- 24) Geheugenplaats / stereo-/mono-ontvangst
- 25) Geheugenplaats / stereo-/mono-ontvangst
- 26) Gebruikersgeheugen of volume
- 27) Ontvangstbereik
- 28) Weergave tijd/datum/frequentie
- 29) Weergave ingeschakeld weksigitaal Radio 1, Radio 2 en Wekker 1, Wekker 2

---

## 7. Apparaat opstellen

- Zet het apparaat op een vlak, stevig oppervlak. Sommige agressieve soorten meubellak kunnen de rubber voetjes van het apparaat aantasten. Leg eventueel iets onder het apparaat.

### 7.1. Back-upbatterij

Om de tijd op de achtergrond te laten doorlopen en alle instellingen te behouden wanneer het apparaat niet op het lichtnet is aangesloten, kunt u een batterij van type CR 2032 (meegeleverd) plaatsen. Het batterijvakje bevindt zich aan de onderkant van het apparaat.

- ▶ Los eerst de schroef op waarmee het deksel van het batterijvakje is gefixeerd en verwijder de deksel.
- ▶ Plaats de batterij zodanig in het batterijvakje, dat de op de batterij gemarkeerde pluspool (+) zichtbaar is. Zie ook het diagram in het batterijvakje.
- ▶ Plaats vervolgens de deksel van het batterijvakje weer terug, met het nokje in de uitsparing.
- ▶ Bevestig het deksel van het batterijvakje met de eerder losgedraaide schroef.





## OPMERKING

Verwijder de batterij uit het apparaat wanneer het gedurende langere tijd niet wordt gebruikt.

## 7.2. Antenne richten

Voor de radio-ontvangst is al een binnenantenne aangesloten op het apparaat. Wikkel de binnenantenne volledig af en richt de antenne voor de beste ontvangst.

## 7.3. Netaansluiting

Sluit het apparaat aan op het lichtnet.

- ▶ Steek daarvoor de stekker van de aansluitkabel in de aansluiting **AC 6V 600mA** en steek de lichtnetadapter in een correct geïnstalleerd en goed toegankelijk randaardestopcontact van 230 V~ 50 Hz.

## 7.4. Dimmer

Met behulp van de dimmerfunctie kan de weergave op het display worden uitgeschakeld.

- ▶ Druk, wanneer het apparaat is uitgeschakeld, op de toets **DIMMER** om de weergave uit te schakelen.

Het display kan tussen 23:00 en 06:00 uur ook automatisch worden gedimd:

- ▶ Houd de toets **DIMMER** ingedrukt totdat het display **ON** verschijnt.

- 
- ▶ Om de automatische uitschakeling te deactiveren, houdt u de toets **DIMMER** opnieuw ingedrukt totdat **OFF** op het display verschijnt.



## 8. Basisfuncties

Uw projectieklok hoeft niet handmatig te worden ingesteld. De projectieklok zal eerst de zenders en daarna de tijd automatisch opslaan.

Zet het apparaat in de buurt van een raam zodat zendersignalen beter kunnen worden ontvangen. Om de radio-ontvangst (FM) te verbeteren, verandert u de positie van de binnenantenne.

Op het display knippert het **RDS**-symbool . Dit zoeken kan tot 10 minuten duren. Als er na deze tijd geen signaal is gevonden, stelt u de klok handmatig in.

### 8.1. Apparaat in- of uitschakelen

- ▶ Druk op de toets  om het apparaat in te schakelen.
- ▶ Druk nogmaals op de toets  om het apparaat uit te schakelen.

---

## 8.2. Instellingen

Om de verschillende instellingen uit te voeren moet de radio uitgeschakeld zijn.

U kunt de volgende instellingen wijzigen:

- Tijd
- Datum
- SDA (alarmtoon bijzondere datum)
- Tijdzone
- Plaatselijke tijd
- 12/24 uur
- SNZ – tijd (weksignaalonderbreking)
- ALV – Radiovolume bij het wekken

Als in het instelmenu niet binnen 15 seconden op een toets wordt gedrukt, wordt het menu automatisch uitgeschakeld. Tot op dat moment uitgevoerde instellingen worden opgeslagen. Als u nu nog wijzigingen wilt aanbrengen, moet u het gehele menu opnieuw doorlopen.



Door kort drukken op ▼ / ▲ verandert de invoer één plaats; als u de toets langer ingedrukt houdt, volgt een snelle doorloop.

- ▶ Druk op de toets **SET/** om naar de "Apparaatinstelling" te gaan.

---

## 8.3. Apparaatinstellingen

Om de instellingen uit te voeren, gaat u als volgt te werk:

- ▶ Druk op de toets **SET/**. De tijd gaat knipperen.
- ▶ Stel nu met behulp van de toetsen  $\blacktriangledown$  /  $\blacktriangle$  de huidige tijd in.
- ▶ Druk op de toets **SET/** om de datum te kiezen.
- ▶ Stel nu met behulp van de toetsen  $\blacktriangledown$  /  $\blacktriangle$  de huidige datum in.
- ▶ Druk op de toets **SET/** om de SDA-datum (Weksignaal bijzondere datum) in te stellen.

Met de SDA-functie kunnen maximaal 10 (terugkerende) bijzondere data zoals verjaardagen worden opgeslagen. Het apparaat geeft op de desbetreffende dag op de ingestelde tijd een melding en kan met een willekeurige toets worden uitgeschakeld. Als het alarm niet wordt uitgezet, wordt het elk uur herhaald.

- ▶ Kies met de toetsen + / - de gewenste SDA-geheugenplaats (1-10).
- ▶ Stel nu met behulp van de toetsen  $\blacktriangledown$  /  $\blacktriangle$  de gewenste SDA-datum in.
- ▶ Als dit een herhalende datum is, drukt u op de toets **NAP** om het jaar te negeren. Op het display wordt dan -- weergegeven in plaats van het jaar.
- ▶ Druk op de toets **SET/** om de tijdzone **LOCAL** te kiezen.
- ▶ Stel vervolgens met de toets  $\blacktriangledown$  /  $\blacktriangle$  de tijdzone van uw locatie in (bijv. **BER** voor Berlijn) (zie tabel met tijdzones op de volgende pagina's).

- 
- ▶ Druk op de toets **SET/** om de tijdzone **CITY** te kiezen. Hier kan een tweede tijdzone ingesteld worden.
  - ▶ Stel nu met behulp van de toets **▼ / ▲** de gewenste tijdzone in.

Druk na voltooiing van de apparaatinstellingen in de stand-by modus op de toets **TUNING ▲** om de tijd van de gekozen stad weer te geven. CITY verschijnt op het display.

- ▶ Druk op de toets **SET/** om de tijdnotatie in te stellen.  
Stel nu met behulp van de toets **▼ / ▲** het gewenste tijdformaat (**12/24-UUR**) in.

Bij het 12 uurs-formaat geeft PM op de display aan dat de tijd tussen 12 uur 's middags en 23:59 uur is (bijv. 15:00 = 3:00 PM). In de periode tussen middernacht en 11:59 's middags wordt de normale tijd weergegeven.

- ▶ Druk op de toets **SET/**, tot **SNZ 09** wordt weergegeven, om de gewenste sluimertijd in te stellen.
- ▶ Stel vervolgens met de toets **▼ / ▲** het gewenste interval in (5 – 120 minuten) (zie ook het hoofdstuk Weksignaalonderbreking).



## OPMERKING

Als de ingestelde wektijd is aangebroken, wordt het apparaat automatisch tot twee uur lang in de sluimerstand gezet.

U kunt het volume van de radio bij het wakken als volgt instellen:

- Druk op de toets **SET/** totdat op het display **ALV** wordt weergegeven. Stel nu met behulp van de toets  $\nabla$  /  $\blacktriangle$  het gewenste maximale volume (niveau 1-15) van de radio in, waarbij u gewekt wilt worden.

### 8.3.1. Tijdzones

Weer-gave	Tijd-ver-schil	Stad	Weer-gave	Tijds-ver-schil	Stad
PAR	1	Parijs/ Frankrijk	ROM	1	Rome/ Italië
BER	1	Berlijn/ Duits- land	CAI	2	Cairo/ Egypte
LON	0	Londen/ Engeland	IST	2	Istanboel/ Turkije
UTC	0	Univer- sal Time Coordina- ted	MOW	3	Moskou/ Rusland
BUE	-3	Buenos Aires/Ar- gentinië	KWI	3	Koeweit City/ Koeweit
RIO	-3	Rio de Janeiro/ Brazilië	DXB	4	Dubai/ Saudi-Ara- bië

Weer-gave	Tijd-ver-schil	Stad	Weer-gave	Tijds-ver-schil	Stad
CCS	-4,5	Caracas/ Venezu- ela	KHI	5	Karachi/ Pakistan
YUL	-5	Montreal/ Canada	DAC	6	Dacca/ Bangla- desh
YYZ	-5	Toronto/ Canada	BKK	7	Bangkok/ Thailand
NYC	-5	New York	SIN	8	Singapore
MEX	-6	Mexico City/ Mexico	HKG	8	Hongkong
CHI	-6	Chicago/ VS	PEK	8	Peking/ China
DEN	-7	Denver/ VS	SHA	8	Sjanghai/ China
LAX	-8	Los Ange- les/ VS	TYO	9	Tokio/ Japan
YVR	-8	Vancou- ver/ Canada	SYD	10	Sydney/ Australië
ANC	-9	Anchora- ge/Vs	NOU	11	Noumea/ Nieuw-Ca- ledonië



Weer-gave	Tijd-ver-schil	Stad	Weer-gave	Tijds-ver-schil	Stad
HNL	-10	Honolu-lu/VS	AKL	12	Auckland/ Nieuw-Zee-land

### 8.3.2. Automatisch zoeken naar zenders



#### OPMERKING

Bij automatisch zoeken worden alle tot nu toe opgeslagen zenders overschreven.

- ▶ U schakelt de radio in door op de toets  te drukken.
- ▶ Houd de toets **NAP/ST/MO/AMS** ca. 2 seconden ingedrukt totdat op het display 87.5 MHz wordt weergegeven.
- ▶ Laat de toets los om het automatische zoeken van zenders te starten.
- ▶ Druk op de toets **MEM PRESET** en vervolgens op  /  om een opgeslagen zender te kiezen.
- ▶ Het apparaat kan tot 20 zenders op de FM-band per geheugenplaats (A of B) opslaan.



---

### 8.3.3. Handmatig zoeken van zenders

- ▶ Druk op de toets **MEM PRESET** en selecteer vervolgens met ▼ / ▲ de gewenste geheugenlocatie.
- ▶ Druk vervolgens opnieuw op **MEM PRESET** en kies met ▼ / ▲ de gewenste frequentie.
- ▶ Houd de toets **MEM PRESET** ingedrukt. De gekozen preset wordt vervolgens overschreven.

### 8.3.4. Gebruikersgeheugen

U kunt tot 20 FM-zenders onder de "Gebruiker geheugenplaats" A of B opslaan.

Om een zender onder de geheugenplaats A op te slaan gaat u als volgt te werk:

- ▶ Als naast de frequentieweergave B wordt weergegeven, houdt u de toets **SLEEP/USER** ingedrukt totdat A naast de frequentieweergave wordt weergegeven.
- ▶ Druk op de toets **MEM PRESET** en selecteer vervolgens met ▼ / ▲ de gewenste geheugenlocatie.
- ▶ Druk vervolgens opnieuw op **MEM PRESET** en kies met ▼ / ▲ de gewenste frequentie.
- ▶ Houd de toets **MEM PRESET** ingedrukt. De gekozen preset wordt vervolgens overschreven.

---

Om onder "Gebruikersgeheugen" B op te slaan, gaat u als volgt te werk:

- ▶ Als naast de frequentieweergave A wordt weergegeven houdt u de toets **USER/SLEEP** ingedrukt, totdat B naast de frequentieweergave wordt weergegeven.
- ▶ Druk op de toets **MEM PRESET** en selecteer vervolgens met ▼ / ▲ de gewenste geheugenlocatie.
- ▶ Druk vervolgens opnieuw op **MEM PRESET** en kies met ▼ / ▲ de gewenste frequentie.
- ▶ Houd de toets **MEM PRESET** ingedrukt. De gekozen preset wordt vervolgens overschreven.



### OPMERKING

Om te kunnen opslaan, moet de radio ingeschakeld zijn.



#### 8.3.5. Het gebruikersgeheugen weergeven

Als u een "gebruikersgeheugenplaats" wilt weergeven, gaat u als volgt te werk:



- ▶ Houd de toets **USER/SLEEP** ingedrukt totdat het gewenste "gebruikersgeheugen" (A of B) naast de frequentieweergave wordt weergegeven.
- ▶ Kies vervolgens met de toetsen ▼ / ▲ de gewenste geheugenplaats.

---

### 8.3.6. Volume

- ▶ Houd de toets  in de radiomodus ingedrukt om het volume te verhogen. Druk enkele keren op de toets om het volume stapsgewijs te verhogen.
- ▶ Houd de toets  in de radiomodus ingedrukt om het volume te verlagen. Druk enkele keren op de toets om het volume stapsgewijs te verlagen.

### 8.3.7. Toetsblokkering

- ▶ Houd de toets **SET/** ca. 3 seconden ingedrukt om de toetsblokkering in te schakelen. Bij een ingeschakelde blokkering wordt op het display het sleutelsymbool weergegeven.
- ▶ Houd de toets **SET/** opnieuw ca. 3 seconden ingedrukt om de toetsblokkering uit te schakelen.

### 8.3.8. Displayverlichting

- ▶ Druk op de toets **DIMMER** om de achtergrondverlichting in of uit te schakelen.

U kunt de displayverlichting automatisch dimmen tussen 23 en 5 uur.

- ▶ Houd de toets **DIMMER** ca. 2 seconden ingedrukt. Op het display verschijnt **ON** als automatisch moet worden gedimd en **OFF** als niet gedimd wordt.

### 8.3.9. Schakelen tussen stereo en mono

Met het apparaat kunt u een zender in stereo of mono weergeven.

- 
- ▶ Druk terwijl de radio is ingeschakeld op de toets **NAP/ST/MO/AMS** om tussen **ST** (Stereo) of **MO** (Mono) ontvangst om te schakelen.

Op het display wordt de gekozen functie weergegeven.

- ▶ Na 5 seconden gaat het display weer naar de geheugenplaatsweergave.

## 8.4. Displayweergave wijzigen

In uitgeschakelde toestand kunt u het display op drie manieren laten weergeven:

- ▶ Afwisselende weergave van tijd en tweede tijdzone: Druk op de toets ▲.
- ▶ Afwisselende weergave van tijd en datum: Druk op de toets ▼.
- ▶ Als u alleen de tijd wilt weergeven, drukt u opnieuw op de desbetreffende toets ▲ resp. ▼.





## 9. Wektijden

### 9.1. Wektijden instellen

- ▶ Druk in uitgeschakelde modus kort op de toets **AL1** om alarmmodus 1 te openen.



De aanduiding voor de wektijd knippert.

- ▶ Druk op de toets ▼ / ▲ totdat de gewenste tijd ingesteld is.

- 
- ▶ Druk de toets **NAP** enkele keren kort in totdat de gewenste wekdagen worden weergegeven (SA-SO, MO-FR, MO-SO). Houd de toets **NAP** ingedrukt om een enkele dag te markeren. Kies vervolgens door kort indrukken van de toets NAP de gewenste wekdag.
  - ▶ Druk enkele keren op de toets **AL1** om de gewenste wekker ( radio of wekker ) in te stellen. Wanneer u  radio heeft gekozen, kunt u vervolgens met  /  de gewenste zender (1-20) instellen.



## OPMERKING

Als het weksignaal is uitgeschakeld, wordt noch de radiowekker  noch de standaardwekker  op het display weergegeven.

Ga voor de instelling van het tweede weksignaal **AL2** te werk zoals hierboven beschreven, waarbij u in plaats van op de toets **AL1** op de toets **AL2** drukt.

## 9.2. Wesignaal activeren

Na de instelling van de desbetreffende wektijd wordt het menu voor het weksignaal na ca. 15 seconden automatisch gesloten en worden de ingestelde gegevens opgeslagen. Nu is het ingestelde weksignaal geactiveerd.

Als het weksignaal is ingeschakeld, wordt afhankelijk van het geselecteerde weksignaal een van de volgende symbolen weergegeven:

### Symbool weksignaal 1



Wekken door radiowekker

- Volume van weksignaal is programmeerbaar (zie “8.3. Aparaatinstellingen” op pagina 27)



Zoemer (in volume toenemende wektoon)

### Symbool weksignaal 2



Wekken door radiowekker

- Volume van weksignaal is programmeerbaar (zie “8.3. Aparaatinstellingen” op pagina 27)



Melodie

- ▶ Om het weksignaal uit te schakelen drukt u in stand-by enkele keren op de toets **AL1** (resp. **AL2**) totdat er geen “alarmsymbool” meer te zien is.

---

### 9.2.1. Onderbreking weksignaal

- ▶ Druk bij het afgaan van het weksignaal op de toets **SNOOZE** op het apparaat, om het weksignaal te onderbreken. Op de display wordt SNZ weergegeven. Het weksignaal wordt onderbroken en na de ingestelde tijd herhaald. De sluimerfunctie wordt na twee uur automatisch beëindigd.

### 9.2.2. Uitschakelen

- ▶ Druk bij het afgaan van het weksignaal op een willekeurige toets, met uitzondering van **SNOOZE** om het alarm uit te schakelen.

### 9.2.3. Automatische snooze-functie

Als de wekfunctie is ingeschakeld, klinkt het weksignaal gedurende vijf minuten voordat u het beëindigt door op de toets Alarm te drukken. Afhankelijk van het in de apparaatinstellingen opgegeven minuteninterval resp. na maximaal twee uur wordt het weksignaal automatisch uitgeschakeld.









### 9.2.4. Sleep Timer

Hier stelt u de tijd in na welke de radio uitgeschakeld moet worden.

- ▶ Druk herhaald op de toets **SLEEP/USER** totdat u de gewenste tijd (5 – 120 minuten) heeft ingesteld. Op het display wordt het Sleep -symbool weergegeven en de radio schakelt na afloop van deze ingestelde tijd automatisch uit.

- 
- ▶ Om de functie te beëindigen drukt u enkele keren op de toets **SLEEP/USER** totdat op het display **OFF** wordt weergegeven.

### 9.2.5. Stopwatch



- ▶ Houd de toets  /  bij uitgeschakelde projectie ca. 3 seconden ingedrukt om de stopwatchfunctie op te roepen.
- ▶ Druk opnieuw op de toets  /  om de stopwatch te starten.
- ▶ Druk opnieuw op de toets  /  om de stopwatch te stoppen.
- ▶ Houd de toets  /  langer ingedrukt om de stopwatchfunctie te deactiveren.

### 9.2.6. NAP-functie (timer voor middagdutje)

Het apparaat kan u na een gewenste tijd (00:01 – 23:59) door een wektoon wekken.

- ▶ Druk op de toets **NAP**.

De NAP/Timer-weergave 0:30 begint dan te knippen.

- ▶ Stel met behulp van de toets  /  de gewenste tijd in.
- ▶ Druk opnieuw op de toets **NAP** om de NAP-timer te starten.



---

Op het bovenste deel display verschijnt nu **NAP**.

- ▶ Druk op de toets **NAP** om de NAP-timer te pauzeren.
- ▶ Druk opnieuw op de toets **NAP** om de NAP-timer verder te laten lopen.

Nadat de wektijd is aangebroken klinkt de wektoon ook als de radio is ingeschakeld.

- ▶ Houd de toets **NAP** ingedrukt om de **NAP**-functie uit te schakelen.

## 9.3. Projectiefunctie

Het apparaat is uitgerust met een projectiefunctie. Hiermee kunt u de tijd projecteren op een plat oppervlak, bijvoorbeeld een muur.

De geprojecteerde tijd is goed zichtbaar als het in de desbetreffende ruimte donker is.

### 9.3.1. Projectiearm opstellen/draaien



Om de projectiearm volledig te gebruiken moet u de arm uit het apparaat trekken. Ga hierbij als volgt te werk:

- ▶ Klap de projectiearm omhoog.
- ▶ Trek de projectiearm naar boven tot de arm vastklikt.
- ▶ Draai de projectiearm vervolgens in de gewenste richting (max. 315°).





Klap de projectiearm weer in als u de projectiefunctie niet gebruikt.



## OPMERKING

De projectieverlichting werkt ook bij een ingeklapte projectiearm. U kunt deze handmatig uitschakelen (met de toets  / ).

### 9.3.2. Projectie in-/uitschakelen

- ▶ Stel de tijd in (zie ook "8.3. Aparaatinstellingen" op pagina 27.)
- ▶ Druk op de toets  /  om de projectiefunctie te activeren.
- ▶ Houd de toets  /  ingedrukt om de projectie uit te schakelen.



### 9.3.3. Projectie scherpstellen

U kunt de geprojecteerde tijd scherpstellen.

- ▶ Schuif de focusregelaar aan de bovenzijde van de projectiearm naar boven of naar beneden. Daardoor verandert de focus van de projectie.

### 9.3.4. Projectie draaien

U kunt de geprojecteerde tijd 180° draaien.

- ▶ Druk kort op de toets  /  om de geprojecteerde tijd 180° te draaien.

---

## 10. In geval van storingen

Controleer bij storingen eerst of u het probleem zelf kunt oplossen. Het volgende overzicht kan u daarbij helpen.



### **VOORZICHTIG!**

#### **Gevaar voor letsel!**

Openen van het apparaat kan letsel veroorzaken.

- ▶ Probeer in geen geval zelf het apparaat te repareren. Als reparatie nodig is, kunt u contact opnemen met ons Service Center of met een ander gespecialiseerd bedrijf.

<b>Storing</b>	<b>Mogelijke oorzaak/oplossing</b>
Geen functie	Als het apparaat niet goed werkt ten gevolge van onweer, statische elektriciteit of een andere externe factor kunt u het volgende proberen: Trek de lichtnetadapter uit het stopcontact en steek de adapter opnieuw in het stopcontact.

<b>Storing</b>	<b>Mogelijke oorzaak/oplossing</b>
Geen geluid	Is het volume misschien te laag ingesteld?
Geen radiosignaal voor de tijd/ geen radio-ontvangst	Zet het apparaat eventueel op een andere plaats neer om het radiosignaal voor de tijd te verbeteren. Richt de binnenantenne om de ontvangst te verbeteren.

**NL**

**FR**

**DE**

## 11. Reinigen

Trek altijd eerst de netadapter uit het stopcontact voordat u het apparaat schoonmaakt.

Gebruik voor het schoonmaken een droge, zachte doek. Gebruik geen chemische oplos- en schoonmaakmiddelen omdat deze het oppervlak en/of de opschriften van het apparaat kunnen aantasten.

---

## 12. Afvoer



### Verpakking

Dit apparaat is verpakt om het tijdens transport te beschermen tegen beschadiging. Verpakkingen zijn grondstoffen en kunnen worden hergebruikt of teruggebracht in de grondstoffenkringloop.



### Apparaat

Gooi de machine aan het einde van de levensduur in geen geval bij het gewone huisvuil. Lever het afgedankte apparaat voor recycling in bij een inzamelpunt voor elektrisch afval of een algemeen inzamelpunt voor recycling. Verwijder vóór het afvoeren de batterij uit het apparaat en voer de batterij apart af.



### Batterijen

Lege batterijen horen niet bij het huisvuil. Batterijen moeten op een inzamelpunt voor oude batterijen worden ingeleverd. Neem voor verdere informatie contact op met uw plaatselijke reinigingsdienst of met uw gemeente.

---

## 13. Technische gegevens

NL

FR

DE

### Netadapter

Fabrikant	Fai Shing Industries Ltd.
Model	JV35A0600600
Ingangsspanning	230 V~ 50 Hz, 45 mA
Uitgangsspanning	6 V~, 600 mA



### Back-upbatterij

Type	1x knoopcel DC 3 V CR 2032
------	-------------------------------

### Apparaat

Voeding	6 V~, 600 mA
Uitgangsvermogen	1x 0,5 W RMS
FM-frequentieband	87,5-108 MHz
Aansluiting:	Aansluiting voor netvoeding
Afmetingen (b x h x d)	ca. 120 x 130 x 120 mm
Gewicht	582 g



---

## 13.1. Symbolen op het typeplaatje en het apparaat/de netadapter

	<p><b>Veiligheidsklasse II</b></p> <p>Elektrische apparaten van veiligheidsklasse II zijn elektrische apparaten die volledig zijn omgeven met dubbele en/of versterkte isolatie en geen aansluitmogelijkheden voor een aarddraad hebben. De behuizing van een elektrisch apparaat van veiligheidsklasse II dat volledig door isolatiemateriaal is omgeven kan gedeeltelijk of volledig de extra of versterkte isolatie vormen.</p>
	<p><b>Smeltzekering</b></p> <p>Apparaten met dit symbool zijn voorzien van een smeltzekering die doorbrandt bij de aangegeven temperatuur en het stroomcircuit onderbreekt.</p>
	<p><b>Gebruik in binnenruimten</b></p> <p>Apparaten met dit symbool zijn uitsluitend geschikt voor gebruik in binnenruimten.</p>

**Transformator - kortsluitbestendig**

Transformator waarbij de temperatuur een bepaalde vastgelegde grenswaarde niet overschrijdt als de transformator overbelast of kortgesloten is en na het verwijderen van de overbelasting of de kortsluiting nog steeds voldoet aan de eisen van deze norm.



---

## 14. Colofon

Copyright © 2017

Uitgave: 06.06.2017

Alle rechten voorbehouden.

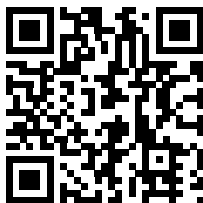

Deze handleiding is auteursrechtelijk beschermd.

Vermenigvuldiging in mechanische, elektronische of enige andere vorm zonder schriftelijke toestemming van de fabrikant is verboden.

Het copyright berust bij de firma:

**Medion AG**  
**Am Zehnthof 77**  
**45307 Essen**  
**Duitsland**

De handleiding is via de Service Hotline te bestellen en is via het serviceportal [www.medion.com/be/nl/service/start/](http://www.medion.com/be/nl/service/start/) beschikbaar voor download.

U kunt ook de bovenstaande QR-code scannen en de handleiding via het serviceportal naar uw mobiele toestel downloaden.

---

# Sommaire

<b>1.</b>	<b>À propos de ce mode d'emploi .....</b>	<b>51</b>
1.1.	Symboles et avertissements utilisés ....	51
<b>2.</b>	<b>Utilisation conforme.....</b>	<b>53</b>
<b>3.</b>	<b>Information relative à la conformité .....</b>	<b>54</b>
<b>4.</b>	<b>Consignes de sécurité.....</b>	<b>55</b>
4.1.	Sécurité de fonctionnement.....	55
4.2.	Lieu d'installation .....	56
4.3.	Réparation .....	58
4.4.	Température ambiante .....	59
4.5.	Alimentation électrique .....	60
4.6.	Adaptateur secteur .....	62
4.7.	Piles .....	62
<b>5.</b>	<b>Contenu de l'emballage .....</b>	<b>65</b>
<b>6.</b>	<b>Vue d'ensemble de l'appareil.....</b>	<b>66</b>
6.1.	Vue de dessus.....	66
6.2.	Vue avant .....	68
6.3.	Écran.....	70
<b>7.</b>	<b>Installation de l'appareil .....</b>	<b>71</b>
7.1.	Pile de secours.....	71
7.2.	Orientation de l'antenne .....	72
7.3.	Raccordement au réseau électrique ....	72
7.4.	Variation de la luminosité .....	72
<b>8.</b>	<b>Fonctions de base .....</b>	<b>73</b>
8.1.	Allumer/éteindre l'appareil .....	73
8.2.	Réglages.....	74
8.3.	Réglages de l'appareil .....	75

NL

FR

DE

---

8.4.	Modifier l'affichage à l'écran .....	84
<b>9.</b>	<b>Heures de réveil .....</b>	<b>85</b>
9.1.	Régler les heures de réveil .....	85
9.2.	Activer l'alarme .....	86
9.3.	Fonction Projection de l'heure.....	89
<b>10.</b>	<b>En cas de problèmes .....</b>	<b>91</b>
<b>11.</b>	<b>Nettoyage.....</b>	<b>92</b>
<b>12.</b>	<b>Élimination .....</b>	<b>93</b>
<b>13.</b>	<b>Caractéristiques techniques .....</b>	<b>94</b>
13.1.	Symboles sur la plaque signalétique et l'appareil/l'adaptateur secteur.....	95
<b>14.</b>	<b>Mentions légales.....</b>	<b>97</b>

# 1. À propos de ce mode d'emploi



Lisez attentivement le présent mode d'emploi et en particulier les consignes de sécurité avant de mettre l'appareil en service. Tenez compte des avertissements figurant sur l'appareil et dans le mode d'emploi.

Gardez toujours ce mode d'emploi à portée de main. Si vous vendez ou donnez l'appareil, remettez impérativement aussi ce mode d'emploi au nouveau propriétaire.

## 1.1. Symboles et avertissements utilisés

	<b>DANGER !</b> Avertissement d'un risque vital immédiat !
	<b>AVERTISSEMENT !</b> Avertissement d'un risque vital possible et/ou de blessures graves irréversibles !

	<p><b>ATTENTION !</b> Avertissement d'un risque possible de blessures moyennes à légères !</p>
	<p><b>REMARQUE !</b> Respecter les consignes pour éviter tout dommage matériel ! Informations supplémentaires pour l'utilisation de l'appareil !</p>
	<p><b>REMARQUE !</b> Respecter les consignes du mode d'emploi !</p>

---

## 2. Utilisation conforme

Cet appareil sert à capter des stations de radio et à les écouter, à se faire réveiller par sonnerie ou radio et à afficher l'heure.

L'appareil est destiné exclusivement à un usage privé et non à une utilisation industrielle/commerciale.

Veuillez noter qu'en cas d'utilisation non conforme, la garantie est annulée :

- Ne transformez pas l'appareil sans notre accord et n'utilisez pas d'appareils supplémentaires autres que ceux que nous avons nous-mêmes autorisés ou vendus.
- Utilisez uniquement des pièces de rechange et accessoires que nous avons vendus ou autorisés.
- Tenez compte de toutes les informations contenues dans le présent mode d'emploi, en particulier des consignes de sécurité. Toute autre utilisation est considérée comme non conforme et peut entraîner des dommages corporels ou matériels.
- N'utilisez pas l'appareil dans des conditions ambiantes extrêmes.

---

### **3. Information relative à la conformité**

Par la présente, MEDION AG déclare que le présent appareil est conforme aux exigences essentielles et autres dispositions pertinentes :

- Directive RE 2014/53/UE
- Directive sur l'écoconception 2009/125/CE
- Directive RoHS 2011/65/UE

Les déclarations de conformité complètes sont disponibles sur [www.medion.com/conformity](http://www.medion.com/conformity).

---

## **4. Consignes de sécurité**

NL

### **4.1. Sécurité de fonctionnement**

FR

DE

- Cet appareil peut être utilisé par des enfants à partir de 8 ans et par des personnes à capacités physiques, sensorielles ou mentales restreintes ou manquant d'expériences et de connaissances s'ils sont surveillés ou s'ils ont reçu des instructions pour pouvoir utiliser l'appareil en toute sécurité et ont compris les dangers en résultant.
- Ne pas laisser les enfants jouer avec l'appareil. Le nettoyage et la maintenance de l'appareil par l'utilisateur ne doivent pas être exécutés sans surveillance par des enfants.





## **DANGER !**

### **Risque de suffocation !**

Les films d'emballage peuvent être avalés ou utilisés dans un autre but que celui prévu et présentent donc un risque de suffocation !

- ▶ Conservez les emballages tels que les films ou sachets en plastique hors de portée des enfants.

## **4.2. Lieu d'installation**

- Conservez votre appareil et tous les composants raccordés à l'abri de l'humidité et protégez-les de la poussière, de la chaleur et du rayonnement solaire direct. Le non-respect de ces consignes peut entraîner des dysfonctionnements ou des dommages de l'appareil.
- Ne placez aucune source de feu nu (p. ex. une bougie allumée) sur ou à proximité de l'appareil : risque d'incendie !

- 
- N'utilisez jamais l'appareil en plein air, des facteurs externes (pluie, neige, etc.) pourraient l'endommager.
  - N'exposez pas l'appareil et l'adaptateur secteur à des gouttes d'eau ou éclaboussures et ne posez aucun récipient rempli de liquide (vase ou similaire) sur ou à proximité de l'appareil et de l'adaptateur secteur. Tout liquide s'infiltrant dans l'appareil peut porter atteinte à la sécurité électrique.
  - Les fentes et ouvertures de l'appareil servent à sa ventilation. Ne recouvrez pas ces ouvertures (risque de surchauffe et d'incendie) !
  - Disposez les câbles de manière à ce que personne ne puisse marcher ou trébucher dessus.
  - Si vous posez l'appareil dans un élément mural, veillez à laisser des écarts assez grands : prévoyez une distance minimum de 10 cm tout autour de l'appareil afin de garantir une ventilation suffisante.
-

- 
- Placez et utilisez tous les composants sur un support stable, plan et exempt de vibrations afin d'éviter que l'appareil ne tombe.

### **4.3. Réparation**

- Adressez-vous au SAV si :
  - le cordon de l'adaptateur secteur a fondu ou est endommagé,
  - du liquide s'est infiltré dans l'appareil,
  - l'appareil ne fonctionne pas correctement,
  - l'appareil est tombé ou le boîtier, endommagé.
- Faites réparer l'appareil uniquement par un personnel qualifié.
- Si une réparation est nécessaire, adressez-vous uniquement à l'un de nos partenaires agréés pour le SAV.

---

## 4.4. Température ambiante

- L'appareil peut être utilisé à une température ambiante de 0° C à +35° C et avec une humidité relative de l'air inférieure à 80 % (sans condensation).
- Lorsqu'il est hors tension, l'appareil peut être stocké à une température de -20° C à +60° C.



### **DANGER !**

#### **Risque d'électrocution !**

En cas de fortes variations de température ou d'humidité, il est possible que, par condensation, de l'humidité se forme à l'intérieur de l'appareil, pouvant provoquer un court-circuit.

- ▶ Après tout transport de l'appareil, attendez qu'il soit à température ambiante avant de le mettre en service.

---

## 4.5. Alimentation électrique



**DANGER !**

**Risque d'électrocution !**

Certaines pièces de l'appareil restent sous tension même si l'appareil est éteint.

- ▶ Pour couper votre appareil de l'alimentation en courant et le mettre totalement hors tension, débranchez l'adaptateur secteur de la prise de courant.
- Branchez l'appareil uniquement sur une prise de terre de 230 V ~ 50 Hz facilement accessible et située à proximité du lieu d'installation de l'appareil.



## **DANGER !**

### **Risque d'électrocution !**

Des pièces conductrices de courant se trouvent à l'intérieur de l'appareil. Ces pièces présentent un risque d'électrocution ou d'incendie en cas de court-circuitage accidentel.

- ▶ N'ouvrez jamais le boîtier et n'introduisez aucun objet à l'intérieur de l'appareil par les fentes et ouvertures !
- Ne posez pas d'objets sur les câbles, ils pourraient être endommagés.
- Prévoyez au moins un mètre de distance entre l'appareil et les sources de brouillage hautes fréquences et magnétiques éventuelles (téléviseur, enceintes, téléphone portable, etc.) afin d'éviter tout dysfonctionnement.

NL

FR

DE

---

## **4.6. Adaptateur secteur**

- Utilisez uniquement l'adaptateur secteur fourni.
- Si le boîtier ou le cordon de l'adaptateur secteur est endommagé, l'adaptateur secteur doit être éliminé et remplacé par un adaptateur secteur neuf du même type.
- Utilisez l'adaptateur secteur uniquement à l'intérieur de pièces sèches.

## **4.7. Piles**

L'appareil fonctionne avec une pile bouton. Respectez les consignes générales suivantes pour une manipulation sûre des piles :

- Conservez les piles neuves et usées hors de portée des enfants. Ne pas avaler de piles : risque de brûlure chimique.



## **AVERTISSEMENT !**

### **Risque de brûlure !**

Si une pile bouton est avalée, elle peut causer dans les 2 heures qui suivent de graves brûlures internes pouvant entraîner la mort.

- ▶ Si vous craignez que des piles aient été avalées ou introduites dans une partie quelconque du corps, consultez immédiatement un médecin.
- Avant d'insérer la pile, vérifiez si les contacts de l'appareil et de la pile elle-même sont bien propres et nettoyez-les si nécessaire.
- Lorsque vous insérez la pile, veillez à respecter la bonne polarité (+/-).
- Risque d'explosion en cas de remplacement incorrect de la pile ! Remplacez toujours la pile par une pile du même type ou de type équivalent.

NL

FR

DE



- 
- N'essayez jamais de recharger des piles. Risque d'explosion !
  - Veillez à ce que les piles ne soient jamais exposées à une source de chaleur intense (p. ex. rayons du soleil, feu, etc.).
  - Stockez les piles dans un endroit frais et sec. Une forte chaleur directe peut endommager les piles. N'exposez donc jamais l'appareil à des sources de chaleur intense.
  - Ne court-circuitez pas de piles.
  - Ne jetez pas de piles au feu et n'essayez pas de démonter des piles.
  - Retirez immédiatement la pile de l'appareil lorsqu'elle est vide. Risque de fuite accru.
  - Éviter tout contact du liquide de la pile avec la peau, les yeux et les muqueuses. En cas de contact avec l'acide de la pile, rincer immédiatement et abondamment à l'eau claire les zones touchées et consulter un médecin sans tarder.

- 
- Retirez aussi la pile de l'appareil si vous ne l'utilisez pas pendant une période prolongée.

## 5. Contenu de l'emballage

Veuillez vérifier si la livraison est complète et nous informer dans un délai de quinze jours à compter de la date d'achat si ce n'est pas le cas. Avec l'appareil que vous venez d'acheter, vous recevez :

- Radio-réveil
- Adaptateur secteur (Fai Shing Industries, JV35A0600600)
- 1 pile bouton CR2032
- Documentation



### **DANGER !**

#### **Risque de suffocation !**

Les films d'emballage peuvent être avalés ou utilisés dans un autre but que celui prévu et présentent donc un risque de suffocation !





- ▶ Conservez les emballages tels que les films ou sachets en plastique hors de portée des enfants.

---

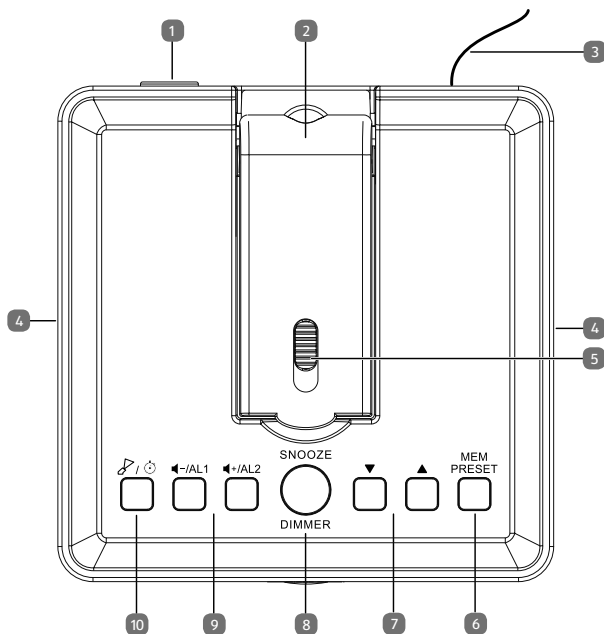
## 6. Vue d'ensemble de l'appareil

### 6.1. Vue de dessus



- 
- 1) **AC 6V~600mA** – prise pour adaptateur secteur (au dos)
  - 2) Bras de projection
  - 3) **ANTENNA** – antenne-fil FM (au dos)
  - 4) Haut-parleurs internes
  - 5) Sélecteur de focalisation de la projection
  - 6) **MEM PRESET** – écouter/mémoriser une station de radio
  - 7) ▼ / ▲ – recherche des stations/réglages d'heure et de date/sélection d'un emplacement mémoire  
En mode Veille : affichage d'heure/de date et de jour de la semaine/changer l'heure locale
  - 8) **SNOOZE** – fonction d'arrêt automatique  
**DIMMER** – régler la luminosité de l'écran
  - 9) + / - – réduire/augmenter le volume (uniquement en mode Radio)  
**AL1 / 2** – régler heures d'alarme 1 et 2
  - 10)  /  – Pression brève : activer la projection ; pression brève (avec projection activée) : tourner la projection de 180° ; maintenir enfoncée env. 3 s (avec projection activée) : désactiver la projection ; maintenir enfoncée env. 3 s (avec projection désactivée) : afficher le chronomètre ; pression brève (avec chronomètre activé) : lancer/arrêter la durée réglée
-

## 6.2. Vue avant

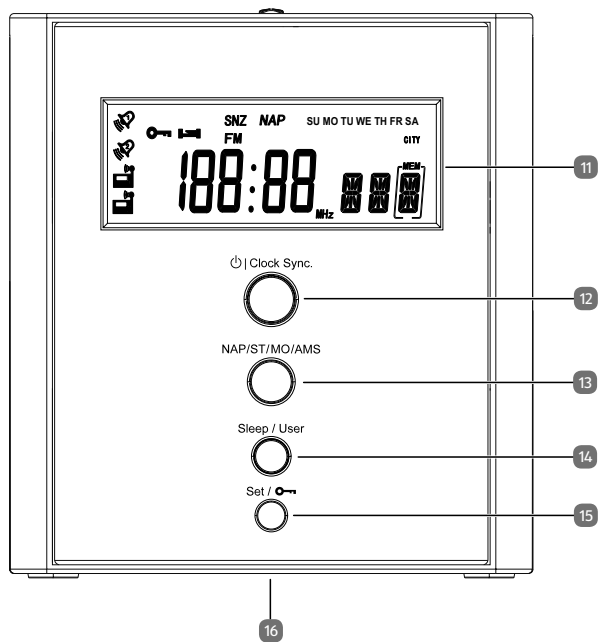

- 
- 11) Écran
  - 12) **⏻/CLOCK SYNC** – allumer/éteindre l'appareil ; activer/désactiver la réception du signal de Radio Data System (maintenir enfoncée env. 3 s)
  - 13) **NAP / ST/MO / AMS** – minuterie pour la sieste ; alterner entre mono/stéréo ; mémorisation automatique des stations
  - 14) **SLEEP** – programmer la minuterie de sommeil  
**USER** – sélection rapide d'une station
  - 15) **SET/🔑** – menu de réglage /  
sélection de la bande de fréquence /  
blocage clavier
  - 16) Compartiment pour 1 pile de type CR 2032 (sur le dessous)

NL

FR

DE

---

## 6.3. Écran

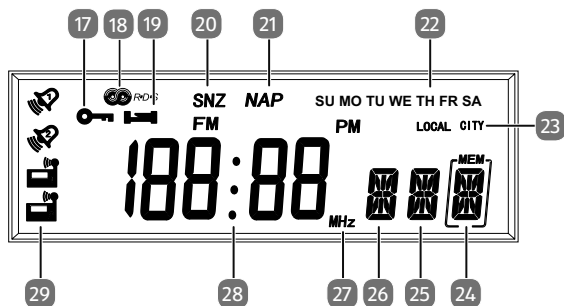

- 17) Blocage clavier
- 18) Signal de Radio Data System pour la réception de l'heure
- 19) Affichage Sleep
- 20) Affichage Snooze
- 21) Fonction NAP
- 22) Jour de la semaine
- 23) Affichage du fuseau horaire
- 24) Emplacement mémoire / réception stéréo/ mono
- 25) Emplacement mémoire / réception stéréo/ mono
- 26) Mémoire utilisateur ou volume
- 27) Plage de fréquence
- 28) Affichage d'heure/de date/de fréquence
- 29) Affichage d'alarme active Radio 1, Radio 2 et Réveil 1, Réveil 2

---

## 7. Installation de l'appareil

- Installez l'appareil sur un support stable et plan. Le vernis particulièrement agressif de certains meubles peut attaquer les pieds en caoutchouc de l'appareil. Placez éventuellement une protection sous l'appareil.

### 7.1. Pile de secours

Pour que l'heure continue à tourner en arrière-plan et que tous les réglages soient conservés lorsque vous débranchez l'appareil du réseau électrique, vous pouvez insérer une pile de type CR 2032 (fournie) dans l'appareil. Le compartiment à pile se trouve sur le dessous de l'appareil.

- ▶ Desserrez tout d'abord la vis fixant le couvercle du compartiment à pile et enlevez le couvercle.
- ▶ Insérez la pile dans le compartiment de telle manière que le pôle plus (+) imprimé sur la pile soit visible. Tenez aussi compte du marquage dans le compartiment à pile.
- ▶ Remettez ensuite le couvercle du compartiment à pile en place avec l'ergot dans les supports.
- ▶ Refixez le couvercle du compartiment à pile avec la vis auparavant desserrée.



#### REMARQUE

Retirez la pile de l'appareil si vous ne l'utilisez pas pendant une période prolongée.



---

## 7.2. Orientation de l'antenne

Une antenne-fil permettant de capter la radio est déjà raccordée à l'appareil. Déroulez entièrement l'antenne et orientez-la de manière à obtenir la meilleure réception possible.

## 7.3. Raccordement au réseau électrique

Procédez au branchement de l'adaptateur secteur.

- ▶ Branchez pour cela la fiche du cordon d'alimentation sur la prise **AC 6V 600mA** et l'adaptateur secteur sur une prise de terre réglementaire de 230 V ~ 50 Hz accessible à tout moment.

## 7.4. Variation de la luminosité

La fonction de variation de la luminosité permet de désactiver l'affichage à l'écran.

- ▶ L'appareil étant éteint, appuyez sur la touche **DIMMER** pour désactiver l'affichage à l'écran.

Vous pouvez aussi régler l'écran de manière à ce qu'il s'éteigne automatiquement entre 23h00 et 6h00 :

- ▶ Maintenez la touche **DIMMER** enfoncée jusqu'à ce qu'**ON** apparaisse sur l'écran.
- ▶ Pour désactiver l'arrêt automatique, maintenez la touche **DIMMER** enfoncée encore une fois jusqu'à ce qu'**OFF** apparaisse.

---



## 8. Fonctions de base

Votre radio-réveil projecteur n'a pas besoin d'être réglé manuellement. Il commence par mémoriser automatiquement les stations puis règle l'heure.

Positionnez l'appareil à proximité d'une fenêtre pour mieux capter les signaux émis. Pour améliorer la réception radio (FM), modifiez la position de l'antenne-fil.

Le symbole **RDS** clignote sur l'écran. La recherche du signal peut durer 10 minutes. Si aucun signal n'est trouvé au bout de ces 10 minutes, réglez l'heure manuellement.

### 8.1. Allumer/éteindre l'appareil

- ▶ Appuyez sur la touche  pour allumer l'appareil.
- ▶ Appuyez de nouveau sur la touche  pour éteindre l'appareil.

---

## 8.2. Réglages

Pour procéder aux différents réglages, la radio doit être éteinte.

Vous avez la possibilité de modifier les réglages suivants :

- Heure
- Date
- SDA (Special Day Alert)
- Fuseau horaire
- Heure locale
- Format 12/24 h
- Durée SNZ (interruption de l'alarme)
- ALV – volume de la radio au réveil

Si vous n'appuyez sur aucune touche pendant 15 secondes dans le menu de réglage, celui-ci se ferme automatiquement. Les réglages effectués jusque-là sont sauvegardés. Pour procéder aux réglages que vous n'avez pas encore effectués, vous devez faire redéfiler tout le menu.



Appuyez brièvement sur ▼ / ▲ pour avancer ou reculer d'un emplacement dans l'option ; appuyez longtemps sur la touche pour effectuer une recherche rapide.

- ▶ Appuyez sur la touche **SET/** pour accéder aux « Réglages de l'appareil ».



---

## 8.3. Réglages de l'appareil

Pour effectuer les réglages, procédez comme suit :

- ▶ Appuyez sur la touche **SET/**. L'heure clignote.
- ▶ Réglez alors l'heure actuelle à l'aide des touches ▼/▲.
- ▶ Appuyez sur la touche **SET/** pour sélectionner la date.
- ▶ Puis réglez la date actuelle à l'aide des touches ▼/▲.
- ▶ Appuyez sur la touche **SET/** pour régler la date SDA.

La fonction SDA permet de mémoriser jusqu'à 10 dates (récurrentes) telles qu'anniversaires ou autres. Le jour correspondant, à l'heure réglée, l'appareil signale la date SDA par une alarme qui peut être désactivée en appuyant sur une touche quelconque. Si l'alarme n'est pas validée, elle se répète toutes les heures.

- ▶ À l'aide des touches + / -, sélectionnez l'emplacement mémoire SDA souhaité (1-10).
- ▶ Puis réglez la date SDA souhaitée à l'aide des touches ▼/▲.
- ▶ S'il s'agit d'une date récurrente, appuyez sur la touche **NAP** pour ignorer l'année. -- apparaît alors sur l'écran à la place de l'année.
- ▶ Appuyez sur la touche **SET/** pour sélectionner le fuseau horaire **LOCAL**.

- 
- ▶ Avec la touche ▼ / ▲ , réglez ensuite le fuseau horaire de l'endroit où vous vous trouvez (p. ex. **BER** pour Berlin, voir tableau des fuseaux horaires aux pages suivantes).
  - ▶ Appuyez sur la touche **SET/** pour sélectionner le fuseau horaire **CITY**. Vous pouvez ici régler un deuxième fuseau horaire.
  - ▶ Réglez alors le fuseau horaire souhaité à l'aide de la touche ▼ / ▲ .

Une fois les réglages de l'appareil terminés en mode Veille, appuyez sur la touche **TUNING** ▲ pour afficher l'heure de la ville sélectionnée. CITY apparaît sur l'écran.

- ▶ Appuyez sur la touche **SET/** pour régler le format de l'heure.  
Puis réglez à l'aide de la touche ▼ / ▲ le format de l'heure souhaité (**12 / 24 HR**).

Avec le format 12 heures, un PM sur l'écran indique que l'heure se trouve dans la phase comprise entre 12 heures (midi) et 23h59 (p. ex. 15:00 = PM 3:00). Durant la phase comprise entre minuit et 11:59 (midi), l'heure est affichée normalement.

- ▶ Appuyez sur la touche **SET/** jusqu'à ce que **SNZ 09** s'affiche pour régler l'intervalle de sommeil souhaité.
- ▶ Puis réglez l'intervalle souhaité (5 à 120 minutes) à l'aide de la touche ▼ / ▲ (voir aussi section « Interruption de l'alarme »).



## REMARQUE

Une fois l'heure d'alarme atteinte, l'appareil passe automatiquement en mode Snooze pendant jusqu'à deux heures.

Pour régler le volume de la radio au réveil, procédez comme suit :

- ▶ Appuyez sur la touche **SET/** jusqu'à ce qu'**ALV** s'affiche. À l'aide de la touche ▼/▲, réglez maintenant le volume maximal souhaité (niveau 1 à 15) auquel vous voulez être réveillé par la radio.

### 8.3.1. Fuseaux horaires

Affichage	Décalage horaire	Ville	Affichage	Décalage horaire	Ville
PAR	1	Paris/ France	ROM	1	Rome/ Italie
BER	1	Berlin/ Allemagne	CAI	2	Le Caire/ Égypte
LON	0	Londres/ Angleterre	IST	2	Istanbul/ Turquie

NL

FR

DE

<b>Affi- chage</b>	<b>Dé- ca- lage ho- raire</b>	<b>Ville</b>	<b>Affi- chage</b>	<b>Déca- lage ho- raire</b>	<b>Ville</b>
UTC	0	Univer- sal Time Coordi- nated	MOW	3	Moscou/ Russie
BUE	-3	Buenos Aires/Ar- gentine	KWI	3	Koweït (ville)/ Koweït
RIO	-3	Rio de Ja- neiro/ Brésil	DXB	4	Dubaï/ Arabie saoudite
CCS	-4,5	Caracas/ Vene- zuela	KHI	5	Karachi/ Pakistan
YUL	-5	Montréal/ Canada	DAC	6	Dacca/ Bangla- desh
YYZ	-5	Toronto/ Canada	BKK	7	Bangkok/ Thaï- lande
NYC	-5	New York	SIN	8	Singa- pour
MEX	-6	Mexico City/ Mexique	HKG	8	Hong Kong

Affichage	Décalage horaire	Ville	Affichage	Décalage horaire	Ville
CHI	-6	Chicago/ États-Unis	PEK	8	Pékin/ Chine
DEN	-7	Denver/ États-Unis	SHA	8	Shanghai/ Chine
LAX	-8	Los Angeles/ États-Unis	TYO	9	Tokyo/ Japon
YVR	-8	Vancouver/ Canada	SYD	10	Sydney/ Australie
ANC	-9	Anchorage/ États-Unis	NOU	11	Nouméa/ Nouvelle-Calédonie
HNL	-10	Honolulu/ États-Unis	AKL	12	Auckland/ Nouvelle-Zélande

NL

FR

DE





---

### 8.3.2. Recherche automatique des stations







#### REMARQUE

Lors d'une recherche automatique, toutes les anciennes stations déjà mémorisées sont surécrites.

- ▶ Allumez la radio en appuyant sur la touche .
- ▶ Appuyez sur la touche **NAP/ST/MO/AMS** pendant env. 2 secondes jusqu'à ce que 87.5 MHz s'affiche sur l'écran.
- ▶ Relâchez la touche pour lancer la recherche automatique des stations.
- ▶ Appuyez sur la touche **MEM PRESET** puis sur  /  pour sélectionner une station mémorisée.
- ▶ L'appareil peut mémoriser jusqu'à 20 stations par emplacement mémoire (A ou B) sur la bande FM.

### 8.3.3. Recherche manuelle des stations

- ▶ Appuyez sur la touche **MEM PRESET** puis sélectionnez l'emplacement mémoire souhaité avec  / .
- ▶ Appuyez ensuite encore une fois sur **MEM PRESET** et sélectionnez la fréquence souhaitée avec  / .
- ▶ Maintenez la touche **MEM PRESET** enfoncée. La fréquence présélectionnée est alors surécrite.

---

### 8.3.4. Mémoire utilisateur

Sur cet appareil, vous pouvez mémoriser jusqu'à 20 stations FM sous l'« emplacement mémoire utilisateur » A ou B.

Pour mémoriser une station sous l'emplacement mémoire A, procédez comme suit :

- ▶ Si un B est affiché à côté de la fréquence, maintenez la touche **SLEEP/USER** enfoncée jusqu'à ce que A apparaisse à côté de l'affichage de la fréquence.
- ▶ Appuyez sur la touche **MEM PRESET** puis sélectionnez l'emplacement mémoire souhaité avec ▼/▲.
- ▶ Appuyez ensuite encore une fois sur **MEM PRESET** et sélectionnez la fréquence souhaitée avec ▼/▲.
- ▶ Maintenez la touche **MEM PRESET** enfoncée. La fréquence présélectionnée est alors surécrite.

---

Pour mémoriser une station sous l'« emplacement mémoire utilisateur » B, procédez comme suit :

- ▶ Si un A est affiché à côté de la fréquence, maintenez la touche **USER/SLEEP** enfoncée jusqu'à ce que B apparaisse à côté de l'affichage de la fréquence.
- ▶ Appuyez sur la touche **MEM PRESET** puis sélectionnez l'emplacement mémoire souhaité avec ▼/▲.
- ▶ Appuyez ensuite encore une fois sur **MEM PRESET** et sélectionnez la fréquence souhaitée avec ▼/▲.
- ▶ Maintenez la touche **MEM PRESET** enfoncée. La fréquence présélectionnée est alors surécrite.



## REMARQUE

Pour pouvoir mémoriser des stations, la radio doit être allumée.



### 8.3.5. Afficher la mémoire utilisateur

Pour afficher l'« emplacement mémoire utilisateur », procédez comme suit :



- ▶ Maintenez la touche **USER/SLEEP** enfoncée jusqu'à ce que la « mémoire utilisateur » souhaitée (A ou B) apparaisse à côté de l'affichage de la fréquence.
- ▶ Sélectionnez ensuite l'emplacement mémoire souhaité à l'aide des touches ▼/▲.

---

### 8.3.6. Volume

- ▶ Maintenez la touche  enfoncée en mode Radio pour augmenter le volume. Appuyez plusieurs fois sur la touche pour augmenter progressivement le volume.
- ▶ Maintenez la touche  enfoncée en mode Radio pour réduire le volume. Appuyez plusieurs fois sur la touche pour réduire progressivement le volume.

### 8.3.7. Blocage clavier

- ▶ Maintenez la touche **SET**/ enfoncée pendant env. 3 secondes pour activer le blocage clavier. Si le blocage clavier est activé, le symbole de clé est affiché sur l'écran.
- ▶ Maintenez de nouveau la touche **SET**/ enfoncée pendant env. 3 secondes pour désactiver le blocage clavier.

### 8.3.8. Éclairage de l'écran

- ▶ Appuyez sur la touche **DIMMER** pour activer ou désactiver le rétro-éclairage.

Vous pouvez faire réduire automatiquement la luminosité de l'écran entre 23 et 5 heures.

- ▶ Maintenez la touche **DIMMER** enfoncée pendant 2 secondes. **ON** s'affiche sur l'écran lorsque la luminosité de l'écran doit être réduite automatiquement et **OFF** si cette fonction est désactivée.

---

### 8.3.9. Alternar entre réception stéréo et mono

Avec cet appareil, vous pouvez écouter une station de radio en qualité stéréo ou mono.

- ▶ La radio étant allumée, appuyez sur la touche **NAP/ST/MO/AMS** pour alternar entre réception **ST** (stéréo) et **MO** (mono).

La fonction sélectionnée est affichée sur l'écran.

- ▶ Au bout de 5 secondes, l'écran repasse à l'affichage des emplacements mémoire.



### 8.4. Modifier l'affichage à l'écran

Lorsque l'appareil est éteint, vous pouvez régler trois modes différents d'affichage à l'écran :

- ▶ Affichage en alternance de l'heure et du deuxième fuseau horaire : appuyez sur la touche ▲ .
- ▶ Affichage en alternance de l'heure et de la date : appuyez sur la touche ▼ .
- ▶ Pour afficher uniquement l'heure, appuyez de nouveau sur la touche ▲ ou ▼ correspondante.



## 9. Heures de réveil

### 9.1. Régler les heures de réveil

- ▶ L'appareil étant éteint, appuyez brièvement sur la touche **AL1** pour accéder au mode d'alarme 1. L'affichage de l'heure d'alarme clignote.
- ▶ Appuyez sur la touche ▼ / ▲ jusqu'à ce que l'heure souhaitée soit réglée.
- ▶ Appuyez brièvement sur la touche **NAP** jusqu'à ce que les jours de réveil souhaités soient affichés (SA-SO, MO-FR, MO-SO). Maintenez la touche **NAP** enfoncée pour marquer un certain jour. Sélectionnez ensuite le jour de réveil souhaité en appuyant brièvement sur la touche NAP.
- ▶ Appuyez plusieurs fois sur la touche **AL1** pour régler le type de réveil souhaité (radio  ou sonnerie ). Si vous avez sélectionné  Radio, vous pouvez ensuite régler la station souhaitée (1-20) avec ▼ / ▲.



#### REMARQUE

Si l'alarme est désactivée, ni le symbole de réveil par radio  ni celui de réveil par sonnerie  n'apparaît sur l'écran.

Pour régler la deuxième alarme **AL2**, procédez comme décrit

---

ci-dessus en n'appuyant pas sur la touche **AL1**, mais sur la touche **AL2**.

## 9.2. Activer l'alarme

Une fois l'heure d'alarme respective réglée, le menu « Alarme » se referme automatiquement au bout de 15 secondes environ et les données réglées sont mémorisées. L'alarme réglée est maintenant activée.

Si l'alarme est activée, un des symboles suivants est affiché selon le mode de réveil sélectionné :

### Symbole d'alarme 1



Réveil par radio

- Le volume d'alarme est programmable (voir « 8.3. Réglages de l'appareil » à la page 75)



Sonnerie (alarme augmentant progressivement)

### Symbole d'alarme 2



Réveil par radio

- Le volume d'alarme est programmable (voir « 8.3. Réglages de l'appareil » à la page 75)



Mélodie

- ▶ Pour désactiver l'alarme, appuyez en mode Veille plusieurs fois successivement sur la touche **AL1** (ou **AL2**) jusqu'à ce qu'aucun symbole d'alarme ne soit plus visible.

---

### 9.2.1. Interruption de l'alarme

- ▶ Lorsque l'alarme de réveil retentit, appuyez sur la touche **SNOOZE** pour l'interrompre. L'écran affiche SNZ. L'alarme est tout d'abord stoppée puis se redéclenche au bout de la durée définie dans les réglages de l'appareil. La fonction Snooze est quittée automatiquement au bout de deux heures.

### 9.2.2. Arrêt

- ▶ Lorsque l'alarme de réveil retentit, appuyez sur une touche quelconque excepté **SNOOZE** pour éteindre l'alarme.

### 9.2.3. Fonction Snooze automatique

Si la fonction de réveil est activée, l'alarme retentit pendant cinq minutes, jusqu'à ce que vous l'éteigniez en appuyant sur la touche Alarme. L'alarme s'éteint automatiquement au bout de l'intervalle en minutes sélectionné dans les réglages de l'appareil ou au bout de deux heures max.

### 9.2.4. Minuterie de sommeil

Réglez ici la durée au bout de laquelle la radio doit s'éteindre.









- ▶ Appuyez plusieurs fois sur la touche **SLEEP/USER** jusqu'à ce que la durée souhaitée (entre 5 et 120 minutes) soit réglée.

Le symbole de sommeil  s'affiche sur l'écran et la radio s'éteindra automatiquement une fois la durée réglée écoulée.



- 
- ▶ Pour quitter la fonction, appuyez plusieurs fois sur la touche **SLEEP/USER** jusqu'à ce que l'écran affiche **OFF**.

### 9.2.5. Chronomètre



- ▶ La projection étant désactivée, maintenez la touche  /  enfoncée pendant env. 3 secondes pour afficher la fonction Chronomètre.
- ▶ Appuyez de nouveau sur la touche  /  pour démarrer le chronomètre.
- ▶ Appuyez de nouveau sur la touche  /  pour arrêter le chronomètre.
- ▶ Maintenez la touche  /  enfoncée plus longtemps pour désactiver la fonction Chronomètre.

### 9.2.6. Fonction NAP (minuterie pour la sieste)

Sur cet appareil, vous avez la possibilité de vous faire réveiller par une alarme après une durée de votre choix (00:01 – 23:59 h).

- ▶ Appuyez sur la touche **NAP**.

L'affichage NAP/Timer 0:30 clignote.

- ▶ Réglez la durée souhaitée à l'aide de la touche  / .
- ▶ Appuyez de nouveau sur la touche **NAP** pour démarrer la minuterie NAP.

---

**NAP** s'affiche alors en haut de l'écran.

- ▶ Appuyez sur la touche **NAP** pour interrompre la minuterie NAP.
- ▶ Appuyez de nouveau sur la touche **NAP** pour relancer la minuterie NAP.

L'alarme retentit, même si la radio est allumée, une fois la minuterie écoulée.

- ▶ Maintenez la touche **NAP** enfoncée pour désactiver la fonction **NAP**.

## 9.3. Fonction Projection de l'heure

L'appareil est doté d'une fonction de projection de l'heure qui vous permet de projeter l'heure sur une surface plane, p. ex. sur un mur.

Pour que l'heure projetée soit visible, la pièce doit être obscure.

### 9.3.1. Mettre en place/tourner le bras de projection



Pour utiliser entièrement le bras de projection, vous devez le sortir de l'appareil. Procédez comme suit :

- ▶ Relevez le bras de projection.
- ▶ Tirez le bras de projection vers le haut jusqu'à ce qu'il se verrouille.
- ▶ Puis tournez le bras de projection dans la direction souhaitée (315° max.).





Rabattez le bras de projection lorsque vous n'utilisez pas la fonction Projection de l'heure.



## REMARQUE

L'éclairage de projection est activé même lorsque le bras de projection est rabattu. Éteignez-le manuellement (en appuyant sur la touche  / ).

### 9.3.2. Activer/désactiver la projection

- ▶ Réglez l'heure (voir aussi « 8.3. Réglages de l'appareil » à la page 75).
- ▶ Appuyez sur la touche  /  pour activer la fonction Projection de l'heure.
- ▶ Maintenez la touche  /  enfoncée pour désactiver la fonction Projection de l'heure.

### 9.3.3. Focaliser la projection



Vous avez aussi la possibilité de focaliser l'heure projetée.

- ▶ Poussez le sélecteur de focalisation en haut du bras de projection vers le haut ou le bas.

La focalisation de la projection se modifie.

### 9.3.4. Tourner la projection

Vous avez la possibilité de tourner l'heure projetée de 180°.

- ▶ Appuyez brièvement sur la touche  /  pour tourner l'heure projetée de 180°.

## 10. En cas de problèmes

En cas de problèmes, veuillez tout d'abord vérifier si vous pouvez y remédier vous-même en vous aidant du tableau ci-dessous.



### ATTENTION !

### Risque de blessure !

L'ouverture de l'appareil peut causer des blessures.

- ▶ N'essayez en aucun cas de réparer vous-même l'appareil. Si une réparation s'avère nécessaire, veuillez vous adresser à notre SAV ou à un autre atelier spécialisé.

Pro- blème	Cause possible / solution
L'appareil ne fonctionne pas	Si le fonctionnement de l'appareil est perturbé par un orage, une accumulation de charge statique ou un autre facteur externe, procédez comme suit : débranchez l'adaptateur secteur et rebranchez-le.

---

<b>Pro- blème</b>	<b>Cause possible / solution</b>
Pas de son	Le volume est-il réglé sur un niveau trop bas ?
Pas de signal radio pour l'heure / radio non captée	Changez éventuellement l'appareil de place afin d'améliorer le signal radio pour l'heure. Orientez l'antenne-fil de manière à optimiser la réception de la radio.

## **11. Nettoyage**

Avant de nettoyer l'appareil, débranchez impérativement l'adaptateur secteur de la prise de courant.

Pour nettoyer l'appareil, utilisez uniquement un chiffon doux et sec. N'employez ni solvants ni produits d'entretien chimiques qui pourraient endommager la surface et/ou les inscriptions figurant sur l'appareil.

---

## 12. Élimination



### Emballage

Votre appareil se trouve dans un emballage de protection afin d'éviter qu'il ne soit endommagé au cours du transport. Les emballages sont des matières premières et peuvent être éliminés ou réintégrés dans le circuit des matières premières.



### Appareil

Une fois l'appareil arrivé en fin de vie, ne le jetez en aucun cas avec les déchets domestiques. Remettez l'appareil usagé dans un centre de collecte des déchets d'équipements électriques et électroniques ou une déchetterie. Avant d'éliminer l'appareil, retirez la pile et éliminez-la séparément.



### Piles

Les batteries usagées ne sont pas des déchets domestiques. Elles doivent être déposées dans un lieu de collecte des piles usagées.

Pour plus de renseignements, adressez-vous à une entreprise de recyclage locale ou à votre municipalité.

---

## 13. Caractéristiques techniques

### Adaptateur secteur

Fabricant	Fai Shing Industries Ltd.
Référence	JV35A0600600
Tension d'entrée	230 V ~ 50 Hz, 45 mA
Tension de sortie	6 V ~ 600 mA



### Pile de secours



Type	1 pile bouton DC de 3 V CR 2032
------	------------------------------------

### Appareil

Tension d'alimentation	6 V ~ 600 mA
Puissance de sortie	1 x 0,5 W RMS
Plage de fréquence FM	87,5 - 108 MHz
Connexion :	Prise pour adaptateur sec- teur
Dimensions (l x H x P)	120 x 130 x 120 mm
Poids	582 g



## 13.1. Symboles sur la plaque signalétique et l'appareil/ l'adaptateur secteur

	<p><b>Classe de protection II</b></p> <p>Les appareils électriques de la classe de protection II sont des appareils électriques comportant une isolation double et/ou renforcée continue et n'ayant pas de possibilités de raccordement pour un conducteur de protection. Le boîtier d'un appareil électrique entouré d'un matériau isolant de la classe de protection II peut constituer partiellement ou complètement l'isolation supplémentaire ou renforcée.</p>
	<p><b>Fusible de sécurité</b></p> <p>Les appareils portant ce symbole comportent un fusible de sécurité qui grille à la température indiquée et coupe le circuit.</p>
	<p><b>Utilisation à l'intérieur de pièces</b></p> <p>Les appareils avec ce symbole conviennent uniquement à une utilisation à l'intérieur de pièces.</p>





### **Transformateur – protégé contre les courts-circuits**

Transformateur sur lequel la température ne dépasse pas des valeurs seuils définies lorsque le transformateur est surchargé ou court-circuité et qui, une fois la surcharge ou le court-circuit éliminé, satisfait toujours à toutes les exigences de cette norme.

---

## 14. Mentions légales

Copyright © 2017

Situation : 31.05.2017

Tous droits réservés.

Le présent mode d'emploi est protégé par le copyright.

La reproduction sous forme mécanique, électronique ou sous

toute autre forme que ce soit est interdite sans l'autorisation écrite du fabricant.

Le copyright est la propriété de la société :

**Medion AG**  
**Am Zehnthof 77**  
**45307 Essen**  
**Allemagne**

Le mode d'emploi peut être à nouveau commandé via la hotline de service et téléchargé sur le portail de service [www.medion.com/be/fr/service/accueil/](http://www.medion.com/be/fr/service/accueil/).

Vous pouvez aussi scanner le code QR ci-dessus et charger le mode d'emploi sur votre terminal mobile via le portail de service.



NL

FR

DE



---

# Inhaltsverzeichnis

<b>1.</b>	<b>Zu dieser Anleitung .....</b>	<b>101</b>
1.1.	Verwendete Symbole und Signalwörter. 101	
<b>2.</b>	<b>Bestimmungsgemäßer Gebrauch .....</b>	<b>103</b>
<b>3.</b>	<b>Konformitätsinformation.....</b>	<b>104</b>
<b>4.</b>	<b>Sicherheitshinweise .....</b>	<b>105</b>
4.1.	Betriebssicherheit.....	105
4.2.	Aufstellungsort .....	106
4.3.	Reparatur .....	108
4.4.	Umgebungstemperatur .....	109
4.5.	Stromversorgung.....	110
4.6.	Netzadapter .....	112
4.7.	Batterien.....	112
<b>5.</b>	<b>Lieferumfang .....</b>	<b>115</b>
<b>6.</b>	<b>Geräteübersicht.....</b>	<b>116</b>
6.1.	Draufsicht.....	116
6.2.	Vorderansicht .....	118
6.3.	Display .....	120
<b>7.</b>	<b>Gerät aufstellen .....</b>	<b>121</b>
7.1.	Backup-Batterie .....	121
7.2.	Antenne ausrichten.....	122
7.3.	Netzanschluss .....	122
7.4.	Dimmer.....	122
<b>8.</b>	<b>Grundfunktionen.....</b>	<b>123</b>
8.1.	Gerät ein-/ausschalten.....	123
8.2.	Einstellungen.....	124

---

8.3.	Geräteeinstellungen .....	125
8.4.	Displayanzeige wechseln.....	134
<b>9.</b>	<b>Weckzeiten .....</b>	<b>135</b>
9.1.	Weckzeiten einstellen.....	135
9.2.	Alarm aktivieren .....	136
9.3.	Projektions-Funktion .....	139
<b>10.</b>	<b>Wenn Störungen auftreten .....</b>	<b>141</b>
<b>11.</b>	<b>Reinigung .....</b>	<b>142</b>
<b>12.</b>	<b>Entsorgung.....</b>	<b>143</b>
<b>13.</b>	<b>Technische Daten.....</b>	<b>144</b>
13.1.	Symbole auf dem Typenschild und dem Gerät/Netzteil .....	145
<b>14.</b>	<b>Impressum.....</b>	<b>147</b>

# 1. Zu dieser Anleitung





Lesen Sie vor Inbetriebnahme diese Anleitung und besonders die Sicherheitshinweise aufmerksam durch. Beachten Sie die Warnungen auf dem Gerät und in der Bedienungsanleitung.

Bewahren Sie die Bedienungsanleitung immer in Reichweite auf. Wenn Sie das Gerät verkaufen oder weitergeben, händigen Sie unbedingt auch diese Anleitung aus.

## 1.1. Verwendete Symbole und Signalwörter

	<b>GEFAHR!</b> Warnung vor unmittelbarer Lebensgefahr!
	<b>WARNUNG!</b> Warnung vor möglicher Lebensgefahr und/oder schweren irreversiblen Verletzungen!

	<p><b>VORSICHT!</b> Warnung vor möglichen mittleren und oder leichten Verletzungen!</p>
	<p><b>HINWEIS!</b> Hinweise beachten, um Sachschaden zu vermeiden! Weiterführende Informationen für den Gebrauch des Gerätes!</p>
	<p><b>HINWEIS!</b> Hinweise in der Bedienungsanleitung beachten!</p>

---

## 2. Bestimmungsgemäßer Gebrauch

Das Gerät dient zum Empfang von Radiosendern und Hören von Radioprogrammen, zum Wecken durch Alarmton oder Radiowiedergabe und zur Anzeige von der Uhrzeit.

Das Gerät ist nur für den privaten und nicht für den industriellen/kommerziellen Gebrauch bestimmt.

Bitte beachten Sie, dass im Falle des nicht bestimmungsgemäßen Gebrauchs die Haftung erlischt:

- Bauen Sie das Gerät nicht ohne unsere Zustimmung um und verwenden Sie keine nicht von uns genehmigten oder gelieferten Zusatzgeräte.
- Verwenden Sie nur von uns gelieferte oder genehmigte Ersatz- und Zubehörteile.
- Beachten Sie alle Informationen in dieser Bedienungsanleitung, insbesondere die Sicherheitshinweise. Jede andere Bedienung gilt als nicht bestimmungsgemäß und kann zu Personen- oder Sachschäden führen.
- Nutzen Sie das Gerät nicht unter extremen Umgebungsbedingungen.



---

### **3. Konformitätsinformation**

Hiermit erklärt Medion AG, dass sich dieses Gerät in Übereinstimmung mit den grundlegenden Anforderungen und den übrigen einschlägigen Bestimmungen befindet:

- RE-Richtlinie 2014/53/EU
- Öko-Design Richtlinie 2009/125/EG
- RoHS-Richtlinie 2011/65/EU.

Vollständige Konformitätserklärungen sind erhältlich unter [www.medion.com/conformity](http://www.medion.com/conformity).

---

## 4. Sicherheitshinweise

NL

### 4.1. Betriebssicherheit

FR

DE

- Dieses Gerät kann von Kindern ab 8 Jahren und darüber sowie von Personen mit verringerten physischen, sensorischen oder mentalen Fähigkeiten oder Mangel an Erfahrung und Wissen benutzt werden, wenn sie beaufsichtigt werden oder bezüglich des sicheren Gebrauchs des Gerätes unterwiesen wurden und die daraus resultierenden Gefahren verstanden haben.
- Kinder dürfen nicht mit dem Gerät spielen. Reinigung und Benutzerwartung dürfen nicht von Kindern ohne Beaufsichtigung durchgeführt werden.



## **GEFAHR!**

### **Erstickungsgefahr!**

Verpackungsfolien können verschluckt oder unsachgemäß benutzt werden, daher besteht Erstickungsgefahr!

- ▶ Halten Sie das Verpackungsmaterial, wie z.B. Folien oder Plastikbeutel von Kindern fern.

## **4.2. Aufstellungsort**

- Halten Sie Ihr Gerät und alle angeschlossenen Komponenten von Feuchtigkeit fern und vermeiden Sie Staub, Hitze und direkte Sonneneinstrahlung. Das Nichtbeachten dieser Hinweise kann zu Störungen oder zur Beschädigung des Gerätes führen.
- Stellen Sie keine offenen Brandquellen, wie z. B. brennende Kerzen auf oder in die Nähe des Gerätes, es besteht Brandgefahr.

- 
- Betreiben Sie Ihr Gerät nicht im Freien, da äußere Einflüsse, wie Regen, Schnee etc. das Gerät beschädigen könnten.
  - Setzen Sie das Gerät und das Netzteil nicht Tropf- oder Spritzwasser aus und stellen Sie keine mit Flüssigkeit gefüllten Gefäße (Vasen oder ähnliches) auf oder neben das Gerät und das Netzteil. Eindringende Flüssigkeit kann die elektrische Sicherheit beeinträchtigen.
  - Schlitze und Öffnungen des Gerätes dienen der Belüftung. Decken Sie diese Öffnungen nicht ab (Überhitzung, Brandgefahr)!
  - Verlegen Sie die Kabel so, dass niemand darauf treten, oder darüber stolpern kann.
  - Achten Sie auf genügend große Abstände in der Schrankwand. Halten Sie einen Mindestabstand von 10 cm rund um das Gerät zur ausreichenden Belüftung ein.
-

- 
- Stellen und betreiben Sie alle Komponenten auf einer stabilen, ebenen und vibrationsfreien Unterlage, um ein Herunterfallen des Gerätes zu vermeiden.

### **4.3. Reparatur**

- Wenden Sie sich an den Kundendienst, wenn:
  - das Kabel des Netzadapters angeschmort oder beschädigt ist
  - Flüssigkeit in das Gerät eingedrungen ist
  - das Gerät nicht ordnungsgemäß funktioniert
  - das Gerät heruntergefallen, oder das Gehäuse beschädigt ist.
- Überlassen Sie die Reparatur Ihres Gerätes ausschließlich qualifiziertem Fachpersonal.
- Im Falle einer notwendigen Reparatur wenden Sie sich bitte ausschließlich an unsere autorisierten Servicepartner.

---

## 4.4. Umgebungstemperatur

- Das Gerät kann bei einer Umgebungstemperatur von  $-10\text{ °C}$  bis  $+35\text{ °C}$  und bei einer relativen Luftfeuchtigkeit von  $< 90\%$  (nicht kondensierend) betrieben werden.
- Im ausgeschalteten Zustand kann das Gerät bei  $-5\text{ °C}$  bis  $+35\text{ °C}$  gelagert werden.



### **GEFAHR!**

#### **Stromschlaggefahr!**

Bei großen Temperatur- oder Feuchtigkeitsschwankungen kann es durch Kondensation zur Feuchtigkeitsbildung innerhalb des Gerätes kommen, die einen elektrischen Kurzschluss verursachen kann.

- ▶ Warten Sie nach einem Transport des Gerätes solange mit der Inbetriebnahme, bis es die Umgebungstemperatur angenommen hat.

---

## 4.5. Stromversorgung



**GEFAHR!**

**Stromschlaggefahr!**

Auch bei ausgeschaltetem Gerät sind Teile des Gerätes unter Spannung.

- ▶ Um die Stromversorgung zu Ihrem Geräte zu unterbrechen oder es gänzlich von Spannung freizuschalten, ziehen Sie den Netzadapter aus der Steckdose.
- Betreiben Sie das Gerät nur an einer leicht erreichbaren und in der Nähe befindlichen Schutzkontakt-Steckdose mit 230 V ~ 50 Hz.



## **GEFAHR!** **Stromschlaggefahr!**

Im Inneren des Gerätes befinden sich stromführende Teile. Bei diesen besteht durch unabsichtlichen Kurzschluss die Gefahr eines elektrischen Schlages oder eines Brandes.

- ▶ Öffnen Sie niemals das Gehäuse und führen Sie keine Gegenstände durch die Schlitze und Öffnungen ins Innere des Gerätes!
- Stellen Sie keine Gegenstände auf die Kabel, da diese sonst beschädigt werden könnten.
- Halten Sie mindestens einen Meter Abstand von hochfrequenten und magnetischen Störquellen (Fernsehgerät, Lautsprecherboxen, Mobiltelefon usw.), um Funktionsstörungen und Datenverlust zu vermeiden.



---

## **4.6. Netzadapter**

- Verwenden Sie nur den mitgelieferten Netzadapter.
- Wenn das Gehäuse des Netzadapters oder das Anschlusskabel beschädigt ist, muss der Netzadapter entsorgt werden und durch einen neuen Netzadapter des gleichen Typs ersetzt werden.
- Der Netzadapter darf nur in trockenen Innenräumen verwendet werden.

## **4.7. Batterien**

Dieses Gerät wird mit einer Knopfzellenbatterie betrieben. Beachten Sie hierzu folgende Hinweise:

- Halten Sie neue und gebrauchte Batterien von Kindern fern. Batterien nicht verschlucken, es besteht die Gefahr einer chemischen Verätzung.



## **WARNUNG!**

### **Verätzungsgefahr!**

Wird eine Knopfzellenbatterie verschluckt, kann sie innerhalb von 2 Stunden ernsthafte innere Verätzungen verursachen, die zum Tode führen können.

- ▶ Wenn Sie vermuten, Batterien könnten verschluckt oder in irgendeinen Teil des Körpers gelangt sein, suchen Sie unverzüglich medizinische Hilfe.
- Prüfen Sie vor dem Einlegen der Batterie, ob die Kontakte im Gerät und an der Batterie sauber sind, und reinigen Sie diese gegebenenfalls.
- Achten Sie beim Einlegen der Batterie auf die richtige Polarität (+/-).
- Bei unsachgemäßem Auswechseln der Batterie besteht Explosionsgefahr! Ersetzen Sie die Batterie nur durch denselben oder einen gleichwertigen Typ.

- 
- Versuchen Sie niemals, Batterien wieder aufzuladen. Es besteht Explosionsgefahr!
  - Setzen Sie Batterien niemals übermäßiger Wärme (wie Sonnenschein, Feuer oder dergleichen) aus.
  - Lagern Sie Batterien an einem kühlen, trockenen Ort. Direkte starke Wärme kann die Batterien beschädigen. Setzen Sie das Gerät daher keinen starken Hitzequellen aus.
  - Schließen Sie Batterien nicht kurz.
  - Werfen Sie Batterien nicht in Feuer und nehmen Sie sie nicht auseinander.
  - Entfernen Sie leere Batterien umgehend aus dem Gerät. Es besteht erhöhte Auslaufgefahr.
  - Kontakt der Batterieflüssigkeit mit Haut, Augen und Schleimhäuten vermeiden. Bei Kontakt die betroffenen Stellen sofort mit reichlich klarem Wasser spülen und umgehend einen Arzt aufsuchen.
-

- 
- Wenn Sie das Gerät für längere Zeit nicht benutzen, nehmen Sie die Batterie heraus.

NL

FR

DE

## 5. Lieferumfang

Bitte überprüfen Sie die Vollständigkeit der Lieferung und benachrichtigen Sie uns bitte innerhalb von 14 Tagen nach dem Kauf, falls die Lieferung nicht komplett ist. Mit dem von Ihnen erworbenen Gerät haben Sie erhalten:

- Uhrenradio
- Netzadapter (Fai Shing Industries, JV35A0600600)
- 1 x CR2032 Knopfzelle
- Dokumentation



### **GEFAHR!**

### **Erstickungsgefahr!**

Verpackungsfolien können verschluckt oder unsachgemäß benutzt werden, daher besteht Erstickungsgefahr!

- ▶ Halten Sie das Verpackungsmaterial, wie z.B. Folien oder Plastikbeutel von Kindern fern.

---

## 6. Geräteübersicht

### 6.1. Draufsicht

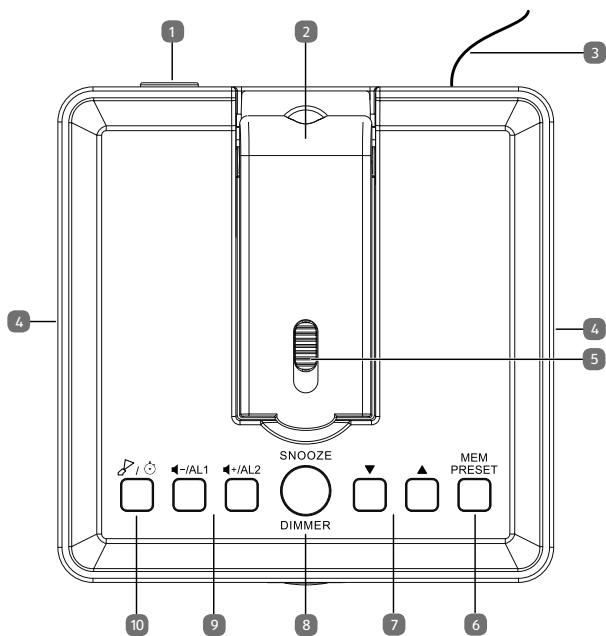

- 
- 1) **AC 6V~600mA** – Netzadapteranschluss (auf der Rückseite)
  - 2) Projektionsarm
  - 3) **ANTENNA** – UKW-Wurfantenne (auf der Rückseite)
  - 4) Interne Lautsprecher
  - 5) Schieber zur Schärferegulierung der Projektion
  - 6) **MEM PRESET** – Radiosender aufrufen/speichern
  - 7) ▼ / ▲ – Sendersuche/Uhrzeit-/Datumseinstellungen / Senderplatzwahl  
im Standby: Anzeige Uhrzeit/Datum und Wochentag/Standortzeit wechseln
  - 8) **SNOOZE** – Schlummerfunktion  
**DIMMER** – Displayhelligkeit einstellen
  - 9) 🔊+ / 🔊- – Lautstärke verringern/erhöhen (nur im Radiobetrieb);  
**AL1 / 2** – Alarmzeiten 1 und 2 einstellen
  - 10)  /  – Kurzer Druck: Projektion einschalten; Kurzer Druck (bei aktivierter Projektion): Projektion um 180° drehen; 3 Sek. gedrückt halten (bei aktivierter Projektion): Projektion ausschalten; 3 Sek. gedrückt halten (bei deaktivierter Projektion): Stoppuhr aufrufen; Kurzer Druck (bei aktivierter Stoppuhr): Zeit starten/stoppen
-

## 6.2. Vorderansicht

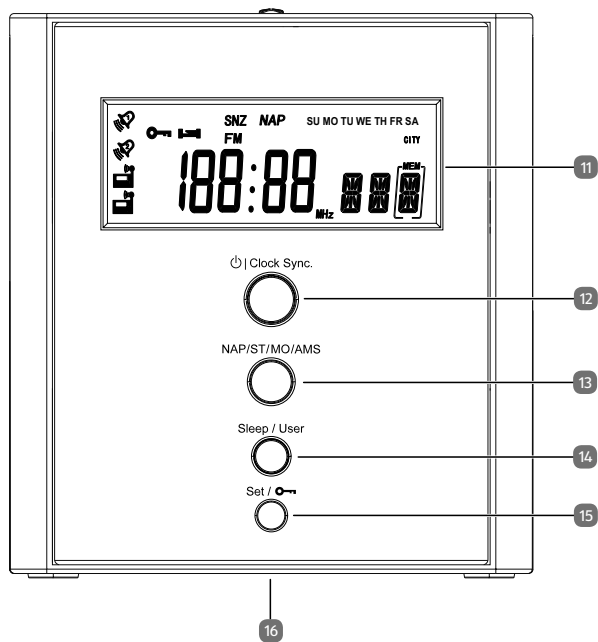

- 
- 11) Display
  - 12) **⏻/CLOCK SYNC** – Gerät ein-/ausschalten; Empfang des Radio Data System-Signals ein-/ausschalten (ca. 3 Sek. gedrückt halten)
  - 13) **NAP / ST/MO / AMS** – Mittags-schlaf-timer; Zwischen Mono/Stereo wechseln; Automatische Senderspeicherung
  - 14) **SLEEP** – Sleptimer programmieren  
**USER** – Schnellwahl eines Senderplatzes
  - 15) **SET/🔑** – Einstellungs-menü / Wahl des Frequenzbandes / Tastensperre
  - 16) Batteriefach für 1 x Batterie des Typs CR 2032 (auf der Unterseite)

NL

FR

DE



---

## 6.3. Display

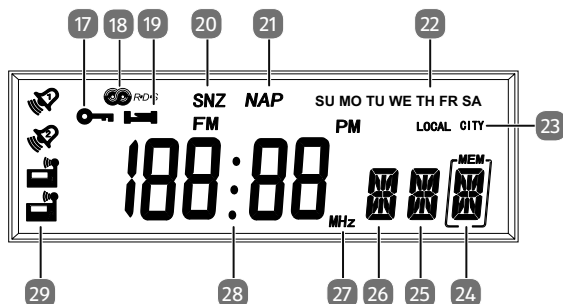

- 17) Tastensperre
- 18) Radio Data System-Signal zum Empfang der Uhrzeit
- 19) Sleep Anzeige
- 20) Snooze Anzeige
- 21) NAP-Funktion
- 22) Wochentag
- 23) Zeitzoneanzeige
- 24) Speicherplatz / Stereo/Mono Empfang
- 25) Speicherplatz / Stereo/Mono Empfang
- 26) Benutzerspeicher oder Lautstärke
- 27) Empfangsbereich
- 28) Anzeige Uhrzeit / Datum / Frequenz
- 29) Anzeige aktiver Alarm Radio 1, Radio 2 und Wecker 1, Wecker 2

---

## 7. Gerät aufstellen

- Stellen Sie die Geräte auf eine ebene, feste Oberfläche. Einige aggressive Möbellacke können die Gummifüße der Geräte angreifen. Stellen Sie das Gerät ggf. auf eine Unterlage.

### 7.1. Backup-Batterie

Damit die Uhr im Hintergrund weiterläuft und alle Einstellungen erhalten bleiben, wenn Sie das Gerät vom Netz nehmen, können Sie eine Batterie des Typs CR 2032 (im Lieferumfang enthalten) einlegen. Das Batteriefach befindet sich auf der Unterseite des Gerätes.

- ▶ Lösen Sie zunächst die Schraube, die den Batteriedeckel fixiert und nehmen Sie den Deckel ab.
- ▶ Legen Sie die Batterie so in das Batteriefach, dass der auf der Batterie markierte Pluspol (+) sichtbar ist. Beachten Sie auch die Prägung im Batteriefach.
- ▶ Legen Sie nun den Batteriefachdeckel mit der Nase in die Halterungen ein.
- ▶ Befestigen Sie den Batteriedeckel mit der zuvor gelösten Schraube.



Hinweis

Nehmen Sie die Batterie aus dem Gerät, wenn Sie es für eine längere Zeit nicht benutzen.

---

## 7.2. Antenne ausrichten

Für den Radioempfang ist eine Wurfantenne bereits mit dem Gerät verbunden. Wickeln Sie diese vollständig ab und richten Sie sie für den besten Empfang aus.

## 7.3. Netzanschluss

Nehmen Sie den Anschluss des Netzadapters vor.

- ▶ Stecken Sie dazu den Stecker des Anschlusskabels in die Buchse **AC 6V 600mA** und den Netzadapter in eine ordnungsgemäß installierte und jederzeit frei zugängliche 230V ~ 50 Hz Schutzkontaktsteckdose.

## 7.4. Dimmer

Mit der Dimmer-Funktion kann die Display-Anzeige ausgeschaltet werden.

- ▶ Drücken Sie bei ausgeschaltetem Gerät die Taste **DIMMER**, um die Anzeige auszuschalten.

Sie können das Display zwischen 23:00-6:00 Uhr auch automatisch ausschalten lassen:

- ▶ Halten Sie die Taste **DIMMER** gedrückt, bis die Anzeige **ON** erscheint.
- ▶ Um die automatische Abschaltung zu deaktivieren, halten Sie die Taste **DIMMER** nochmals gedrückt, bis die Anzeige **OFF** erscheint.

---



## 8. Grundfunktionen

Ihre Projektionsuhr muss nicht manuell eingestellt werden. Die Projektionsuhr wird als erstes die Sender und danach die Uhrzeit automatisch speichern.

Positionieren Sie das Gerät in der Nähe eines Fensters, so können Sendersignale besser empfangen werden. Um den Rundfunkempfang (FM) zu verbessern, verändern Sie die Position der Wurfantenne.

Im Display blinkt das **RDS**-Symbol. Dieser Suchvorgang kann bis zu 10 Minuten dauern. Sollte nach dieser Zeit kein Signal gefunden werden, stellen Sie die Uhr manuell ein.

### 8.1. Gerät ein-/ausschalten

- ▶ Drücken Sie die Taste , um das Gerät einzuschalten.
- ▶ Drücken Sie die Taste  erneut, um das Gerät auszuschalten.

---

## 8.2. Einstellungen

Um die verschiedenen Einstellungen vorzunehmen, muss das Radio ausgeschaltet sein.

Sie haben die Möglichkeit folgende Einstellungen zu ändern:

- Zeit
- Datum
- SDA (Sonder Datum Alarm)
- Zeitzone
- Standortszeit
- 12 / 24 Std.
- SNZ – Zeit (Alarmunterbrechung)
- ALV – Radiolautstärke beim Wecken

Wird im Einstellmenü innerhalb von 15 Sekunden keine Taste betätigt, wird das Menü automatisch beendet. Bis dahin vorgenommene Einstellungen werden gespeichert. Um noch nicht vorgenommene Änderungen vorzunehmen, müssen Sie das gesamte Menü noch einmal durchlaufen.



Ein kurzer Druck auf ▼ / ▲ bewirkt die Änderung des Eintrags um eine Stelle; wenn Sie die Taste länger gedrückt halten, erfolgt ein Schnelldurchlauf.

- ▶ Drücken Sie die Taste **SET** / , um in die „Geräteeinstellung“ zu gelangen.



---



## 8.3. Geräteeinstellungen

Um die Einstellungen vorzunehmen, gehen Sie wie folgt vor:

- ▶ Drücken Sie die Taste **SET** / . Die Uhrzeit fängt an zu blinken.
- ▶ Stellen Sie nun mit Hilfe der Tasten ▼ / ▲ die aktuelle Uhrzeit ein.
- ▶ Drücken Sie die Taste **SET** / , um das Datum zu wählen.
- ▶ Stellen Sie nun mit Hilfe der Tasten ▼ / ▲ das aktuelle Datum ein.
- ▶ Drücken Sie die Taste **SET** / , um den SDA-Termin einzustellen.

Die SDA-Funktion unterstützt die Speicherung von bis zu 10 (wiederkehrenden) Terminen wie z. B. Geburtstag u. ä. Das Gerät signalisiert am entsprechenden Tag zur eingestellten Uhrzeit den SDA-Termin und kann mit einer beliebigen Taste abgeschaltet werden. Wird der Alarm nicht quittiert, wird dieser stündlich wiederholt.

- ▶ Wählen Sie mit Hilfe der Tasten + / - den gewünschten SDA Speicherplatz (1-10).
- ▶ Stellen Sie nun mit Hilfe der Tasten ▼ / ▲ das gewünschte SDA-Datum ein.
- ▶ Sollte es sich um einen wiederkehrenden Termin handeln, drücken Sie die Taste **NAP**, um das Jahr zu ignorieren. Im Display erscheint dann **--** anstelle der Jahreszahl.

- 
- ▶ Drücken Sie die Taste **SET /** , um die Zeitzone **LOCAL** auszuwählen.
  - ▶ Stellen Sie nun mit Hilfe der Taste ▼ / ▲ die Zeitzone ihres Standortes (z.B. **BER** für Berlin) ein (siehe Tabelle der Zeitzonen auf den folgenden Seiten).
  - ▶ Drücken Sie die Taste **SET /** , um die Zeitzone **CITY** auszuwählen. Hier kann eine zweite Zeitzone eingestellt werden.
  - ▶ Stellen Sie nun mit Hilfe der Taste ▼ / ▲ die gewünschte Zeitzone ein.

Drücken Sie nach Abschluss der Geräteeinstellungen im Standby-Betrieb die Taste **TUNING** ▲, um die Zeit der ausgewählten Stadt anzuzeigen. CITY erscheint im Display.

- ▶ Drücken Sie die Taste **SET /** , um das Zeitformat einzustellen.  
Stellen Sie nun mit Hilfe der Taste ▼ / ▲ das gewünschte Zeitformat (**12 / 24 HR**) ein.

Im 12-Stunden-Format zeigt ein PM im Display an, dass sich die Zeit in der Phase zwischen 12 Uhr Mittags und 23:59 Uhr befindet (z. B. 15:00 Uhr = PM 3:00 Uhr). In der Phase zwischen Mitternacht und 11:59 Mittags wird die normale Uhrzeit angezeigt.

- ▶ Drücken Sie die Taste **SET /** , bis **SNZ 09** angezeigt wird, um das gewünschte Schlummerintervall einzustellen.
- ▶ Stellen Sie nun mit Hilfe der Taste ▼ / ▲ das gewünschte Intervall zwischen (5 – 120 Minuten) ein (siehe auch Abschnitt Alarmunterbrechung).



## HINWEIS

Wenn die eingestellte Alarmzeit vorbei ist, wechselt das Gerät automatisch in den Schlummermodus bis zu zwei Stunden.

Um die Radiolautstärke beim Wecken einzustellen, gehen Sie wie folgt vor:

- ▶ Drücken Sie die Taste **SET** / , bis **ALV** angezeigt wird. Stellen Sie nun mit Hilfe der Taste  $\nabla$  /  $\blacktriangle$  die gewünschte maximale Lautstärke (Stufe 1-15) des Radios ein, mit der Sie geweckt werden möchten.

### 8.3.1. Zeitzonen

Anzeige	Zeitunterschied	Stadt	Anzeige	Zeitunterschied	Stadt
PAR	1	Paris/ Frankreich	ROM	1	Rom/ Italien
BER	1	Berlin/ Deutschland	CAI	2	Cairo/ Ägypten
LON	0	London/ England	IST	2	Istanbul/ Turkey

NL

FR

DE



Anzeige	Zeitunterschied	Stadt	Anzeige	Zeitunterschied	Stadt
UTC	0	Universal Time Coordinated	MOW	3	Moskau/ Russland
BUE	-3	Buenos Aires/ Argentinien	KWI	3	Kuwait City/ Kuwait
RIO	-3	Rio de Janeiro/ Brasilien	DXB	4	Dubai / Saudi Arabien
CCS	-4,5	Caracas /Venezuela	KHI	5	Karachi/ Pakistan
YUL	-5	Montreal/ Kanada	DAC	6	Dacca/ Bangladesh
YYZ	-5	Toronto/ Kanada	BKK	7	Bangkok/ Thailand
NYC	-5	New York	SIN	8	Singapore
MEX	-6	Mexico City/ Mexiko	HKG	8	Hong Kong

Anzeige	Zeitunterschied	Stadt	Anzeige	Zeitunterschied	Stadt
CHI	-6	Chicago / USA	PEK	8	Beijing/ China
DEN	-7	Denver/ USA	SHA	8	Shanghai/ China
LAX	-8	Los Angeles/USA	TYO	9	Tokyo/ Japan
YVR	-8	Vancouver/ Kanada	SYD	10	Sydney/ Australien
ANC	-9	Anchorage/USA	NOU	11	Noumea/ Neukaledonien
HNL	-10	Honolulu/USA	AKL	12	Auckland/ Neuseeland

NL

FR

DE

---

### 8.3.2. Automatischer Sendersuchlauf



#### HINWEIS

Bei einem automatischen Suchlauf werden alle bisher gespeicherten Sender überschrieben.

- ▶ Schalten Sie das Radio ein, indem Sie auf die Taste  drücken.
- ▶ Drücken Sie die Taste **NAP/ST/MO/AMS** für ca. 2 Sekunden bis in der Displayanzeige 87.5 MHz angezeigt wird.
- ▶ Lassen Sie die Taste los, um den automatischen Sendersuchlauf zu starten.
- ▶ Drücken Sie die Taste **MEM PRESET** und anschließend  $\blacktriangledown/\blacktriangle$ , um einen abgespeicherten Sender auszuwählen.
- ▶ Das Gerät kann bis zu 20 Sender im FM Band pro Speicherplatz (A oder B) speichern.

### 8.3.3. Manueller Sendersuchlauf

- ▶ Drücken Sie die Taste **MEM PRESET** und wählen Sie anschließend mit  $\blacktriangledown/\blacktriangle$  den gewünschten Speicherort aus.
- ▶ Drücken Sie anschließend nochmals **MEM PRESET** und wählen Sie mit  $\blacktriangledown/\blacktriangle$  die gewünschte Frequenz.
- ▶ Halten die Taste **MEM PRESET** gedrückt. Das gewählte Preset wird daraufhin überschrieben.

---

### 8.3.4. Benutzer-Speicher

Das Gerät bietet Ihnen die Möglichkeit bis zu jeweils 20 Sender FM unter dem „Benutzer-Speicherplatz“ A oder B zu speichern.

Um einen Sender unter dem Speicherplatz A zu speichern, gehen Sie wie folgt vor:

- ▶ Falls neben der Frequenzanzeige B angezeigt wird, halten Sie die Taste **SLEEP/USER** gedrückt, bis A neben der Frequenzanzeige erscheint.
- ▶ Drücken Sie die Taste **MEM PRESET** und wählen Sie anschließend mit ▼/▲ den gewünschten Speicherort aus.
- ▶ Drücken Sie anschließend nochmals **MEM PRESET** und wählen Sie mit ▼/▲ die gewünschte Frequenz.
- ▶ Halten die Taste **MEM PRESET** gedrückt. Das gewählte Preset wird daraufhin überschrieben.

---

Um unter „Benutzer-Speicherplatz“ B abzuspeichern, gehen Sie wie folgt vor:

- ▶ Falls neben der Frequenzanzeige A angezeigt wird, halten Sie die Taste **USER/SLEEP** gedrückt, bis B neben der Frequenzanzeige erscheint.
- ▶ Drücken Sie die Taste **MEM PRESET** und wählen Sie anschließend mit ▼/▲ den gewünschten Speicherort aus.
- ▶ Drücken Sie anschließend nochmals **MEM PRESET** und wählen Sie mit ▼/▲ die gewünschte Frequenz.
- ▶ Halten die Taste **MEM PRESET** gedrückt. Das gewählte Preset wird daraufhin überschrieben.



## HINWEIS

Das Radio muss zur Speicherbelegung in Betrieb sein.



### 8.3.5. Den Benutzer-Speicher aufrufen

Um einen „Benutzer-Speicherplatz“ aufzurufen, gehen Sie wie folgt vor:



- ▶ Halten Sie die Taste **USER/SLEEP** gedrückt, bis der gewünschte „Benutzer-Speicher“ (A oder B) neben der Frequenzanzeige erscheint.
- ▶ Wählen Sie nun mit den Tasten ▼/▲ den gewünschten Speicherplatz.

---

### 8.3.6. Lautstärke

- ▶ Halten Sie die Taste + im Radiobetrieb gedrückt, um die Lautstärke zu erhöhen. Drücken Sie die Taste mehrfach, um sie stufenweise zu erhöhen.
- ▶ Halten Sie die Taste - im Radiobetrieb gedrückt, um die Lautstärke zu verringern. Drücken Sie die Taste mehrfach, um sie stufenweise zu verringern.

### 8.3.7. Tastensperre

- ▶ Halten Sie die Taste **SET** /  für ca. 3 Sekunden gedrückt, um die Tastensperre zu aktivieren. Im Display erscheint bei aktivierter Sperre das Schlüsselsymbol.
- ▶ Halten Sie die Taste **SET** /  erneut für ca. 3 Sekunden gedrückt, um die Tastensperre zu deaktivieren.

### 8.3.8. Displaybeleuchtung

- ▶ Drücken Sie die Taste **DIMMER**, um die Hintergrundbeleuchtung ein- bzw. auszuschalten  
Sie können die Displaybeleuchtung zwischen 23 und 5 Uhr automatisch herunter dimmen lassen.
- ▶ Halten Sie die Taste **DIMMER** für ca. 2 Sekunden gedrückt. Im Display erscheint **ON**, wenn automatisch gedimmt werden soll; **OFF**, wenn nicht gedimmt wird.

---

### 8.3.9. Zwischen Stereo- und Monoempfang umschalten

Das Gerät bietet Ihnen die Möglichkeit, einen Radiosender in Stereo oder Mono Qualität wieder zu geben.

- ▶ Drücken Sie während des Radiobetriebs die **NAP/ST/MO/AMS** Taste, um zwischen **ST** (Stereo) oder **MO** (Mono) Empfang zu wechseln.

Im Display wird die gewählte Funktion angezeigt.

- ▶ Nach 5 Sekunden wechselt das Display wieder auf die Speicherplatzanzeige.

### 8.4. Displayanzeige wechseln



Sie können im ausgeschalteten Zustand die Displayanzeige in drei Modi darstellen lassen:

- ▶ Abwechselnde Darstellung von Uhrzeit und zweiter Zeitzone: Drücken Sie die Taste ▲.
- ▶ Abwechselnde Darstellung von Uhrzeit und Datum: Drücken Sie die Taste ▼.
- ▶ Um nur die Uhrzeit anzuzeigen, drücken Sie entsprechende Taste ▲ bzw. ▼ erneut.

---



## 9. Weckzeiten

### 9.1. Weckzeiten einstellen

- ▶ Drücken Sie im ausgeschalteten Betrieb kurz die Taste **AL1**, um in den Alarm-Modus 1 zu gelangen. Die Alarmzeitanzeige blinkt.
- ▶ Drücken Sie die Taste ▼/▲ so lange, bis die gewünschte Zeit eingestellt ist.
- ▶ Betätigen Sie die Taste **NAP** durch kurzen Druck sooft, bis die gewünschten Wecktage angezeigt werden (SA-SO, MO-FR, MO-SO). Halten Sie die Taste **NAP** gedrückt, um einen einzelnen Tag zu markieren. Wählen Sie anschließend durch kurzes Drücken der Taste NAP den gewünschten Wecktag.
- ▶ Drücken Sie wiederholt die Taste **AL1**, um den gewünschten Wecker ( Radio oder Wecker ) einzustellen. Wenn Sie  Radio gewählt haben, können Sie anschließend mit ▼/▲ den gewünschten Sender (1-20) einstellen.



#### HINWEIS

Ist der Alarm deaktiviert, wird weder der Radiowecker  noch der Standardwecker  im Display angezeigt.

Gehen Sie für die Einstellung des zweiten Alarms **AL2** wie oben



---

beschrieben vor, wobei Sie statt der Taste **AL1** die Taste **AL2** drücken.

## 9.2. Alarm aktivieren

Nach der Einstellung der jeweiligen Alarmzeit schließt sich nach ca. 15 Sekunden das Alarmmenü automatisch und die eingestellten Daten werden gespeichert. Nun ist der eingestellte Alarm aktiviert.

Bei eingeschaltetem Alarm wird je nach gewähltem Wecksignal eines der folgenden Symbole angezeigt:

### Alarm 1-Symbol



Wecken durch Radiowecker

- Alarmlautstärke ist programmierbar (siehe „8.3. Geräteeinstellungen“ auf Seite 125)



Summer (ansteigender Alarmton)

### Alarm 2-Symbol



Wecken durch Radiowecker

- Alarmlautstärke ist programmierbar (siehe „8.3. Geräteeinstellungen“ auf Seite 125)



Melodie

- ▶ Um den Alarm zu deaktivieren, drücken Sie im Standbybetrieb die **AL1** (bzw. **AL2**) Taste mehrmals hintereinander, bis kein „Alarm Symbol“ mehr zu sehen ist.

---

### 9.2.1. Alarmunterbrechung

- ▶ Drücken Sie bei Erklängen des Wecksignals die Taste **SNOOZE** auf dem Gerät, um den Weckvorgang zu unterbrechen. SNZ wird im Display angezeigt. Der Alarm wird zunächst gestoppt und nach der in den Geräteeinstellungen eingestellten Zeit wiederholt. Die Schlummerfunktion wird nach zwei Stunden automatisch beendet.

### 9.2.2. Ausschalten

- ▶ Drücken Sie bei Erklängen des Wecksignals eine beliebige Taste außer **SNOOZE**, um den Alarm auszuschalten.

### 9.2.3. Auto Snooze Funktion

Bei eingeschalteter Weckfunktion ertönt das Wecksignal für fünf Minuten, bis Sie durch Drücken auf die Alarm-Taste den Alarm beenden. Je nach in den Geräteeinstellungen eingestelltem Minutenintervall bzw. nach max. zwei Stunden wird der Alarm automatisch beendet.

### 9.2.4. Sleep Timer









Stellen Sie hier die Zeit ein, in der das Radio ausgeschaltet werden soll.

- ▶ Drücken Sie die **SLEEP/USER**-Taste wiederholt, bis Sie die gewünschte Zeit (zwischen 5 – 120 Minuten) eingestellt haben.

Im Display erscheint das Sleep  Symbol und das Radio schaltet nach Ablauf der eingestellten Zeit automatisch aus.

- 
- ▶ Um die Funktion zu beenden, drücken Sie die **SLEEP/USER**-Taste wiederholt, bis im Display **OFF** erscheint.

### 9.2.5. Stoppuhr



- ▶ Halten Sie die Taste  /  bei deaktivierter Projektion ca. 3 Sekunden gedrückt, um die Stoppuhr Funktion aufzurufen.
- ▶ Drücken Sie die Taste  /  erneut, um die Stoppuhr zu starten.
- ▶ Drücken Sie die Taste  /  erneut, um die Stoppuhr zu stoppen.
- ▶ Halten Sie die Taste  /  länger gedrückt, um die Stoppuhr Funktion zu deaktivieren.

### 9.2.6. NAP-Funktion (MittagsschlafTIMER)

Das Gerät bietet Ihnen die Möglichkeit nach einer gewünschten Zeit (00:01 – 23:59 Std.), durch ein Weckton geweckt zu werden.

- ▶ Drücken Sie die **NAP** Taste.

Die NAP/Timer Anzeige 0:30 fängt nun an zu blinken.

- ▶ Stellen Sie mit der Taste  /  die gewünschte Zeit ein.
- ▶ Drücken Sie die **NAP** Taste erneut, um den NAP Timer zu starten.

Im Display erscheint nun **NAP** im oberen Teil des Displays.

- 
- ▶ Drücken Sie die **NAP** Taste, um den NAP Timer zu pausieren.
  - ▶ Drücken Sie die **NAP** Taste erneut, um mit dem NAP Timer fortzufahren.

Nach Ablauf des Timers ertönt auch bei eingeschaltetem Radio der Weckton.

- ▶ Halten Sie die **NAP** Taste gedrückt, um die **NAP** Funktion auszuschalten.

## 9.3. Projektions-Funktion

Das Gerät verfügt über eine Projektions-Funktion. Damit haben Sie die Möglichkeit, die Uhrzeit auf eine ebene Fläche, z. B. eine Wand, zu projizieren.

Es muss dunkel im Raum sein, damit die projizierte Uhrzeit sichtbar ist.

### 9.3.1. Projektionsarm aufstellen/ drehen



Um den Projektionsarm vollständig zu benutzen, müssen Sie ihn aus dem Gerät ziehen. Gehen Sie hier wie folgt vor:

- ▶ Klappen Sie den Projektionsarm hoch.
- ▶ Ziehen Sie den Projektionsarm nach oben, bis er einrastet.
- ▶ Drehen Sie den Projektionsarm nun in die gewünschte Richtung (max. 315°).





Klappen Sie den Projektionsarm wieder ein, wenn Sie die Projektionsfunktion nicht nutzen.



## HINWEIS

Die Projektionsbeleuchtung ist auch bei eingeklapptem Projektionsarm aktiv. Schalten Sie diese manuell (mit der Taste  / ) aus.

### 9.3.2. Projektions ein-/ausschalten

- ▶ Stellen Sie die Uhrzeit ein (siehe auch „8.3. Geräteeinstellungen“ auf Seite 125.)
- ▶ Drücken Sie die Taste  / , um die Projektions-Funktion zu aktivieren.
- ▶ Halten Sie die Taste  /  gedrückt, um die Projektion auszuschalten.

### 9.3.3. Projektion scharf stellen

Sie haben die Möglichkeit, die projizierte Uhrzeit scharf zu stellen.

- ▶ Schieben Sie den Fokusieregler auf der Oberseite des Projektionsarmes nach oben, bzw. nach unten. Der Fokus der Projektion ändert sich.

### 9.3.4. Projektion drehen

Sie haben die Möglichkeit die projizierte Uhrzeit um 180° zu drehen.

- ▶ Drücken Sie kurz die Taste  / , um die projizierte Uhrzeit um 180° zu drehen.

## 10. Wenn Störungen auftreten

Sollten Störungen auftreten, prüfen Sie bitte zunächst, ob Sie das Problem selbst beheben können. Die folgende Übersicht kann Ihnen dabei helfen.



### VORSICHT!

#### Verletzungsgefahr!

Das Öffnen des Gerätes kann Verletzungen verursachen.

- ▶ Versuchen Sie auf keinen Fall, das Gerät selbst zu reparieren. Wenn eine Reparatur notwendig ist, wenden Sie sich bitte an unser Service-Center oder eine andere geeignete Fachwerkstatt.

Störung	Mögliche Ursache / Maßnahme
Keine Funktion	Falls das Gerät durch ein Gewitter, eine statische Aufladung oder einen anderen externen Faktor gestört ist, versuchen Sie folgendes Vorgehen: Ziehen Sie den Netzadapter und stecken ihn wieder ein.
Kein Ton	Ist eventuell die Lautstärke zu gering eingestellt?

---

<b>Störung</b>	<b>Mögliche Ursache / Maßnahme</b>
Kein Funksignal für die Uhrzeit / kein Radioempfang	Wählen Sie ggf. einen anderen Standort, um das Funksignal für die Uhrzeit zu verbessern. Richten Sie die Wurfantenne aus, um den Radioempfang zu optimieren.

## **11. Reinigung**

Bevor Sie das Gerät reinigen, ziehen Sie unbedingt immer zuerst den Netzadapter aus der Steckdose.

Verwenden Sie für die Reinigung nur ein trockenes, weiches Tuch. Benutzen Sie keine chemischen Lösungs- und Reinigungsmittel, weil diese die Oberfläche und/oder die Beschriftungen des Gerätes beschädigen können.

---

## 12. Entsorgung



### Verpackung

Ihr Gerät befindet sich zum Schutz vor Transportschäden in einer Verpackung. Verpackungen sind Rohstoffe und somit wiederverwendungsfähig oder können dem Rohstoffkreislauf zurückgeführt werden.



### Gerät

Werfen Sie das Gerät am Ende seiner Lebenszeit keinesfalls in den normalen Hausmüll. Geben Sie das Altgerät an einer Sammelstelle für Elektroschrott oder einem Wertstoffhof ab. Entnehmen Sie vor der Entsorgung die Batterie und entsorgen Sie diese separat.



### Batterien

Verbrauchte Batterien gehören nicht in den Hausmüll. Die Batterien müssen bei einer Sammelstelle für Altbatterien abgegeben werden.

Wenden Sie sich für nähere Auskünfte an Ihr örtliches Entsorgungsunternehmen oder Ihre kommunale Verwaltung.



---

## 13. Technische Daten

### Netzadapter

Hersteller	Fai Shing Industries Ltd.
Modell	JV35A0600600
Eingangsspannung	230 V ~ 50 Hz, 45 mA
Ausgangsspannung	6 V ~ 600 mA



### Backup-Batterie



Typ	1x Knopfzelle DC 3 V CR 2032
-----	---------------------------------

### Gerät

Spannungsversorgung	6 V ~ 600 mA
Ausgangsleistung	1 x 0,5 W RMS
FM-Frequenzband	87,5 – 108 MHz
Anschluss:	Netzadapteranschluss
Abmessungen (B x H x T)	120 x 130 x 120 mm
Gewicht	582 g



## 13.1. Symbole auf dem Typenschild und dem Gerät/Netzteil

	<p><b>Schutzklasse II</b></p> <p>Elektrogeräte der Schutzklasse II sind Elektrogeräte die durchgehend doppelte und/oder verstärkte Isolierung besitzen und keine Anschlussmöglichkeiten für einen Schutzleiter haben. Das Gehäuse eines isolierstoffumschlossenen Elektrogerätes der Schutzklasse II kann teilweise oder vollständig die zusätzliche oder verstärkte Isolierung bilden.</p>
	<p><b>Schmelzsicherung</b></p> <p>Geräte mit diesem Symbol verfügen über eine Schmelzsicherung, die bei der angegebenen Temperatur durchbrennt und den Stromkreis trennt.</p>
	<p><b>Benutzung in Innenräumen</b></p> <p>Geräte mit diesem Symbol sind nur für die Verwendung in Innenräumen geeignet.</p>



### **Transformator - kurzschlussfest**

Transformator, bei dem die Temperatur festgelegte Grenzwerte nicht überschreitet, wenn der Transformator überlastet oder kurzgeschlossen ist, und der nach dem Entfernen der Überlast oder des Kurzschlusses weiterhin alle Anforderungen dieser Norm erfüllt.

---

## 14. Impressum

Copyright © 2017

Stand: 31.05.2017

Alle Rechte vorbehalten.

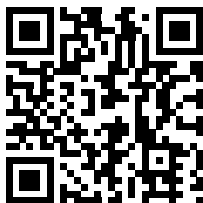

NL

FR

DE

Diese Bedienungsanleitung ist urheberrechtlich geschützt.

Vervielfältigung in mechanischer, elektronischer und jeder anderen Form ohne die schriftliche Genehmigung des Herstellers ist verboten.

Das Copyright liegt bei der Firma:

**Medion AG**  
**Am Zehnthof 77**  
**45307 Essen**  
**Deutschland**

Die Anleitung kann über die Service Hotline nachbestellt werden und steht über das Serviceportal [www.medion.com/be/nl/service/start/](http://www.medion.com/be/nl/service/start/) zum Download zur Verfügung.

Sie können auch den oben stehenden QR Code scannen und die Anleitung über das Serviceportal auf Ihr mobiles Endgerät laden.



# MEDION®

MEDION B.V.  
John F. Kennedylaan 16a  
5981 XC Panningen  
Nederland

**BE**

Hotline: 02 2006 198  
Fax 02 2006 199

**LUX**

Hotline: 34-20 808 664  
Fax 34-20 808 665

Maak gebruik van het contactformulier onder:  
Veuillez utiliser le formulaire de contact sous :/  
Bitte benutzen Sie das Kontaktformular unter:  
[www.medion.com/contact](http://www.medion.com/contact)