

MEDION®

Bedienungsanleitung
Notice d'utilisation
Istruzioni per l'uso
Használati útmutató
Navodila za uporabo



Party-Soundsystem
Systeme sonore pour fête
Festa-suono sistema
Fél-Soundsystem
Stranka-zvok system
MEDION® LIFE® X67015 (MD 43363)

Inhaltsverzeichnis

1.	Informationen zu dieser Bedienungsanleitung	5
1.1.	Zeichenerklärung.....	5
2.	Bestimmungsgemäßer Gebrauch	6
3.	Sicherheitshinweise	6
3.1.	Aufstellungsort	7
3.2.	Stromversorgung.....	7
3.3.	Umgebungstemperatur	8
3.4.	Bei Störungen.....	8
4.	Lieferumfang	8
5.	Geräteübersicht	9
6.	Inbetriebnahme	11
6.1.	Netzkabel anschließen.....	11
6.2.	Antennenempfang.....	11
6.3.	Gerät einschalten / in den Standby-Modus schalten.....	11
7.	Bedienung	11
7.1.	Lautstärke anpassen.....	11
7.2.	Gerät stummschalten.....	11
7.3.	Booster.....	11
7.4.	Equalizer	11
7.5.	Partylicht	12
7.6.	Displayhelligkeit	12
8.	Anschlussmöglichkeiten	12
8.1.	AUX IN	12
8.2.	LINE IN.....	12
8.3.	LINE OUT	12
9.	Radio-Modus	13
9.1.	Sender einstellen	13
9.2.	Sender speichern und aufrufen	13
10.	USB-Modus	13
11.	SD-Karten-Modus	14
12.	Bluetooth®-Modus	14
12.1.	Bluetooth-fähiges Audioausgabegerät koppeln.....	14
13.	Wiedergabesteuerung	15
13.1.	Wiedergabe starten/anhalten.....	15
13.2.	Titelauswahl, Schneller Rück-/Vorlauf	15
13.3.	Ordnerauswahl bei MP3-Dateien.....	15
13.4.	Wiederholungsfunktionen	15
14.	Mikrofone anschließen	15
15.	Fehlerbehebung	16
16.	Reinigung	16
17.	Lagerung bei Nichtbenutzung	16
18.	Konformitätsinformation	17
19.	Informationen zu Markenzeichen	17
20.	Entsorgung	17
21.	Technische Daten	18
21.1.	Informationen zum Bluetooth	18
22.	Serviceinformationen	19
23.	Impressum	19

1. Informationen zu dieser Bedienungsanleitung



Vielen Dank, dass Sie sich für unser Produkt entschieden haben. Wir wünschen Ihnen viel Freude mit dem Gerät.

Lesen Sie vor Inbetriebnahme die Sicherheitshinweise und die gesamte Anleitung aufmerksam durch. Beachten Sie die Warnungen auf dem Gerät und in der Bedienungsanleitung.

Bewahren Sie die Bedienungsanleitung immer in Reichweite auf. Wenn Sie das Gerät verkaufen oder weitergeben, händigen Sie unbedingt auch diese Bedienungsanleitung aus, da sie ein wesentlicher Bestandteil des Produktes ist.

1.1. Zeichenerklärung

Ist ein Textabschnitt mit einem der nachfolgenden Warnsymbole gekennzeichnet, muss die im Text beschriebene Gefahr vermieden werden, um den dort beschriebenen, möglichen Konsequenzen vorzubeugen.



GEFAHR!

Warnung vor unmittelbarer Lebensgefahr!



WARNUNG!

Warnung vor möglicher Lebensgefahr und/oder schweren irreversiblen Verletzungen!



WARNUNG!

Warnung vor Gefahr durch elektrischen Schlag!



HINWEIS!

Hinweise beachten, um Sachschäden zu vermeiden!



Weiterführende Informationen für den Gebrauch des Gerätes!



Hinweise in der Bedienungsanleitung beachten!

- Aufzählungspunkt / Information über Ereignisse während der Bedienung
- ▶ Auszuführende Handlungsanweisung



Mit diesem Symbol markierte Produkte erfüllen die Anforderungen der EG-Richtlinien.

Schutzklasse II

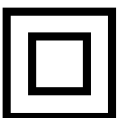

Elektrogeräte der Schutzklasse II sind Elektrogeräte die durchgehend doppelte und/oder verstärkte Isolierung besitzen und keine Anschlussmöglichkeiten für einen Schutzleiter haben. Das Gehäuse eines isolierstoffumschlossenen Elektrogerätes der Schutzklasse II kann teilweise oder vollständig die zusätzliche oder verstärkte Isolierung bilden.



Symbol für Wechselstrom

2. Bestimmungsgemäßer Gebrauch

Dies ist ein Gerät der Unterhaltungselektronik.

Das Partysoundsystem dient der Wiedergabe von Audiomaterial, welches via USB, Bluetooth oder AUX zugespielt werden kann. Des Weiteren können Radiosender wiedergegeben werden. Das Partysoundsystem kann auch als Karaoke-System oder als Durchsageverstärker verwendet werden.

Der genannte Empfangsbereich stellt die technischen Möglichkeiten des Gerätes dar. Außerhalb dieses Bereiches empfangene Informationen dürfen nicht verwendet oder weiterverbreitet werden. Die jeweiligen Landesgesetze sind zu beachten.

Bitte beachten Sie, dass im Falle des nicht bestimmungsgemäßen Gebrauchs die Haftung erlischt:

- ▶ Bauen Sie das Gerät nicht ohne unsere Zustimmung um und verwenden Sie keine nicht von uns genehmigten oder gelieferten Zusatzgeräte.
- ▶ Verwenden Sie nur von uns gelieferte oder genehmigte Ersatz- und Zubehörteile.
- ▶ Beachten Sie alle Informationen in dieser Bedienungsanleitung, insbesondere die Sicherheitshinweise. Jede andere Bedienung gilt als nicht bestimmungsgemäß und kann zu Personen- oder Sachschäden führen.

3. Sicherheitshinweise



WARNUNG!

Verletzungsgefahr!

Es besteht Verletzungsgefahr für Kinder und Personen mit verringerten physischen, sensorischen oder mentalen Fähigkeiten (beispielsweise teilweise behinderte, ältere Personen mit Einschränkungen ihrer physischen und mentalen Fähigkeiten) oder Mangel an Erfahrung und Wissen (beispielsweise ältere Kinder).

- ▶ Bewahren Sie das Gerät und das Zubehör an einem für Kinder unerreichten Platz auf.
- ▶ Das Gerät kann von Kindern ab 8 Jahren sowie von Personen mit reduzierten physischen, sensorischen oder mentalen Fähigkeiten oder Mangel an Erfahrung und/oder Wissen benutzt werden, wenn sie beaufsichtigt werden oder bezüglich des sicheren Gebrauchs des Gerätes unterwiesen wurden und die daraus resultierenden Gefahren verstanden haben.
- ▶ Kinder dürfen nicht mit dem Gerät spielen.
- ▶ Reinigung und Benutzer-Wartung dürfen nicht durch Kinder durchgeführt werden, es sei denn, sie sind älter als 8 Jahre und beaufsichtigt.
- ▶ Kinder jünger als 8 Jahre sind vom Gerät und der Anschlussleitung fernzuhalten.



GEFAHR!

Erstickungsgefahr!

Es besteht Erstickungsgefahr durch Verschlucken oder Einatmen von Kleinteilen oder Folien.

- ▶ Halten Sie die Verpackungsfolie von Kindern fern.
- ▶ Lassen Sie Kinder nicht mit dem Verpackungsmaterial spielen.
- ▶ Verpackungsmaterial ist kein Spielzeug!

3.1. Aufstellungsort



GEFAHR!

Stromschlaggefahr!

Es besteht die Gefahr eines elektrischen Schlags durch stromführende Teile.

- ▶ Stellen Sie keine mit Flüssigkeit gefüllten Gefäße, wie z. B. Vasen, auf oder in die Nähe des Gerätes und des Netzkabels. Das Gefäß kann umkippen und die Flüssigkeit kann die elektrische Sicherheit beeinträchtigen.
- ▶ Schützen Sie das Gerät und alle angeschlossenen Geräte vor Feuchtigkeit, Tropf- und Spritzwasser. Vermeiden Sie Staub, Hitze und direkte Sonneneinstrahlung, um Betriebsstörungen zu verhindern.
- ▶ Stellen Sie keine Gegenstände auf die Kabel, da diese sonst beschädigt werden könnten.



WARNUNG!

Brandgefahr!

Eine unzureichende Luftzirkulation kann zu Wärmestau und somit zu Feuer führen.

- ▶ Bedecken Sie den Netzstecker des Geräts nicht mit Gegenständen (Zeitschriften, Decken, etc.,) um zu große Erwärmung zu vermeiden.
- ▶ Stellen Sie keine offenen Brandquellen, wie z.B. brennende Kerzen auf bzw. in die Nähe der Geräte.
- ▶ Benutzen Sie das Gerät nicht in explosionsgefährdeten Bereichen. Hierzu zählen z. B. Tankanlagen, Kraftstofflagerbereiche oder Bereiche, in denen Lösungsmittel verarbeitet werden. Auch in Bereichen mit teilchenbelasteter Luft (z.B. Mehl- oder Holzstaub) darf dieses Gerät nicht verwendet werden.



HINWEIS!

Beschädigungsgefahr!

Geräteschaden durch unsachgemäßen Umgang mit dem Gerät.

- ▶ Stellen und betreiben Sie alle Komponenten auf einer stabilen, ebenen und vibrationsfreien Unterlage, um Stürze des Geräts zu vermeiden. Einige aggressive Möbellacke können die Gummifüße der Geräte angreifen. Stellen Sie das Gerät ggf. auf eine Unterlage.
- ▶ Halten Sie mindestens einen Meter Abstand von hochfrequenten und magnetischen Störquellen (Fernsehgerät, anderen Lautsprecherboxen, Mobiltelefon usw.), um Funktionsstörungen zu vermeiden.
- ▶ Setzen Sie das Gerät keinen extremen Bedingungen aus. Zu vermeiden sind:
 - Hohe Luftfeuchtigkeit oder Nässe
 - Extrem hohe oder tiefe Temperaturen
 - Direkte Sonneneinstrahlung
 - Offenes Feuer

3.2. Stromversorgung

- ▶ Betreiben Sie das Gerät nur an geerdeten Steckdosen mit 100-240 V ~ 50/60 Hz. Wenn Sie sich der Stromversorgung am Aufstellungsort nicht sicher sind, fragen Sie beim betreffenden Energieversorger nach.
- ▶ Die Steckdose muss sich in der Nähe des Gerätes befinden und leicht zugänglich sein.
- ▶ Verlegen Sie die Kabel so, dass niemand darauf treten oder darüber stolpern kann.
- ▶ Um die Stromversorgung zu Ihrem Gerät zu unterbrechen, ziehen Sie den Netzstecker des Geräts aus der Steckdose. Halten Sie beim Abziehen immer den Netzstecker selbst fest. Ziehen Sie nie an der Leitung, um Beschädigungen zu vermeiden.

-
- ▶ Alle Multimediageräte, die an das Gerät angeschlossen werden, müssen den Anforderungen der Niederspannungsrichtlinie entsprechen.
 - ▶ Trennen Sie das Partysoundsystem bei Gewitter oder längerer Nichtbenutzung vom Stromnetz.

3.3. Umgebungstemperatur

- ▶ Das Gerät kann bei einer Umgebungstemperatur von 0 °C bis +35 °C betrieben werden.
- ▶ Im ausgeschalteten Zustand kann das Gerät bei -10 °C bis +45 °C gelagert werden.
- ▶ Betreiben Sie das Gerät nur im Trockenen.



GEFAHR!

Stromschlaggefahr!

Bei großen Temperatur- oder Feuchtigkeitsschwankungen kann es durch Kondensation zur Feuchtigkeitsbildung innerhalb des Gerätes kommen, die einen elektrischen Kurzschluss verursachen kann.

- ▶ Warten Sie nach einem Transport des Gerätes solange mit der Inbetriebnahme, bis es die Umgebungstemperatur angenommen hat.

3.4. Bei Störungen

- ▶ Überprüfen Sie das Gerät und seine Zubehörteile vor jedem Gebrauch auf eventuelle Beschädigungen.
- ▶ Verwenden Sie das Partysoundsystem und das Netzkabel nicht, wenn diese Beschädigungen, Rauchentwicklungen oder ungewöhnliche Betriebsgeräusche aufweisen. Trennen Sie gegebenenfalls unverzüglich die Stromversorgung.
- ▶ Versuchen Sie auf keinen Fall, ein Geräteteil selbst zu öffnen und/oder zu reparieren. Es besteht die Gefahr eines elektrischen Schlags.
- ▶ Wenden Sie sich im Störfall an unser Service Center.

4. Lieferumfang



GEFAHR!

Erstickungsgefahr!

Verpackungsfolien können verschluckt oder unsachgemäß benutzt werden, daher besteht Erstickungsgefahr!

- ▶ Alle verwendeten Verpackungsmaterialien (Säcke, Polystyrolstücke usw.) nicht in der Reichweite von Kindern lagern.
- ▶ Kinder nicht mit dem Verpackungsmaterial spielen lassen.
- ▶ Verpackungsmaterial ist kein Spielzeug!

Bitte überprüfen Sie die Vollständigkeit der Lieferung und benachrichtigen Sie uns bitte innerhalb von 14 Tagen nach dem Kauf, falls die Lieferung nicht komplett ist.

Mit dem von Ihnen erworbenen Paket haben Sie erhalten:

- Partysoundsystem
- Mikrofone
- Netzkabel
- Bedienungsanleitung
- Garantiekarte

5. Geräteübersicht

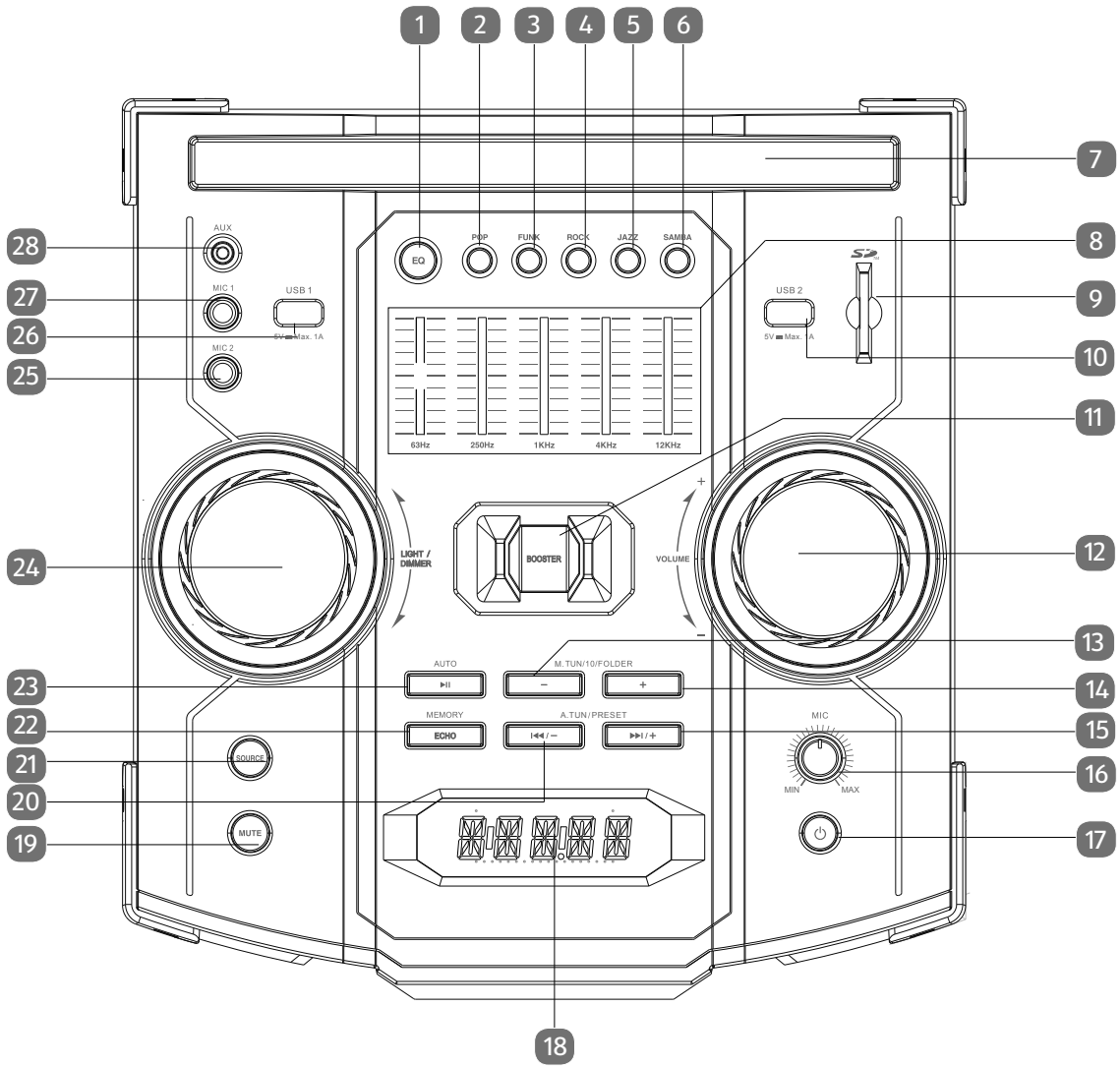

1	EQ Umstellung EQ-Voreinstellung / EQ-Manuell
2	POP Equalizer-Einstellung Pop
3	FUNK Equalizer-Einstellung Funk
4	ROCK Equalizer-Einstellung Rock
5	JAZZ Equalizer-Einstellung Jazz
6	SAMBA Equalizer-Einstellung Samba
7	Tablet-Halter
8	Equalizer-Einstellung
9	SD -Kartenschacht
10	USB 2 Anschluss
11	BOOSTER Lautstärkenverstärkung ein-/ausschalten
12	VOLUME Lautstärkeregler
13	M.TUN/10/ FOLDER - Senderrücklauf / Ordnerauswahl
14	M.TUN/10/ FOLDER + Sendervorlauf / Ordnerauswahl
15	A.TUN/PRESET >> /+ nächster Titel / nächster Speicherplatz

16	MIC Mikrofon Lautstärkeregler
17	POWER Gerät ein- / ausschalten
18	Display
19	MUTE Ton stummschalten
20	A.TUN/PRESET ◀◀ / – vorheriger Titel / vorheriger Speicherplatz
21	SOURCE Quelle wählen
22	MEMORY/ECHO Sender speichern / Soundeffekt aus-/einschalten
23	AUTO/▶▶ Wiedergabe starten/anhalten / Bluetooth-Verbindung trennen / automatischer Sendersuchlauf / Wiederholfunktionen einstellen
24	LIGHT/DIMMER Lichteffekt wählen / Displayhelligkeit einstellen
25	MIC 2 Eingang (6,3 mm Klinke)
26	USB 1 ANSCHLUSS
27	MIC 1 Eingang (6,3 mm Klinke)
28	AUX IN Eingang (3,5 mm Klinke)

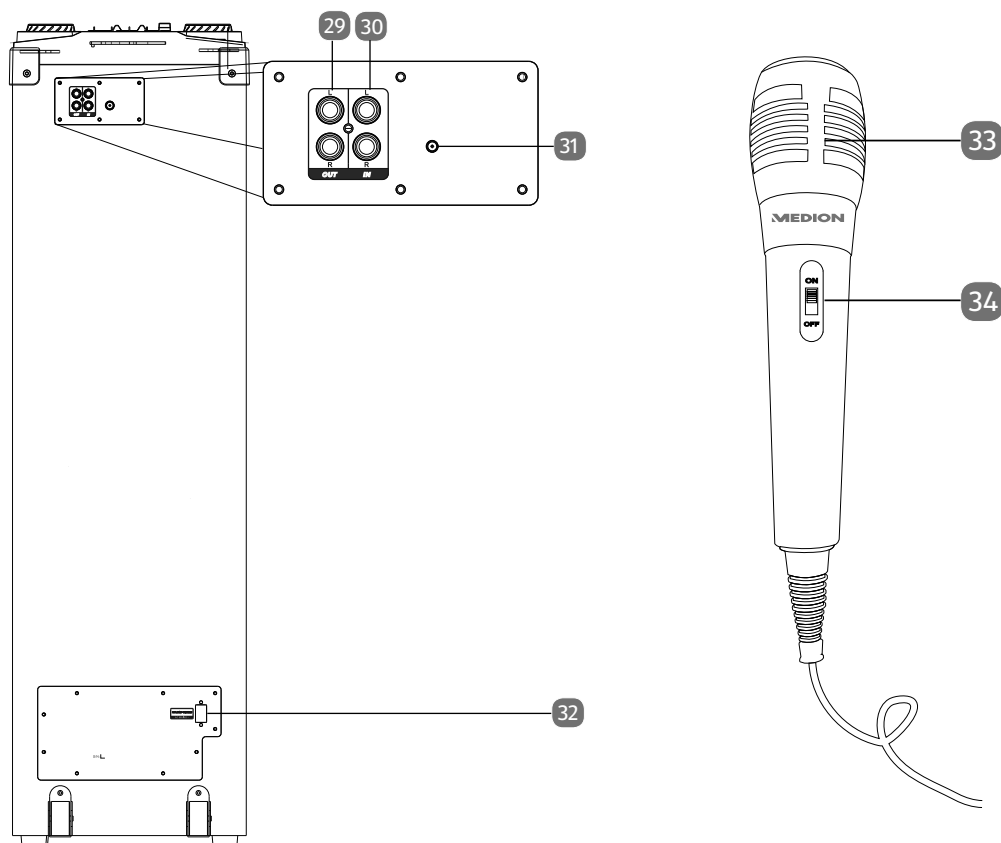

29	LINE OUT Ausgang (Cinch)
30	LINE IN Eingang (Cinch)
31	Wurfantenne
32	AC IN Stromanschluss
33	Mikrofonöffnungen
34	Ein-/Ausshalter Mikrofon

6. Inbetriebnahme

6.1. Netzkabel anschließen

- ▶ Schließen Sie das mitgelieferte Netzanschlusskabel an der **AC IN 100-240V ~ 50/60HZ**-Buchse des Gerätes an.
- ▶ Verbinden Sie den Stecker des Netzkabels mit einer gut zugänglichen Netzsteckdose (siehe „3.2. Stromversorgung“ auf Seite 7).

6.2. Antennenempfang

Auf der Rückseite des Gerätes befindet sich eine Wurfantenne.

- ▶ Entrollen Sie die Antenne vollständig und verlegen sie diese für einen optimalen Radioempfang.

6.3. Gerät einschalten / in den Standby-Modus schalten

- ▶ Drücken Sie die Taste , um das Partysoundsystem einzuschalten.

Das Gerät startet im zuletzt gewählten Betriebsmodus.

- ▶ Drücken Sie die Taste  erneut, um das Gerät in den Standby-Modus zu versetzen.



Ziehen Sie bei Nichtgebrauch den Netzstecker aus der Steckdose, um den Stromverbrauch im Standby-Modus zu vermeiden und das Gerät vollständig auszuschalten.

7. Bedienung

7.1. Lautstärke anpassen

- ▶ Drehen Sie den Lautstärkeregler in Richtung **+**, um die Lautstärke zu erhöhen oder in Richtung **-**, um die Lautstärke zu verringern.

7.2. Gerät stummschalten

- ▶ Drücken Sie die Taste **MUTE**, um das Gerät stummzuschalten.

7.3. Booster

- ▶ Drücken Sie die **BOOSTER** Taste, um die Lautstärkenverstärkung für ca. 25 Sekunden zu aktivieren.

Ist der Boost aktiviert, erscheint **BOOSTER ON** im Display.

- ▶ Drücken Sie die **BOOSTER** Taste erneut, um die Lautstärkenverstärkung zu deaktivieren.



Nach Deaktivierung der Lautstärkenverstärkung kann diese erst ca. 45 Sekunden danach wieder aktiviert werden.

7.4. Equalizer

- ▶ Drücken Sie die **EQ** Taste, um die manuelle Einstellung zu aktivieren.
- ▶ Stellen Sie die Regler der Frequenzbereiche wie gewünscht ein.
- ▶ Drücken Sie die Taste **POP, FUNK, ROCK, JAZZ** oder **SAMBA**, um die voreingestellten Einstellungen zu aktivieren.

7.5. Partylicht

- ▶ Drücken Sie den Regler **LIGHT/DIMMER** wiederholt, um eine vorinstallierte Lichteinstellung zu aktivieren.

Folgende Einstellungen sind abgespeichert:



- **CLEIO**
 - **PEACE**
 - **POWER**
 - **CUSTOM**
 - **LED OFF**
- ▶ Drücken und halten Sie in der Lichteinstellung **CUSTOM** einmal oder mehrfach den Regler **LIGHT/DIMMER**, um eine benutzerdefinierte Farbeinstellung (rot, grün, blau, cyan, lila oder weiß) für das Partylicht festzulegen.

7.6. Displayhelligkeit



- ▶ Drehen Sie den Regler **LIGHT/DIMMER** in Richtung **+**, um die Displayhelligkeit zu erhöhen und in Richtung **-**, um die Displayhelligkeit zu verringern.

8. Anschlussmöglichkeiten

8.1. AUX IN

- ▶ Schließen Sie externe Wiedergabegeräte mit einem eingebauten Verstärker (z. B. CD-Player oder MP3-Player) an den Anschluss **AUX IN** an.
- ▶ Schalten Sie das Partysoundsystem durch Drücken der Taste  in den Standby-Modus.
- ▶ Schalten Sie Ihr externes Gerät aus.
- ▶ Stecken Sie das eine Ende eines 3,5 mm Klinkenkabels (nicht im Lieferumfang enthalten) in den **AUX IN**-Anschluss auf der Oberseite des Gerätes.
- ▶ Das andere Ende des Kabels verbinden Sie mit Ihrem externen Gerät.
- ▶ Schalten Sie Ihr externes Gerät ein.
- ▶ Schalten Sie das Partysoundsystem durch Drücken der Taste  ein.
- ▶ Drücken Sie die Taste **SOURCE** mehrmals, bis **AUX** im Display angezeigt wird. Das Audiosignal Ihres externen Gerätes wird jetzt wiedergegeben.

8.2. LINE IN

- ▶ Schließen Sie externe Wiedergabegeräte ohne eingebauten Verstärker (z. B. Kassettenspieler) an den Anschluss **LINE IN** an.
- ▶ Schalten Sie das Partysoundsystem durch Drücken der Taste  in den Standby-Modus.
- ▶ Schalten Sie Ihr externes Gerät aus.
- ▶ Stecken Sie das eine Ende eines Cinchkabels (nicht im Lieferumfang enthalten) in den **LINE IN**-Anschluss auf der Rückseite des Gerätes.
- ▶ Das andere Ende des Kabels verbinden Sie mit Ihrem externen Gerät.
- ▶ Schalten Sie Ihr externes Gerät ein.
- ▶ Schalten Sie das Partysoundsystem durch Drücken der Taste  ein.
- ▶ Drücken Sie die Taste **SOURCE** mehrmals, bis **LINE** im Display angezeigt wird. Das Audiosignal Ihres externen Gerätes wird jetzt wiedergegeben.

8.3. LINE OUT

- ▶ Schließen Sie einen externen Verstärker an den Ausgang **LINE OUT** an.
Der Ausgangspegel ist an die Lautstärkeregelung des Partysoundsystems gekoppelt.
- ▶ Drehen Sie den Lautstärkereglern in Richtung **+**, um den Signalpegel des **LINE OUT** Ausgangs zu erhöhen oder in Richtung **-**, um den Pegel zu verringern.

9. Radio-Modus

- ▶ Drücken Sie ggf. die Taste **SOURCE** einmal oder mehrfach, um in den Radio-Modus zu wechseln.

Im Display wird zunächst **RADIO** und dann die aktuelle Frequenz inkl. Frequenzband angezeigt.

9.1. Sender einstellen

- ▶ Drücken Sie die Tasten **M.TUN/10/FOLDER +** oder **M.TUN/10/FOLDER -** kurz, um in 50-MHz-Schritten eine bestimmte Frequenz einzustellen.
- ▶ Halten Sie die Tasten **A.TUN/PRESET ►|/+** oder **A.TUN/PRESET |◄|/–** kurz gedrückt, um automatisch die nächste empfangbare Frequenz einzustellen.

9.2. Sender speichern und aufrufen

9.2.1. Sender automatisch speichern

- ▶ Drücken Sie die Taste **AUTO/►|**.

Der Sendersuchlauf startet automatisch. Es werden nun alle gefundenen Sender der Reihe nach automatisch gespeichert.

- ▶ Drücken Sie die Taste **AUTO/►|**, um die automatische Speicherung zu stoppen.

9.2.2. Sender manuell speichern

- ▶ Stellen Sie mithilfe der Tasten **M.TUN/10/FOLDER +** oder **M.TUN/10/FOLDER -** einen Radiosender ein, den Sie abspeichern möchten.
- ▶ Halten Sie die Taste **MEMORY/ECHO** gedrückt.

Im Display blinkt die Anzeige für den Programmplatz (z. B. **P01**).

- ▶ Wählen Sie mit den Tasten **A.TUN/PRESET ►|/+** oder **A.TUN/PRESET |◄|/–** den gewünschten Programmplatz, auf dem der Radiosender gespeichert werden soll.
- ▶ Drücken Sie die Taste **MEMORY/ECHO** erneut, um das Speichern abzuschließen.

9.2.3. Sender aufrufen

- ▶ Drücken Sie die Tasten **A.TUN/PRESET ►|/+** oder **A.TUN/PRESET |◄|/–** ein- oder mehrmals, um einen gespeicherten Sender aufzurufen.

Im Display erscheint die Anzeige für den Programmplatz (z. B. **P01**).

10. USB-Modus

- ▶ Stecken Sie den USB-Speicher in den gewünschten USB-Port (**USB 1** oder **USB 2**).

Das Partysoundsystem wechselt automatisch in den USB-Modus.

Falls das Partysoundsystem nicht automatisch in den USB-Modus wechseln sollte, gehen Sie wie folgt vor:

- ▶ Drücken Sie die Taste **SOURCE** ein- oder mehrmals, um den gewünschten Betriebsmodus auszuwählen.

Im Display wird **USB 1** für den Betrieb über den USB1-Port oder **USB 2** für den Betrieb über den USB2-Port angezeigt.



Beachten Sie für den Anschluss von USB-Speichern folgende Hinweise:

- Aufgrund der zahlreichen verschiedenen Dateisysteme und Dateiformate kann die Funktion von angeschlossenen Speichermedien nicht garantiert werden.
- Je nach Größe des Datenträgers kann es länger dauern, bis das System erkannt wird.
- Unterstützte Dateisysteme sind FAT16 und FAT32; das unterstützte Dateiformat ist MP3.
- Externe Festplatten werden nicht unterstützt.

11. SD-Karten-Modus

- ▶ Stecken Sie die SD-Speicherkarte mit den Kontakten nach rechts zeigend in den SD-Kartenschacht.

Das Partysoundsystem wechselt automatisch in den SD-Karten-Modus.

Falls das Partysoundsystem nicht automatisch in den SD-Karten-Modus wechseln sollte, gehen Sie wie folgt vor:

- ▶ Drücken Sie die Taste **SOURCE** einmal oder mehrfach, um die gewünschte Betriebsart auszuwählen.

Im Display wird **SD** angezeigt.

12. Bluetooth® -Modus

Der Bluetooth-Modus ermöglicht den kabellosen Empfang von Audiosignalen von einem externen, Bluetooth-fähigen Audioausgabegerät. Achten Sie darauf, dass der Abstand zwischen beiden Geräten nicht größer als 10 Meter sein sollte.



Es kann immer nur ein Bluetooth-Gerät zur gleichen Zeit mit dem Partysoundsystem gekoppelt werden.

12.1. Bluetooth-fähiges Audioausgabegerät koppeln

Um ein Bluetooth-fähiges Audioausgabegerät mit dem Partysoundsystem zu koppeln, gehen Sie wie folgt vor:

- ▶ Schalten Sie an Ihrem Audioausgabegerät die Bluetooth-Funktion ein.
- ▶ Schalten Sie das Partysoundsystem ein und wählen Sie mit der **SOURCE** Taste den Bluetooth-Modus aus.

Im Display wird **BLUETOOTH** angezeigt. Das Partysoundsystem befindet sich nun im Suchmodus.

- ▶ Führen Sie die Kopplung beider Geräte an Ihrem Audioausgabegerät durch.



Informationen über die Bluetooth-Funktion Ihres Audioausgabegeräts entnehmen Sie ggf. der dazugehörigen Bedienungsanleitung.

Der Gerätenamen des Partysoundsystems **MD 43363** wird in der Geräteliste an Ihrem Audioausgabegerät angezeigt, sobald das Signal gefunden wurde.

- ▶ Falls eine Passworteingabe für die Kopplung erforderlich ist, geben Sie **0000** ein.

Die Kopplung beider Geräte ist abgeschlossen, wenn ein Signalton am Partysoundsystem ertönt und im Display **CONNECTED** angezeigt wird.



Das Partysoundsystem versucht automatisch sich mit dem zuletzt via Bluetooth verbundenen Audioausgabegerät zu verbinden.

- ▶ Um eine bestehende Bluetooth-Verbindung zu trennen, drücken und halten Sie im Bluetooth-Modus die Taste **AUTO/▶||**.

Nach der Trennung erscheint **NO BT** im Display. Das Partysoundsystem befindet sich nun wieder im Suchmodus und Sie können eine neue Gerätekopplung durchführen.

13. Wiedergabesteuerung

13.1. Wiedergabe starten/anhalten

- ▶ Drücken Sie auf die Taste **AUTO/▶II**, um die Wiedergabe von Titeln zu starten.
- ▶ Um die Wiedergabe zu unterbrechen, drücken Sie die Taste **AUTO/▶II** erneut. Ein weiterer Druck auf diese Taste setzt die Wiedergabe fort.

13.2. Titelauswahl, Schneller Rück-/Vorlauf

- ▶ Drücken Sie die Taste **M.TUN/10/FOLDER -**, um zum Anfang des aktuell wiedergegebenen Titels zurückzukehren.
- ▶ Drücken Sie die Taste noch einmal, um zum vorigen Titel zu springen.
- ▶ Mit der Taste **M.TUN/10/FOLDER +** springen Sie direkt zum nächsten Titel.
- ▶ Halten Sie die Taste **A.TUN/PRESET I◀◀/ -** gedrückt, um einen schnellen Rücklauf innerhalb eines Titels oder die Taste **A.TUN/PRESET ▶▶I/+**, um einen schnellen Vorlauf innerhalb eines Titels durchzuführen.

13.3. Ordnerauswahl bei MP3-Dateien

MP3-Dateien können auf dem Speichermedium ggf. in verschiedenen Ordnern abgelegt sein, um einen besseren Überblick zu behalten.

- ▶ Um bei einem MP3-Datenträger den Ordner zu wechseln, drücken und halten Sie die Taste **M.TUN/10/FOLDER +** oder **M.TUN/10/FOLDER -**.

13.4. Wiederholungsfunktionen

Die Reihenfolge, in der die Titel wiedergegeben werden, können Sie selbst bestimmen.

Gehen Sie dazu wie folgt vor:

- ▶ Pausieren Sie die Wiedergabe mit **AUTO/▶II**.
- ▶ Drücken und halten Sie einmal oder wiederholt die Taste **AUTO/▶II**, um folgende Wiederholungsfunktionen einzustellen:

REPEAT ONE (den aktuell wiedergegebenen Titel wiederholen)

REPEAT ALL (alle auf dem Medium vorhandenen Titel wiederholen)

REPEAT OFF (Wiederholungsfunktion aus)

Die gewählte Wiederholungsfunktion wird im Display angezeigt.



Im Bluetooth-Modus ist das Einstellen der Wiederholungsfunktion am Partysoundsystem nicht möglich. Stellen Sie in diesem Modus die gewünschten Wiedergabeoptionen an Ihrem Audioausgabegerät ein.

14. Mikrofone anschließen

Die Mikrofone lassen sich in jedem Betriebsmodus nutzen.

Gehen Sie wie folgt vor, um die Mikrofone anzuschließen:

- ▶ Schalten Sie das Partysoundsystem ggf. in den Standby-Modus.
- ▶ Stecken Sie das Mikrofon in die gewünschte Mikrofonbuchse **MIC 1** oder **MIC 2**.
- ▶ Stellen Sie mit dem Regler **MIC** die gewünschte Mikrofonlautstärke ein.
- ▶ Drücken Sie die Taste **ECHO**, um die Echo-Funktion zu nutzen.
- ▶ Drücken Sie erneut die Taste **ECHO**, um die Echo-Funktion auszuschalten.

15. Fehlerbehebung

PROBLEM	MÖGLICHE URSACHE	ABHILFE
Das Gerät lässt sich nicht einschalten.	Das Netzkabel ist nicht richtig angeschlossen.	▶ Überprüfen Sie den korrekten Anschluss des Netzkabels.
Kein oder schlechter Radioempfang	Die Empfangssignale sind zu schwach.	▶ Ändern Sie ggf. den Standort des Gerätes oder die Ausrichtung der Antenne, um den Empfang zu verbessern.
Kein Ton	<ul style="list-style-type: none"> • Die Lautstärke ist zu gering eingestellt. • Der falsche Betriebsmodus ist ausgewählt. • Nicht unterstütztes Dateiformat. 	<ul style="list-style-type: none"> ▶ Stellen sie die gewünschte höhere Lautstärke ein. ▶ Überprüfen Sie an Ihrem externen Audiowiedergabegerät die eingestellte Lautstärke und erhöhen Sie diese ggf. ▶ Drücken Sie die Taste SOURCE einmal oder mehrmals, bis der korrekte Abspielmodus entsprechend dem angeschlossenen Gerät im Display angezeigt wird. ▶ Verwenden Sie nur Dateien im Format MP3.
Kein Ton vom Mikrofon	<ul style="list-style-type: none"> • Das Mikrofon ist ausgeschaltet. • Die Mikrofonlautstärke ist zu gering. 	<ul style="list-style-type: none"> ▶ Überprüfen Sie am Mikrofon, ob es eingeschaltet ist. ▶ Stellen Sie eine höhere Mikrofonlautstärke ein.
MP3-Dateien werden nicht abgespielt.	Die Verbindung zum USB-Stick/ zur SD-Karte ist unterbrochen.	▶ Stellen Sie sicher, dass der USB-Stick/die SD-Karte korrekt eingesteckt ist.

16. Reinigung

- ▶ Bevor Sie das Gerät reinigen, ziehen Sie unbedingt immer zuerst den Netzstecker.
- ▶ Verwenden Sie für die Reinigung nur ein trockenes, weiches Tuch. Benutzen Sie keine chemischen Lösungs- und Reinigungsmittel, weil diese die Oberfläche und/oder die Beschriftungen des Gerätes beschädigen können.
- ▶ Achten Sie darauf, dass keine Flüssigkeit in das Innere des Partysoundsystems gelangt.

17. Lagerung bei Nichtbenutzung

- ▶ Wenn Sie das Gerät über einen längeren Zeitraum nicht benutzen, trennen Sie es vom Stromnetz und lagern Sie es an einem trockenen, kühlen Ort.
- ▶ Achten Sie darauf, dass das Gerät vor Staub und extremen Temperaturschwankungen geschützt ist.

18. Konformitätsinformation

 Hiermit erklärt die MEDION AG, dass sich dieses Gerät in Übereinstimmung mit den grundlegenden Anforderungen und den übrigen einschlägigen Bestimmungen befindet:

- RE- Richtlinie 2014/53/EU
- Öko-Design Richtlinie 2009/125/EG
- RoHS-Richtlinie 2011/65/EU.

Die vollständige EU-Konformitätserklärung kann unter www.medion.com/conformity heruntergeladen werden.

19. Informationen zu Markenzeichen

Die Bluetooth® Wortmarke und die Logos sind eingetragene Marken von Bluetooth SIG, Inc. und werden von MEDION unter Lizenz verwendet.

Andere Warenzeichen sind Eigentum ihrer jeweiligen Besitzer.

20. Entsorgung



VERPACKUNG

Ihr Gerät befindet sich zum Schutz vor Transportschäden in einer Verpackung. Verpackungen sind aus Materialien hergestellt, die umweltschonend entsorgt und einem fachgerechten Recycling zugeführt werden können.



GERÄT

Alle mit dem nebenstehenden Symbol gekennzeichneten Altgeräte dürfen nicht im normalen Hausmüll entsorgt werden.

Entsprechend Richtlinie 2012/19/EU ist das Gerät am Ende seiner Lebensdauer einer geordneten Entsorgung zuzuführen.

Dabei werden im Gerät enthaltene Wertstoffe der Wiederverwertung zugeführt und die Belastung der Umwelt vermieden.

Geben Sie das Altgerät an einer Sammelstelle für Elektroschrott oder einem Wertstoffhof ab.

Wenden Sie sich für nähere Auskünfte an Ihr örtliches Entsorgungsunternehmen oder Ihre kommunale Verwaltung.

21. Technische Daten

Allgemein

Abmessungen (BxHxT)	285 mm x 970 mm x 350 mm
Gewicht	15,5 kg

Spannungsversorgung

Spannung	AC 100-240 V ~ 60/50 Hz
Leistungsaufnahme	200 W
Ausgangsleistung	4 x 100 W RMS

Umgebungsbedingungen

In Betrieb	min. 0 °C - max. +35 °C / 60 % relative Luftfeuchtigkeit
Außer Betrieb	min. -10 °C - max. +45 °C / 65 % relative Luftfeuchtigkeit

Radio

UKW-Band	FM 87,5 - 108 MHz.
FM-Antenne	fest installierte Wurfantenne

Anschlüsse

AUX-Eingang	3,5 mm Klinkenstecker
Mikrofon-Eingang	6,3 mm Klinkenstecker
LINE IN	Cinch-Eingang
LINE OUT	Cinch-Ausgang
USB-Anschluss ¹	USB 2.0 bis zu 32 GB
USB1/2 Ausgang	Ausgang: 5 V $\overline{=}$ 1 A max.(total)
Speicherkartenschacht	SD bis zu 32 GB

Bluetooth®

Bluetooth-Version	2.1 + EDR (A2DP v1.2, HSP 1.2, AVRCP v1.0)
-------------------	--------------------------------------------

Mikrofon

Frequenzreichweite	30 Hz - 15 kHz
Empfindlichkeit	-73 dB +/- -3 dB
Impedanz	600 Ω +/- 30 %

21.1. Informationen zum Bluetooth

Frequenzbereich: 2,4 GHz

Frequenzbereich	max. Sendeleistung
2,402 - 2,480 GHz	2,85 dBm

¹ USB Verlängerungskabel und Kartenleseadapter werden nicht unterstützt.
Die Kompatibilität zu allen am Markt erhältlichen MP3-Player, USB-Sticks oder Speicherkarten kann nicht garantiert werden.

22. Serviceinformationen

Sollte Ihr Gerät einmal nicht wie gewünscht und erwartet funktionieren, wenden Sie sich zunächst an unseren Kundenservice. Es stehen Ihnen verschiedene Wege zur Verfügung, um mit uns in Kontakt zu treten:

- In unserer Service Community treffen Sie auf andere Benutzer sowie unsere Mitarbeiter und können dort Ihre Erfahrungen austauschen und Ihr Wissen weitergeben.
Sie finden unsere Service Community unter <http://community.medion.com>.
- Gerne können Sie auch unser Kontaktformular unter www.medion.com/contact nutzen.
- Selbstverständlich steht Ihnen unser Serviceteam auch über unsere Hotline oder postalisch zur Verfügung.

Öffnungszeiten	Rufnummer
Mo. - Fr.: 08:00 - 21:00 Sa. / So.: 10:00 - 18:00	☎ 01 9287661
Serviceadresse	
MEDION Service Center Franz-Fritsch-Str. 11 4600 Wels Österreich	



Diese und viele weitere Bedienungsanleitungen stehen Ihnen über das Serviceportal www.medion.com/at/service/start/ zum Download zur Verfügung.

Dort finden Sie auch Treiber und andere Software zu diversen Geräten.

Sie können auch den nebenstehenden QR Code scannen und die Bedienungsanleitung über das Serviceportal auf Ihr mobiles Endgerät laden.

23. Impressum

Copyright © 2019

Stand: 02.05.2019

Alle Rechte vorbehalten.

Diese Bedienungsanleitung ist urheberrechtlich geschützt.

Vervielfältigung in mechanischer, elektronischer und jeder anderen Form ohne die schriftliche Genehmigung des Herstellers ist verboten.

Das Copyright liegt beim Inverkehrbringer:

MEDION AG
Am Zehnthof 77
45307 Essen
Deutschland

Bitte beachten Sie, dass die oben stehende Anschrift keine Retourenanschrift ist. Kontaktieren Sie zuerst immer unseren Kundenservice.

Sommaire

1.	Informations concernant la présente notice d'utilisation.....	23
1.1.	Explication des symboles.....	23
2.	Utilisation conforme.....	24
3.	Consignes de sécurité.....	24
3.1.	Lieu d'installation.....	25
3.2.	Alimentation électrique.....	25
3.3.	Température ambiante.....	26
3.4.	En cas de problème.....	26
4.	Contenu de la livraison.....	26
5.	Vue d'ensemble de l'appareil.....	27
6.	Mise en service.....	29
6.1.	Branchement du cordon d'alimentation.....	29
6.2.	Réception de l'antenne.....	29
6.3.	Mise en marche/en mode veille de l'appareil.....	29
7.	Utilisation.....	29
7.1.	Réglage du volume.....	29
7.2.	Désactivation du son de l'appareil.....	29
7.3.	Booster.....	29
7.4.	Égaliseur.....	29
7.5.	Éclairage de fête.....	30
7.6.	Luminosité de l'écran.....	30
8.	Possibilités de branchement.....	30
8.1.	AUX IN.....	30
8.2.	LINE IN.....	30
8.3.	LINE OUT.....	30
9.	Mode Radio.....	31
9.1.	Réglage des stations.....	31
9.2.	Mémorisation et écoute des stations.....	31
10.	Mode USB.....	31
11.	Mode Carte SD.....	32
12.	Mode Bluetooth®.....	32
12.1.	Couplage d'un appareil de sortie audio compatible Bluetooth.....	32
13.	Commande de la lecture.....	33
13.1.	Démarrage/arrêt de la lecture.....	33
13.2.	Sélection de titres, retour/avance rapides.....	33
13.3.	Sélection de dossiers pour les fichiers MP3.....	33
13.4.	Fonctions de répétition.....	33
14.	Raccordement de microphones.....	33
15.	Dépannage.....	34
16.	Nettoyage.....	34
17.	Stockage en cas de non-utilisation.....	34
18.	Information relative à la conformité.....	35
19.	Informations sur les marques déposées.....	35
20.	Recyclage.....	35
21.	Caractéristiques techniques.....	36
21.1.	Informations relatives au Bluetooth.....	36
22.	Informations relatives au service après-vente.....	37
23.	Mentions légales.....	38

1. Informations concernant la présente notice d'utilisation



Merci d'avoir choisi notre produit. Nous vous souhaitons une bonne utilisation.

Veillez lire attentivement les consignes de sécurité et la notice d'utilisation dans son intégralité avant de mettre l'appareil en service. Tenez compte des avertissements figurant sur l'appareil et dans la notice d'utilisation.

Conservez toujours la notice d'utilisation à portée de main. Cette notice d'utilisation fait partie intégrante du produit. Si vous vendez ou donnez l'appareil, il est impératif de la remettre également au nouveau propriétaire.

1.1. Explication des symboles

Le danger décrit dans les paragraphes signalés par l'un des symboles d'avertissement suivants doit être évité, afin d'empêcher les conséquences potentielles évoquées.



DANGER !

Danger de mort imminente !



AVERTISSEMENT !

Éventuel danger de mort et/ou de blessures graves irréversibles !



AVERTISSEMENT !

Risque d'électrocution !



AVIS !

Respectez les consignes pour éviter tout dommage matériel !



Informations complémentaires concernant l'utilisation de l'appareil !



Respectez les consignes de la notice d'utilisation !

- Énumération/information sur des événements se produisant pendant l'utilisation
- ▶ Action à exécuter



Les produits portant ce symbole sont conformes aux exigences des directives CE.

Classe de protection II

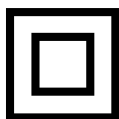

Les appareils électriques de la classe de protection II sont des appareils électriques qui possèdent une isolation double continue et/ou renforcée et qui ne présentent pas de possibilité de branchement pour un conducteur de protection. Le boîtier d'un appareil électrique enveloppé d'isolant de la classe de protection II peut former partiellement ou complètement l'isolation supplémentaire ou renforcée.



Symbole de courant alternatif

2. Utilisation conforme

Ce produit est un appareil électronique grand public.

Le système sonore pour fête sert à lire du matériel audio qui peut être transmis via USB, Bluetooth ou port AUX. Par ailleurs, il permet de retransmettre des émissions de radio et peut être utilisé en tant que système karaoké ou amplificateur d'annonce.

La plage de réception mentionnée représente les possibilités techniques de l'appareil. Les informations reçues en dehors de cette plage ne doivent ni être utilisées ni diffusées. Il convient de respecter les réglementations locales respectives.

Veuillez noter qu'en cas d'utilisation non conforme, la garantie sera annulée :

- ▶ Ne transformez pas l'appareil sans notre accord et n'utilisez pas d'appareils supplémentaires autres que ceux autorisés ou livrés par nos soins.
- ▶ Utilisez uniquement des pièces de rechange et accessoires fournis ou approuvés par nos soins.
- ▶ Tenez compte de toutes les informations contenues dans cette notice d'utilisation, en particulier des consignes de sécurité. Toute autre utilisation est considérée comme non conforme et peut entraîner des dommages corporels ou matériels.

3. Consignes de sécurité



AVERTISSEMENT !

Risque de blessure !

Il existe un risque de blessure pour les enfants et les personnes présentant des capacités physiques, sensorielles ou mentales restreintes (par exemple personnes partiellement handicapées, personnes âgées avec diminution de leurs capacités physiques et mentales) ou manquant d'expérience et/ou de connaissances (par exemple enfants plus âgés).

- ▶ Conservez l'appareil et les accessoires dans un endroit situé hors de portée des enfants.
- ▶ Cet appareil peut être utilisé par des enfants âgés de plus de 8 ans ainsi que par des personnes présentant des capacités physiques, sensorielles ou mentales restreintes ou manquant d'expérience et/ou de connaissances s'ils sont surveillés ou s'ils ont reçu des instructions pour pouvoir utiliser l'appareil en toute sécurité et ont compris les dangers en résultant.
- ▶ Les enfants ne doivent pas jouer avec l'appareil.
- ▶ Le nettoyage et l'entretien par l'utilisateur ne doivent pas être réalisés par des enfants, à moins qu'ils soient âgés de plus de 8 ans et qu'ils soient surveillés.
- ▶ Les enfants de moins de 8 ans doivent être tenus éloignés de l'appareil et du cordon d'alimentation.



DANGER !

Risque de suffocation !

L'ingestion ou l'inhalation de petites pièces ou de films présente un risque de suffocation.

- ▶ Conservez le film d'emballage hors de portée des enfants.
- ▶ Ne laissez pas les enfants jouer avec les emballages.
- ▶ Les matériaux d'emballage ne sont pas des jouets !

3.1. Lieu d'installation



DANGER !

Risque d'électrocution !

Les pièces sous tension présentent un risque de choc électrique.

- ▶ Ne posez pas de récipients remplis de liquide (par ex. un vase) sur ou à proximité de l'appareil et du cordon d'alimentation. Le récipient peut se renverser et le liquide porter atteinte à la sécurité électrique.
- ▶ Protégez l'appareil et tous les périphériques raccordés de l'humidité et des gouttes/projections d'eau. Protégez également l'appareil de la poussière, de la chaleur et du rayonnement direct du soleil afin d'éviter tout dysfonctionnement.
- ▶ Ne posez aucun objet sur les câbles au risque de les endommager.



AVERTISSEMENT !

Risque d'incendie !

Une circulation d'air insuffisante peut entraîner une accumulation de chaleur et donc un feu.

- ▶ Afin d'éviter tout risque d'endommagement suite à un échauffement, ne recouvrez pas la fiche d'alimentation de l'appareil avec des objets tels que des revues, couvertures, etc.
- ▶ Ne placez aucune source de feu nu (bougies allumées ou similaire) sur ou à proximité de l'appareil.
- ▶ N'utilisez pas l'appareil dans des zones potentiellement explosives. Il s'agit, par exemple, des parcs de réservoirs, des zones de stockage de carburant ou des zones où des solvants sont traités. Cet appareil ne doit pas non plus être utilisé dans des zones où l'air est chargé de particules (par ex. poussière de farine ou de bois).



AVIS !

Risque de dommage !

Toute manipulation incorrecte peut endommager l'appareil.

- ▶ Placez et utilisez tous les composants sur une surface stable, plane et exempte de vibrations afin d'éviter toute chute de l'appareil. Le vernis particulièrement agressif de certains meubles peut attaquer les pieds en caoutchouc de l'appareil. Dans ce cas, placez l'appareil sur une surface adaptée.
- ▶ Prévoyez au moins un mètre de distance entre l'appareil et les sources de brouillage à haute fréquence et magnétiques éventuelles (téléviseur, autres haut-parleurs, téléphone portable, etc.) afin d'éviter tout dysfonctionnement.
- ▶ N'exposez pas l'appareil à des conditions extrêmes. À éviter :
 - humidité de l'air élevée ou exposition à l'eau,
 - températures extrêmement hautes ou basses,
 - rayonnement direct du soleil,
 - feu nu.

3.2. Alimentation électrique

- ▶ Branchez l'appareil uniquement sur des prises mises à la terre de 100-240 V ~ 50/60 Hz. Si vous n'êtes pas sûr de l'alimentation électrique utilisée sur le lieu d'installation, demandez au fournisseur d'énergie concerné.
- ▶ La prise de courant doit se trouver à proximité de l'appareil et être facilement accessible.
- ▶ Posez les câbles de manière à éviter que des personnes marchent dessus ou trébuchent.

-
- ▶ Pour couper l'alimentation électrique, débranchez la fiche d'alimentation de l'appareil de la prise de courant. Pour débrancher la fiche d'alimentation, tirez toujours au niveau de la fiche. Ne tirez jamais sur le cordon afin d'éviter tout dommage.
 - ▶ Tous les appareils multimédia raccordés à l'appareil doivent respecter les exigences de la directive « Basse tension ».
 - ▶ Débranchez le système sonore pour fête du secteur en cas d'orages ou de non-utilisation prolongée.

3.3. Température ambiante

- ▶ L'appareil peut être utilisé à une température ambiante de 0 °C à +35 °C.
- ▶ Lorsqu'il est hors tension, l'appareil peut être stocké entre -10 °C et +45 °C.
- ▶ Utilisez l'appareil uniquement dans un environnement sec.



DANGER !

Risque d'électrocution !

En cas de fortes variations de température ou d'humidité, il est possible que de l'humidité par condensation se forme dans l'appareil, ce qui peut provoquer un court-circuit.

- ▶ Après le transport de l'appareil, attendez que celui-ci soit à température ambiante avant de le mettre en service.

3.4. En cas de problème

- ▶ Avant chaque utilisation, contrôlez les éventuels dommages sur l'appareil et ses accessoires.
- ▶ N'utilisez pas le système sonore pour fête ou le cordon d'alimentation si ces derniers sont endommagés ou en présence d'un dégagement de fumée ou de bruits inhabituels. Débranchez immédiatement l'alimentation le cas échéant.
- ▶ N'essayez en aucun cas d'ouvrir et/ou de réparer vous-même une pièce de l'appareil. Vous risqueriez de vous électrocuter.
- ▶ En cas de problème, adressez-vous au SAV.

4. Contenu de la livraison



DANGER !

Risque de suffocation !

Les films d'emballage présentent un risque de suffocation en cas d'ingestion ou d'utilisation non conforme !

- ▶ Conservez tous les emballages utilisés (sachets, polystyrène, etc.) hors de portée des enfants.
- ▶ Ne laissez pas les enfants jouer avec les emballages.
- ▶ Les matériaux d'emballage ne sont pas des jouets !

Veuillez vérifier l'intégralité de la livraison et nous signaler toute livraison incomplète dans les 14 jours suivant l'achat.

Le produit que vous avez acheté comprend :

- Système sonore pour fête
- Microphones
- Cordon d'alimentation
- Notice d'utilisation
- Carte de garantie

5. Vue d'ensemble de l'appareil

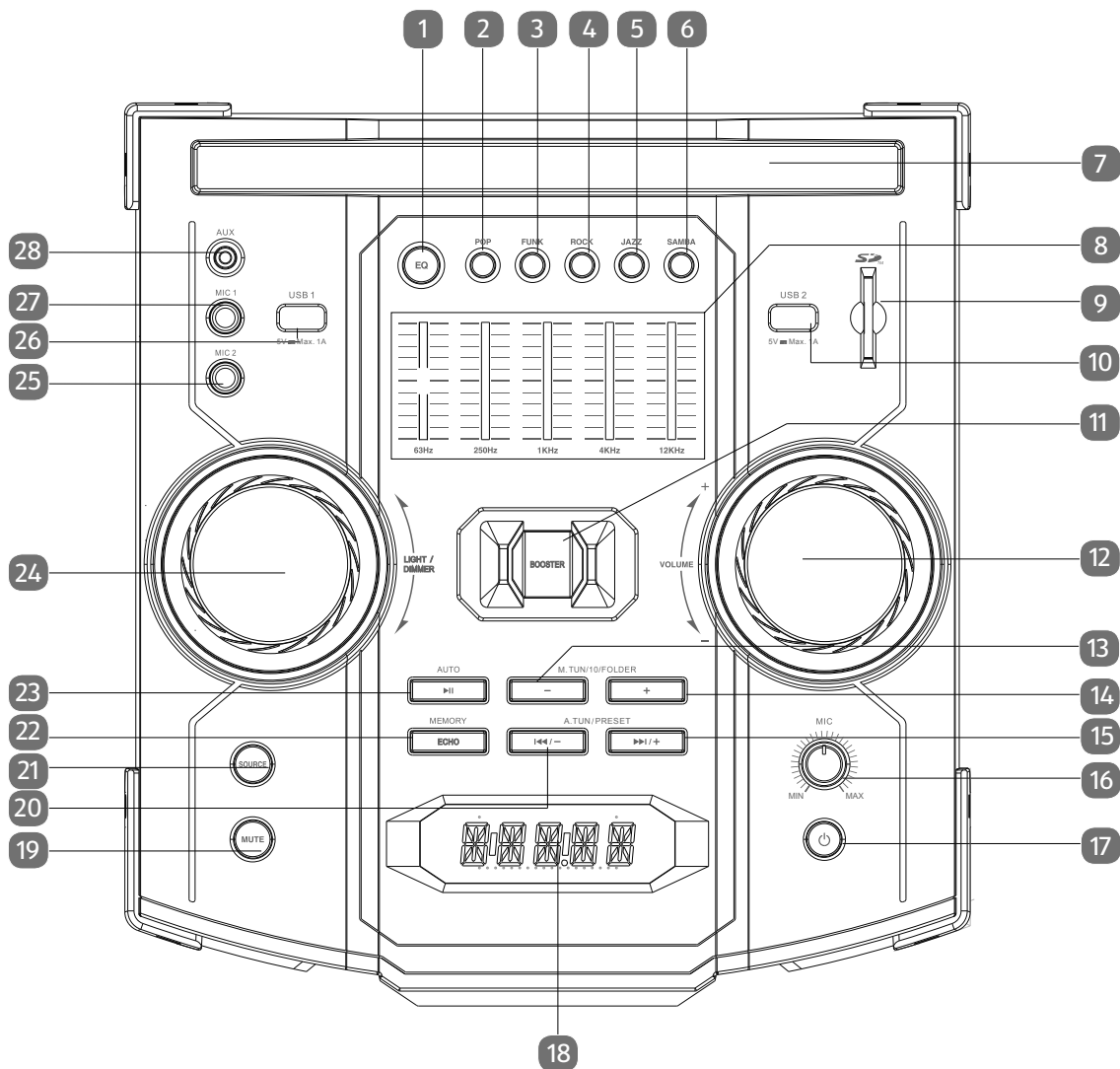

1	EQ Passage du pré-réglage de l'égaliseur au réglage manuel de l'égaliseur et inversement
2	POP Réglage de l'égaliseur Pop
3	FUNK Réglage de l'égaliseur Funk
4	ROCK Réglage de l'égaliseur Rock
5	JAZZ Réglage de l'égaliseur Jazz
6	SAMBA Réglage de l'égaliseur Samba
7	Porte-tablette
8	Réglage de l'égaliseur
9	Emplacement pour carte SD
10	Port USB 2
11	BOOSTER Activation/désactivation de l'amplification du volume
12	VOLUME Bouton de réglage du volume
13	M.TUN/10/ FOLDER - Passage à la station précédente/sélection de dossiers
14	M.TUN/10/ FOLDER + Passage à la station suivante/sélection de dossiers

15	A.TUN/PRESET ►► / + Titre suivant/emplacement mémoire suivant
16	MIC Bouton de réglage du volume du microphone
17	POWER Mise en marche/arrêt de l'appareil
18	Écran
19	MUTE Désactivation du son
20	A.TUN/PRESET ◄◄ / - Titre précédent/emplacement mémoire précédent
21	SOURCE Sélection de la source
22	MEMORY/ECHO Enregistrement des stations / Activation et désactivation de l'effet sonore
23	AUTO/►► Démarrage/arrêt de la lecture / Désactivation de la connexion Bluetooth / Recherche automatique des stations / Réglage des fonctions de répétition
24	LIGHT/DIMMER Sélection de l'effet lumineux/Réglage de la luminosité de l'écran
25	Entrée MIC 2 (prise jack 6,3 mm)
26	PORT USB 1
27	Entrée MIC 1 (prise jack 6,3 mm)
28	Entrée AUX IN (prise jack 3,5 mm)

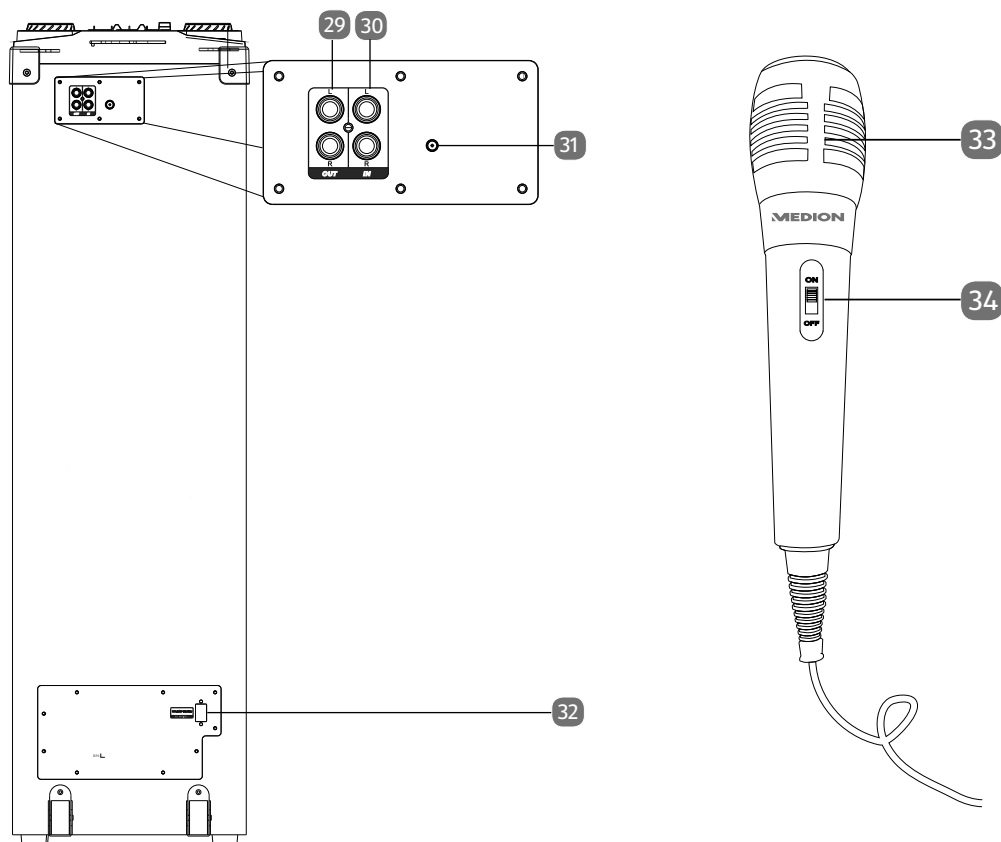

29	Sortie LINE OUT (Cinch)
30	Entrée LINE IN (Cinch)
31	Antenne fil
32	AC IN Raccordement électrique

33	Ouvertures du microphone
34	Bouton marche/arrêt du microphone

6. Mise en service

6.1. Branchement du cordon d'alimentation

- ▶ Raccordez le cordon d'alimentation fourni à la prise **AC IN 100-240 V~50/60 HZ** de l'appareil.
- ▶ Branchez la fiche du cordon d'alimentation sur une prise de courant facilement accessible (voir « 3.2. Alimentation électrique » en page 25).

6.2. Réception de l'antenne

L'appareil comporte une antenne filaire au dos.

- ▶ Déroulez-la complètement et orientez-la de manière à obtenir une réception radio optimale.

6.3. Mise en marche/en mode veille de l'appareil

- ▶ Appuyez sur la touche  pour allumer le système sonore pour fête.

L'appareil démarre avec le dernier mode de fonctionnement sélectionné.

- ▶ Appuyez à nouveau sur la touche  pour mettre l'appareil en mode veille.



En cas de non-utilisation, débranchez la prise du secteur pour éviter toute consommation électrique en mode veille et pour mettre l'appareil entièrement hors tension.

7. Utilisation

7.1. Réglage du volume

- ▶ Tournez le bouton de réglage du volume vers **+** pour augmenter le volume sonore, ou vers **-** pour le réduire.

7.2. Désactivation du son de l'appareil

- ▶ Appuyez sur la touche **MUTE** pour couper le son de l'appareil.

7.3. Booster

- ▶ Appuyez sur la touche **BOOSTER** pour activer l'amplification du volume pendant environ 25 secondes.

Si le booster est activé, **BOOSTER ON** s'affiche à l'écran.

- ▶ Appuyez de nouveau sur la touche **BOOSTER** pour désactiver l'amplification du volume.



Une fois l'amplification du volume désactivée, celle-ci peut être réactivée après 45 secondes.

7.4. Égaliseur

- ▶ Appuyez sur la touche **EQ** pour activer le réglage manuel.
- ▶ Placez le bouton de réglage sur la plage de fréquences souhaitée.
- ▶ Appuyez sur la touche **POP, FUNK, ROCK, JAZZ** ou **SAMBA** pour activer les paramètres pré-réglés.

7.5. Éclairage de fête

- ▶ Appuyez à plusieurs reprises sur le bouton de réglage **LIGHT/DIMMER** pour activer le réglage lumineux prédéfini.

Les réglages suivants sont enregistrés :

- **CLEIO**
- **PEACE**
- **POWER**
- **CUSTOM**
- **LED OFF**



- ▶ Dans le réglage de la lumière **CUSTOM**, maintenez le bouton de réglage **LIGHT/DIMMER** enfoncé une ou plusieurs fois pour définir un réglage des couleurs personnalisé de l'éclairage de fête (rouge, vert, bleu, cyan, violet ou blanc).

7.6. Luminosité de l'écran



- ▶ Tournez le bouton de réglage **LIGHT/DIMMER** vers + pour augmenter la luminosité de l'écran ou vers - pour la réduire.

8. Possibilités de branchement

8.1. AUX IN

- ▶ Raccordez les périphériques de lecture externes avec enceinte intégrée (par ex. lecteur CD ou MP3) au port **AUX IN**.
- ▶ Avec la touche , mettez le système sonore pour fête en mode veille.
- ▶ Éteignez votre périphérique externe.
- ▶ Branchez une extrémité d'un câble jack 3,5 mm (non fourni) au port **AUX IN** sur le dessus de l'appareil.
- ▶ Branchez l'autre extrémité du câble à votre périphérique externe.
- ▶ Allumez votre périphérique externe.
- ▶ Allumez le système sonore pour fête en appuyant sur la touche .
- ▶ Appuyez plusieurs fois sur la touche **SOURCE** jusqu'à ce que l'écran affiche **AUX**. Le signal audio de votre périphérique externe est alors restitué.

8.2. LINE IN

- ▶ Raccordez les périphériques de lecture externes sans enceinte intégrée (par ex. radiocassette) au port **LINE IN**.
- ▶ Avec la touche , mettez le système sonore pour fête en mode veille.
- ▶ Éteignez votre périphérique externe.
- ▶ Branchez une extrémité d'un câble Cinch (non fourni) au port **LINE IN** au dos de l'appareil.
- ▶ Branchez l'autre extrémité du câble à votre périphérique externe.
- ▶ Allumez votre périphérique externe.
- ▶ Allumez le système sonore pour fête en appuyant sur la touche .
- ▶ Appuyez plusieurs fois sur la touche **SOURCE** jusqu'à ce que l'écran affiche **LINE**. Le signal audio de votre périphérique externe est alors restitué.

8.3. LINE OUT

- ▶ Raccordez une enceinte externe à la sortie **LINE OUT**.

Le volume sonore de la sortie est couplé au réglage du volume du système sonore pour fête.

- ▶ Tournez le bouton de réglage du volume vers + pour augmenter le volume sonore du signal de la sortie **LINE OUT** ou vers - pour le réduire.

9. Mode Radio

- ▶ Appuyez si nécessaire une ou plusieurs fois sur la touche **SOURCE** pour passer en mode Radio.

RADIO s'affiche d'abord sur l'écran, puis la fréquence actuelle accompagnée de la bande de fréquence.

9.1. Réglage des stations

- ▶ Appuyez brièvement sur les touches **M.TUN/10/FOLDER +** ou **M.TUN/10/FOLDER -** pour régler une fréquence précise par intervalles de 50 MHz.
- ▶ Maintenez brièvement les touches **A.TUN/PRESET ►►/+** ou **A.TUN/PRESET ◄◄/-** enfoncées pour régler automatiquement la prochaine fréquence captée.

9.2. Mémorisation et écoute des stations

9.2.1. Mémorisation automatique de stations

- ▶ Appuyez sur la touche **AUTO/►||**.

La recherche des stations démarre automatiquement. Toutes les stations trouvées sont alors automatiquement mémorisées l'une après l'autre.

- ▶ Appuyez sur la touche **AUTO/►||** pour désactiver l'enregistrement automatique.

9.2.2. Mémorisation manuelle de stations

- ▶ À l'aide des touches **M.TUN/10/FOLDER +** ou **M.TUN/10/FOLDER -**, sélectionnez une station de radio que vous souhaitez mémoriser.
- ▶ Maintenez la touche **MEMORY/ECHO** enfoncée.

L'affichage de l'emplacement mémoire (par ex. **PO 1**) clignote sur l'écran.

- ▶ À l'aide des touches **A.TUN/PRESET ►►/+** ou **A.TUN/PRESET ◄◄/-**, sélectionnez l'emplacement mémoire souhaité dans lequel la station radio doit être enregistrée.
- ▶ Appuyez de nouveau sur la touche **MEMORY/ECHO** pour terminer la mémorisation.

9.2.3. Écoute des stations

- ▶ Appuyez une ou plusieurs fois sur les touches **A.TUN/PRESET ►►/+** ou **A.TUN/PRESET ◄◄/-** pour accéder à une station mémorisée.

L'affichage de l'emplacement mémoire (par ex. **PO 1**) apparaît à l'écran.

10. Mode USB

- ▶ Branchez le support USB dans le port USB souhaité (**USB 1** ou **USB 2**).

Le système sonore pour fête passe automatiquement en mode USB.

Si le système sonore pour fête ne passe pas automatiquement en mode USB, procédez comme suit :

- ▶ Appuyez une ou plusieurs fois sur la touche **SOURCE** pour sélectionner le mode de fonctionnement souhaité.

USB 1 apparaît à l'écran pour le fonctionnement via le port USB1, **USB 2** s'affiche pour le fonctionnement via le port USB2.



Pour le raccordement de supports USB, veuillez noter les points suivants :

- En raison des nombreux systèmes et formats de fichiers différents, le fonctionnement de supports de stockage connectés ne peut pas être garanti.
- Selon la taille du support de données, le système peut mettre plus de temps pour être détecté.
- Les systèmes de fichiers FAT16 et FAT32 ainsi que le format de fichier MP3 sont pris en charge.
- Les disques durs externes ne sont pas pris en charge.

11. Mode Carte SD

- ▶ Insérez la carte mémoire SD dans l'emplacement pour carte SD, les contacts tournés vers la droite.

Le système sonore pour fête passe automatiquement en mode Carte SD.

Si le système sonore pour fête ne passe pas automatiquement en mode Carte SD, procédez comme suit :

- ▶ Appuyez une ou plusieurs fois sur la touche **SOURCE** pour sélectionner le mode de fonctionnement souhaité.

SD s'affiche sur l'écran.

12. Mode Bluetooth®

Le mode Bluetooth permet la réception sans fil des signaux audio d'un périphérique de sortie audio externe compatible Bluetooth. Veillez à ce que la distance entre les deux appareils n'excède pas 10 m.



Plusieurs périphériques Bluetooth ne peuvent pas être connectés simultanément au système sonore pour fête.

12.1. Couplage d'un appareil de sortie audio compatible Bluetooth

Pour raccorder un appareil de sortie audio compatible Bluetooth au système sonore pour fête, procédez comme suit :

- ▶ Activez la fonction Bluetooth sur votre appareil de sortie audio.
- ▶ Allumez le système sonore pour fête et sélectionnez le mode Bluetooth avec la touche **SOURCE**.

BLUETOOTH s'affiche sur l'écran. Le système sonore pour fête est maintenant en mode de recherche.

- ▶ Effectuez le couplage des deux appareils avec votre appareil de sortie audio.



Vous trouverez le cas échéant dans la notice d'utilisation correspondante des informations sur la fonction Bluetooth de votre appareil de sortie audio.

Le nom d'appareil du système sonore pour fête **MD 43363** s'affiche sur la liste des périphériques de votre appareil de sortie audio dès que le signal a été détecté.

- ▶ Si la saisie d'un mot de passe est nécessaire pour le couplage, entrez **0000**.

Le couplage des deux appareils est terminé lorsqu'un signal sonore retentit sur le système sonore pour fête et que **CONNECTED** s'affiche sur l'écran.



Le système sonore pour fête tente automatiquement de se connecter au dernier appareil de sortie audio connecté par Bluetooth.

- ▶ Pour interrompre une connexion Bluetooth existante, maintenez la touche **AUTO/▶||** enfoncée en mode Bluetooth.

Après la déconnexion, **NO BT** s'affiche sur l'écran. Le système sonore pour fête se trouve à nouveau en mode de recherche et vous pouvez effectuer un nouveau couplage d'appareils.

13. Commande de la lecture

13.1. Démarrage/arrêt de la lecture

- ▶ Appuyez sur la touche **AUTO/▶II** pour démarrer la lecture des titres.
- ▶ Pour interrompre la lecture, appuyez de nouveau sur la touche **AUTO/▶II**. Appuyez de nouveau sur cette touche pour reprendre la lecture.

13.2. Sélection de titres, retour/avance rapides

- ▶ Appuyez sur la touche **M.TUN/10/FOLDER -** pour revenir au début du titre lu.
- ▶ Appuyez de nouveau sur la touche pour revenir au titre précédent.
- ▶ Avec la touche **M.TUN/10/FOLDER +**, vous passez directement au titre suivant.
- ▶ Maintenez la touche **A.TUN/PRESET ◀◀/—** enfoncée pour procéder à un retour rapide au sein d'un titre ou la touche **A.TUN/PRESET ▶▶/+** pour procéder à une avance rapide au sein d'un titre.

13.3. Sélection de dossiers pour les fichiers MP3

Les fichiers MP3 peuvent être enregistrés dans différents dossiers sur le support de stockage, pour une meilleure vue d'ensemble.

- ▶ Pour changer de dossier sur un support de données MP3, maintenez enfoncée la touche **M.TUN/10/FOLDER +** ou **M.TUN/10/FOLDER -**.

13.4. Fonctions de répétition

Vous pouvez déterminer l'ordre de lecture des titres.

Procédez comme suit :

- ▶ Mettez la lecture en pause avec **AUTO/▶II**.
- ▶ Appuyez une ou plusieurs fois sur la touche **AUTO/▶II** en la maintenant enfoncée pour définir les fonctions de répétition suivantes :

REPEAT ONE (répéter le titre en cours de lecture)

REPEAT ALL (répéter tous les titres disponibles sur le support)

REPEAT OFF (désactiver la fonction de répétition)

La fonction de répétition sélectionnée est affichée sur l'écran.



En mode Bluetooth, le réglage de la fonction de répétition n'est pas possible sur le système sonore pour fête. Réglez les options de lecture souhaitées sur votre appareil de sortie audio.

14. Raccordement de microphones

Les microphones peuvent être utilisés dans chaque mode de fonctionnement.

Pour raccorder les microphones, procédez comme suit :

- ▶ Mettez si nécessaire le système sonore pour fête en mode veille.
- ▶ Raccordez le microphone dans la prise pour microphone **MIC 1** ou **MIC 2**.
- ▶ À l'aide du bouton de réglage **MIC**, réglez le volume sonore souhaité pour le microphone.
- ▶ Appuyez sur la touche **ECHO** pour utiliser la fonction d'écho.
- ▶ Appuyez de nouveau sur la touche **ECHO** pour arrêter cette fonction.

15. Dépannage

PROBLÈME	CAUSE POSSIBLE	SOLUTION
L'appareil ne s'allume pas.	Le cordon d'alimentation n'est pas correctement raccordé.	▶ Vérifiez que le cordon d'alimentation est bien raccordé.
Aucune ou mauvaise réception radio	Les signaux reçus sont trop faibles.	▶ Changez éventuellement l'appareil de place ou modifiez l'orientation de l'antenne pour améliorer la réception.
Pas de son	<ul style="list-style-type: none">• Le volume est réglé sur un niveau trop bas.• Le mode de fonctionnement sélectionné est erroné.• Format de fichier non pris en charge.	<ul style="list-style-type: none">▶ Réglez le volume souhaité.▶ Sur votre appareil de lecture audio externe, vérifiez le volume réglé et augmentez-le si nécessaire.▶ Appuyez sur la touche SOURCE une ou plusieurs fois jusqu'à ce que le mode de lecture correct en fonction de l'appareil raccordé s'affiche à l'écran.▶ Utilisez uniquement des fichiers au format MP3.
Aucun son ne sort du microphone.	<ul style="list-style-type: none">• Le microphone est désactivé.• Le volume du microphone est trop faible.	<ul style="list-style-type: none">▶ Vérifiez que le microphone est allumé.▶ Augmentez le volume du microphone.
Les fichiers MP3 ne sont pas lus.	La connexion avec la clé USB/la carte SD a été interrompue.	▶ Assurez-vous que la clé USB/la carte SD est correctement branchée.

16. Nettoyage

- ▶ Avant de nettoyer l'appareil, débranchez impérativement la fiche d'alimentation de la prise de courant.
- ▶ Pour le nettoyage, utilisez un chiffon doux et sec uniquement. Évitez les solvants et produits d'entretien chimiques qui pourraient endommager la surface et/ou les inscriptions de l'appareil.
- ▶ Veillez à ce qu'aucun liquide ne s'infilte à l'intérieur du système sonore pour fête.

17. Stockage en cas de non-utilisation

- ▶ Si vous n'utilisez pas l'appareil pendant une période prolongée, débranchez-le du secteur et stockez-le dans un endroit frais et sec.
- ▶ Veillez à ce que l'appareil soit protégé de la poussière et des variations extrêmes de température.

18. Information relative à la conformité

 Par la présente, MEDION AG déclare que cet appareil est conforme aux exigences essentielles et autres dispositions pertinentes :

- Directive RE 2014/53/UE
- Directive sur l'écoconception 2009/125/CE
- Directive RoHS 2011/65/UE.

La déclaration de conformité UE intégrale peut être téléchargée à l'adresse www.medion.com/conformity.

19. Informations sur les marques déposées

Le nom de marque et les logos Bluetooth® sont des marques déposées de Bluetooth SIG, Inc. et sont utilisés par MEDION sous licence.

Les autres marques déposées appartiennent à leurs propriétaires respectifs.

20. Recyclage



EMBALLAGE

L'appareil est placé dans un emballage de manière à le protéger contre tout dommage pendant le transport. Les emballages sont fabriqués à partir de matériaux qui peuvent être éliminés de manière écologique et remis à un service de recyclage approprié.



APPAREIL

Il est interdit d'éliminer les appareils usagés portant le symbole ci-contre avec les déchets ménagers.

Conformément à la Directive 2012/19/UE, l'appareil doit être recyclé de manière réglementaire lorsqu'il arrive en fin de vie.

Les matériaux recyclables contenus dans l'appareil seront recyclés, ce qui permet d'éviter l'impact sur l'environnement.

Déposez l'appareil usagé auprès d'un point de collecte de déchets électriques et électroniques ou auprès d'un centre de tri.

Pour plus de renseignements, adressez-vous à une entreprise de recyclage locale ou à votre municipalité.

21. Caractéristiques techniques

Généralités

Dimensions (l x H x P)	285 x 970 x 350 mm
Poids	15,5 kg

Alimentation électrique

Tension	CA 100 - 240 V ~ 60/50 Hz
Consommation	200 W
Puissance de sortie	4 x 100 W RMS

Conditions ambiantes

En fonctionnement	Min. 0 °C - max. +35 °C/humidité relative de 60 %
Hors tension	Min. -10 °C - max. +45 °C/humidité relative de 65 %

Radio

Bande FM	FM 87,5 à 108 MHz
Antenne FM	Antenne fil intégrée à l'appareil

Connexions

Entrée AUX	Connecteur jack 3,5 mm
Entrée microphone	Connecteur jack 6,3 mm
LINE IN	Entrée Cinch
LINE OUT	Sortie Cinch
Port USB ¹	USB 2.0 jusqu'à 32 Go
Sortie USB 1/2	Sortie : 5 V $\overline{=}$ 1 A max. (total)
Emplacement pour carte mémoire	SD jusqu'à 32 Go

Bluetooth®

Version Bluetooth	2.1 + EDR (A2DP v1.2, HSP 1.2, AVRCP v1.0)
-------------------	--------------------------------------------

Microphone

Plage de fréquences	30 Hz - 15 kHz
Sensibilité	-73 dB +/- 3 dB
Impédance	600 Ω +/- 30 %

21.1. Informations relatives au Bluetooth

Plage de fréquences : 2,4 GHz

Plage de fréquence	Puissance d'émission max.
2,402 - 2,480 GHz	2,85 dBm

¹ Les rallonges USB et adaptateurs de lecteur de carte ne sont pas pris en charge.
La compatibilité aux différents lecteurs MP3, clés USB ou cartes mémoire disponibles sur le marché ne peut être garantie.

22. Informations relatives au service après-vente

Si votre appareil ne fonctionne pas de la manière dont vous le souhaitez, veuillez d'abord vous adresser à notre service après-vente. Vous disposez des moyens suivants pour entrer en contact avec nous :

- Au sein de notre Service Community, vous pouvez discuter avec d'autres utilisateurs ainsi qu'avec nos collaborateurs pour partager vos expériences et vos connaissances. Vous pouvez accéder à notre Service Community ici : <http://community.medion.com>.
- Vous pouvez également utiliser notre formulaire de contact disponible ici : www.medion.com/contact.
- Notre équipe du service après-vente se tient également à votre disposition via notre assistance téléphonique ou par courrier.

Horaires d'ouverture	Produits multimédia (PC, notebook, etc.)
Lun - Ven : 7h00 à 23h00 Sam/Dim : 10h00 à 18h00	☎ 0848 - 24 24 25
	Électroménager et électronique grand public
	☎ 0848 - 24 24 26
Adresse du service après-vente	
MEDION/LENOVO Service Center Ifangstrasse 6 8952 Schlieren Suisse	



La présente notice d'utilisation et bien d'autres sont disponibles au téléchargement sur le portail de service après-vente www.medion.com/ch/fr/service/start/.

Vous pourrez également y trouver des pilotes et d'autres logiciels pour différents appareils.

Vous pouvez également scanner le code QR ci-contre pour charger la notice d'utilisation sur un appareil mobile via le portail de service.

23. Mentions légales

Copyright © 2019

Date : 02.05.2019

Tous droits réservés.

La présente notice d'utilisation est protégée par les droits d'auteur.

Toute reproduction sous forme mécanique, électronique ou sous toute autre forme que ce soit est interdite sans l'autorisation préalable écrite du fabricant.

Le responsable de mise sur le marché possède les droits d'auteur :

MEDION AG

Am Zehnthof 77

45307 Essen

Allemagne

Veillez noter que l'adresse ci-dessus n'est pas celle du service des retours. Contactez toujours notre service après-vente d'abord.

Contenuto

1.	Informazioni relative alle presenti istruzioni per l'uso	41
1.1.	Spiegazione dei simboli	41
2.	Utilizzo conforme	42
3.	Indicazioni di sicurezza	42
3.1.	Luogo di posizionamento.....	43
3.2.	Alimentazione elettrica.....	43
3.3.	Temperatura ambiente	44
3.4.	In caso di malfunzionamento.....	44
4.	Contenuto della confezione	44
5.	Panoramica del dispositivo	45
6.	Messa in funzione	47
6.1.	Collegamento del cavo di alimentazione	47
6.2.	Ricezione antenna	47
6.3.	Accensione del dispositivo/passaggio alla modalità standby.....	47
7.	Funzionamento	47
7.1.	Regolazione del volume.....	47
7.2.	Disattivazione dell'audio.....	47
7.3.	Booster.....	47
7.4.	Equalizzatore	47
7.5.	Luci festa	48
7.6.	Luminosità del display	48
8.	Opzioni di connessione	48
8.1.	AUX IN	48
8.2.	LINE IN.....	48
8.3.	LINE OUT	48
9.	Modalità radio	49
9.1.	Impostazione di una stazione radio.....	49
9.2.	Memorizzazione e richiamo di una stazione radio	49
10.	Modalità USB	49
11.	Modalità scheda SD	50
12.	Modalità Bluetooth®	50
12.1.	Associazione di un dispositivo di riproduzione audio Bluetooth.....	50
13.	Controllo della riproduzione	51
13.1.	Avvio/arresto della riproduzione	51
13.2.	Selezione del titolo, scorrimento veloce avanti/indietro.....	51
13.3.	Selezione delle cartelle per i file MP3	51
13.4.	Funzioni di ripetizione	51
14.	Collegamento di microfoni	51
15.	Risoluzione dei problemi	52
16.	Pulizia	52
17.	Come conservare il dispositivo quando non viene utilizzato	52
18.	Informazioni sulla conformità	53
19.	Informazioni sui marchi	53
20.	Smaltimento	53
21.	Dati tecnici	54
21.1.	Informazioni sul Bluetooth.....	54
22.	Informazioni relative al servizio di assistenza	55
23.	Note legali	55

1. Informazioni relative alle presenti istruzioni per l'uso



La ringraziamo per l'acquisto di questo prodotto. Ci auguriamo che possa trarne profitto. Prima di mettere in funzione il dispositivo, leggere attentamente e interamente le indicazioni di sicurezza e le presenti istruzioni per l'uso. Osservare le avvertenze riportate sul dispositivo e nelle istruzioni per l'uso.

Tenere le istruzioni per l'uso sempre a portata di mano. Esse sono parte integrante del prodotto e, in caso di vendita o cessione del dispositivo, devono essere consegnate al nuovo proprietario.

1.1. Spiegazione dei simboli

Quando un paragrafo è contrassegnato da uno dei seguenti simboli di avvertenza è necessario evitare il pericolo indicato per prevenire le possibili conseguenze descritte.



PERICOLO!

Pericolo letale immediato!



AVVERTENZA!

Possibile pericolo letale e/o pericolo di lesioni gravi irreversibili!



AVVERTENZA!

Pericolo di scossa elettrica!



AVVISO!

Seguire le indicazioni al fine di evitare danni materiali!



Ulteriori informazioni sull'utilizzo del prodotto!



Osservare gli avvisi nelle istruzioni per l'uso!

- Punto elenco/Informazione relativa a eventi che si possono verificare durante l'utilizzo
- ▶ Istruzioni da seguire



I prodotti contrassegnati da questo simbolo soddisfano i requisiti delle direttive CE.

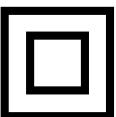

Classe di protezione II

I dispositivi elettrici di classe II possiedono un isolamento doppio e/o rinforzato permanente e non hanno possibilità di allacciamento per un conduttore di terra. L'involucro di un dispositivo elettrico rivestito di materiale isolante della classe di protezione II può fungere parzialmente o interamente da isolamento supplementare o rinforzato.



Simbolo della corrente alternata

2. Utilizzo conforme

Questo è un dispositivo dell'elettronica di consumo.

L'impianto audio per feste è destinato alla riproduzione di materiale audio trasmesso via USB, Bluetooth o AUX. Possono essere inoltre riprodotte delle stazioni radio. L'impianto audio per feste può essere utilizzato anche come sistema karaoke o come amplificatore per annunci.

La gamma di ricezione indicata riflette le possibilità tecniche del dispositivo. Le informazioni ricevute non possono essere utilizzate o diffuse al di fuori di questa gamma. Devono essere rispettate le leggi nazionali in materia.

L'utilizzo non conforme comporta il decadimento della garanzia:

- ▶ non modificare il dispositivo senza la nostra approvazione e non utilizzare alcun altro dispositivo ausiliario non approvato o non fornito da noi.
- ▶ Utilizzare esclusivamente pezzi di ricambio e accessori forniti o approvati da noi.
- ▶ Attenersi a tutte le indicazioni fornite nelle presenti istruzioni per l'uso, in particolare alle indicazioni di sicurezza. Qualsiasi altro utilizzo è considerato non conforme e può provocare danni a persone o cose.

3. Indicazioni di sicurezza



AVVERTENZA!

Pericolo di lesioni!

Pericolo di lesioni per bambini e persone con ridotte capacità fisiche, sensoriali o intellettive (ad esempio persone parzialmente disabili, anziani con capacità fisiche o intellettive ridotte) o con carenza di esperienza e di conoscenze (ad esempio bambini grandi).

- ▶ Tenere il dispositivo e gli accessori fuori dalla portata dei bambini.
- ▶ Il dispositivo può essere utilizzato a partire da un'età di 8 anni e da persone con capacità fisiche, sensoriali o intellettive ridotte o con carenza di esperienza e/o di conoscenze, a condizione che siano sorvegliate o istruite circa l'utilizzo sicuro del dispositivo e che abbiano compreso i pericoli che ne derivano.
- ▶ I bambini non devono giocare con il dispositivo.
- ▶ La pulizia e la manutenzione non devono essere eseguite da bambini, a meno che questi abbiano più di 8 anni e siano sorvegliati.
- ▶ Tenere il dispositivo e il cavo di alimentazione elettrica fuori dalla portata dei bambini di età inferiore a 8 anni.



PERICOLO!

Pericolo di soffocamento!

Pericolo di soffocamento in caso di ingestione o inalazione di componenti piccoli o pellicole dell'imballaggio.

- ▶ Tenere la pellicola dell'imballaggio fuori dalla portata dei bambini.
- ▶ Non lasciare che i bambini giochino con gli imballaggi.
- ▶ Il materiale d'imballaggio non è un giocattolo!

3.1. Luogo di posizionamento



PERICOLO!

Pericolo di scossa elettrica!

Pericolo di scossa elettrica dovuto alla presenza di componenti sotto tensione.

- ▶ Non collocare alcun recipiente contenente liquidi come ad es. un vaso, sul dispositivo e sul cavo di alimentazione elettrica o nelle immediate vicinanze. Il recipiente potrebbe infatti rovesciarsi e il liquido pregiudicare la sicurezza dei circuiti elettrici.
- ▶ Proteggere il dispositivo e tutti i dispositivi collegati da umidità, spruzzi e gocce d'acqua. Per impedire malfunzionamenti, evitare di esporre il dispositivo a polvere, calore e raggi diretti del sole.
- ▶ Non appoggiare alcun oggetto sui cavi, in quanto potrebbero danneggiarsi.



AVVERTENZA!

Pericolo d'incendio!

Una circolazione insufficiente dell'aria può causare accumuli di calore con conseguenti incendi.

- ▶ Non coprire la spina del dispositivo con oggetti (riviste, coperte ecc.) per evitare che si surriscaldi.
- ▶ Non collocare fiamme libere, ad es. candele accese, sopra il dispositivo o nelle sue immediate vicinanze.
- ▶ Non utilizzare il dispositivo in ambienti a rischio di esplosione, quali, per esempio, stazioni di servizio, zone di stoccaggio carburanti o aree adibite alla lavorazione di solventi. Il dispositivo non deve inoltre essere utilizzato in ambienti con alte concentrazioni di polveri fini nell'aria (ad es. polvere di farina o legno).



AVVISO!

Pericolo di danni!

Pericolo di danni al dispositivo in caso di utilizzo improprio dello stesso.

- ▶ Sistemare tutti i componenti su una base piana, stabile e non soggetta a vibrazioni per evitare la caduta del dispositivo. Alcune vernici aggressive per mobili possono danneggiare i piedini in gomma dei dispositivi. Eventualmente posizionare il dispositivo su una base adeguata.
- ▶ Mantenere una distanza di almeno un metro da fonti di disturbo magnetiche e ad alta frequenza (televisori, altri diffusori acustici, cellulari ecc.) per evitare malfunzionamenti.
- ▶ Non esporre il dispositivo a condizioni estreme. Occorre evitare:
 - elevata umidità dell'aria o umidità in generale,
 - temperature estremamente alte o basse
 - esposizione diretta al sole
 - fiamme libere

3.2. Alimentazione elettrica

- ▶ Collegare il dispositivo solo a prese con messa a terra da 100-240 V ~ 50/60 Hz. Se non si è sicuri dell'alimentazione elettrica nel luogo di posizionamento, rivolgersi al fornitore di energia interessato.
- ▶ La presa deve trovarsi nelle vicinanze del dispositivo ed essere facilmente raggiungibile.
- ▶ Posizionare i cavi in modo che nessuno possa calpestarli né inciamparvi.
- ▶ Per interrompere l'alimentazione elettrica del dispositivo, estrarre la spina dalla presa elettrica, tenendo saldamente la spina. Non tirare mai il cavo per evitare di danneggiarlo.

-
- ▶ Tutti i dispositivi multimediali collegati al prodotto devono essere conformi alla direttiva sulla bassa tensione.
 - ▶ Scollegare l'impianto audio per feste dall'alimentazione in caso di temporali o di non utilizzo prolungato.

3.3. Temperatura ambiente

- ▶ Il dispositivo può funzionare a temperature ambiente comprese tra 0° e 35° C.
- ▶ Da spento il dispositivo può essere conservato a una temperatura compresa fra -10 °C e +45 °C.
- ▶ Utilizzare il dispositivo soltanto in ambienti asciutti.



PERICOLO!

Pericolo di scossa elettrica!

In caso di forte escursione termica o di notevoli variazioni dell'umidità dell'aria, la formazione di condensa all'interno del dispositivo può causare un cortocircuito.

- ▶ Dopo avere trasportato il dispositivo, aspettare che abbia raggiunto la temperatura ambiente prima di metterlo in funzione.

3.4. In caso di malfunzionamento

- ▶ Controllare che il dispositivo e i suoi accessori non presentino eventuali danni prima di ogni utilizzo.
- ▶ Non utilizzare l'impianto audio per feste e il cavo di rete se presentano danni, emettono fumo o rumori insoliti. Se necessario, staccarli immediatamente dalla presa elettrica.
- ▶ Non tentare in alcun caso di aprire e/o riparare autonomamente un componente del dispositivo. Pericolo di scossa elettrica.
- ▶ In caso di malfunzionamento, rivolgersi al nostro servizio di assistenza.

4. Contenuto della confezione



PERICOLO!

Pericolo di soffocamento!

Le pellicole utilizzate per l'imballaggio possono essere inghiottite o utilizzate in modo improprio con conseguente rischio di soffocamento!

- ▶ Tenere tutti i materiali di imballaggio utilizzati (sacchetti, pezzi di polistirolo ecc.) fuori dalla portata dei bambini.
- ▶ Non permettere ai bambini di giocare con il materiale d'imballaggio.
- ▶ Il materiale d'imballaggio non è un giocattolo!

Verificare l'integrità della confezione e comunicare l'eventuale incompletezza della fornitura entro 14 giorni dall'acquisto.

La confezione acquistata include:

- impianto audio per feste
- microfoni
- cavo di alimentazione
- istruzioni per l'uso
- tagliando di garanzia

5. Panoramica del dispositivo

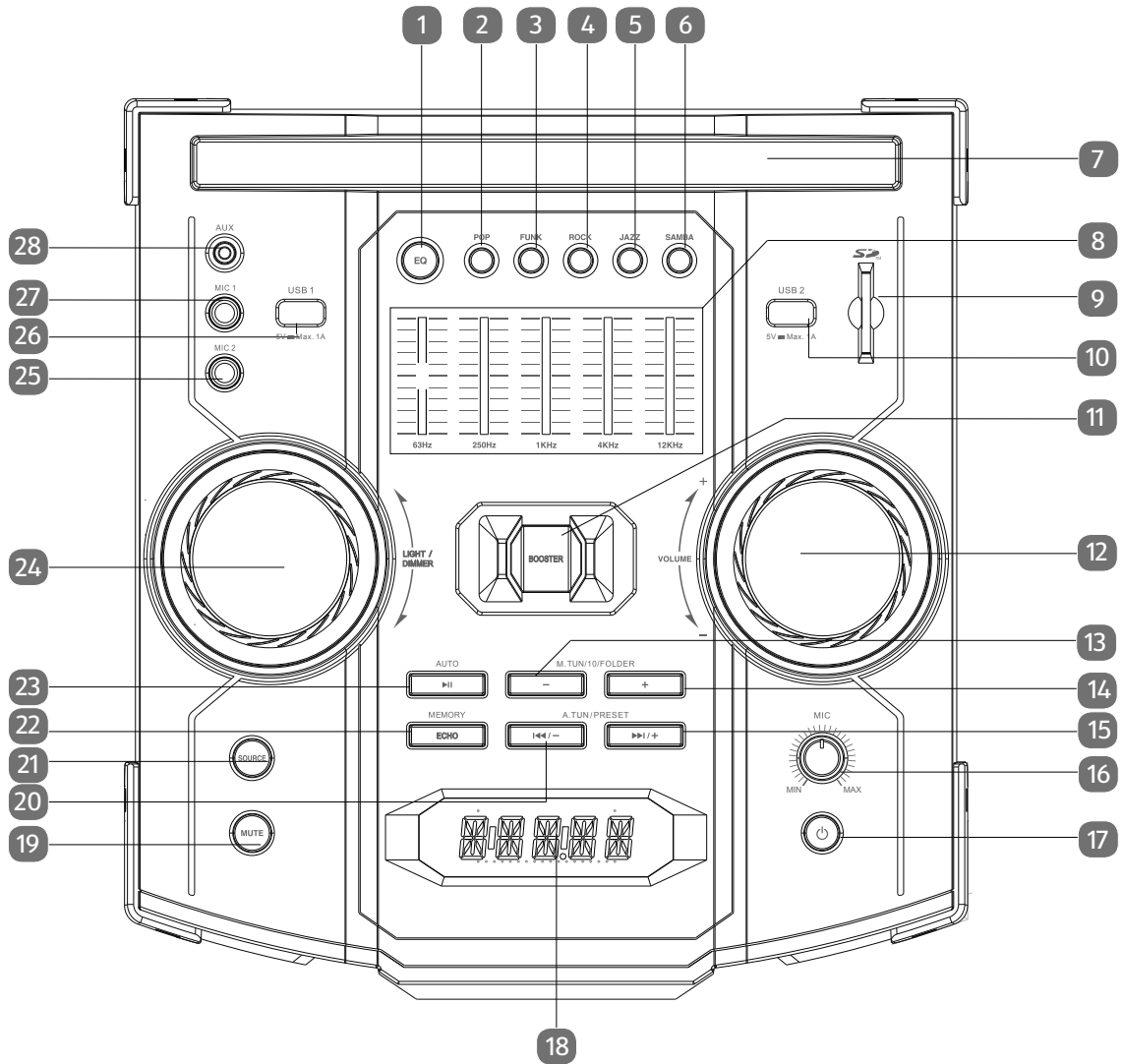

1	EQ Conversione preimpostazione EQ/EQ in manuale
2	POP Equalizer impostazione Pop
3	FUNK Equalizer impostazione Funk
4	ROCK Equalizer impostazione Rock
5	JAZZ Equalizer impostazione Jazz
6	SAMBA Equalizer impostazione Samba
7	Supporto tablet
8	Impostazione equalizer
9	Slot per scheda SD
10	Presa USB 2
11	BOOSTER attivazione/disattivazione dell'incremento di volume
12	VOLUME Manopola di regolazione del volume
13	M.TUN/10/ FOLDER - Scorrimento indietro stazioni radio/selezione cartelle
14	M.TUN/10/ FOLDER + Scorrimento avanti stazioni radio/selezione cartelle
15	A.TUN/PRESET ►►/ + Titolo successivo/posizione memorizzata successiva

16	MIC Manopola di regolazione del volume microfono
17	POWER Accensione/spengimento del dispositivo
18	Display
19	MUTE Attivazione della funzione "mute"
20	A.TUN/PRESET ◀◀ / — Titolo precedente/posizione memorizzata precedente
21	SOURCE Selezione di una fonte
22	MEMORY/ECHO Memorizzazione di una stazione/Attivazione/disattivazione dell'effetto sound
23	AUTO/▶▶ Avvio/arresto della riproduzione/interruzione di una connessione Bluetooth/ricerca automatica delle stazioni radio/impostazione delle funzioni di ripetizione
24	LIGHT/DIMMER Selezione dell'effetto luce/Regolazione della luminosità del display
25	Ingresso MIC 2 (jack da 6,3 mm)
26	PRESA USB 1
27	Ingresso MIC 1 (jack da 6,3 mm)
28	Ingresso AUX IN (jack da 3,5 mm)

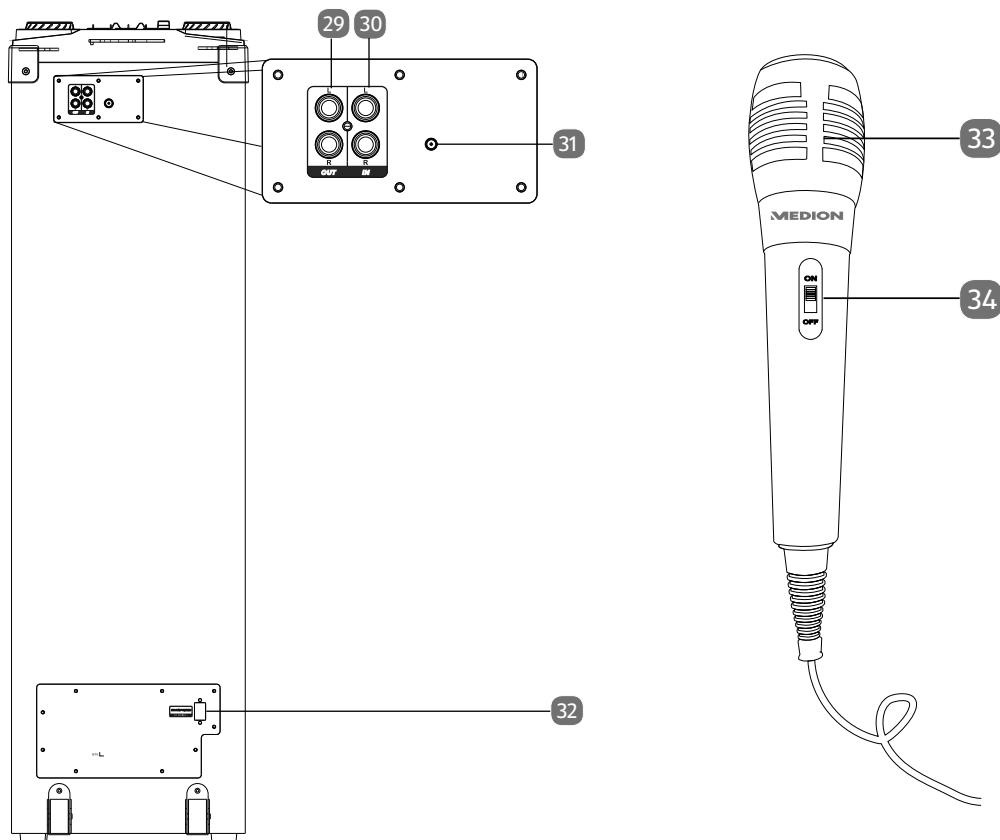

29	Uscita LINE OUT (cinch)
30	Ingresso LINE IN (cinch)
31	Antenna filare
32	Collegamento alla rete AC IN

33	Aperture del microfono
34	Interruttore On/Off del microfono

6. Messa in funzione

6.1. Collegamento del cavo di alimentazione

- ▶ Collegare il cavo di alimentazione in dotazione alla presa **AC IN 100-240V ~ 50/60HZ** del dispositivo.
- ▶ Inserire la spina del cavo di alimentazione in una presa elettrica facilmente accessibile (vedi "3.2. Alimentazione elettrica" a pagina 43).

6.2. Ricezione antenna

Sul lato posteriore del dispositivo si trova un'antenna filare.

- ▶ Estrarla completamente e orientarla in modo tale da ottenere una ricezione ottimale.

6.3. Accensione del dispositivo/passaggio alla modalità standby

- ▶ Premere il tasto  per accendere l'impianto audio per feste.

Il dispositivo si avvia con l'ultima modalità di funzionamento selezionata.

- ▶ Premere nuovamente il tasto  per passare il dispositivo in modalità standby.



Quando non viene utilizzato, scollegare il dispositivo dalla presa a muro per evitare il consumo energetico in modalità standby e per spegnerlo completamente.

7. Funzionamento

7.1. Regolazione del volume

- ▶ Ruotare la manopola di regolazione del volume in direzione **+**, per alzare il volume o in direzione **-**, per abbassarlo.

7.2. Disattivazione dell'audio

- ▶ Premere il tasto **MUTE** per impostare il dispositivo in modalità silenziosa.

7.3. Booster

- ▶ Premere il tasto **BOOSTER** per attivare l'incremento volume per circa 25 secondi.

Se il Boost è attivato appare **BOOSTER ON** sul display.

- ▶ Premere nuovamente il tasto **BOOSTER** per disattivare l'amplificazione del volume.



Dopo la disattivazione dell'amplificazione del volume questo può essere nuovamente attivato soltanto dopo circa 45 secondi.

7.4. Equalizzatore

- ▶ Premere il tasto **EQ** per attivare l'impostazione manuale.
- ▶ Regolare la manopola di regolazione delle gamme di frequenza come desiderato.
- ▶ Premere il tasto **POP, FUNK, ROCK, JAZZ** o **SAMBA**, per attivare le impostazioni configurate.

7.5. Luci festa

- ▶ Premere ripetutamente la manopola di regolazione **LIGHT/DIMMER** per attivare un'impostazione luci configurata.

Sono disponibili le seguenti opzioni:



- **CLEIO**
- **PEACE**
- **POWER**
- **CUSTOM**
- **LED OFF**
- ▶ Premere e mantenere premuto nell'impostazione luci **CUSTOM** una o più volte la manopola di regolazione **LIGHT/DIMMER** per stabilire un'impostazione del colore definita dall'utente (rosso, verde, blu, ciano, lilla o bianco) per le luci da festa.

7.6. Luminosità del display



- ▶ Ruotare la manopola di regolazione **LIGHT/DIMMER** in direzione **+** per aumentare la luminosità del display e in direzione **-** per diminuire la luminosità del display.

8. Opzioni di connessione

8.1. AUX IN

- ▶ Collegare un dispositivo di riproduzione esterno con un amplificatore integrato (per esempio un lettore CD o un lettore MP3) alla presa di collegamento **AUX IN**.
- ▶ Portare l'impianto audio per feste in modalità standby premendo il tasto .
- ▶ Spegnerne il dispositivo esterno.
- ▶ Infilare un'estremità di un cavo con jack da 3,5 mm (non compreso nella fornitura) nella presa **AUX IN** nella parte superiore del dispositivo.
- ▶ Collegare l'altra estremità del cavo al dispositivo esterno.
- ▶ Accendere il dispositivo esterno.
- ▶ Accendere il dispositivo premendo il tasto .
- ▶ Premere il tasto **SOURCE** più volte fino a quando non viene visualizzato **AUX** sul display. Il segnale audio del dispositivo esterno viene quindi riprodotto.

8.2. LINE IN

- ▶ Collegare i dispositivi di riproduzione esterni senza amplificatore integrato (per es. un lettore di cassette) alla presa di collegamento **LINE IN**.
- ▶ Portare l'impianto audio per feste in modalità standby premendo il tasto .
- ▶ Spegnerne il dispositivo esterno.
- ▶ Inserire un'estremità di un cavo con jack (non compreso nella fornitura) nella presa di collegamento **LINE IN** sul lato posteriore del dispositivo.
- ▶ Collegare l'altra estremità del cavo al dispositivo esterno.
- ▶ Accendere il dispositivo esterno.
- ▶ Accendere il dispositivo premendo il tasto .
- ▶ Premere il tasto **SOURCE** più volte, fino a quando non viene visualizzato **LINE** sul display. Il segnale audio del dispositivo esterno viene quindi riprodotto.

8.3. LINE OUT

- ▶ Collegare un amplificatore esterno all'uscita **LINE OUT**.
- Il livello di uscita è accoppiato alla regolazione del volume dell'impianto audio per feste.
- ▶ Ruotare la manopola di regolazione del volume nella direzione **+**, per aumentare il livello di segnale dell'uscita **LINE OUT** oppure nella direzione **-**, per diminuire il livello.

9. Modalità radio

▶ Se necessario, premere il tasto **SOURCE** una o più volte per passare alla modalità radio. Sul display viene prima visualizzato **RADIO** e quindi la frequenza attuale unitamente alla banda di frequenza.

9.1. Impostazione di una stazione radio

- ▶ Premere brevemente i tasti **M.TUN/10/FOLDER +** o **M.TUN/10/FOLDER -** per impostare una determinata frequenza in fasi di 50 MHz.
- ▶ Tenere premuti brevemente i tasti **A.TUN/PRESET ►|/+** oppure **A.TUN/PRESET |◄|/—** per impostare in automatico la successiva frequenza ricevibile.

9.2. Memorizzazione e richiamo di una stazione radio

9.2.1. Memorizzazione automatica delle stazioni

- ▶ Premere il tasto **AUTO/►|**.

La ricerca delle stazioni radio si avvia in automatico. Ora tutte le stazioni ricevute vengono memorizzate automaticamente nell'ordine in cui vengono trovate.

- ▶ Premere il tasto **AUTO/►|**, per interrompere la memorizzazione automatica.

9.2.2. Memorizzazione manuale di una stazione radio

- ▶ Impostare una stazione radio con l'ausilio dei tasti **M.TUN/10/FOLDER +** o **M.TUN/10/FOLDER -** per memorizzarla.
- ▶ Tenere premuto il tasto **MEMORY/ECHO**.

Sul display lampeggia l'indicazione per la posizione di programmazione (ad es. **P01**).

- ▶ Selezionare con i tasti **A.TUN/PRESET ►|/+** oppure **A.TUN/PRESET |◄|/—** la posizione di programmazione desiderata sulla quale memorizzare la stazione radio.
- ▶ Premere di nuovo il tasto **MEMORY/ECHO** per concludere la memorizzazione.

9.2.3. Richiamo di una stazione radio

- ▶ Premere i tasti **A.TUN/PRESET ►|/+** oppure **A.TUN/PRESET |◄|/—** una o più volte per richiamare una stazione memorizzata.

Sul display compare l'indicazione della posizione di programmazione (ad es. **P01**).

10. Modalità USB

- ▶ Inserire la memoria USB nella porta desiderata (**USB 1** o **USB 2**).

L'impianto audio per feste passa automaticamente alla modalità USB.

Se l'impianto audio per feste non passa automaticamente alla modalità USB, procedere come segue:

- ▶ Premere il tasto **SOURCE** una o più volte per selezionare la modalità di funzionamento.

Sul display viene visualizzato **USB 1** per il funzionamento attraverso la porta USB1, oppure **USB 2** per il funzionamento attraverso la porta USB2.



Seguire le istruzioni riportate di seguito quando si collegano dispositivi di memoria USB:

- a causa dei numerosi sistemi e formati di file diversi, il funzionamento dei supporti di archiviazione collegati non può essere garantito.
- A seconda della dimensione dei supporti dati può essere necessario un tempo più lungo per il riconoscimento del sistema.
- I sistemi di file supportati sono FAT16 e FAT32; il formato di file supportato è MP3.
- Non sono supportati dischi fissi esterni.

11. Modalità scheda SD

▶ Inserire la scheda di memoria SD con i contatti rivolti verso destra nello slot per scheda SD. L'impianto audio per feste passa automaticamente alla modalità scheda USB.

Se l'impianto audio per feste non passa automaticamente alla modalità scheda USB, procedere come segue:

▶ premere il tasto **SOURCE** una o più volte per selezionare la modalità di funzionamento desiderata.

Sul display viene visualizzato **SD**.

12. Modalità Bluetooth®

La modalità Bluetooth consente di ricevere senza fili i segnali audio emessi da un dispositivo di riproduzione audio esterno dotato di tecnologia Bluetooth. Assicurarsi di non superare la distanza massima di 10 metri tra i due dispositivi.



L'impianto audio per feste può essere associato sempre a un solo dispositivo Bluetooth per volta.

12.1. Associazione di un dispositivo di riproduzione audio Bluetooth

Per collegare un dispositivo di riproduzione audio Bluetooth con l'impianto audio per feste, procedere come segue:

- ▶ attivare la funzione Bluetooth sul proprio dispositivo di riproduzione audio.
- ▶ Accendere l'impianto audio per feste e selezionare la modalità Bluetooth con il tasto **SOURCE**.

Sul display viene visualizzato **BLUETOOTH**. L'impianto audio per feste è ora in modalità di ricerca.

- ▶ Collegare entrambi i dispositivi al dispositivo di riproduzione audio.



Per informazioni sulla funzione Bluetooth del dispositivo di riproduzione audio, consultare le relative istruzioni per l'uso.

Non appena il segnale viene rilevato viene visualizzato il nome dell'impianto audio per feste **MD 43363** nella lista dispositivi sul dispositivo di riproduzione audio.

- ▶ Qualora sia necessario immettere una password per l'associazione, digitare **0000**.

L'accoppiamento di entrambi i dispositivi è completato quando viene emesso un segnale acustico sull'impianto audio per feste e sul display viene visualizzato **CONNECTED**.



L'impianto audio per feste cerca automaticamente di collegarsi con l'ultimo dispositivo di riproduzione audio collegato via Bluetooth.

- ▶ Per scollegare una connessione Bluetooth esistente, tenere premuto in modalità Bluetooth il pulsante **AUTO/▶||**.

In seguito alla disconnessione verrà visualizzato sul display **NO BT**. L'impianto audio per feste è ora di nuovo in modalità di ricerca ed è possibile eseguire una nuova associazione del dispositivo.

13. Controllo della riproduzione

13.1. Avvio/arresto della riproduzione

- ▶ Premere il tasto **AUTO/▶II**, per avviare la riproduzione dei titoli.
- ▶ Per interrompere la riproduzione premere nuovamente il tasto **AUTO/▶II**. Un'ulteriore pressione di questo tasto consente di proseguire la riproduzione.

13.2. Selezione del titolo, scorrimento veloce avanti/indietro

- ▶ Premere il tasto **M.TUN/10/FOLDER -** per tornare all'inizio del titolo attualmente riprodotto.
- ▶ Premere nuovamente il tasto per passare al titolo precedente.
- ▶ Con il tasto **M.TUN/10/FOLDER +** si passa direttamente al titolo successivo.
- ▶ Tenere premuto il tasto **A.TUN/PRESET I◀/ -** per riavvolgere velocemente un titolo o il tasto **A.TUN/PRESET ▶I/+**, per avanzare velocemente all'interno di un titolo.

13.3. Selezione delle cartelle per i file MP3

I file MP3 possono essere eventualmente memorizzati sul supporto di memorizzazione in diverse cartelle per godere di una panoramica migliore.

- ▶ Per cambiare la cartella in caso di un supporto dati MP3, premere e tenere premuto il tasto **M.TUN/10/FOLDER +** oppure **M.TUN/10/FOLDER -**.

13.4. Funzioni di ripetizione

È possibile personalizzare la sequenza di riproduzione delle tracce.

Procedere così:

- ▶ Mettere in pausa la riproduzione con **AUTO/▶II**.
- ▶ Premere e tenere premuto senza rilasciarlo il tasto **AUTO/▶II**, per impostare le seguenti funzioni di ripetizione:

REPEAT ONE (ripetizione del titolo attualmente riprodotto)

REPEAT ALL (ripetizione di tutti i titoli presenti sul supporto)

REPEAT OFF (funzione di ripetizione disattivata)

La funzione di ripetizione selezionata viene visualizzata sul display.



In modalità Bluetooth, non è possibile impostare la funzione di ripetizione sull'impianto audio per feste. In questa modalità, impostare le opzioni di riproduzione desiderate sul dispositivo di riproduzione audio.

14. Collegamento di microfoni

I microfoni possono essere utilizzati in ogni modalità di funzionamento.

Per collegare i microfoni procedere come segue:

- ▶ Se necessario, portare l'impianto audio per feste in modalità Standby.
- ▶ Inserire il microfono nella presa per il microfono **MIC 1** oppure **MIC 2**.
- ▶ Impostare con la manopola di regolazione **MIC** il volume desiderato per il microfono.
- ▶ Premere il tasto **ECHO** per utilizzare la funzione Echo.
- ▶ Premere nuovamente il tasto **ECHO** per disattivare la funzione Echo.

15. Risoluzione dei problemi

PROBLEMA	POSSIBILE CAUSA	SOLUZIONE
Il dispositivo non si accende.	Il cavo di alimentazione non è collegato correttamente.	▶ Verificare il corretto collegamento del cavo di alimentazione.
Nessuna ricezione radio o cattiva ricezione radio	I segnali di ricezione sono troppo deboli.	▶ Cambiare eventualmente l'ubicazione del dispositivo o l'orientamento dell'antenna per migliorare la ricezione.
Audio assente	<ul style="list-style-type: none">• Il volume è impostato troppo basso.• È selezionata la modalità di funzionamento errata.• Formato di file non supportato.	<ul style="list-style-type: none">▶ Impostare il volume al livello desiderato.▶ Verificare il volume impostato sul dispositivo di riproduzione audio esterno ed eventualmente aumentarlo.▶ Premere il tasto SOURCE una o più volte fino a quando sul display non viene visualizzata la modalità di riproduzione corretta per il dispositivo collegato.▶ Utilizzare solo file di formato MP3.
Nessun audio dal microfono	<ul style="list-style-type: none">• Il microfono è spento.• Il volume del microfono è troppo basso.	<ul style="list-style-type: none">▶ Verificare sul microfono se è acceso.▶ Impostare un volume del microfono più alto.
I file MP3 non vengono riprodotti.	Il collegamento alla memoria USB/scheda SD è interrotta.	▶ Assicurarsi che la memoria USB/scheda SD sia inserita correttamente.

16. Pulizia

- ▶ Prima di pulire il dispositivo staccare la spina dalla presa elettrica.
- ▶ Per la pulizia utilizzare soltanto un panno asciutto e morbido. Evitare solventi e detersivi chimici perché possono danneggiare la superficie e/o le diciture sul dispositivo.
- ▶ Prestare attenzione che nell'impianto audio per feste non penetrino liquidi.

17. Come conservare il dispositivo quando non viene utilizzato

- ▶ Se non si utilizza il dispositivo per un lungo periodo, staccare la spina e conservarlo in un luogo fresco e asciutto.
- ▶ Assicurarsi che il dispositivo non sia protetto dalla polvere e da eccessivi sbalzi della temperatura.

18. Informazioni sulla conformità

CE MEDION AG dichiara che il dispositivo è conforme ai requisiti basilari e alle altre disposizioni in materia:

- Direttiva RED 2014/53/UE
- Direttiva Ecodesign 2009/125/CE
- Direttiva RoHS 2011/65/UE.

La dichiarazione di conformità UE completa può essere scaricata alla pagina www.medion.com/conformity.

19. Informazioni sui marchi

Il marchio Bluetooth® e i relativi loghi sono marchi registrati di Bluetooth SIG, Inc. e vengono utilizzati da MEDION su licenza.

Gli altri marchi di fabbrica appartengono ai rispettivi proprietari.

20. Smaltimento



IMBALLAGGIO

L'imballaggio protegge il dispositivo da eventuali danni durante il trasporto. Gli imballaggi sono prodotti con materiali che possono essere smaltiti nel rispetto dell'ambiente e destinati a un corretto riciclaggio.



DISPOSITIVO

Tutti i dispositivi usati contrassegnati con il simbolo a lato non devono essere smaltiti insieme ai rifiuti domestici.

Come previsto dalla direttiva 2012/19/UE, al termine del ciclo di vita del dispositivo occorre smaltirlo correttamente.

In questo modo i materiali contenuti nel dispositivo verranno riciclati e si ridurrà l'impatto ambientale.

Consegnare il dispositivo dismesso a un punto di raccolta per rottami di apparecchi elettrici o a un centro di riciclaggio.

Per ulteriori informazioni, rivolgersi all'azienda locale di smaltimento o all'amministrazione comunale.

21. Dati tecnici

Dati generali

Dimensioni (LxAxP)	285 mm x 970 mm x 350 mm
Peso	15,5 kg

Alimentazione elettrica

Tensione	AC 100-240 V ~ 60/50 Hz
Potenza assorbita	200 W
Potenza di uscita	4 x 100 W RMS

Condizioni ambientali

In funzione	min. 0 °C - max. +35 °C/60 % di umidità relativa
Non in funzione	min. -10 °C - max. +45 °C/65 % di umidità relativa

Radio

Banda UKW	FM 87,5 - 108 MHz.
Antenna FM	Antenna filare installata fissa

Collegamenti

Ingresso AUX	Connettore jack da 3,5 mm
Ingresso microfono	Connettore jack da 6,3 mm
LINE IN	Ingresso cinch
LINE OUT	Uscita cinch
Collegamento USB ¹	USB 2.0 fino a 32 GB
Uscita USB 1/2	Uscita: 5 V $\overline{=}$ 1 A max. (totale)
Slot scheda SD	SD fino a 32 GB

Bluetooth®

Versione Bluetooth	2.1 + EDR (A2DP v1.2, HSP 1.2, AVRCP v1.0)
--------------------	--------------------------------------------

Microfono

Gamma di frequenza	30 Hz - 15 kHz
Sensibilità	-73 dB +/- 3 dB
Impedenza	600 Ω +/- 30 %

21.1. Informazioni sul Bluetooth

Gamma di frequenza: 2,4 GHz

Gamma di frequenza	Potenza max. di trasmissione
2,402 - 2,480 GHz	2,85 dBm

¹ I cavi prolunga USB e gli adattatori per la lettura di schede non sono supportati.
La compatibilità con tutti i lettori MP3, le chiavette USB o le schede di memoria disponibili sul mercato non può essere garantita.

22. Informazioni relative al servizio di assistenza

Nel caso in cui il dispositivo non funzioni come desiderato o come previsto, per prima cosa contattare il nostro servizio clienti. Esistono diversi modi per mettersi in contatto con noi.

- In alternativa è possibile compilare il modulo di contatto disponibile alla pagina www.medion.com/contact.
- Il nostro team di assistenza è raggiungibile anche via posta o telefonicamente.

Orari di apertura	Prodotti multimediali (PC, notebook ecc.)
Lun.-ven.: 9.00-19.00	☎ 0848 - 24 24 25
	Electronica di consumo
	☎ 0848 - 24 24 26
Indirizzo del servizio di assistenza	
MEDION/LENOVO Service Center Ifangstrasse 6 8952 Schlieren Svizzera	



Queste e altre istruzioni per l'uso possono essere scaricate dal portale dell'assistenza www.medion.com/ch/de/service/start/.

Lì sono disponibili anche driver e altri software per diversi dispositivi.

È inoltre possibile effettuare una scansione del codice QR riportato a fianco e scaricare le istruzioni per l'uso dal portale dell'assistenza utilizzando un dispositivo portatile.

23. Note legali

Copyright © 2019

Ultimo aggiornamento: 02.05.2019

Tutti i diritti riservati.

Le presenti istruzioni per l'uso sono protette da copyright.

È vietata la riproduzione in forma meccanica, elettronica e in qualsiasi altra forma senza l'autorizzazione scritta da parte del produttore.

Il copyright appartiene al distributore:

MEDION AG
Am Zehnthof 77
45307 Essen
Germania

L'indirizzo riportato sopra non è quello a cui spedire la merce resa. Per prima cosa contattare sempre il nostro servizio clienti.

Tartalom

1.	A jelen használati útmutató ismertetése.....	59
1.1.	Jelmagyarázat	59
2.	Rendeltetészerű használat.....	60
3.	Biztonsági utasítások	60
3.1.	Elhelyezés	61
3.2.	Áramellátás	61
3.3.	Környezeti hőmérséklet	62
3.4.	Üzemzavar esetén.....	62
4.	A csomag tartalma.....	62
5.	A készülék áttekintése	63
6.	Üzembe helyezés	65
6.1.	A hálózati tápkábel csatlakoztatása	65
6.2.	Antennás vétel	65
6.3.	A készülék bekapcsolása / készenléti üzemmódba kapcsolása.....	65
7.	Kezelés.....	65
7.1.	A hangerő módosítása	65
7.2.	A készülék elnémítása	65
7.3.	Hangerőfokozó	65
7.4.	Equalizer	65
7.5.	Partifény	66
7.6.	A kijelző fényereje	66
8.	Csatlakoztatási lehetőségek.....	66
8.1.	AUX IN	66
8.2.	LINE IN.....	66
8.3.	LINE OUT	66
9.	Rádiómód	67
9.1.	Az adó beállítása	67
9.2.	Adók mentése és behívása.....	67
10.	USB-mód.....	67
11.	SD-kártyás üzemmód	68
12.	Bluetooth® üzemmód	68
12.1.	Bluetooth-képes hanglejátszó készülék csatlakoztatása.....	68
13.	Lejátszás vezérlése	69
13.1.	Lejátszás indítása/leállítása	69
13.2.	Műsorszám választása, gyors vissza/előre	69
13.3.	Mappaválasztás MP3-fájloknál.....	69
13.4.	Ismétlő funkciók	69
14.	Mikrofonok csatlakoztatása	69
15.	Hibaelhárítás.....	70
16.	Tisztítás.....	70
17.	Tárolás használaton kívül	70
18.	Megfelelőségi nyilatkozat	71
19.	Információ a márkajelzésekről.....	71
20.	Ártalmatlanítás	71
21.	Műszaki adatok.....	72
21.1.	Információk Bluetooth-kapcsolathoz	72
22.	Szervizadatok	73
23.	Impresszum	74

1. A jelen használati útmutató ismertetése



Köszönjük, hogy termékünket választotta. Reméljük, sok örömét leli majd a készülékben. Mielőtt használni kezdené a készüléket, figyelmesen olvassa végig a biztonsági útmutatásokat és a teljes útmutatót. A készüléken és a használati útmutatóban olvasható figyelmeztetéseket tartsa be.

Tartsa mindig keze ügyében a használati útmutatót. Ha valakinek eladja vagy odaadja a készüléket, okvetlenül adja át ezt használati útmutatót is, mivel az a termék fontos része.

1.1. Jelmagyarázat

Ha egy szövegrészt az alábbi figyelmeztető szimbólumok valamelyike jelöl, akkor fel kell lépni a szövegben leírt veszélyek ellen az ott leírt lehetséges következmények elkerülése érdekében.



VESZÉLY!

Közvetlenül fenyegető életveszélyre való figyelmeztetés!



FIGYELMEZTETÉS!

Lehetséges életveszélyre és/vagy súlyos, maradandó sérülésekre való figyelmeztetés!



FIGYELMEZTETÉS!

Elektromos áramütésre való figyelmeztetés!



ÉRTESÍTÉS!

Az anyagi károk elkerüléséhez vegye figyelembe a megjegyzéseket!



További információk a készülék használatára vonatkozóan!



Vegye figyelembe a használati útmutatóban található megjegyzéseket!

- Felsorolást jelző pont / Információ a kezelés során előforduló eseményekre
- ▶ Utasítás végrehajtandó műveletre



A jelen szimbólummal megjelölt termékek teljesítik az EK-irányelvek követelményeit.

II. érintésvédelmi osztály

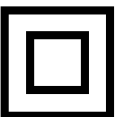

A II. érintésvédelmi osztályba a kettős szigeteléssel és/vagy megerősített szigeteléssel ellátott elektromos eszközök tartoznak, amelyeknél nincs lehetőség védővezető csatlakoztatására. A II. érintésvédelmi osztályba tartozó, szigetelőanyaggal bevont elektromos eszközök burkolata alkothatja részben vagy teljesen a kettős vagy megerősített szigetelést.



Váltakozó áramot jelölő szimbólum

2. Rendeltetészerű használat

Ez egy szórakoztató elektronikai készülék.

A party hangrendszer hanganyag lejátszására szolgál, amely USB-, Bluetooth-kapcsolaton vagy AUX-csatlakozón keresztül tölthető be. A készüléken továbbá rádióadók is hallgathatók. A party hangrendszer karaoke rendszerként vagy hangosbemondó-erősítőként is használható.

A megadott vételi tartomány a készülék műszaki lehetőségeinek felel meg. A tartományon kívül vett információkat nem szabad felhasználni vagy terjeszteni. A mindenkori országban érvényes törvényeket be kell tartani.

Vegye figyelembe, hogy nem rendeltetészerű használat esetén érvényét veszti a jótállás:

- ▶ Hozzájárulásunk nélkül ne alakítsa át a készüléket, és ne használjon általunk nem engedélyezett vagy nem általunk szállított kiegészítő eszközöket.
- ▶ Csak az általunk szállított vagy engedélyezett pótalkatrészeket és tartozékokat használja.
- ▶ Vegye figyelembe a jelen használati útmutatóban szereplő összes információt, különösen a biztonsági utasításokat. Minden más használat nem rendeltetészerűnek minősül, és személyi sérülésekhez vagy anyagi károkhoz vezethet.

3. Biztonsági utasítások



FIGYELMEZTETÉS!

Sérülésveszély!

Fennáll a gyermekek és csökkent fizikai, érzékszervi vagy mentális képességekkel rendelkező (például részben fogyatékkal élő vagy korlátozott fizikai és mentális képességekkel rendelkező idősebb személyek), illetve a szükséges tapasztalatokkal és ismeretekkel nem rendelkező személyek (például idősebb gyermekek) sérülésének veszélye.

- ▶ A készüléket és tartozékait gyermekek számára nem elérhető helyen tárolja.
- ▶ 8 éven felüli gyermekek, valamint csökkent fizikai, érzékszervi vagy mentális képességekkel rendelkező személyek, illetve kellő tapasztalattal és ismeretekkel nem rendelkező személyek is használhatják a készüléket, amennyiben ez felügyelet mellett történik, vagy ha betanították őket a készülék biztonságos használatára, és megértették a használatból fakadó veszélyeket.
- ▶ Gyermekek nem játszhatnak a készülékkel.
- ▶ A tisztítást és a felhasználói karbantartásokat nem végezhetik gyermekek, kivéve, ha betöltötték a 8. életévüket, és a munkálatokat felügyelet mellett végzik.
- ▶ A 8 évesnél fiatalabb gyermekeket tartsa távol a készüléktől és a csatlakozóvezetékétől.



VESZÉLY!

Fulladásveszély!

Apróbb alkatrészek vagy fólia lenyelése, illetve belélegzése következtében fennálló fulladásveszély.

- ▶ Gyermekektől tartsa távol a csomagolófóliát.
- ▶ Ne engedje, hogy a gyermekek játsszanak a csomagolóanyagokkal.
- ▶ A csomagolóanyag nem játék!

3.1. Elhelyezés



VESZÉLY!

Áramütés veszélye!

Az áramvezető alkatrészek miatt fennáll az áramütés veszélye.

- ▶ Ne tegyen folyadékkal töltött edényeket, mint pl. vázát a készülékre és a hálózati kábelre vagy ezek közelébe. Az edény felborulhat, és a kiömlő folyadék negatívan befolyásolhatja az elektromos biztonságot.
- ▶ Óvja a készüléket és az összes csatlakoztatott készüléket a nedvességtől a vízcseppektől és a fröccsenő víztől. Az üzemzavarok megelőzése érdekében kerülje a port, a hőséget és a közvetlen napsugárzást.
- ▶ Ne helyezzen semmilyen tárgyat a kábelekre, mert a kábelek megsérülhetnek.



FIGYELMEZTETÉS!

Tűzveszély!

A nem megfelelő légáramlás hőtorlaszt és így tüzet okozhat.

- ▶ Ne takarja le a készülék hálózati csatlakozódugóját tárgyakkal (újságokkal, takaróval stb.) a túlzott felmelegedés elkerülése érdekében.
- ▶ Ne tegyen nyílt lángot, például égő gyertyát a készülékre vagy a készülék közelébe.
- ▶ Ne használja robbanásveszélyes területeken a készüléket. Ide tartoznak a tartályok, az üzemanyag-tárolás területei, illetve azok a területek, ahol oldószereket használnak. A készüléket részecskékkel (pl. liszt- vagy fapor) telített levegőjű területeken sem szabad használni.



ÉRTESÍTÉS!

Károsodás veszélye!

A készülék nem megfelelő kezeléséből eredő károsodás veszélye.

- ▶ A készülék biztonsága érdekében az alkotórészeket stabil, sima és rezgésmentes felületre helyezze, és azon használja. Egyes agresszív bútorlakkok megrongálhatják a készülék gumilábait. Ha szükséges, helyezzen a készülék alá védőfóliát vagy lemezt.
- ▶ Nagyfrekvenciás és mágneses zavarforrásoktól (tv-készülékektől, más hangszóró dobozoktól, mobiltelefonoktól stb.) tartson legalább egy méteres távolságot a működési zavarok elkerülése érdekében.
- ▶ Ne tegye ki a készüléket szélsőséges körülményeknek. Kerülje a következőket:
 - Magas páratartalom vagy nedvesség
 - Rendkívül magas vagy alacsony hőmérsékletek
 - Közvetlen napsugárzás
 - Nyílt láng

3.2. Áramellátás

- ▶ A készüléket csak 100–240 V ~ 50/60 Hz-es, földelt dugaszolóaljzatról üzemeltesse. Ha nem biztos a felállítás helyén lévő áramellátás értékeiben, kérjen információt az érintett áramszolgáltatótól.
- ▶ A dugaszolóaljzatnak a készülék közelében, könnyen elérhető helyen kell lennie.
- ▶ Vezesse úgy a kábeleket, hogy senki ne tudjon rálépni vagy megbotlani bennük.
- ▶ A készülék tápellátásának leválasztásához húzza ki a készülék hálózati csatlakozódugóját a csatlakozóaljzataból. Kihúzáskor mindig fogja erősen a hálózati csatlakozót. A sérülések elkerülése érdekében soha ne a vezetéknél fogva húzza ki.

-
- ▶ Minden multimédiás eszköznek, amelyet a készülékhez csatlakoztat, meg kell felelnie a kifestültségi irányelv követelményeinek.
 - ▶ Vihar vagy hosszabb használati szünet esetén válassza le a party hangrendszert az áramhálózatról.

3.3. Környezeti hőmérséklet

- ▶ A készülék 0 °C és +35 °C közötti környezeti hőmérsékleten használható.
- ▶ Kikapcsolt állapotában a készülék -10 °C és +45 °C közötti hőmérsékleten tárolható.
- ▶ A készüléket csak száraz helyen használja.



VESZÉLY!

Áramütés veszélye!

A hőmérséklet vagy a páratartalom nagy ingadozásai esetén a kondenzáció miatt nedvesség képződhet a készülék belsejében, ami elektromos rövidzárlatot okozhat.

- ▶ Szállítás után ne helyezze üzembe a készüléket, amíg az át nem vette a környezet hőmérsékletét.

3.4. Üzemzavar esetén

- ▶ Minden használatbevétel előtt ellenőrizze a készüléket és a tartozékait károsodásra nézve.
- ▶ Ne használja a party hangrendszert és a hálózati kábelt, ha sérüléseket, füstképződést vagy szokatlan működési zajokat észlel. Adott esetben azonnal szakítsa meg az áramellátást.
- ▶ Ne próbálja meg saját maga felnyitni és/vagy megjavítani a készülék részeit. Fennáll az áramütés veszélye!
- ▶ Üzemzavar esetén forduljon szervizközpontunkhoz.

4. A csomag tartalma



VESZÉLY!

Fulladásveszély!

A csomagolófóliák lenyelhetőek vagy szakszerűtlenül használhatók, ezért fulladásveszély áll fenn!

- ▶ Az alkalmazott csomagolóanyagok (zacskók, polisztirol elemek stb.) a gyermekek elől elzárt helyen tárolandók.
- ▶ Ne hagyja, hogy gyermekek játszanak a csomagolóanyaggal.
- ▶ A csomagolóanyag nem játék!

Kérjük, ellenőrizze a csomag teljességét, és amennyiben hiányos lenne a tartalma, a vásárlás napjától számított 14 napon belül értesítsen erről bennünket.

Az Ön által megvásárolt csomaggal a következő elemeket kapja:

- party hangrendszer
- mikrofonok
- hálózati tápkábel
- Használati útmutató
- Garanciajegy

5. A készülék áttekintése

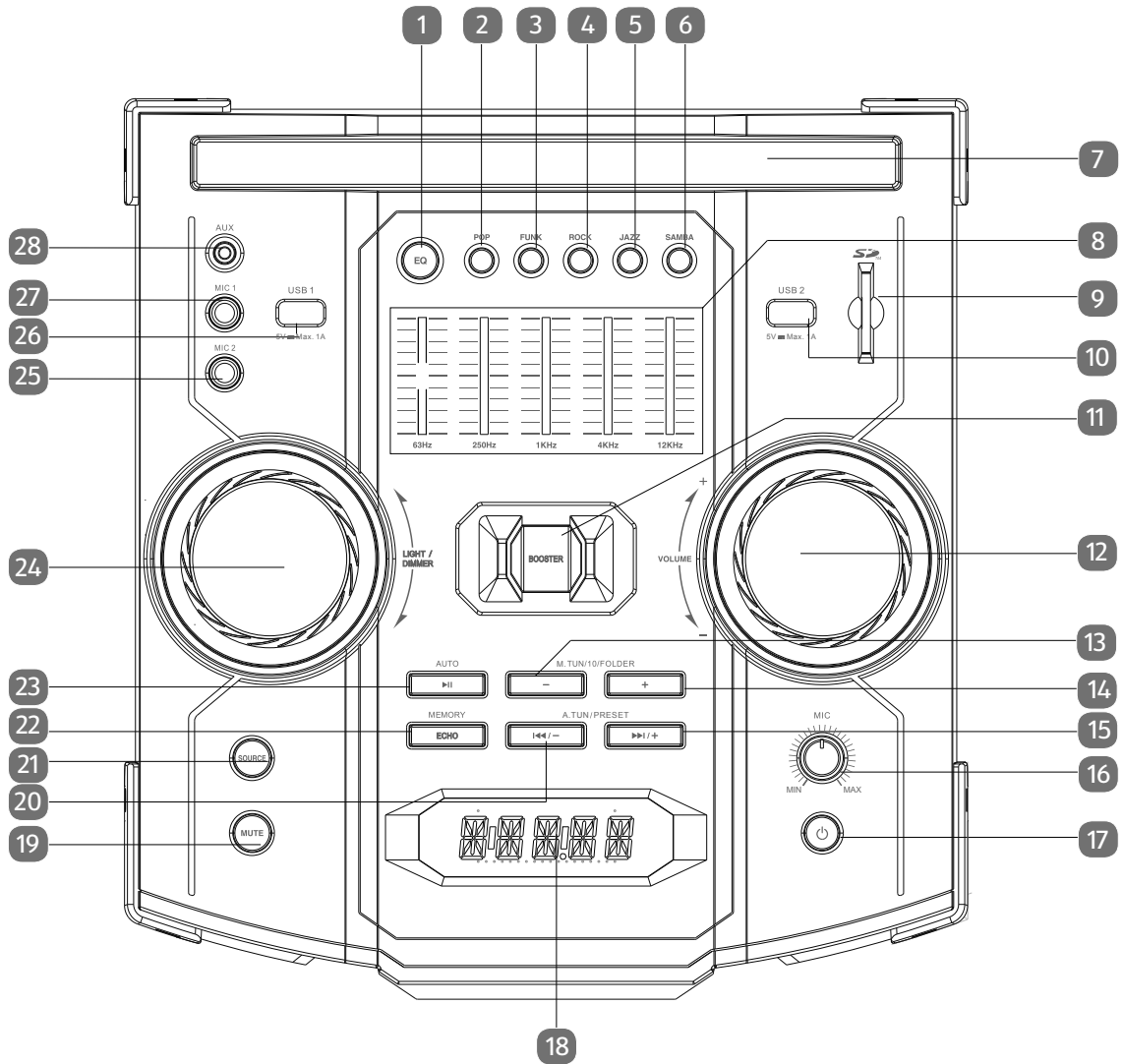

1	EQ EQ előzetes beállítás / EQ kézi üzemmód közötti átállítás
2	POP a hangszínszabályzó pop beállítása
3	FUNK a hangszínszabályzó funk beállítása
4	ROCK a hangszínszabályzó rock beállítása
5	JAZZ a hangszínszabályzó jazz beállítása
6	SAMBA a hangszínszabályzó szamba beállítása
7	Táblagéptartó
8	Hangszínszabályzó beállítása
9	SD -kártyanyílás
10	USB 2 csatlakozó
11	BOOSTER hangerő erősítésének be-/kikapcsolása
12	VOLUME hangerőszabályzó
13	M.TUN+ / 10 / FOLDER - adókeresés vissza / mappaválasztás
14	M.TUN+ / 10 / FOLDER + adókeresés előre / mappaválasztás
15	A.TUN / PRESET ►► / +következő műsorszám / következő tárolóhely

16	MIC a mikrofon hangerőszabályzója
17	POWER a készülék be-/kikapcsolása
18	Kijelző
19	MUTE a hang némítása
20	A.TUN/PRESET ◀◀ / —előző műsorszám / előző tárolóhely
21	SOURCE a jelforrás kiválasztása
22	MEMORY/ECHO adótároló / a hangeffektus ki-/bekapcsolása
23	AUTO/▶▶ lejátszás indítása/leállítása / Bluetooth-kapcsolat bontása / automatikus adókeresés / ismétlő funkciók beállítása
24	LIGHT/DIMMER fényeffektus kiválasztása / kijelző fényerejének beállítása
25	MIC 2 bemenet (6,3 mm-es jack)
26	USB 1 CSATLAKOZÓ
27	MIC 1 bemenet (6,3 mm-es jack)
28	AUX IN bemenet (3,5 mm-es jack)

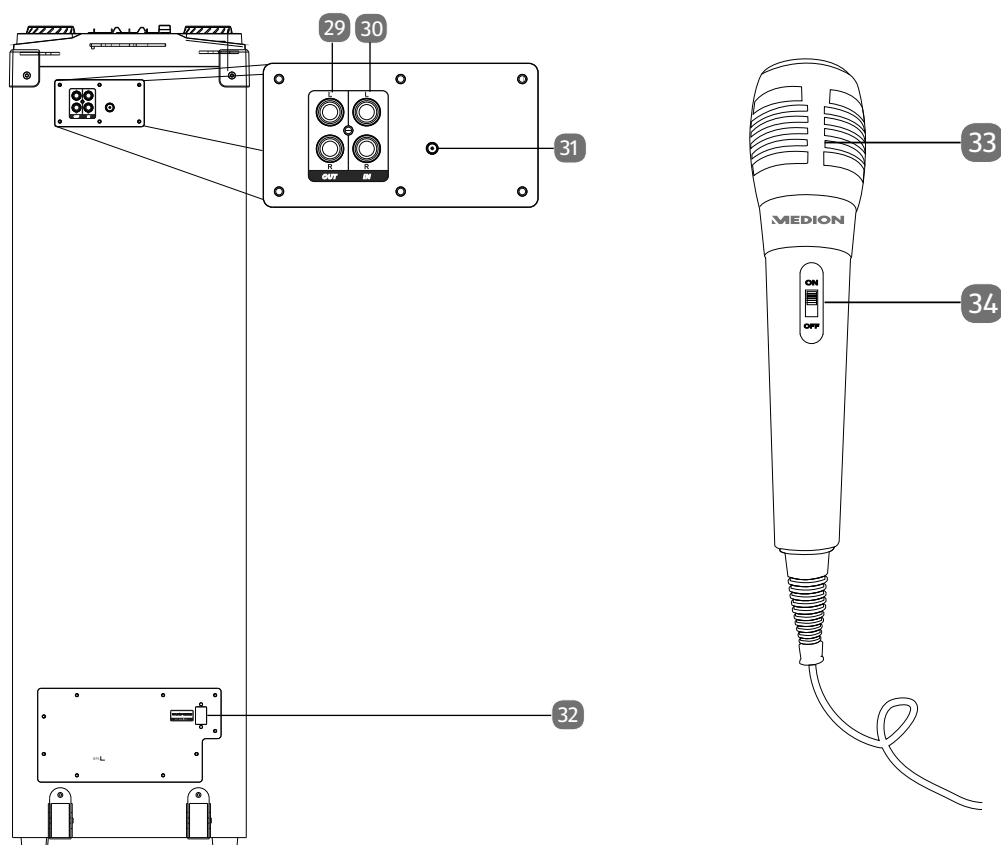

29	LINE OUT kimenet (cinch)
30	LINE IN bemenet (cinch)
31	Huzalantenna
32	AC IN áramcsatlakozó
33	Mikrofonnyílások
34	Mikrofon be- és kikapcsolója

6. Üzembe helyezés

6.1. A hálózati tápkábel csatlakoztatása

- ▶ Csatlakoztassa a készülékkel kapott hálózati csatlakozókábelt a készülék **AC IN 100-240V~50/60HZ**-es aljzatához.
- ▶ Dugja be a hálózati kábel dugaszcsatlakozóját egy jól hozzáférhető hálózati dugaszolóaljzatba (lásd „3.2. Áramellátás”, 61 oldal).

6.2. Antennás vétel

A készülék hátoldalán egy huzalantenna található.

- ▶ Nyissa ki teljesen az antennát, és helyezze el az optimális rádióvételhez.

6.3. A készülék bekapcsolása / készenléti üzemmódba kapcsolása

- ▶ Nyomja meg a  gombot a party hangrendszer bekapcsolásához.

A készülék a legutoljára használat üzemmódban indul el.

- ▶ Nyomja meg újra a  gombot a készülék készenléti állapotba helyezéséhez.



Húzza ki a hálózati dugaszt az aljzatból, ha nem használja a készüléket, hogy elkerülje a készenléti módban meglévő áramfogyasztást, és teljesen kikapcsolja a készüléket.

7. Kezelés

7.1. A hangerő módosítása

- ▶ Forgassa a hangerőszabályzót **+** irányba a hangerő növeléséhez, és **-** irányba a hangerő csökkentéséhez.

7.2. A készülék elnémítása

- ▶ Nyomja meg a **MUTE** gombot a készülék elnémításához.

7.3. Hangerőfokozó

- ▶ Nyomja meg a **BOOSTER** gombot a hangerőfokozás kb. 25 másodpercre történő bekapcsolásához.

A hangerőfokozó bekapcsolt állapotában a **BOOSTER ON** kijelzés látható a kijelzőn.

- ▶ Nyomja meg újra a **BOOSTER** gombot a hangerőfokozás kikapcsolásához.



A hangerőfokozás a kikapcsolása után csak kb. 45 másodperccel kapcsolható be újra.

7.4. Equalizer

- ▶ Nyomja meg az **EQ** gombot a kézi beállítás aktiválásához.
- ▶ Állítsa be kívánság szerint a frekvenciatartományok szabályozóját.
- ▶ Nyomja meg a **POP, FUNK, ROCK, JAZZ** vagy **SAMBA** gombot az előre megadott beállítások aktiválásához.

7.5. Partifény

- ▶ Nyomja meg többször a **LIGHT/DIMMER** szabályozót az előre telepített világításbeállítások aktiválásához.

A tárolt beállítások a következők:

- **CLEIO**
- **PEACE**
- **POWER**
- **CUSTOM**
- **LED OFF**

- ▶ Nyomja meg és tartsa lenyomva a **CUSTOM** fénybeállításban egyszer vagy többször a **LIGHT/DIMMER** szabályozót, a partyfény (piros, zöld, kék, cián, lila vagy fehér) egyedi színbeállításához.

7.6. A kijelző fényereje

- ▶ Forgassa a **LIGHT/DIMMER** szabályozót **+** irányba a kijelző fényerejének növeléséhez és a **-** irányba a kijelző fényerejének csökkentéséhez.

8. Csatlakoztatási lehetőségek

8.1. AUX IN

- ▶ Csatlakoztasson beépített erősítő külső lejátszókészülékeket (pl. CD-lejátszó vagy MP3-lejátszó) az **AUX IN** csatlakozóhoz.
- ▶ Kapcsolja a party hangrendszert a ⏻ gomb megnyomásával készenléti módba.
- ▶ Kapcsolja ki a külső eszközt.
- ▶ Dugja be egy 3,5 mm-es jack kábel egyik végét (nem szállítási tartozék) a készülék tetején lévő **AUX IN** csatlakozóba.
- ▶ A kábel másik végét csatlakoztassa a külső eszközhöz.
- ▶ Kapcsolja be a külső eszközt.
- ▶ Kapcsolja be a party hangrendszert a ⏻ gomb megnyomásával.
- ▶ Nyomja meg többször a **SOURCE** gombot, amíg a kijelzőn nem jelenik meg az **AUX** szöveg. Ekkor már a külső eszköz által lejátszott hang hallható.

8.2. LINE IN

- ▶ Csatlakoztasson beépített erősítő nélküli külső lejátszókészülékeket (pl. kazettalejátszó) a **LINE IN** csatlakozóhoz.
- ▶ Kapcsolja a party hangrendszert a ⏻ gomb megnyomásával készenléti módba.
- ▶ Kapcsolja ki a külső eszközt.
- ▶ Dugja be egy cinch kábel egyik végét (nem szállítási tartozék) a készülék hátoldalán lévő **LINE IN** csatlakozóba.
- ▶ A kábel másik végét csatlakoztassa a külső eszközhöz.
- ▶ Kapcsolja be a külső eszközt.
- ▶ Kapcsolja be a party hangrendszert a ⏻ gomb megnyomásával.
- ▶ Nyomja meg többször a **SOURCE** gombot, amíg a kijelzőn nem jelenik meg a **LINE** szöveg. Ekkor már a külső eszköz által lejátszott hang hallható.

8.3. LINE OUT

- ▶ Csatlakoztasson egy külső erősítőt a **LINE OUT** kimenetre.

A kimeneti jelszint a party hangrendszer hangerőszabályozójával van összekötve.

- ▶ Forgassa a hangerőszabályozót **+** irányba a **LINE OUT** kimenet jelszintjének növeléséhez vagy **-** a jelszint csökkentéséhez.

9. Rádiómód

- ▶ Nyomja meg egyszer vagy esetleg többször a **SOURCE** gombot a rádiós üzemmódra történő átváltáshoz.

A kijelzőn elsőként megjelenik a **RADIO** szöveg, majd az aktuális frekvencia a frekvenciasávval együtt.

9.1. Az adó beállítása

- ▶ Nyomja meg röviden az **M.TUN/10/FOLDER +** vagy az **M.TUN /10/FOLDER -** gombot egy meghatározott frekvencia 50 MHz-es lépésekben történő beállításához.
- ▶ Tartsa röviden lenyomva az **A.TUN/PRESET ►►/+** vagy az **A.TUN/PRESET ◄◄/-** gombot a következő fogható frekvencia (adó) automatikus beállításához.

9.2. Adók mentése és behívása

9.2.1. Adók automatikus mentése

- ▶ Nyomja meg az **AUTO/►►** gombot.

Az adókeresési folyamat automatikusan elindul. Ekkor a készülék automatikusan, egymás után eltárolja a talált adókat.

- ▶ Az automatikus tárolás leállításához nyomja meg újra az **AUTO/►►** gombot.

9.2.2. Adók kézi tárolása

- ▶ Állítson be az **M.TUN/10/FOLDER +** vagy az **M.TUN/10/FOLDER -** gomb segítségével egy olyan rádióadót, amelyet tárolni szeretne.

- ▶ Tartsa lenyomva a **MEMORY/ECHO** gombot.

A kijelzőn villog a programhely kijelzése (pl. **P01**).

- ▶ Az **A.TUN/PRESET ►►/+** vagy az **A.TUN/PRESET ◄◄/-** gombbal válassza ki azt a programhelyet, amelyen tárolni kívánja a rádióadót.
- ▶ A tárolás befejezéséhez nyomja meg újra a **MEMORY/ECHO** gombot.

9.2.3. Adó behívása

- ▶ Nyomja meg egyszer vagy többször az **A.TUN/PRESET ►►/+** vagy az **A.TUN/PRESET ◄◄/-** gombot egy tárolt adó behívásához.

A kijelzőn megjelenik a programhely kijelzése (pl. **P01**).

10. USB-mód

- ▶ Dugjon be egy USB-tárolóeszközt a kívánt USB-aljzatba (**USB 1** vagy **USB 2**).

A party hangrendszer automatikusan USB-üzemmódra vált.

Ha mégsem váltana automatikusan USB-üzemmódra a party hangrendszer, akkor tegye a következőket:

- ▶ Nyomja meg a **SOURCE** gombot egyszer vagy többször a kívánt üzemmód kiválasztásához.

A kijelzőn **USB 1** jelenik meg az USB1 aljzat használatához, **USB 2** az USB2 aljzat használatához.



Az USB-adattárolók csatlakoztatásához vegye figyelembe a következőket:

- A számos különböző fájlrendszer és fájlformátum miatt a csatlakoztatott adattárolók működése nem garantálható.
- Az adathordozó méretétől függően tovább is eltarthat a rendszer felismerése.
- A FAT16 és a FAT32 fájlrendszer támogatott; a támogatott fájlformátum az MP3.
- Külső merevlemezek használata nem támogatott.

11. SD-kártyás üzemmód

▶ Helyezze az SD-memóriakártyát az SD-kártyanyílásba úgy, hogy az érintkezők jobbra nézzenek. A party hangrendszer automatikusa átvált SD-kártyás üzemmódba.

Ha a party hangrendszer nem váltana át automatikusan SD-kártyás üzemmódba, akkor tegye a következőket:

▶ Nyomja meg egyszer vagy többször a **SOURCE** gombot a kívánt üzemmód kiválasztásához. Megjelenik a kijelzőn az **SD** szöveg.

12. Bluetooth® üzemmód

A Bluetooth üzemmód lehetővé teszi audiojelek kábel nélküli vételét külső, Bluetooth-képes hanglejátszó készülékekről. Ügyeljen arra, hogy a két készülék közötti távolság ne legyen nagyobb 10 méternél.



Egyszerre mindig csak egy Bluetooth-készülék csatlakoztatható a party hangrendszerhez.

12.1. Bluetooth-képes hanglejátszó készülék csatlakoztatása

Bluetooth-képes hanglejátszó készüléknek a party hangrendszerhez történő csatlakoztatásához tegye a következőket:

- ▶ Kapcsolja be a hanglejátszó készüléken a Bluetooth-funkciót.
- ▶ Kapcsolja be a party hangrendszert, és válassza ki a **SOURCE** gombbal a Bluetooth-üzemmodot.

Megjelenik a kijelzőn a **BLUETOOTH** szöveg. A party hangrendszer most kereső módban van.

- ▶ Csatolja össze a két készüléket a hanglejátszó készüléken.



A hanglejátszó készülék Bluetooth-funkciójával kapcsolatos információkat a készülék kezelési útmutatója tartalmazza.

A hanglejátszó készülékének készüléklistájában azonnal megjelenik a party hangrendszer neve **MD 43363**, amint megtalálta a készülék a jelet.

- ▶ Ha jelszót kellene megadni a csatlakozáshoz, akkor írja be a **0000** számot.

Akkor zárul le a két készülék összecsatolása, amikor megszólal egy hangjelzés a party hangrendszeren, és a kijelzőn megjelenik a **CONNECTED** szöveg.



A party hangrendszer megpróbál automatikusan összekapcsolódni a Bluetooth-kapcsolaton keresztül utoljára csatlakoztatott hanglejátszó készülékkel.

- ▶ Meglévő Bluetooth-kapcsolat megszakításához nyomja meg és tartsa megnyomva Bluetooth-módban az **AUTO/▶II** gombot.

Szétválasztás után megjelenik a kijelzőn a **NO BT** szöveg. A party hangrendszer most ismét kereső módban van, és újabb készüléket csatlakoztathat rá.

13. Lejátszás vezérlése

13.1. Lejátszás indítása/leállítása

- ▶ Nyomja meg az **AUTO/▶II** gombot a műsorszámok lejátszásának indításához.
- ▶ A lejátszás megszakításához nyomja meg újra az **AUTO/▶II** gombot. A gomb újbóli megnyomásával folytathatja a lejátszást.

13.2. Műsorszám választása, gyors vissza/előre

- ▶ Nyomja meg az **M.TUN/10/FOLDER** - gombot, ha vissza akar térni az éppen hallható műsorszám elejére.
- ▶ A gomb ismételt megnyomásával a megelőző műsorszámra ugorhat.
- ▶ Az **M.TUN/10/FOLDER +** gomb megnyomásával közvetlenül a következő műsorszámra ugorhat.
- ▶ Tartsa megnyomva az **A.TUN/PRESET I◀◀/—** gombot, ha egy műsorszámon belül gyorsan előre, ill. az **A.TUN/PRESET ▶▶I/+** gombot, ha egy műsorszámon belül gyorsan visszafelé akar tekerni.

13.3. Mappaválasztás MP3-fájloknál

Az MP3-fájlok a tárolóeszközön különböző mappákba lehetnek rendezve, hogy könnyebben áttekinthetők legyenek.

- ▶ Ahhoz, hogy egy MP3-tárolóeszközön átváltson egy mappába, nyomja meg és tartsa megnyomva az **M.TUN/10/FOLDER +** vagy az **M.TUN/10/FOLDER -** gombot.

13.4. Ismétlő funkciók

A műsorszámok lejátszásának sorrendjét tetszőlegesen meghatározhatja.

Ehhez tegye a következőt:

- ▶ Szüneteltesse a lejátszást az **AUTO/▶II** gombbal.
- ▶ Nyomja meg és tartsa megnyomva egyszer vagy többször az **AUTO/▶II** gombot a következő ismétlő funkciók beállításához:

REPEAT ONE (az éppen lejátszott műsorszám ismétlése)

REPEAT ALL (az adathordozón lévő összes műsorszám ismétlése)

REPEAT OFF (ismétlő funkció kikapcsolása)

A kiválasztott ismétlési funkció megjelenik a kijelzőn.



Bluetooth-módban a party hangrendszeren az ismétlő funkciót nem lehet használni. Ebben a módban a hanglejátszó készüléken állítsa be az ismétlési lehetőségeket.

14. Mikrofonok csatlakoztatása

A mikrofonok minden üzemmódban használhatók.

A mikrofonok csatlakoztatásához a következőképpen járjon el:

- ▶ Kapcsolja adott esetben készenléti módba a party hangrendszert.
- ▶ Csatlakoztassa a mikrofont a kívánt **MIC 1** vagy a **MIC 2** aljzathoz.
- ▶ Állítsa be a **MIC** szabályozón a mikrofon kívánt hangerejét.
- ▶ Nyomja meg az **ECHO** gombot a visszhang funkció használatához.
- ▶ Nyomja meg újra az **ECHO** gombot a visszhang funkció kikapcsolásához.

15. Hibaelhárítás

PROBLÉMA	LEHETSÉGES OK	ELHÁRÍTÁS
A készüléket nem lehet bekapcsolni.	A hálózati kábel nincs megfelelően csatlakoztatva.	▶ Ellenőrizze a hálózati kábel helyes csatlakoztatását.
Nincs, vagy rossz a rádióvétel	Túl gyengék a vett jelek.	▶ Változtassa meg a készülék helyét vagy az antenna beállítását a vétel javításához.
Nincs hang	<ul style="list-style-type: none">• A hangerő túl alacsonyra van beállítva.• Helytelen üzemmód került kiválasztásra.• Nem támogatott fájlformátum.	<ul style="list-style-type: none">▶ Állítsa be a kívánt nagyobb hangerőt.▶ Ellenőrizze a külső hanglejátszó készüléken a beállított hangerőt, adott esetben növelje meg.▶ Nyomja meg egyszer vagy többször a SOURCE gombot, amíg nem jelenik meg a kijelzőn a csatlakoztatott készüléknek megfelelő helyes lejátszási mód.▶ Csak MP3 formátumú fájlokat használjon.
Nincs hang a mikrofonból	<ul style="list-style-type: none">• Ki van kapcsolva a mikrofon.• Túl kicsi a mikrofon hangereje.	<ul style="list-style-type: none">▶ Ellenőrizze a mikrofonon, hogy be van-e kapcsolva.▶ Állítsa nagyobbra a mikrofon hangerejét.
Nem játszik le a készülék MP3-fájlokat.	Megszakadt a kapcsolat az USB tárolóeszközzel/az SD-kártyával.	▶ Győződjön meg arról, hogy helyesen van bedugva az USB tárolóeszköz/az SD-kártya.

16. Tisztítás

- ▶ Tisztítás előtt mindig húzza ki a készülék hálózati csatlakozódugóját.
- ▶ A tisztításhoz csak száraz, puha kendőt használjon. Ne használjon vegyi oldó- és tisztítószereket, mert ezek megrongálhatják a készülék felületét és/vagy a rajta levő feliratokat.
- ▶ Ügyeljen arra, hogy semmilyen folyadék se jusson be a party hangrendszer belsejébe.

17. Tárolás használaton kívül

- ▶ Ha hosszabb időn keresztül nem használja a készüléket, akkor válassza le az áramhálózatról, és tárolja száraz, hűvös helyen.
- ▶ Ügyeljen arra, hogy portól és szélsőséges hőmérséklet-ingadozásoktól védve legyen a készülék.

18. Megfeleléségi nyilatkozat

CE A MEDION AG ezúton kijelenti, hogy ez a készülék megfelel az alábbi alapvető követelményeknek és a többi vonatkozó rendelkezéseknek:

- 2014/53/EU RE-irányelv
- 2009/125/EK irányelv a környezetbarát tervezésről
- 2011/65/EU RoHS-irányelv.

A teljes EU-megfeleléségi nyilatkozat letölthető a következő weboldalról: www.medion.com/conformity.

19. Információ a márkajelzésekről

A Bluetooth® szövegdjegy és a logók a Bluetooth SIG, Inc. cég bejegyzett védjegyei, amelyeket a MEDION engedéllyel használ.

Más védjegyek az adott tulajdonosok tulajdonát képezik.

20. Ártalmatlanítás



CSOMAGOLÁS

A szállítás során keletkező sérülések elleni védelem érdekében a készülék csomagolásban található. A csomagolások olyan anyagokból készültek, amelyek környezetbarát módon ártalmatlaníthatók és szakszerűen újrahasznosíthatók.



KÉSZÜLÉK

A szimbólummal megjelölt használt készülékeket nem szabad a normál háztartási hulladékkal együtt kidobni.

A készüléket élettartama végén a 2012/19/EU irányelvnek megfelelő módon ártalmatlanítsa.

Így a készülékben található anyagok újrahasznosulnak, és elkerülhető a környezet károsítása.

A használt készüléket elektronikai hulladékok gyűjtőhelyén vagy hulladékgyűjtő udvarban adja le.

Részletesebb információkért forduljon a helyi hulladékkezelő vállalathoz vagy a helyi önkormányzathoz.

21. Műszaki adatok

Általános

Méreték (szé x ma x mé)	285 mm x 970 mm x 350 mm
Súly	15,5 kg

Feszültségellátás

Feszültség	AC 100–240 V ~ 60/50 Hz
Teljesítményfelvétel	200 W
Kimenő teljesítmény	4 x 100 W RMS

Környezeti feltételek

Működés közben	min. 0 °C - max. +35 °C / 60% relatív páratartalom
Használaton kívül	min. -10 °C - max. +45 °C / 65 % relatív páratartalom

Rádió

URH-sáv	FM 87,5–108 MHz.
FM antenna	állandó jelleggel felszerelt huzalantenna

Csatlakozók

AUX bemenet	3,5 mm-es jackdugó
Mikrofonbemenet	6,3 mm-es jackdugó
LINE IN	Cinch-bemenet
LINE OUT	Cinch-kimenet
USB-csatlakozó ¹	USB 2.0, 32 GB-ig
USB1/2 kimenet	Kimenet: 5 V $\overline{=}$ 1 A max. (összesen)
Memóriakártya nyílása	SD, 32 GB-ig

Bluetooth®

Bluetooth-verzió	2.1 + EDR (A2DP v1.2, HSP 1.2, AVRCP v1.0)
------------------	--------------------------------------------

Mikrofon

Frekvenciatartomány	30 Hz - 15 kHz
Érzékenység	-73 dB +/- 3 dB
Impedancia	600 Ω +/- 30 %

21.1. Információk Bluetooth-kapcsolathoz

Frekvenciatartomány: 2,4 GHz

Frekvenciatartomány	max. adásteljesítmény
2,402 - 2,480 GHz	2,85 dBm

¹ Az USB-hosszabbítókábel és a kártyaolvasó adapter nem támogatott.
Nem garantálható minden forgalomban lévő MP3-lejátszóval, USB-pendrive-val vagy memóriakártyával való kompatibilitás.

22. Szervizadatok

Ha a készülék nem a kívánt és elvárt módon működik, először forduljon vevőszolgálatunkhoz. Többféle úton is kapcsolatba léphet velünk:

- Használhatja a www.medion.com/contact webhelyen lévő kapcsolatfelvételi űrlapot is.
- Szervizünk csapatával természetesen forródrótunkon és postai úton is felveheti a kapcsolatot.

Nyitva tartás	Ügyfélszolgálat
Hé–Pé: 8:00–16:30	☎ 06-1-848-0676
Szerviz címe	
MEDION Service Center R.A. Trade Kft. Törökbálinti utca 23 2040 Budaörs Hungary	



Ez a használati útmutató több másikkal egyetemben letölthető a www.medion.com/hu/ webhelyről.

Ugyanott különféle eszközökhöz tartozó illesztőprogramokat és szoftvereket is talál.

Az itt látható QR-kód beolvasásával a használati utasítás letölthető az ügyfélszolgálati portálról a mobilkészülékére.

23. Impresszum

Copyright © 2019

Állás: 02.05.2019

Minden jog fenntartva.

A jelen használati útmutató szerzői jogi védelem alatt áll.

A gyártó írásbeli engedélye nélkül tilos a mechanikus, elektronikus vagy más formában végzett sokszorosítás.

A szerzői jog a forgalmazót illeti:

MEDION AG

Am Zehnthof 77

45307 Essen

Németország

Kérjük, vegye figyelembe, hogy a fenti nem visszaküldési cím. Először mindig lépjen kapcsolatba vevőszolgálatunkkal.

Kazalo

1.	Informacije o teh navodilih za uporabo.....	77
1.1.	Pomen znakov.....	77
2.	Predvidena uporaba.....	78
3.	Varnostni napotki.....	78
3.1.	Mesto postavitve.....	79
3.2.	Električno napajanje.....	79
3.3.	Temperatura okolice.....	80
3.4.	V primeru okvar.....	80
4.	Obseg dobave.....	80
5.	Pregled naprave.....	81
6.	Prvi zagon.....	83
6.1.	Priklop električnega kabla.....	83
6.2.	Sprejem antene.....	83
6.3.	Vklop naprave/preklop v stanje pripravljenosti.....	83
7.	Upravljanje.....	83
7.1.	Nastavitev glasnosti.....	83
7.2.	Izklop zvoka.....	83
7.3.	Ojačevalnik.....	83
7.4.	Izenačevalnik.....	83
7.5.	Osvetlitev za zabave.....	84
7.6.	Svetlost zaslona.....	84
8.	Razpoložljivi priključki.....	84
8.1.	AUX IN.....	84
8.2.	LINE IN.....	84
8.3.	LINE OUT.....	84
9.	Način za radio.....	85
9.1.	Nastavitev radijskih postaj.....	85
9.2.	Shranjevanje in predvajanje radijskih postaj.....	85
10.	Način za USB.....	85
11.	Način za kartico SD.....	86
12.	Način za Bluetooth®.....	86
12.1.	Povezovanje predvajalnika, ki omogoča tehnologijo Bluetooth.....	86
13.	Upravljanje predvajanja.....	87
13.1.	Začetek/zaustavitev predvajanja.....	87
13.2.	Izbira posnetka, hitrejše predvajanje/previjanje.....	87
13.3.	Izbira mape pri datotekah MP3.....	87
13.4.	Funkcije ponavljanja.....	87
14.	Priklop mikrofona.....	87
15.	Odpravljanje težav.....	88
16.	Čiščenje.....	88
17.	Skladiščenje v primeru neuporabe.....	88
18.	Informacije o skladnosti.....	89
19.	Informacije o blagovnih znamkah.....	89
20.	Odlaganje med odpadke.....	89
21.	Tehnični podatki.....	90
21.1.	Informacije o funkciji Bluetooth.....	90
22.	Informacije o servisu.....	91
23.	Kolofon.....	91

1. Informacije o teh navodilih za uporabo



Zahvaljujemo se vam, da ste se odločili za naš izdelek. Želimo vam veliko veselja ob uporabi naprave.

Pred uporabo skrbno preberite varnostne napotke in celotna navodila. Upoštevajte opozorila na napravi in v navodilih za uporabo.

Navodila za uporabo vedno hranite na dosegljivem mestu. Če napravo prodate ali izročite drugi osebi, ji hkrati z napravo obvezno izročite tudi navodila za uporabo, saj so pomemben sestavni del izdelka.

1.1. Pomen znakov

Če je besedilo označeno z enim od naslednjih opozorilnih simbolov, se morate izogibati nevarnosti, ki je opisana v besedilu, da ne bo prišlo do navedenih posledic.



NEVARNOST!

Opozorilo pred neposredno smrtno nevarnostjo!



OPOZORILO!

Opozorilo pred morebitno smrtno nevarnostjo in/ali hudimi, trajnimi telesnimi poškodbami!



OPOZORILO!

Opozorilo pred nevarnostjo električnega udara!



OBVESTILO!

Upoštevajte napotke, da se izognete materialni škodi!



Dodatne informacije o uporabi naprave!



Upoštevajte napotke v navodilih za uporabo!

- Alineja/informacija o dogodkih med uporabo naprave
- ▶ Navodila glede ravnanja, ki jih morate upoštevati



Izdelki, označeni s tem simbolom, izpolnjujejo zahteve direktiv ES.

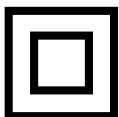

Stopnja zaščite II

Električne naprave s stopnjo zaščite II so električne naprave z dvojno in/ali ojačano izolacijo in brez možnosti priključitve zaščitnega vodnika. Ohišje z izolacijo obdane električne naprave s stopnjo zaščite II lahko delno ali v celoti predstavlja dodatno ali ojačano izolacijo.



Simbol za izmenični tok

2. Predvidena uporaba

To je potrošniška elektronska naprava za prosti čas.

Zvočni sistem za zabave je namenjen predvajanju zvočnih posnetkov, ki jih je mogoče predvajati prek tehnologije USB, Bluetooth ali priključka AUX. Poleg tega lahko z njim poslušate radijske postaje. Zvočni sistem za zabave lahko uporabljate tudi kot sistem za karaoke ali ojačevalnik zvoka z mikrofonom.

Navedeno sprejemno območje predstavlja tehnične zmožnosti naprave. Informacij, ki jih prejmete zunaj tega področja, ni dovoljeno uporabljati ali deliti z drugimi osebami. Upoštevati je treba lokalno zakonodajo.

Upoštevajte, da v primeru nepravilne uporabe garancija preneha veljati:

- ▶ Naprave ne spreminjajte brez našega dovoljenja in ne uporabljajte nobenih dodatnih naprav, ki jih ni odobrilo ali dobavilo naše podjetje.
- ▶ Uporabljajte le nadomestne dele in dodatno opremo, ki jo je odobrilo ali dobavilo naše podjetje.
- ▶ Upoštevajte vse informacije v teh navodilih za uporabo, zlasti varnostne napotke. Vsaka druga uporaba velja kot nepravilna in lahko povzroči telesne poškodbe ali materialno škodo.

3. Varnostni napotki



OPOZORILO!

Nevarnost telesnih poškodb!

Obstaja nevarnost telesnih poškodb pri otrocih in osebah z okrnjenimi fizičnimi, senzoričnimi ali mentalnimi sposobnostmi (npr. delno invalidnih osebah, starejših osebah z manjšimi fizičnimi in mentalnimi sposobnostmi) oziroma osebah s pomanjkanjem izkušenj ali znanja (npr. starejših otrocih).

- ▶ Napravo in dodatno opremo shranjujte na mestu, nedosegljivem otrokom.
- ▶ Napravo lahko uporabljajo otroci, starejši od 8 let, in osebe z okrnjenimi fizičnimi, senzoričnimi ali mentalnimi sposobnostmi oz. osebe s pomanjkanjem izkušenj in/ali znanja, če so pod nadzorom ali če so bili poučeni o varni uporabi naprave ter razumejo nevarnosti, do katerih lahko privede uporaba naprave.
- ▶ Otroci se ne smejo igrati z napravo.
- ▶ Otroci naprave ne smejo čistiti ali na njej opravljati vzdrževalnih del, razen če so starejši od 8 let in jih pri tem nadzira odrasla oseba.
- ▶ Otrokom, mlajšim od 8 let, onemogočite dostop do naprave in električnega kabla.



NEVARNOST!

Nevarnost zadužitve!

Če kdo pogoltne ali vdihne majhne dele ali folije, obstaja nevarnost zadužitve.

- ▶ Embalažno folijo hranite nedostopno otrokom.
- ▶ Otrokom ne dovolite, da se igrajo z embalažo.
- ▶ Embalažni material ni igrača!

3.1. Mesto postavitve



NEVARNOST!

Nevarnost električnega udara!

Zaradi delov, ki prevajajo električno napetost, obstaja nevarnost električnega udara.

- ▶ Na napravo in električni kabel oziroma v njuno bližino ne postavljajte predmetov, napolnjenih s tekočino, na primer vaz. Posoda se lahko prevrne in tekočina lahko vpliva na električno varnost.
- ▶ Napravo in vse priklopljene naprave zaščitite pred vlago, vodnimi kapljicami in vodnimi curki. Preprečite izpostavljenost naprave prahu, vročini in neposredni sončni svetlobi, da preprečite motnje delovanja.
- ▶ Na kable ne polagajte nobenih predmetov, ker jih lahko poškodujete.



OPOZORILO!

Nevarnost požara!

Nezadostno kroženje zraka lahko povzroči zastajanje toplote, zaradi česar lahko pride do požara.

- ▶ Električnega vtiča naprave ne pokrivajte s predmeti (časopisi, odejami itd.), da preprečite pregrevanje.
- ▶ Na napravo oziroma v njeno bližino ne postavljajte odprtega ognja, na primer gorečih sveč.
- ▶ Naprave ne uporabljajte v eksplozivnih okoljih. Sem spadajo npr. bencinske črpalke, skladišča goriv ali območja, kjer se predelujejo topila. Naprave prav tako ne smete uporabljati na območjih, kjer je zrak nasičen z delci (npr. z moko ali lesnim prahom).



OBVESTILO!

Nevarnost poškodb!

Nevarnost poškodb naprave zaradi nepravilnega ravnanja z napravo.

- ▶ Vse komponente postavite na stabilno, ravno in netresočo podlago, da preprečite padec naprave. Nekateri agresivni laki za pohištvo lahko poškodujejo gumijaste nogice naprave. Po možnosti postavite napravo na primerno podlogo.
- ▶ Zagotovite najmanj en meter razdalje do visokofrekvenčnih in magnetnih virov motenj (televizorji, drugi zvočniki, mobilni telefoni itd.), da preprečite motnje delovanja.
- ▶ Naprave ne izpostavljajte ekstremnim pogojem. Izogibati se morate:
 - visoki vlažnosti zraka ali mokroti,
 - izjemno visokim ali nizkim temperaturam,
 - neposredni sončni svetlobi,
 - odprtemu ognju.

3.2. Električno napajanje

- ▶ Napravo priklopite le v ozemljeno vtičnico napetosti 100–240 V ~ 50/60 Hz. Če ne poznate električnega omrežja na mestu postavitve, se obrnite na pristojno podjetje za oskrbo z električno energijo.
- ▶ Električna vtičnica mora biti v bližini naprave in zlahka dostopna.
- ▶ Kable položite tako, da nihče ne more stopiti nanje ali se spotakniti ob njih.
- ▶ Električno napajanje naprave prekinete tako, da izvlečete električni vtič naprave iz vtičnice. Pri vlečenju vtiča iz električne vtičnice vedno trdno držite električni vtič. Nikoli ne vlečite za kabel, saj se lahko poškoduje.

-
- ▶ Vse multimedijske naprave, ki jih priklopite na napravo, morajo izpolnjevati zahteve Direktive o nizki napetosti.
 - ▶ Med nevihtami ali če naprave ne boste uporabljali dlje časa, jo izklopite iz električnega omrežja.

3.3. Temperatura okolice

- ▶ Napravo lahko uporabljate pri temperaturah okolice od 0 °C do +35 °C.
- ▶ Napravo lahko v izklopljenem stanju hranite pri temperaturi med -10 °C in +45 °C.
- ▶ Napravo uporabljajte samo v suhih prostorih.



NEVARNOST!

Nevarnost električnega udara!

Pri velikih nihanjih temperature ali vlage lahko zaradi kondenzacije pride do nabiranja vlage v notranjosti naprave, kar lahko povzroči električni kratki stik.

- ▶ Po transportu ne uporabljajte naprave, dokler ne doseže temperature okolice.

3.4. V primeru okvar

- ▶ Pred vsako uporabo preverite, ali so na napravi in dodatni opremi morda vidne poškodbe.
- ▶ Zvočnega sistema za zabave in električnega kabla ne uporabljajte, če opazite poškodbe, uhajanje dima ali če med delovanjem zaslišite nenavaden hrup. Po potrebi nemudoma prekinite električno napajanje.
- ▶ Sami v nobenem primeru ne poskušajte odpirati in/ali popravljati delov naprave. Obstaja nevarnost električnega udara.
- ▶ V primeru okvare se obrnite na naš servisni center.

4. Obseg dobave



NEVARNOST!

Nevarnost zadužitve!

Embalažno folijo lahko otroci pogoltnjejo ali jo uporabljajo na neprimeren način, zato obstaja nevarnost zadužitve!

- ▶ Ves embalažni material (vrečke, kose polistirena itd.) hranite izven dosega otrok.
- ▶ Ne dovolite, da se otroci igrajo z embalažnim materialom.
- ▶ Embalažni material ni igrača!

Preverite popolnost prodajnega kompleta in nas v roku 14 dni od nakupa obvestite, če komplet ni popoln.

Prodajni komplet vsebuje naslednje elemente:

- Zvočni sistem za zabave
- Mikrofon
- Električni kabel
- Navodila za uporabo
- Garancijski list

5. Pregled naprave

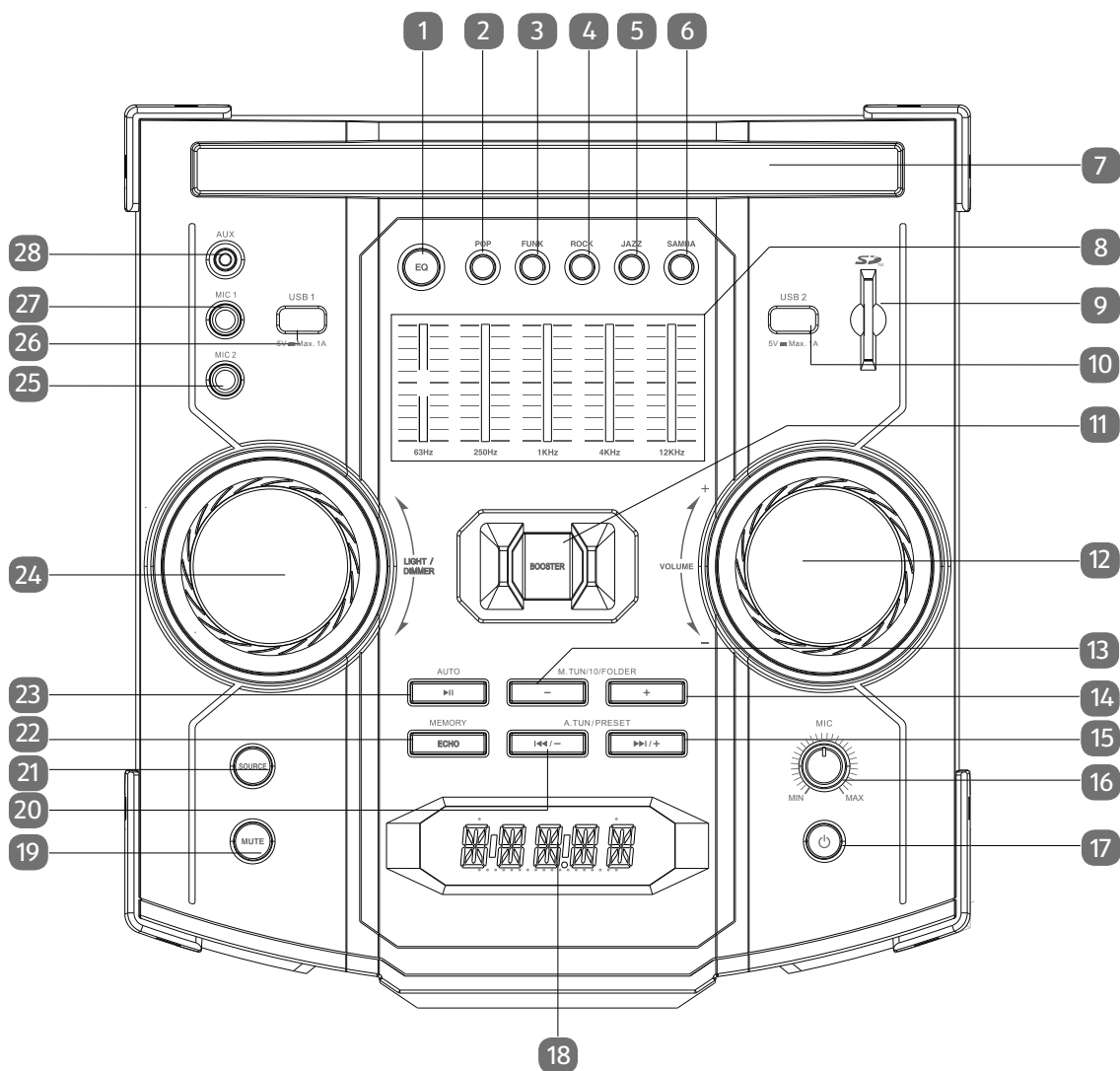

1	EQ – preklop med predhodno nastavljenjo in ročno nastavitvijo izenačevalnika
2	POP – nastavitev izenačevalnika »pop«
3	FUNK – nastavitev izenačevalnika »funk«
4	ROCK – nastavitev izenačevalnika »rock«
5	JAZZ – nastavitev izenačevalnika »jazz«
6	SAMBA – nastavitev izenačevalnika »samba«
7	Držalo za tablični računalnik
8	Nastavitev izenačevalnika
9	REŽA ZA KARTICO SD
10	USB 2 – priključek
11	BOOSTER – vklop/izklop ojačevalnika zvoka
12	VOLUME – vrtljivi gumb za nastavitev glasnosti
13	M.TUN / 10/ FOLDER – – tipka za predhodno radijsko postajo/izbiro mape
14	M.TUN / 10/ FOLDER + – tipka za naslednjo radijsko postajo/izbiro mape

15	A.TUN/PRESET ►►/+ – tipka za naslednji posnetek/naslednje programsko mesto
16	MIC – vrtljivi gumb za nastavitev glasnosti mikrofona
17	POWER – izklop/vklop naprave
18	Zaslon
19	MUTE – izklop zvoka
20	A.TUN/PRESET ◄◄/– – tipka za prejšnji posnetek/prejšnje programsko mesto
21	SOURCE – izbira vira
22	MEMORY/ECHO – tipka za shranjevanje postaje oz. izklop/vklop zvočnega učinka
23	AUTO/►► – tipka za začetek/zaustavitev predvajanja oz. prekinitev povezave Bluetooth oz. samodejno iskanje radijskih postaj oz. nastavitev možnosti ponavljanja
24	LIGHT/DIMMER – tipka za izbiro osvetlitve/nastavitev svetlosti zaslona
25	MIC 2 – vhod (6,3-milimetrski priključek)
26	USB 1 – PRIKLJUČEK
27	MIC 1 – vhod (6,3-milimetrski priključek)
28	AUX IN – vhod (3,5-milimetrski priključek)

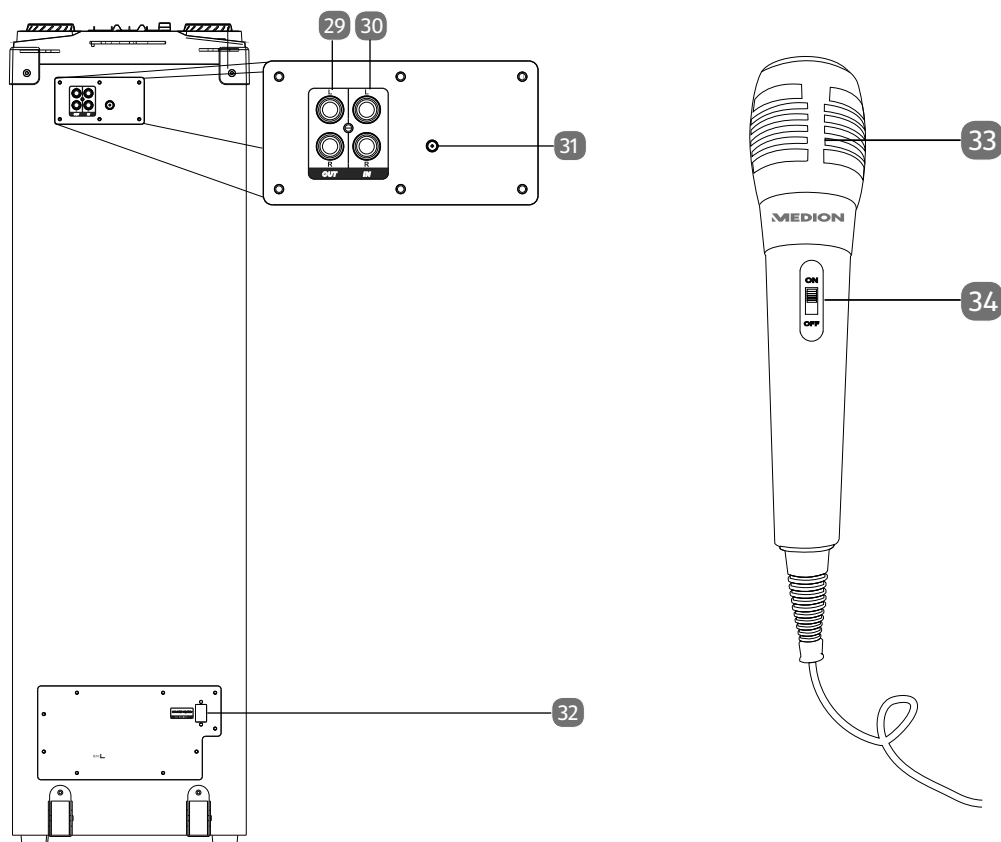

29	LINE OUT – izhod (priključek RCA)
30	LINE IN – vhod (priključek RCA)
31	Žična antena

32	AC IN – električni priključek
33	Odprtine na mikrofону
34	Stikalo za vklop/izklop mikrofona

6. Prvi zagon

6.1. Priklop električnega kabla

- ▶ Priloženi električni kabel priklopite v vhod **AC IN 100-240 V ~ 50/60 HZ** na napravi.
- ▶ Vtič električnega kabla priklopite v zlahka dostopno električno vtičnico (glejte »3.2. Električno napajanje« na strani 79).

6.2. Sprejem antene

Na zadnji strani naprave je nameščena žična antena.

- ▶ Anteno odvijte v celoti in jo položite v primeren položaj za optimalen sprejem.

6.3. Vklop naprave/preklop v stanje pripravljenosti

- ▶ Za vklop zvočnega sistema za zabave pritisnite tipko .

Ob zagonu naprave je nastavljen zadnji izbrani način delovanja.

- ▶ Znova pritisnite tipko , če želite preklopiti napravo v način pripravljenosti.



Ko naprave ne uporabljate, izvlecite električni vtič iz električne vtičnice, da preprečite porabo toka v načinu pripravljenosti in popolnoma izklopite napravo.

7. Upravljanje

7.1. Nastavitev glasnosti

- ▶ Obračajte vrtljivi gumb za nastavitev glasnosti v smeri proti **+** za povečanje glasnosti oziroma v smeri proti **-** za zmanjšanje glasnosti.

7.2. Izklop zvoka

- ▶ Pritisnite tipko **MUTE**, če želite povsem izklopiti zvok naprave.

7.3. Ojačevalnik

- ▶ Pritisnite tipko **BOOSTER**, če želite vklopiti ojačevalnik zvoka za približno 25 sekund. Kadar je ojačevalnik vklopljen, je na zaslonu prikazan napis **BOOSTER ON**.
- ▶ Ponovno pritisnite tipko **BOOSTER**, če želite izklopiti ojačevalnik zvoka.



Po izklopu ojačevalnika ga lahko ponovno vklopite šele po približno 45 sekundah.

7.4. Izenačevalnik

- ▶ Pritisnite tipko **EQ**, da aktivirate ročno nastavitvev.
- ▶ Z vrtljivim gumbom nastavite zeleno frekvenčno območje.
- ▶ Pritisnite tipko **POP, FUNK, ROCK, JAZZ** ali **SAMBA**, da vklopite predhodno nastavljen nastavitve.

7.5. Osvetlitev za zabave

- ▶ Večkrat pritisnite vrtljivi gumb **LIGHT/DIMMER**, da izberete eno od predhodno nastavljenih možnosti osvetlitve.

Shranjene so naslednje nastavitve:

- **CLEIO**
- **PEACE**
- **POWER**
- **CUSTOM (PO MERI)**
- **LED OFF (IZKLOP LED)**



- ▶ V možnosti osvetlitve **CUSTOM** enkrat ali večkrat pritisnite vrtljivi gumb **LIGHT/DIMMER**, da določite uporabniško nastavitev barv (rdeča, zelena, modra, cian, lila ali bela) osvetlitve za zabave.

7.6. Svetlost zaslona



- ▶ Obračajte vrtljivi gumb za nastavitev osvetlitve **LIGHT/DIMMER** v smeri proti **+** za povečanje svetlosti oziroma v smeri proti **-** za zmanjšanje svetlosti.

8. Razpoložljivi priključki

8.1. AUX IN

- ▶ Zunanje naprave z vgrajenim ojačevalnikom (na primer CD-predvajalnik ali MP3-predvajalnik) priklopite v vhod **AUX IN**.
- ▶ Zvočni sistem za zabave s tipko  preklopite v način pripravljenosti.
- ▶ Izklopite zunanjo napravo.
- ▶ Kabel z vtičem velikosti 3,5 mm (ni priložen v obseg dobave) vklopite v priključek **AUX IN** na zgornji strani naprave.
- ▶ Drugi konec kabla priklopite v zunanjo napravo.
- ▶ Vklopite zunanjo napravo.
- ▶ Zvočni sistem za zabave vklopite s tipko .
- ▶ Večkrat pritisnite tipko **SOURCE**, dokler se na zaslonu ne prikaže **AUX**. Zdaj bo sistem predvajal zvočni signal iz vaše zunanje naprave.

8.2. LINE IN

- ▶ Zunanjo napravo brez vgrajenega ojačevalnika (na primer predvajalnik kaset) priklopite v vhod **LINE IN**.
- ▶ Zvočni sistem za zabave s tipko  preklopite v način pripravljenosti.
- ▶ Izklopite zunanjo napravo.
- ▶ Kabel z ustreznim vtičem RCA (ni priložen v obseg dobave) vklopite v vhod **LINE IN** na zadnji strani naprave.
- ▶ Drugi konec kabla priklopite v zunanjo napravo.
- ▶ Vklopite zunanjo napravo.
- ▶ Zvočni sistem za zabave vklopite s tipko .
- ▶ Večkrat pritisnite tipko **SOURCE**, dokler se na zaslonu ne prikaže **LINE**. Zdaj bo sistem predvajal zvočni signal iz vaše zunanje naprave.

8.3. LINE OUT

- ▶ Zunanji ojačevalnik priklopite v izhod **LINE OUT**.
- Izhodna moč je povezana z nastavitvijo glasnosti na zvočnem sistemu za zabave.
- ▶ Obračajte vrtljivi gumb za nastavitev glasnosti v smeri proti **+** za povečanje moči izhoda **LINE OUT** oziroma v smeri proti **-** za zmanjšanje moči.

9. Način za radio

▶ Enkrat ali po potrebi večkrat pritisnite tipko **SOURCE**, da izberete način za poslušanje radia. Na zaslonu se najprej prikaže napis **RADIO**, nato pa trenutna frekvenca in frekvenčno območje.

9.1. Nastavitev radijskih postaj

- ▶ Na kratko pritisnite tipko **M.TUN/10/FOLDER +** ali **M.TUN/10/FOLDER -**, da nastavite želeno frekvenco v korakih po 50/MHz.
- ▶ Kratak čas držite pritisnjeno tipko **A.TUN/PRESET ►►/+** ali **A.TUN/PRESET ◄◄/-** za samodejno nastavitve naslednje razpoložljive frekvence.

9.2. Shranjevanje in predvajanje radijskih postaj

9.2.1. Samodejno shranjevanje radijskih postaj

- ▶ Pritisnite tipko **AUTO/►||**.

Radijski sprejemnik začne samodejno iskati radijske postaje. Sistem bo nato samodejno shranil vse najdene postaje po vrsti.

- ▶ Pritisnite tipko **AUTO/►||**, če želite ustaviti samodejno shranjevanje postaj.

9.2.2. Ročno shranjevanje radijskih postaj

- ▶ S tipkama **M.TUN/10/FOLDER +** ali **M.TUN/10/FOLDER -** nastavite radijsko postajo, ki jo želite shraniti.
- ▶ Držite pritisnjeno tipko **MEMORY/ECHO**.

Na zaslonu utripa napis, ki označuje programsko mesto (npr. **P01**).

- ▶ S tipko **A.TUN/PRESET ►►/+** ali **A.TUN/PRESET ◄◄/-** izberite mesto, kamor želite shraniti določeno radijsko postajo.
- ▶ Ponovno pritisnite tipko **MEMORY/ECHO**, da zaključite postopek shranjevanja.

9.2.3. Predvajanje shranjene radijske postaje

- ▶ Enkrat ali večkrat pritisnite tipko **A.TUN/PRESET ►►/+** ali **A.TUN/PRESET ◄◄/-**, da prikličete shranjeno radijsko postajo.

Na zaslonu se pojavi napis, ki označuje programsko mesto (npr. **P01**).

10. Način za USB

- ▶ Vstavite pomnilnik USB v zelena vrata za USB (**USB 1** ali **USB 2**).

Zvočni sistem za zabave samodejno preklopi v način za USB.

Če zvočni sistem za zabave ne bo samodejno preklopil v način za USB, storite naslednje:

- ▶ Enkrat ali večkrat pritisnite tipko **SOURCE**, da izberete želeni način delovanja.

Na zaslonu se prikaže napis **USB 1** za delovanje prek vhoda USB1 oziroma **USB 2** za delovanje prek vhoda USB2.



Pri priklopu pomnilnika USB upoštevajte naslednje napotke:

- Zaradi številnih različnih datotečnih sistemov in formatov ni mogoče zagotoviti delovanja priklopljenih pomnilniških medijev.
- Preden sistem prepozna nosilec podatkov, lahko traja dlje časa, odvisno od njegove velikosti.
- Podprti datotečna sistema sta FAT16 in FAT32; podprt datotečni format je MP3.
- Zunanji trdi diski niso podprti.

11. Način za kartico SD

▶ Pomnilniško kartico SD vstavite v režo za kartico tako, da so kontakti obrnjeni v desno. Zvočni sistem za zabave samodejno preklopi v način za kartico SD.

Če zvočni sistem za zabave ne bo samodejno preklopil v način za kartico SD, storite naslednje:

▶ Enkrat ali večkrat pritisnite tipko **SOURCE**, da izberete želeni način delovanja.

Na zaslonu se prikaže **SD**.

12. Način za Bluetooth®

Način za Bluetooth omogoča brezžični sprejem zvočnih signalov z zunanjega predvajalnika, ki omogoča tehnologijo Bluetooth. Poskrbite, da razdalja med obema napravama ne bo večja od 10 metrov.



Z zvočnim sistemom za zabave je mogoče povezati samo eno napravo s tehnologijo Bluetooth.

12.1. Povezovanje predvajalnika, ki omogoča tehnologijo Bluetooth

Če želite z zvočnim sistemom za zabave povezati predvajalnik, ki omogoča tehnologijo Bluetooth, storite naslednje:

▶ Na predvajalniku vklopite funkcijo Bluetooth.

▶ Vklopite zvočni sistem za zabave in s tipko **SOURCE** izberite način za Bluetooth.

Na zaslonu se prikaže **BLUETOOTH**. Zvočni sistem za zabave preklopi v iskalni način.

▶ Izvedite povezovanje obeh naprav na predvajalniku.



Informacije o funkciji Bluetooth na predvajalniku po potrebi poiščite v pripadajočih navodilih za uporabo.

Ko predvajalnik najde signal, se na seznamu naprav na predvajalniku prikaže ime zvočnega sistema za zabave **MD 43363**.

▶ Če je za povezavo treba vnesti geslo, vnesite **0000**.

Povezovanje obeh naprav je zaključeno, ko zvočni sistem za zabave odda zvočni signal in se na zaslonu prikaže napis **CONNECTED**.



Zvočni sistem za zabave se poskuša samodejno povezati z zadnjim predvajalnikom, ki je bil povezan prek tehnologije Bluetooth.

▶ Če želite prekiniti obstoječo povezavo Bluetooth, v načinu za Bluetooth pritisnite tipko **AUTO/▶II** in jo pridržite.

Po prekinitvi povezave se na zaslonu prikaže napis **NO BT**. Zvočni sistem za zabave znova preklopi v iskalni način in izvedete lahko novo povezovanje naprave.

13. Upravljanje predvajanja

13.1. Začetek/zaustavitev predvajanja

- ▶ Pritisnite tipko **AUTO/▶II**, če želite zagnati predvajanje posnetkov.
- ▶ Za prekinitev predvajanja ponovno pritisnite tipko **AUTO/▶II**. S ponovnim pritiskom iste tipke nadaljujete predvajanje.

13.2. Izbira posnetka, hitrejše predvajanje/previjanje

- ▶ Pritisnite tipko **M.TUN/10/ FOLDER -**, če se želite vrniti na začetek trenutno predvajanega posnetka.
- ▶ Ponovno pritisnite to tipko, če želite preskočiti prejšnji posnetek.
- ▶ S tipko **M.TUN+/10/ FOLDER +** preskočite neposredno na naslednji posnetek.
- ▶ Držite pritisnjeno tipko **A.TUN/PRESET ◀◀/ -** za hitrejše previjanje posnetka nazaj ali tipko **A.TUN/PRESET ▶▶/ +** za hitrejše predvajanje posnetka.

13.3. Izbira mape pri datotekah MP3

Datoteke MP3 so lahko na pomnilniškem mediju shranjene v različnih mapah, kar omogoča boljši pregled.

- ▶ Če želite zamenjati mapo na nosilcu podatkov z datotekami MP3, pritisnite in držite pritisnjeno tipko **M.TUN +/10/ FOLDER +** ali **M.TUN /10/ FOLDER -**.

13.4. Funkcije ponavljanja

Sami lahko nastavite vrstni red predvajanja posnetkov.

To storite na naslednji način:

- ▶ Začasno ustavite predvajanje s tipko **AUTO/▶II**.
- ▶ Enkrat ali večkrat pritisnite in pridržite tipko **AUTO/▶II**, da nastavite naslednje možnosti ponavljanja:

REPEAT ONE (ponovi eno) – za ponovitev trenutno predvajanega posnetka

REPEAT ALL (ponovi vse) – za ponovitev vseh posnetkov na mediju

REPEAT OFF (izklopi ponavljanje) – za izklop funkcije ponavljanja

Izbrana možnost predvajanja bo prikazana na zaslonu.



V načinu za Bluetooth na zvočnem sistemu za zabave ni mogoče nastaviti funkcij ponavljanja. V tem načinu lahko nastavite zelene možnosti ponavljanja na predvajalniku.

14. Priklop mikrofona

Mikrofon je mogoče uporabljati v vsakem načinu delovanja.

Za priklop mikrofona upoštevajte naslednji postopek:

- ▶ Zvočni sistem za zabave po potrebi preklopite v način pripravljenosti.
- ▶ Vključite mikrofon v zeleni vhod za mikrofon, tj. **MIC 1** ali **MIC 2**.
- ▶ Z vrtljivim gumbom **MIC** nastavite zeleno glasnost mikrofona.
- ▶ Pritisnite tipko **ECHO**, če želite uporabljati funkcijo odmeva.
- ▶ Za izklop funkcije odmeva ponovno pritisnite tipko **ECHO**.

15. Odpravljanje težav

TEŽAVA	MOŽEN VZROK	REŠITEV
Naprave ni mogoče vklopiti.	Električni kabel ni pravilno priključen.	▶ Preverite, ali je električni kabel pravilno priključen.
Ni radijskega sprejema ali sprejem je slab.	Sprejeti signali so prešibki.	▶ Po možnosti spremenite položaj naprave ali usmeritev antene, da izboljšate sprejem.
Ni zvoka.	<ul style="list-style-type: none">• Glasnost je nastavljena na prenizko vrednost.• Izbran je napačen način delovanja.• Datotečni format ni podprt.	<ul style="list-style-type: none">▶ Nastavite glasnost na želeno večjo jakost.▶ Preverite nastavitve glasnosti na zunanjem predvajalniku in jo po potrebi povečajte.▶ Enkrat ali večkrat pritisnite tipko SOURCE, dokler ni na zaslону prikazan pravilen način predvajanja glede na priključeno napravo.▶ Uporabljajte samo datoteke formata MP3.
Ni zvoka mikrofona.	<ul style="list-style-type: none">• Mikrofon je izklopljen.• Glasnost mikrofona je prenizka.	<ul style="list-style-type: none">▶ Preverite na mikrofону, ali je vklopljen.▶ Nastavite glasnost mikrofona na večjo jakost.
Naprava ne predvaja datotek MP3.	Povezava z USB-ključem ali SD-kartico je prekinjena.	▶ Prepričajte se, ali sta USB-ključ ali SD-kartica pravilno vstavljen.

16. Čiščenje

- ▶ Pred čiščenjem naprave obvezno vedno najprej izvlecite električni vtič.
- ▶ Za čiščenje uporabljajte samo mehko in suho krpo. Ne uporabljajte kemičnih topil in čistil, ker lahko poškodujejo površino in/ali oznake na napravi.
- ▶ Poskrbite, da v notranjost zvočnega sistema za zabave ne pride nobena tekočina.

17. Skladiščenje v primeru neuporabe

- ▶ Če naprave ne boste uporabljali daljše časovno obdobje, jo izklopite iz električnega omrežja ter jo shranite na suho in hladno mesto.
- ▶ Poskrbite, da bo naprava zaščitena pred prahom in izrednimi nihanjem temperature.

18. Informacije o skladnosti

 Družba MEDION AG izjavlja, da je ta naprava skladna s temeljnimi zahtevami in drugimi veljavnimi določbami:

- Direktiva 2014/53/EU o radijski opremi
- Direktiva o okoljsko primerni zasnovi izdelkov 2009/125/ES
- Direktiva o omejevanju uporabe nekaterih nevarnih snovi v električni in elektronski opremi (RoHS) 2011/65/EU.

Celotno izjavo o skladnosti s predpisi EU lahko prenesete s spletnega mesta www.medion.com/conformity.

19. Informacije o blagovnih znamkah

Besedna znamka Bluetooth® in logotipi so zaščitene blagovne znamke družbe Bluetooth SIG, Inc. in jih podjetje MEDION uporablja v skladu z licenco.

Druge blagovne znamke so v lasti njihovih lastnikov.

20. Odlaganje med odpadke



EMBALAŽA

Naprava je zaradi zaščite pred poškodbami med transportom zapakirana v embalažo. Embalaža je izdelana iz materiala, ki ga lahko recikirate, da lahko tako zaščitite okolje.



NAPRAVA

Opadnih naprav, ki so označene s prikazanim simbolom, ni dovoljeno odlagati med običajne gospodinjske odpadke.

Skladno z Direktivo 2012/19/EU morate napravo ob koncu njene življenjske dobe oddati na ustreznem zbirnem mestu.

Pri tem se snovi, uporabljene v napravi, odpeljejo v reciklažo in prepreči se škodljive vplive na okolje.

Staro napravo oddajte na zbirnem mestu za električne odpadke ali reciklirnem mestu.

Za podrobnejše informacije se obrnite na lokalno podjetje za zbiranje odpadkov ali na komunalno upravo.

21. Tehnični podatki

Splošno

Mere (Š x V x G) 285 mm x 970 mm x 350 mm

Teža 15,5 kg

Električna napetost

Napetost AC 100–240 V ~ 60/50 Hz

Poraba energije 200 W

Izhodna moč 4 x 100 W RMS

Okoljski pogoji

med delovanjem min. 0 °C do maks. +35 °C pri relativni zračni vlažnosti 60 %

Za shranjevanje min. -10 °C do maks. +45 °C pri relativni zračni vlažnosti 65 %

Radio

Frekvenčni pas VHF 87,5–108 MHz FM

Antena FM nameščena žična antena

Priključki

Vhod AUX Vtič s premerom 3,5 mm

Vhod za mikrofona Vtič s premerom 6,3 mm

LINE IN Vhod RCA

LINE OUT Izhod RCA

Priključek USB¹ USB 2.0 do 32 GB

Izhod USB1/2 Izhod: 5 V $\overline{=}$ 1 A maks. (skupaj)

Reža za pomnilniško kartico SD do 32 GB

Bluetooth®

Različica Bluetooth 2.1 + EDR (A2DP v1.2, HSP 1.2, AVRCP v1.0)

Mikrofon

Frekvenčni razpon 30 Hz–15 kHz

Občutljivost -73 dB +/- 3 dB

Upornost 600 Ω +/- 30 %

21.1. Informacije o funkciji Bluetooth

Frekvenčno območje: 2,4 GHz

Frekvenčno območje	Največja moč oddajanja
2,402 - 2,480 GHz	2,85 dBm

¹ Naprava ne podpira kabljskih podaljškov za USB in adapterjev za branje kartic. Ni mogoče zagotoviti združljivosti z vsemi MP3-predvajalniki, USB-ključi ali pomnilniškimi karticami, ki so na trgu.

22. Informacije o servisu

Če naprava ne deluje, kot bi želeli in pričakovali, se najprej obrnite na službo za pomoč strankam. Stik z nami lahko vzpostavite na različne načine:

- Uporabite lahko tudi obrazec za stik z nami, ki je na voljo na spletni strani www.medion.com/contact.
- Seveda nam je naša skupina za pomoč strankam na voljo tudi na naši telefonski številki ali po pošti.

Delovni čas	Poprodajna podpora
Pon.–pet.: 08.00–18.00	① 01 - 600 18 70
Naslov servisa	
MEDION AG c/o Gebrüder Weiss d.o.o. Celovška cesta 492 1000 Ljubljana Slovenija	



Ta in številna druga navodila za uporabo so vam vedno na voljo za prenos na spletni strani www.medion.com/si/.

Tam najdete tudi gonilnike in drugo programsko opremo za različne naprave.

Prav tako lahko optično preberete prikazano QR-kodo in navodila za uporabo prenesete s storitvenega portala v svojo mobilno napravo.

23. Kolofon

Copyright © 2019

Datum: 02.05.2019

Vse pravice pridržane.

Ta navodila za uporabo so avtorsko zaščitena.

Razmnoževanje v mehanski, elektronski ali kakršnikoli drugi obliki brez pisnega dovoljenja proizvajalca je prepovedano.

Avtorske pravice pripadajo izdajatelju:

MEDION AG
Am Zehnthof 77
45307 Essen
Nemčija

Upoštevajte, da zgoraj navedeni naslov ni naslov za vračilo izdelkov. Najprej se vedno obrnite na službo za pomoč strankam.

