

MEDION®

Handleiding Notice d'utilisation



125,7 cm (50") Ultra HD Smart-tv met Dolby Vision™
Téléviseur Smart Ultra HD avec Dolby Vision™ de 125,7 cm (50")

MEDION® LIFE® X15091 (MD 31590)

Inhoud

1.	Informatie over deze gebruiksaanwijzing	3
1.1.	Betekenis van de symbolen	3
1.2.	Gebruiksdoel	4
1.3.	Ultra-hd.....	4
1.4.	Inhoud van de levering.....	5
2.	Veiligheidsvoorschriften	6
2.1.	Bedrijfszekerheid	6
2.2.	Plaats van opstelling.....	7
2.3.	Omgevingstemperatuur	8
2.4.	Reparatie	8
2.5.	Veiligheid bij het aansluiten	9
2.6.	Omgaan met batterijen	10
3.	EU-conformiteitsinformatie	11
4.	Overzicht van het toestel	12
4.1.	Voorkant.....	12
4.2.	Achterkant en rechterkant	13
4.3.	Afstandsbediening	14
5.	Ingebruikname	16
5.1.	Uitpakken.....	16
5.2.	Montage.....	17
5.3.	Batterijen in de afstandsbediening plaatsen	18
5.4.	Antenne aansluiten	18
5.5.	Stroomvoorziening aansluiten	18
5.6.	Smart-tv in- en uitschakelen.....	18
5.7.	Multimedia-aansluitingen gebruiken.....	19
5.8.	Zenders zoeken na de eerste keer inschakelen	21
6.	Bedieningun	25
6.1.	Zender kiezen.....	25
6.2.	Geluidsinstellingen	25
6.3.	Beeldinstellingen	25
6.4.	Informatie laten weergeven.....	26
6.5.	Lijsten met voorkeurzenders openen	26
6.6.	Bron kiezen.....	27
6.7.	Wireless Display	27
7.	Teletekst	28
7.1.	Teletekst gebruiken.....	28
7.2.	Teletekstpagina's selecteren.....	28
8.	Het On-Screen-Display-menu (OSD-menu)	29
8.1.	In het menu navigeren.....	29
9.	Gedetailleerde beschrijving van menusysteem	29
9.1.	Het menu Startpagina.....	29
9.2.	Het menu Bronnen.....	37
9.3.	Het menu Apps.....	38
9.4.	Het menu Instellingen	38
9.5.	Het menu TV.....	58
9.6.	Het menu Mediabrowser	62
10.	HbbTV-systeem	64
11.	MEDION® Life Remote-app	64

12.	Gegevensbescherming MEDION®-smart-tv	66
13.	Probleemoplossing	67
	13.1. Hebt u nog hulp nodig?	69
	13.2. Pixelfouten bij smart-tv's	69
14.	Reiniging	70
15.	Opslag bij niet-gebruik	70
16.	Afvalverwerking	71
17.	Technische gegevens	72
18.	Productfiche	74
	18.1. Informatie over handelsmerken	74
19.	Service-informatie	75
20.	Colofon	76
21.	Privacy statement	76
22.	Index	77

1. Informatie over deze gebruiksaanwijzing



Hartelijk dank dat u voor ons product hebt gekozen. Wij wensen u veel plezier met het apparaat.



Lees de veiligheidsvoorschriften aandachtig door voordat u het apparaat in gebruik neemt. Neem de waarschuwingen op het apparaat en in de gebruiksaanwijzing in acht.

Houd de gebruiksaanwijzing altijd binnen handbereik. Als u het apparaat verkoopt of doorgeeft, geef dan ook deze gebruiksaanwijzing mee omdat deze een essentieel onderdeel is van het product.

1.1. Betekenis van de symbolen

Als een tekstgedeelte is gemarkeerd met een van de volgende waarschuwingssymbolen, moet het in de tekst beschreven gevaar worden vermeden om de daar vermelde mogelijke consequenties te voorkomen.

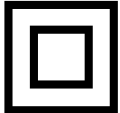
	GEVAAR! Waarschuwing voor direct levensgevaar.
	WAARSCHUWING! Waarschuwing voor mogelijk levensgevaar en/of ernstig blijvend letsel.
	VOORZICHTIG! Waarschuwing voor mogelijk matig ernstig en/of licht letsel.
	LET OP! Neem de aanwijzingen in acht om materiële schade te voorkomen.
	Meer informatie over het gebruik van het product
	Neem de aanwijzingen in de gebruiksaanwijzing in acht.
	Vanwege het 5 GHz-frequentiebereik van de ingebouwde wifi-oplossing is gebruik van het product in EU-landen alleen toegestaan binnen gebouwen.
	WAARSCHUWING! Waarschuwing voor gevaar door een elektrische schok.
	WAARSCHUWING! Waarschuwing voor gevaar door een hoog geluidsvolume.
.	Opsommingsteken/informatie over gebeurtenissen die zich tijdens de bediening kunnen voordoen
▶	Instructie voor een uit te voeren handeling
	Verklaring van overeenstemming (zie het hoofdstuk 'EU-conformiteitsinformatie'): producten die zijn gemarkeerd met dit symbool, voldoen aan de eisen van de EU-richtlijnen.

	<p>Veiligheidsklasse II Elektrische apparaten van veiligheidsklasse II zijn elektrische apparaten die zijn voorzien van een dubbele en/of extra sterke isolatie en die geen aansluitmogelijkheden hebben voor een aardleiding. De aanvullende of extra sterke isolatie van een door isolerend materiaal omsloten elektrisch apparaat van veiligheidsklasse II kan geheel of gedeeltelijk worden gevormd door de behuizing.</p>
	<p>Symbool voor gelijkstroom</p>
	<p>Symbool voor wisselstroom</p>

1.2. Gebruiksdoel

Dit product is een toestel dat behoort tot de consumentenelektronica. Het is ook geschikt voor multimediatoepassingen. Het toestel is bedoeld voor het ontvangen en afspelen van televisieprogramma's. De verschillende aansluitmogelijkheden maken het mogelijk om het toestel uit te breiden met aanvullende ontvangst- en weergavebronnen (receiver, dvd-speler, dvd-recorder, videorecorder, pc, enz.). Het toestel biedt u een breed scala aan gebruiksmogelijkheden.

Het toestel is uitsluitend bedoeld voor privégebruik en niet voor industrieel/commercieel gebruik.

- Houd er rekening mee dat bij gebruik van het toestel voor een ander doel dan dat waarvoor het bestemd is, de aansprakelijkheid komt te vervallen.
- Bouw het toestel zonder onze toestemming niet om en gebruik het niet in combinatie met hulpapparaten die niet door ons zijn goedgekeurd of geleverd.
- Gebruik uitsluitend door ons geleverde of goedgekeurde reserveonderdelen en accessoires.
- Neem alle informatie in deze gebruiksaanwijzing in acht en houd u in het bijzonder aan de veiligheidsvoorschriften. Iedere andere vorm van gebruik geldt als niet in overeenstemming met de voorschriften en kan persoonlijk letsel en materiële schade tot gevolg hebben.
- Gebruik het toestel niet onder extreme omgevingscondities.
- Dit toestel is uitsluitend geschikt voor gebruik in droge ruimtes binnenshuis.
- Dit toestel is niet geschikt als computerscherm op kantoorwerkplekken.

1.3. Ultra-hd

Uw smart-tv is een 'ultra-hd'-tv. Dit betekent dat het toestel principieel beeld kan weergeven met een hoge resolutie dat vier keer zo scherp is als full-hd. Voorwaarde hiervoor is dat er een ultra-hd-tv-sigitaal beschikbaar is.

1.3.1. HDR (High Dynamic Range)

De HDR-technologie maakt een groter dynamisch bereik voor de helderheidswaarden van de weergegeven kleuren mogelijk. Dit betekent dat iedere kleurnuance in plaats van in maximaal 256 gradaties kan worden weergegeven in 1024 gradaties. Doordat het dynamische bereik vier keer zo groot is, worden de donkerste delen van het beeld nog donkerder en de lichtste delen van het beeld nog lichter weergegeven. Dit geeft een meer realistische indruk en er worden details zichtbaar die bij een geringere helderheid niet waarneembaar zouden zijn. HDR moet worden ondersteund door de zender, de streamingdienst of de hardware van het aangesloten toestel en de blu-ray.



Kies voor de HDMI-ingangen in het menu **BRONNEN > BRONINSTELLINGEN** de instelling **VERBETERD**, als er content moet worden weergegeven met HDR.

1.4. Inhoud van de levering

Controleer de levering op volledigheid en informeer ons binnen 14 dagen na aankoop, als de levering niet compleet is. Neem ook contact met ons op als het toestel bij aflevering geheel of gedeeltelijk defect is.

De levering van het door u aangeschafte product omvat:

- Ultra HD smart-tv
- afstandsbediening (RC1822) incl. 2 batterijen type LR03 (AAA) 1,5 V
- pootjes incl. bevestigingsbouten
- gebruiksaanwijzing en garantiekaart



GEVAAR!

Verstikkingsgevaar!

Verpakkingsfolie kan worden ingeslikt of verkeerd worden gebruikt. Hierdoor bestaat er gevaar voor verstikking!

- Houd het verpakkingsmateriaal zoals folie of plastic zakken uit de buurt van kinderen.

2. Veiligheidsvoorschriften

2.1. Bedrijfszekerheid

- Controleer het toestel op beschadigingen, voordat u het gaat gebruiken. Een defect of beschadigd toestel mag niet in gebruik worden genomen.
- Dit toestel kan worden gebruikt door kinderen vanaf 8 jaar en door personen met lichamelijke, zintuiglijke of geestelijke beperkingen of gebrek aan kennis en ervaring, als er iemand toezicht op hen houdt of hun is geleerd hoe ze het toestel veilig kunnen gebruiken en ze hebben begrepen welke gevaren het gebruik van het toestel met zich meebrengt.
- Kinderen mogen niet met het product spelen. Reiniging en gebruikersonderhoud mogen niet worden uitgevoerd door kinderen zonder dat er iemand toezicht op hen houdt.



GEVAAR!

Verstikkingsgevaar!

Verpakkingsmateriaal is geen speelgoed! Verpakkingsfolie kan worden ingeslikt of verkeerd worden gebruikt. Hierdoor bestaat er gevaar voor verstikking!

Houd het verpakkingsmateriaal zoals folie of plastic zakken uit de buurt van kinderen.



GEVAAR!

Gevaar voor elektrische schokken!

Gevaar voor een elektrische schok, kortsluiting en brand!

- Open de behuizing van de smart-tv nooit en steek geen voorwerpen door de sleuven en openingen in de smart-tv.



WAARSCHUWING!

Oververhitting! Brandgevaar!

Oververhitting kan beschadigingen aan de smart-tv en brandgevaar tot gevolg hebben!

- De sleuven en openingen van het tv-toestel dienen voor ventilatie. Dek deze openingen niet af met kranten, tafellakens, gordijnen, enz.
- Oefen geen druk uit op het scherm. Hierdoor kan het glas van het beeldscherm breken.
- De afstandsbediening is uitgerust met een infrarooddiode klasse 1. Bekijk de led niet met optische apparatuur.



VOORZICHTIG!

Gevaar voor letsel!

Bij een gebroken beeldscherm bestaat er gevaar voor letsel!

- Raak het scherm niet aan met uw vingers of met scherpe voorwerpen om beschadigingen te voorkomen.
- Pak de gebroken delen in met veiligheidshandschoenen.
- Was vervolgens uw handen met zeep, omdat niet kan worden uitgesloten dat er chemicaliën zijn vrijgekomen.
- Stuur de gebroken delen op naar uw Service Center. Dit zorgt ervoor dat ze op de juiste manier worden afgevoerd.
- Haal in een noodsituatie de stekker van het toestel onmiddellijk uit het stopcontact en gebruik het toestel pas weer, nadat het door een deskundige of door de klantenservice is gecontroleerd. Van een noodsituatie is onder andere sprake, als er rook uit het toestel komt of het een ongewoon geluid maakt, als er water in het toestel terecht is gekomen en als het netsnoer of de behuizing beschadigd is.

Neem contact op met de klantenservice als:

- er schroeiplekken op het netsnoer zitten of het beschadigd is;
- er vloeistof in het toestel terecht is gekomen;
- het toestel niet naar behoren functioneert;
- het toestel is gevallen of de behuizing beschadigd is;
- er rook uit het toestel komt.

2.2. Plaats van opstelling

- De wandmontage van het tv-toestel mag niet meer dan 2 m bedragen. Het apparaat moet worden gemonteerd op stevige oppervlakken zoals cement of beton.
- Plaats het tv-toestel op een vlakke, stabiele ondergrond. Sommige agressieve meubellakken kunnen de rubberen pootjes van het toestel aantasten.
- Nieuwe toestellen kunnen gedurende de eerste gebruiksuren soms een typische, onvermijdelijke maar volstrekt ongevaarlijke geur afgeven die na verloop van tijd steeds minder wordt. Om geuroverlast zoveel mogelijk te beperken, adviseren wij om de ruimte regelmatig te ventileren. We hebben er bij het ontwikkelen van dit product voor gezorgd ruim onder de geldende grenswaarden te blijven.
- Houd uw smart-tv en alle aangesloten toestellen uit de buurt van vocht en vermijd stof, hitte en direct zonlicht. Als deze aanwijzingen niet in acht worden genomen, kunnen er storingen optreden en kan de smart-tv beschadigd raken.
- Gebruik het toestel niet buiten, omdat invloeden van buitenaf, zoals regen en sneeuw, het toestel kunnen beschadigen.
- Het toestel mag niet worden blootgesteld aan druipt- of spatwater. Zet geen met vloeistof gevulde voorwerpen (bijv. vazen) op of in de buurt van het toestel. Het betreffende voorwerp kan omvallen en de vloeistof kan de elektrische veiligheid in gevaar brengen.



LET OP!

Gevaar voor beschadiging!

Bij kaarsen en ander open vuur bestaat er gevaar voor letsel.

- Houd kaarsen en ander open vuur altijd uit de buurt van dit product om verspreiding van het vuur te voorkomen.
- Let op of er voldoende ruimte in het wandmeubel is. Zet het toestel zo neer dat er rondom minimaal 10 cm vrij blijft voor voldoende ventilatie.
- Voorkom verblinding, reflecties en te sterke licht-donkercontrasten om uw ogen niet te veel te belasten.
- De optimale kijkafstand bedraagt 3 keer de beeldscherm diagonaal.



GEVAAR!

Gevaar voor letsel! Levensgevaar!

Zet het tv-toestel altijd op een stabiele ondergrond. Als een tv-toestel omvalt, kan dat ernstig letsel en zelfs de dood tot gevolg hebben. Veel verwondingen, vooral bij kinderen, kunnen door het treffen van de volgende veiligheidsmaatregelen worden voorkomen.

- Zet alle onderdelen op een stabiele, vlakke en trillingvrije ondergrond om te voorkomen dat de smart-tv valt.

-
- Gebruik uitsluitend de met het tv-toestel meegeleverde pootjes en bouten.
 - Gebruik uitsluitend meubelen waarin of waarop het tv-toestel veilig kan worden neergezet.
 - Let op dat het tv-toestel niet over de randen van het meubel uitsteekt.
 - Zet het tv-toestel niet op een hoog opgehangen meubel (bijv. een hangkast of boekenkast) zonder zowel het meubel als het tv-toestel goed en stabiel te bevestigen. Let hierbij op dat het meubel op de juiste manier wordt gemonteerd en dat het maximale draagvermogen ervan niet wordt overschreden.
 - Leg geen dekens of iets dergelijks onder het tv-toestel, zodat gewaarborgd is dat het toestel stabiel staat.
 - Wijs kinderen op de gevaren die ontstaan als zij proberen bij het tv-toestel of de bedieningselementen van het toestel te komen door op meubels te klimmen.

Als u het tv-toestel opbergt of verplaatst, moet u de bovenstaande veiligheidsvoorschriften eveneens in acht nemen.

2.3. Omgevingstemperatuur

- Het toestel kan worden gebruikt bij een omgevingstemperatuur van +5 °C tot +35 °C en bij een relatieve luchtvochtigheid van 20% tot 85% (niet condenserend).
- In uitgeschakelde toestand kan de smart-tv worden opgeborgen bij een temperatuur van -20 °C tot +60 °C.
- Zorg voor een afstand van minimaal één meter tussen het toestel en hoogfrequente en magnetische storingsbronnen (zoals andere tv-toestellen, luidsprekerboxen, mobiele telefoons, enz.) om te voorkomen dat het toestel niet goed werkt.
- Haal bij onweer en als het toestel langere tijd niet wordt gebruikt, de stekker uit het stopcontact en de antennekabel uit de antenne-aansluiting.



LET OP!

Gevaar voor beschadiging!

Bij grote schommelingen in temperatuur of luchtvochtigheid kan er door condensatie vocht in de smart-tv terechtkomen, waardoor er kortsluiting kan ontstaan.

- Neem de smart-tv nadat deze is vervoerd, pas weer in gebruik als hij de omgevingstemperatuur heeft aangenomen.

2.4. Reparatie

- Laat reparaties aan de smart-tv uitsluitend uitvoeren door gekwalificeerde vakmensen.
- Als er een reparatie nodig is, neem dan uitsluitend contact op met onze geautoriseerde servicepartners.
- Zorg ervoor dat er uitsluitend reserveonderdelen worden gebruikt die door de fabrikant zijn goedgekeurd. Bij gebruik van ongeschikte reserveonderdelen kan het toestel beschadigd raken en kan er brandgevaar ontstaan.

2.5. Veiligheid bij het aansluiten

2.5.1. Stroomvoorziening

- Ook in uitgeschakelde toestand staan onderdelen van het toestel onder spanning. Om de stroomvoorziening van de smart-tv te onderbreken of het toestel volledig spanningsvrij te maken, moet u het toestel loskoppelen van het elektriciteitsnet. Haal hiervoor de netstekker uit het stopcontact.



GEVAAR!

Gevaar voor elektrische schokken!

Bij geopende behuizing bestaat er levensgevaar door een elektrische schok!

- Open de behuizing van het toestel niet. Hierin zitten geen onderdelen die onderhouden moeten worden.
- Sluit de smart-tv alleen aan op een geaard stopcontact van 220-240 V ~ 50 Hz. Als u niet zeker bent van de netspanning op de plaats van opstelling, kunt u contact opnemen met uw energiebedrijf.
- Het stopcontact moet altijd gemakkelijk toegankelijk zijn, zodat de netstekker in een noodsituatie snel uit het stopcontact kan worden gehaald.
- Om de stroomvoorziening van het tv-toestel te onderbreken, haalt u de netstekker uit het stopcontact.
- Wij adviseren u om ter vergroting van de veiligheid een overspanningsbeveiliging te gebruiken, zodat uw smart-tv beschermd is tegen beschadiging door spanningspieken en blikseminslag vanuit het elektriciteitsnet.
- Leg de kabels zo, dat er niemand op kan gaan staan of over kan struikelen.
- Zet geen voorwerpen op de kabels, omdat deze anders beschadigd kunnen raken.
- Raak de stekker niet aan met natte handen.
- Pak de stekker altijd vast aan de behuizing en trek de stekker nooit aan de kabel uit het stopcontact.
- Houd er rekening mee dat het tv-toestel ook in de stand-bymodus nog stroom verbruikt.



Als het toestel in de USB-modus (mediaspeler), de optionele HbbTV-modus of de optionele LAN/wifi-modus (mediaspeler/portaal) wordt uitgeschakeld door een elektrostatische ontlading en daarna weer opnieuw start, keert het toestel niet automatisch terug naar de modus waarin het voor uitschakeling stond. Start de betreffende media of toepassingen opnieuw.

Als de tv door een statische ontlading is uitgeschakeld, kunnen de laatst vastgelegde gebruikersinstellingen mogelijk niet worden hersteld, omdat deze instellingen pas 5 minuten na het veranderen van zender worden opgeslagen.



Alle multimedia-apparaten die worden aangesloten op de daarvoor bedoelde aansluitingen van het tv-toestel, moeten voldoen aan de eisen van de Laagspanningsrichtlijn.

2.6. Omgaan met batterijen



WAARSCHUWING!

Explosiegevaar!

Batterijen kunnen brandbare stoffen bevatten en lekken, heet worden, in brand vliegen of zelfs exploderen.

- Gebruik de batterijen zoals voorschreven om schade aan het toestel en letsel te voorkomen.

De volgende aanwijzingen moeten altijd worden opgevolgd:

- Houd batterijen uit de buurt van kinderen.
Neem bij het inslikken van batterijen onmiddellijk contact op met een arts.
- Laad batterijen nooit op (tenzij dit uitdrukkelijk is aangegeven).
- Ontlaad de batterijen nooit door een hoge vermogensafgifte.
- Sluit batterijen nooit kort.
- Stel batterijen nooit bloot aan overmatige warmte, zoals direct zonlicht, vuur en dergelijke!
- Demonteer of vervorm de batterijen niet.
U kunt letsel oplopen aan uw handen of vingers en er kan accuzuur in uw ogen en op uw huid terechtkomen. Spoel als dit gebeurt, de betreffende plekken met overvloedig schoon water en neem onmiddellijk contact op met een arts.
- Vermijd harde stoten en schokken.
- Draai de polen nooit om.
- Let op dat de pluspool (+) en de minpool (-) zich aan de juiste kant bevinden om kortsluiting te voorkomen.
- Gebruik geen oude en nieuwe batterijen of batterijen van verschillende typen door elkaar.
Dit kan ertoe leiden dat de afstandsbediening niet goed werkt. Daarnaast zou de zwakkere batterij te sterk worden ontladen.
- Haal lege batterijen onmiddellijk uit de afstandsbediening. Bij lege batterijen is er een grotere kans op lekkage.
- Haal de batterijen uit de afstandsbediening, als deze langere tijd niet wordt gebruikt.
- Vervang alle lege batterijen in de afstandsbediening tegelijk door nieuwe batterijen van hetzelfde type.
- Isoleer de contacten van de batterijen met een stuk plakband, als u batterijen wilt opbergen of afvoeren.
- Reinig voor het plaatsen van nieuwe batterijen eventueel zowel de contacten van de batterijen als die van het apparaat.
- Draag bij het omgaan met lekkende batterijen veiligheidshandschoenen en maak de contacten grondig schoon.

3. EU-conformiteitsinformatie

Hierbij verklaart Medion AG dat het toestel in overeenstemming is met de fundamentele eisen en de overige toepasselijke voorschriften en dat het voldoet aan alle in de EU voorgeschreven richtlijnen:

- Richtlijn radioapparatuur 2014/53/EU
- Ecodesignrichtlijn 2009/125/EG
- RoHS-richtlijn 2011/65/EU

De volledige EU-verklaring van overeenstemming kan worden gedownload van www.medion.com/conformity.



Vanwege het 5 GHz-frequentiegebied van de ingebouwde wifi-oplossing is gebruik van het product in EU-landen (zie de tabel) alleen toegestaan binnen gebouwen.

				
AT	BE	BG	CZ	DK
EE	FR	DE	IS	IE
IT	EL	ES	CY	LV
LI	LT	LU	HU	MT
NL	NO	PL	PT	RO
SI	SK	TR	FI	SE
CH	UK	HR		

AT = Oostenrijk, BE = België, CZ = Tsjechië, DK = Denemarken, EE = Estland, FR = Frankrijk, DE = Duitsland, IS = IJsland, IE = Ierland, IT = Italië, EL = Griekenland, ES = Spanje, CY = Cyprus, LV = Letland, LT = Litouwen, LU = Luxemburg, HU = Hongarije, MT = Malta, NL = Nederland, NO = Noorwegen, PL = Polen, PT = Portugal, RO = Roemenië, SI = Slovenië, SK = Slowakije, TR = Turkije, FI = Finland, SE = Zweden, CH = Zwitserland, UK = Verenigd Koninkrijk, HR = Kroatië

4. Overzicht van het toestel

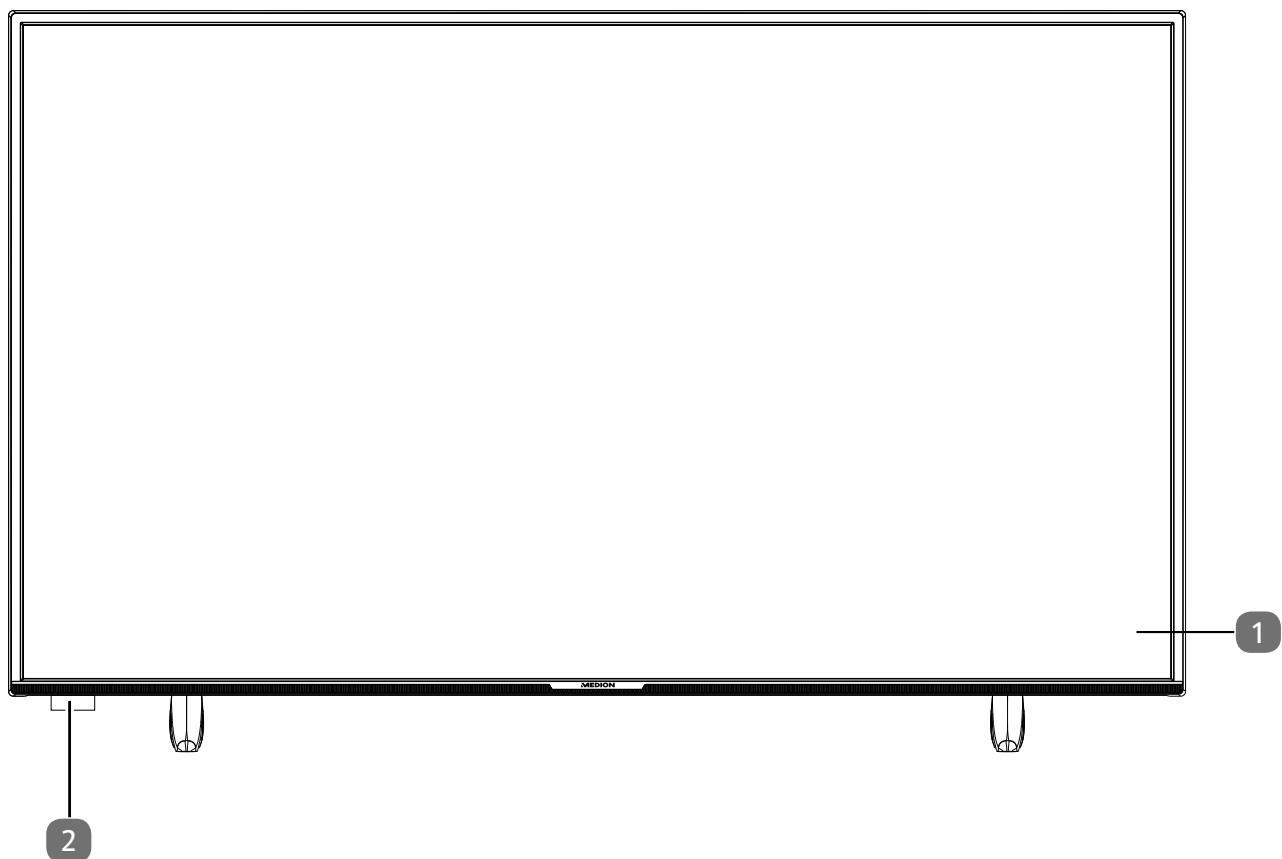

4.1. Voorkant

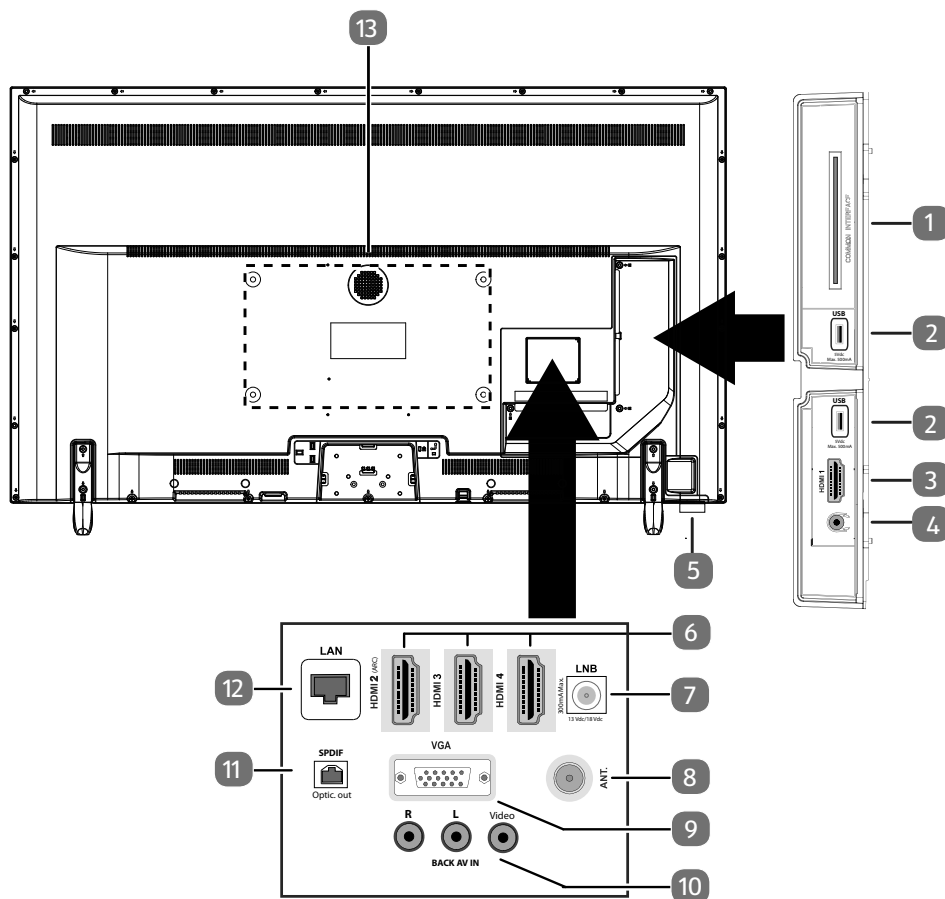

- 1) Beeldscherm
- 2) Infraroodsensor: ontvanger voor de infraroodsignalen van de afstandsbediening
Statuslampje: licht op als het toestel zich in de stand-bymodus bevindt

4.2. Achterkant en rechterkant









- 1) **COMMON INTERFACE (CI+)**: sleuf voor het gebruik van kaarten voor betaal-tv
- 2) **USB (5 V $\overline{=}$, 500 mA max.)**: USB-aansluiting voor mediaweergave/opname (PVR)
- 3) **HDMI 1**: HDMI-aansluiting voor apparaten met een HDMI-uitgang
- 4) : aansluiting voor een hoofdtelefoon met een jackplug van 3,5 mm
- 5) : Multifunctionele schakelaar voor stand-by-functie, kanaalomschakeling, keuze ingangsbron en volume-instelling. Wanneer het toestel zich in de stand-bymodus bevindt, dan kunt u het apparaat door kort indrukken van de toets inschakelen. Druk kort op de toets tijdens gebruik, om het functiemenu te openen. Druk vervolgens verder kort op de toets, om de gewenste functie te kiezen. Houd de toets ingedrukt, om het menu van de gekozen functie te openen. In de stand-byfunctie schakelt het toestel daarna in de stand-bymodus. Door kort indrukken kunt u in het menu de instelling veranderen. Houd vervolgens de toets ingedrukt, om de uitgevoerde instelling over te nemen. Het functiemenu sluit na enkele seconden automatisch wanneer geen bediening meer plaatsvindt.
- 6) **HDMI 2-4**: HDMI-aansluiting voor apparaten met een HDMI-uitgang (HDMI 2 kan worden gebruikt voor CEC/ARC)
- 7) **LNB (13 V/18 V $\overline{=}$, 300 mA max.)**: aansluiting voor de antenne (satelliet)
- 8) **ANT.:** aansluiting voor de antenne (analoog, DVB-T of DVB-C)
- 9) **VGA**: VGA-aansluiting voor het aansluiten van een pc of een YUV-adapter (optioneel)
- 10) **BACK AV IN**: audio/video-ingang (tulpstekker)
- 11) **SPDIF Optic. OUT**: digitale audio-uitgang (optisch)
- 12) **LAN**: netwerkaansluiting voor verbinding met internet
- 13) Gaten voor het bevestigen van een wandhouder

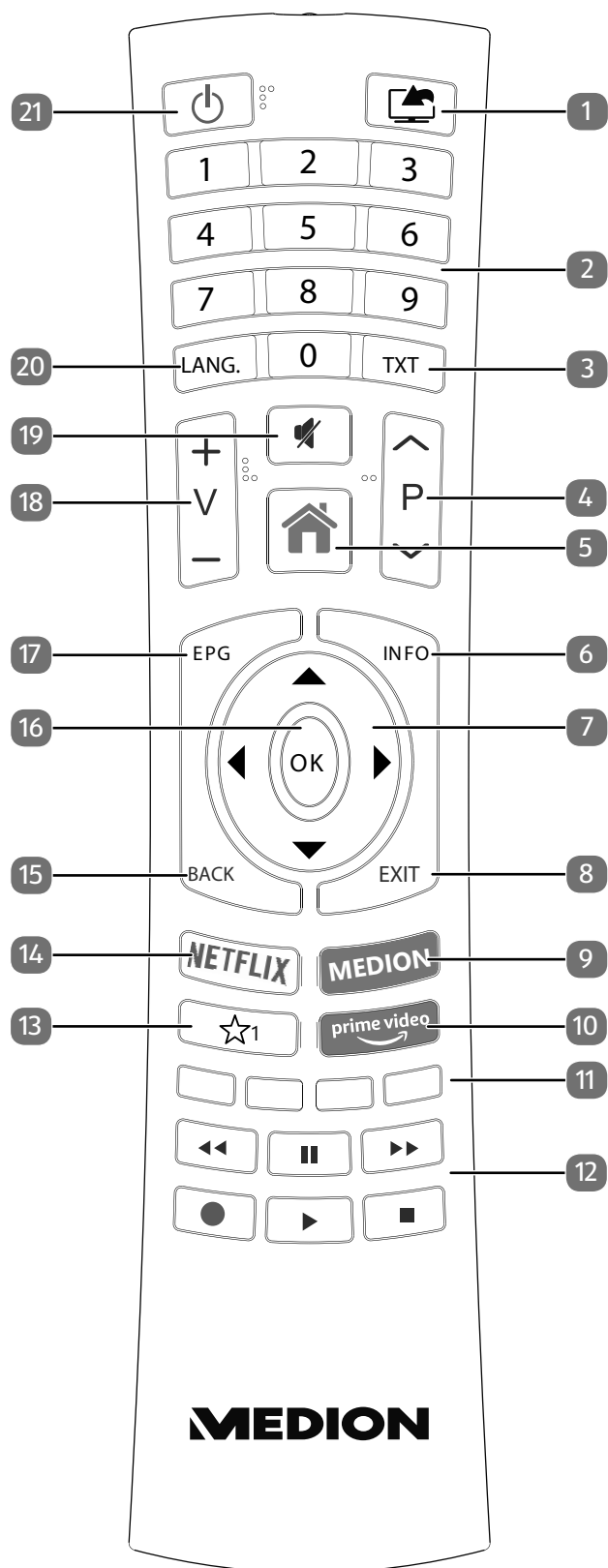

De wandmontage van het tv-toestel mag niet meer dan 2 m bedragen. Het apparaat moet worden gemonteerd op stevige oppervlakken zoals cement of beton.

4.3. Afstandsbediening



-
- 1)  (**SOURCE**): ingangssignaal van aangesloten apparaten activeren
 - 2) Cijfertoetsen:
tv: zender kiezen, teletekst: pagina kiezen
 - 3) **TXT**: teletekst inschakelen
2 x indrukken = teletekst transparant weergeven;
3 x indrukken = sluiten
 - 4) **P ▼ / ▲**: toetsen om een zender mee te kiezen
Tv: volgende (+) / vorige (-) zender kiezen; teletekst: volgende (+) / vorige (-) pagina kiezen
 - 5)  (**MENU**): menu openen en sluiten
 - 6) **INFO**: digitale tv: informatie weergeven (bijv. het actuele zendernummer)
 - 7) Pijltjestoets **▲**: in het menu omhoog;
digitale tv: informatiebalk van de actuele zender selecteren, teletekst: volgende pagina selecteren
Pijltjestoets **▼**: in het menu omlaag;
digitale tv: informatiebalk van de actuele zender selecteren, teletekst: vorige pagina selecteren
Pijltjestoets **◀**: in het menu naar links;
teletekst: subpagina openen
Pijltjestoets **▶**: in het menu naar rechts;
teletekst: subpagina openen
 - 8) **EXIT**: menu verlaten
 - 9) **MEDION**: MEDION®-portaal openen
 - 10) **PRIME VIDEO**: Amazon Prime Video-portaal openen
 - 11) **Rode toets**: voor teletekst of menu's en HbbTV
Groene toets: voor teletekst of menu's
Gele toets: voor teletekst of menu's
Blauwe toets: voor teletekst of menu's
 - 12) Mediatoetsen
◀◀: snel terugspoelen;
▶▶: snel vooruitspoelen;
●: opname starten (PVR);
■: weergave stoppen;
▶: weergave starten;
||: weergave onderbreken
 - 13)  ¹: YouTube/multifunctionele toets voor voorkeurzender of ingangsbron
 - 14) **NETFLIX**: Netflix-portaal openen
 - 15) **BACK**: één stap terug in het menu; tv: vorige televisiezender kiezen (Swap-functie)
 - 16) **OK**: in bepaalde menu's de keuze bevestigen
 - 17) **EPG**: digitale tv: elektronische tv-zender activeren
 - 18) **V-/+**: volume verhogen (+) of verlagen (-)
 - 19) : geluid uitschakelen
 - 20) **LANG.**: analoge tv: stereo/mono;
digitale tv: taal voor audio selecteren (indien beschikbaar)
 - 21) : smart-tv in-/uitschakelen (stand-bymodus in-/uitschakelen).
-

4.3.1. Programmering van de multifunctionele toets ☆¹

De toets ☆¹ kun naar wens worden geprogrammeerd voor een voorkeuzender of een bepaalde ingangsbron.

- ▶ Kies eerst de gewenste functie en houd vervolgens de toets 5 seconden lang ingedrukt tot de melding **MIJN KNOP IS INGESTELD** op het scherm verschijnt. Met deze melding wordt de nieuwe programmering bevestigd.



Bij elke **EERSTE INSTALLATIE** wordt de persoonlijke programmering van de toetsen gewist en teruggezet op de fabrieksinstelling.

5. Ingebruikname



Lees in ieder geval het hoofdstuk 'Veiligheidsvoorschriften', voordat u het toestel in gebruik neemt.

5.1. Uitpakken

- Kies voordat u het toestel gaat uitpakken, een geschikte plaats om het neer te zetten.
- Open de doos heel voorzichtig om mogelijke beschadiging van het toestel te voorkomen. Dit kan bijvoorbeeld gebeuren, als u een mes met een te lang lemmet gebruikt om de doos te openen.
- In de verpakking bevinden zich verschillende kleine onderdelen (batterijen e.d.). Houd deze uit de buurt van kinderen. Er bestaat gevaar voor inslikken.
- Bewaar het verpakkingsmateriaal goed en gebruik alleen dit materiaal om het tv-toestel te vervoeren.



GEVAAR!

Verstikkingsgevaar!

Verpakkingsfolie kan worden ingeslikt of verkeerd worden gebruikt. Hierdoor bestaat er gevaar voor verstikking!

- Houd het verpakkingsmateriaal zoals folie of plastic zakken uit de buurt van kinderen.

5.2. Montage

Bevestig de voet zoals afgebeeld in de tekening. Doe dit, voordat u de smart-tv gaat aansluiten.

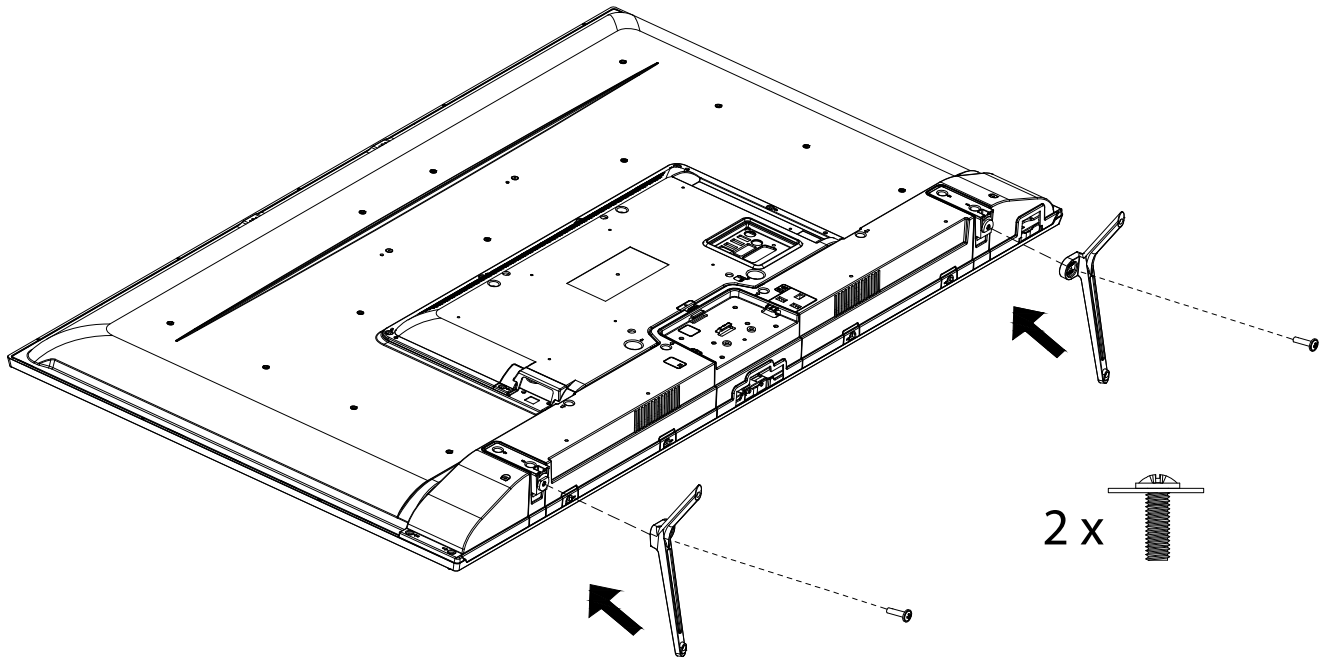
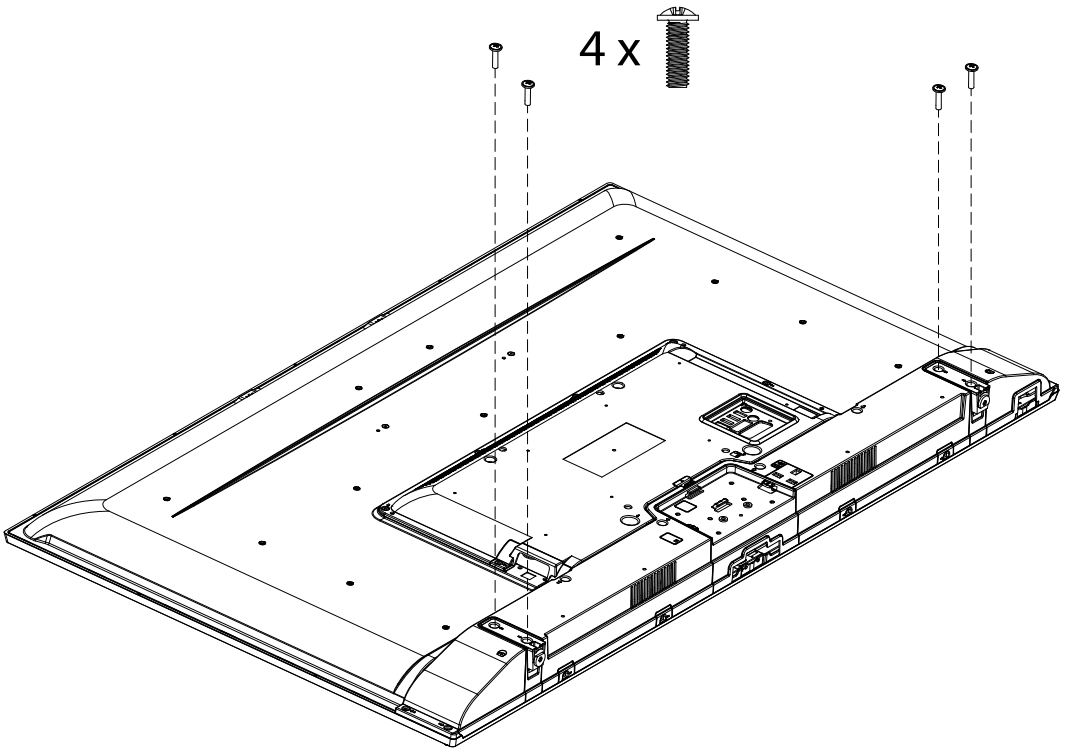

5.3. Batterijen in de afstandsbediening plaatsen

- ▶ Verwijder het klepje van het batterijvak dat zich aan de achterkant van de afstandsbediening bevindt. Aan de achterkant bevindt zich een kleine opening. Gebruik een geschikt voorwerp (zoals een veiligheidsspeld), steek dit in de opening en druk de vergrendeling eronder iets naar beneden. Schuif vervolgens de afdekking weg in de pijlrichting.
- ▶ Plaats twee batterijen van het type LR03/AAA/1,5V in het batterijvak van de afstandsbediening. Let hierbij op de polariteit van de batterijen (in het batterijvak aangegeven).
- ▶ Sluit het batterijvak.



LET OP!

Gevaar voor beschadiging!

Als u de afstandsbediening langere tijd niet gebruikt, kan deze door lekkende batterijen beschadigd raken.

- Haal de batterijen daarom uit de afstandsbediening, als het toestel langere tijd niet wordt gebruikt.

5.4. Antenne aansluiten

De smart-tv verwerkt verschillende antennesignalen.

Via de aansluiting met de aanduiding **ANT.** kunt u beeldsignalen ontvangen op de volgende manieren:

- via een analoge kabel/analoge huisantenne;
 - via een DVB-T2/ DVB-T¹-antenne of
 - via een DVB-C¹-aansluiting (digitale kabelaansluiting).
- ▶ Steek een antennekabel van de huisantenne/analoge kabelaansluiting, de DVB-T-antenne of de DVB-C-aansluiting in de antenne-aansluiting van de smart-tv.

Op de aansluiting met de aanduiding **LNB** kunt u bovendien een digitale satellietinstallatie aansluiten.

- ▶ Schroef de F-stekker van een coax-antennekabel aan op de satelliet aansluiting (**LNB**) van de smart-tv.





Om gecodeerde zenders of betaal-tv te kunnen ontvangen, hebt u een CI-module (Conditional Access Module) en een bijbehorende kaart nodig. Plaats een (bij de vakhandel verkrijgbare) CI-module in het daarvoor bedoelde slot aan de linkerkant van het toestel (**COMMON INTERFACE**). Steek vervolgens de kaart van uw aanbieder in de CI-module.

5.5. Stroomvoorziening aansluiten

- ▶ Steek de stekker van het toestel in een goed bereikbaar stopcontact voor 220-240 V ~ 50 Hz. Het stopcontact moet altijd gemakkelijk bereikbaar zijn.

5.6. Smart-tv in- en uitschakelen

- ▶ Zodra het toestel op het net wordt aangesloten, bevindt het zich in de stand-bymodus.
- ▶ Als u het toestel vanuit de stand-bymodus wilt inschakelen, drukt u
 - op de afstandsbediening: op de stand-by-toets, een cijfer toets of een van de P ▼ / ▲ toetsen;
 - op het toestel: Multifunctionele toets .
- ▶ Met de stand-by-toets  op de afstandsbediening of door de indrukken van de multifunctionele schakelaar  zet u het toestel in de stand-bymodus. Het toestel wordt weliswaar uitgeschakeld, maar verbruikt nog steeds stroom.



Als er geen ingangssignaal is, wordt het toestel na drie minuten automatisch in de stand-bymodus gezet. Op het scherm is tot die tijd een afteltimer te zien. Deze functie is niet bij alle ingangsbronnen beschikbaar.

¹ Deze dienst moet in uw regio beschikbaar zijn.

5.7. Multimedia-aansluitingen gebruiken



LET OP!

Gevaar voor beschadiging!

Een verkeerde bediening kan leiden tot schade aan de gebruikte apparaten.

- Lees voor aansluiting en ingebruikneming ook altijd de gebruiksaanwijzingen van de aan te sluiten apparaten. Zorg ervoor dat alle apparaten bij het aansluiten van de kabels uitgeschakeld zijn.



LET OP!

Gevaar voor beschadiging!

Als stekkers en bussen niet op de juiste manier met elkaar worden verbonden, kunnen de contacten beschadigd raken.

- Let op dat de stekkers en bussen precies bij elkaar passen om beschadiging van de contacten te voorkomen. Door de plaatsing van de contacten passen veel stekkers maar op één manier in de bus.

5.7.1. AV

De overdracht van het AV-sigitaal (composite) loopt via drie tulpstekker aansluitingen. Een hiervan (geel) geeft het videosigitaal door en de twee andere (rood en wit) geven het stereo-audiosigitaal door. Gebruik hiervoor een normale AV-kabel.

- ▶ Verbind de AV-uitgang van het weergaveapparaat met de AV-ingang van het tv-toestel.

5.7.2. HDMI

HDMI (High Definition Multimedia Interface) is een interface voor digitale beeld- en geluidsoverdracht. Dit is kwalitatief de beste manier van sigitaaloverdracht. Gebruik hiervoor een normale HDMI-kabel:

- ▶ Verbind de betreffende HDMI-aansluitingen van de gebruikte apparaten met een HDMI-kabel.

5.7.3. HDMI ARC (Audio Return Channel)

Als u een tv-toestel wilt gebruiken als sigitaalontvanger EN als sigitaalbron (voor de overdracht van het geluidssigitaal naar een audio-receiver), moet u de HDMI2-aansluiting met het audio-terugvoer kanaal (ARC - Audio Return Channel) gebruiken. De HDMI-verbinding met het tv-toestel functioneert dan in beide richtingen. Vanaf een video-apparaat kunnen er dan beeld- en geluidssignalen worden ontvangen, terwijl bovendien het geluidssigitaal van het tv-toestel via het Audio Return Channel naar de audio-receiver wordt verzonden.

- ▶ Verbind het video-apparaat (bijv. een blu-rayspeler) via HDMI met de audio-receiver.
- ▶ Verbind de audio-receiver via HDMI/ARC met het tv-toestel.
- ▶ Zorg er hierbij voor dat het tv-toestel zo is ingesteld dat het luidsprekersigitaal naar de externe versterker wordt gestuurd.

5.7.4. HDMI CEC (Consumer Electronics Control)

CEC is de afkorting van Consumer Electronics Control. Als u verschillende apparaten met elkaar verbindt via CEC-compatibele HDMI-aansluitingen, kunnen bepaalde functies van het volledige HDMI-netwerk worden bediend met één afstandsbediening (bijv. stand-by- en opnamefuncties):

- ▶ Verbind alle apparaten via CEC-compatibele HDMI-aansluitingen met HDMI-kabels. Alle HDMI-aansluitingen van uw tv-toestel zijn CEC-compatibel.
- ▶ Zorg er hierbij voor dat de CEC-functies voor alle aansluitingen geactiveerd zijn en dat alle apparaten op de juiste manier worden aangesloten.

5.7.5. USB

Via een USB-aansluiting kunt u opslagmedia zoals USB-sticks en externe harde schijven aansluiten en uitlezen. Gebruik hiervoor een geschikte USB-kabel. Als er een geschikte USB-kabel met het opslagmedium is meegeleverd, gebruik dan deze kabel (bijv. bij harde schijven). Houd altijd rekening met het stroomverbruik van de USB-opslagmedia en gebruik hiervoor geschikte USB-aansluitingen.

- ▶ Verbind de betreffende USB-aansluitingen van de apparaten met een hiervoor geschikte USB-kabel. Gebruik zo mogelijk geen USB-verlengsnoer, omdat dit afhankelijk van de spanning tot problemen kan leiden.

5.7.6. SPDIF

SPDIF (Sony/Philips Digital Interface) is een interface voor de overdracht van digitale stereo- of meerkanaals-audiosignalen tussen verschillende apparaten. Gewoonlijk wordt het digitale audiosignaal uitgevoerd via een coaxiale (tulpstekker) of optische aansluiting. Het tv-toestel is uitgerust met een optische SPDIF-aansluiting. Gebruik hiervoor een normale optische SPDIF-kabel.

- ▶ Verbind de SPDIF-aansluitingen van de gebruikte toestellen met een hiervoor geschikte SPDIF-kabel.

5.7.7. VGA (PC)

Via de VGA-aansluiting kunt u een pc verbinden met een monitor/tv-toestel om het beeldsignaal door te geven. Gebruik hiervoor een normale VGA-kabel.

- ▶ Verbind de VGA-aansluitingen van de gebruikte apparaten met een VGA-kabel.

5.7.8. VGA (YPbPr)

De VGA-aansluiting van het tv-toestel kan worden gebruikt voor de beeldoverdracht van het YPbPr-signaal. Gebruik hiervoor een geschikte YPbPr-adapter.

- ▶ Verbind de VGA-aansluiting van het tv-toestel met de YPbPr-tulpstekker-aansluitingen (rood/blauw/groen) van het video-apparaat. Gebruik hiervoor de meegeleverde YPbPr-adapter (optioneel).
- ▶ Gebruik voor de geluidsoverdracht de AV-audio-aansluitingen van het tv-toestel (rood/wit) en verbind deze met de YPbPr-audio-aansluitingen van het video-apparaat (rood/wit). Gebruik hiervoor de meegeleverde AV-adapter (optioneel).

5.7.9. LAN

U kunt het tv-toestel via de LAN-aansluiting verbinden met het internet, zodat u via het toestel toegang hebt tot online-content (bijv. streamingdiensten).

- ▶ Verbind de LAN-aansluiting van het tv-toestel met behulp van een netwerkkabel (ethernetkabel) met uw netwerk of de router.
- ▶ Zorg ervoor dat alle netwerkinstellingen van de apparaten in orde zijn.

5.7.10. Hoofdtelefoonuitgang (Headphones Out)

De hoofdtelefoonuitgang dient voor het aansluiten van een hoofdtelefoon met een stereo-mini-jackplug.

- ▶ Verbind de hoofdtelefoon met de stereo-mini-jack-aansluiting van het toestel.
- ▶ In het geluidsmenu kunt u het volume van het signaal van de hoofdtelefoon instellen. Schakel het geluid van de luidsprekers van het tv-toestel zo nodig uit.



WAARSCHUWING!

Gevaar voor gehoorschade!

Voorkom mogelijke gehoorschade door luisteren bij een hoog volume gedurende langere tijd te vermijden.

- Stel het volume in op het laagste niveau, voordat u begint met afspelen.
- Start met afspelen en verhoog het volume tot het niveau dat u prettig vindt.

5.8. Zenders zoeken na de eerste keer inschakelen



De beschrijvingen in de gebruiksaanwijzing hebben gewoonlijk betrekking op het gebruik van de afstandsbediening. In enkele uitzonderingsgevallen wordt bovendien de bediening met behulp van de multifunctionele toets op het toestel zelf beschreven.

Als u het toestel voor het eerst inschakelt, wordt u door de eerste installatie geleid. U kunt de eerste installatie altijd openen via het menu **INSTALLATIE > EERSTE INSTALLATIE** en deze dan opnieuw uitvoeren.



- ▶ Met de toetsen \blacktriangledown \blacktriangle \blacktriangleleft \blacktriangleright kiest u de taal.
- ▶ Nadat u de gekozen taal met **OK** hebt bevestigd, gaat de eerste installatie van start.



- ▶ Kies vervolgens met \blacktriangledown \blacktriangle \blacktriangleleft \blacktriangleright het gewenste land. De landinstelling heeft invloed op de volgende waarin de zenders worden opgeslagen. Bovendien zijn de overige opties voor de afzonderlijke landen vooringesteld.
- ▶ Druk daarna op **OK** om door te gaan.
- ▶ **PIN INSTELLEN:** Wanneer er wordt gevraagd om een wachtwoord in te voeren om in de verdere menuopties te komen, kunt u gebruikmaken van het masterwachtwoord **4725** of kunt u een zelfgekozen wachtwoord van 4 posities opgeven. Let er s.v.p. op dat het wachtwoord **0000** in dit geval niet werkt..



Wanneer u het wachtwoord bent vergeten, kunt u gebruikmaken van het masterwachtwoord **4725**.

- ▶ U wordt dan gevraagd om akkoord te gaan met de MEDION® Smart-TV privacyverklaring. Dit is noodzakelijk, als u van plan bent om gebruik te maken van de netwerk-/internet/HbbTV-diensten. Lees de privacyverklaring aandachtig door. Selecteer met ▼ ▲ ◀ ▶ de afzonderlijke punten en bevestig deze zo nodig met **OK**. Als u vragen hebt over de privacyverklaring, hier bepaalde bezwaren tegen hebt of er opmerkingen over wilt maken, stuur dan een e-mail naar smarttvsecurity@vosshub.com.
- ▶ Als u de optie **ACCEPTTEER ALLES** hebt gekozen, moet u vervolgens de toets **ACCEPTTEER** bedienen. Selecteer tot slot met ▼ ▲ de knop **VOLGENDE** en druk op **OK** om verder te gaan.

5.8.1. Netwerk- en internetinstellingen



Netwerkinstellingen				
UITZENDING TYPE	Kies met ◀ ▶ het netwerktype DRAADLOS, BEDRAAD of UITGESCHAKELD . Na selectie van VOLGENDE met de pijltjestoetsen ▲ ▼ en bevestiging met de toets OK verschijnt er een overzicht van alle beschikbare netwerken. Maak een keuze en bevestig met de toets OK . Als er voor een netwerk een wachtwoord nodig is, verschijnt er vervolgens een virtueel toetsenbord waarmee u dit met behulp van de pijltjestoetsen ◀ ▶ ▲ ▼ en de toets OK kunt invoeren. Na het invoeren van het wachtwoord kiest u op het toetsenbord OK en bevestigt u met de toets OK .			
DRUK OP WPS OP UW WIFIRouter (alleen bij wifi)	Met deze optie kan er een snelle WPS-verbinding worden gemaakt via een draadloos netwerk (wifi). Houd de WPS-toets op uw router ingedrukt en bevestig met de toets OK . Vervolgens wordt de WPS-verbinding tot stand gebracht.			
SNELHEIDSTEST INTERNET	Druk op de toets OK om de snelheid van de internetverbinding te controleren.			
GEAVANCEERDE INSTELLINGEN	Druk op de toets OK om meer opties voor de netwerkconfiguratie te openen.			
	<table border="1"> <tr> <td>IP-CONFIGURATIE</td> <td>Kies hier de instelling AUTOMATISCH of HANDMATIG. Als u HANDMATIG hebt geselecteerd, verschijnen er nog drie regels. Hierop kunt u de gegevens voor IP-ADRES, SUBNETMASKER en STANDAARD GATEWAY handmatig invullen met behulp van de pijltjestoetsen ◀ ▶ en de cijfertoetsen.</td> </tr> <tr> <td>DNS-CONFIGURATIE</td> <td>Kies hier tussen AUTOMATISCH en HANDMATIG. Als u MANUELL hebt geselecteerd, verschijnen er nog twee regels. Hierop kunt u de gegevens voor DNS-SERVER 1 en DNS-SERVER 2 handmatig invullen met behulp van de pijltjestoetsen ◀ ▶ en de cijfertoetsen.</td> </tr> </table>	IP-CONFIGURATIE	Kies hier de instelling AUTOMATISCH of HANDMATIG . Als u HANDMATIG hebt geselecteerd, verschijnen er nog drie regels. Hierop kunt u de gegevens voor IP-ADRES , SUBNETMASKER en STANDAARD GATEWAY handmatig invullen met behulp van de pijltjestoetsen ◀ ▶ en de cijfertoetsen.	DNS-CONFIGURATIE
IP-CONFIGURATIE	Kies hier de instelling AUTOMATISCH of HANDMATIG . Als u HANDMATIG hebt geselecteerd, verschijnen er nog drie regels. Hierop kunt u de gegevens voor IP-ADRES , SUBNETMASKER en STANDAARD GATEWAY handmatig invullen met behulp van de pijltjestoetsen ◀ ▶ en de cijfertoetsen.			
DNS-CONFIGURATIE	Kies hier tussen AUTOMATISCH en HANDMATIG . Als u MANUELL hebt geselecteerd, verschijnen er nog twee regels. Hierop kunt u de gegevens voor DNS-SERVER 1 en DNS-SERVER 2 handmatig invullen met behulp van de pijltjestoetsen ◀ ▶ en de cijfertoetsen.			

Netwerkinstellingen	
NETWERK STAND-BYMODUS	Activeren/deactiveren van de functie Wake-On-LAN/Wake-On-Wireless LAN (WoL/WoWLAN). Deze maakt het mogelijk om de smart-tv in te schakelen met een ander apparaat (bijv. met een smartphone met behulp van de MEDI-ON® Life Remote-app). Hiervoor moeten beide toestellen via LAN of wifi met hetzelfde netwerk verbonden zijn. Kies de instelling AAN om deze functie te activeren. Het toestel voor afstandsbesturing moet eenmalig worden verbonden met het ingeschakelde tv-toestel. De besturing functioneert vervolgens alleen, als het tv-toestel zich in de stand-bymodus bevindt.

- ▶ Beëindig de netwerkinstellingen door op **OK** te drukken.

5.8.2. Signaaloverdracht



Voordat het zoeken naar zenders wordt gestart, moet u de volgende opties selecteren:

- ▶ **GECODEERDE SCANNEN:** Gebruik ◀ ▶ om te selecteren of gecodeerde kanalen ook moeten worden gezocht.
- ▶ **SELECTEER UITZENDINGSTYPE:** Kies met ◀ ▶ de manier van signaalontvangst waaraan u de voorkeur geeft. Als u gebruik maakt van verschillende manieren van signaalontvangst, kunt u met ▲ ▼ de onderstaande opties kiezen en met **OK** activeren.
- ▶ Selecteer met ▲ ▼ **VOLGENDE** en bevestig met **OK**.

5.8.3. Digitale kabel

Als u eerder als manier van signaalontvangst **DIGITALE KABEL** hebt geactiveerd, kunt u nu nog instellingen vastleggen voor het zoeken van netwerken. Zo nodig kunt u hier het **START FREQUENTIE**, de **STOP FREQUENTIE** en de **ZOEK STAP** aanpassen aan uw wensen.

5.8.4. Satelliet

Als u eerder als manier van signaalontvangst **SATELLIET** hebt geactiveerd, kunt u nu nog instellingen vastleggen voor het type antenne.

- ▶ Om het type antenne in te stellen, maakt u een keuze uit de onderstaande opties:
 - **DIRECT**: Als u een enkelvoudige ontvanger en een satellietantenne hebt, kiest u dit type antenne. Druk op de toets **OK** en selecteer vervolgens de gewenste satelliet (u kunt hier met de toets **OK** ook de lijst met transponders openen). Druk daarna nog een keer op de toets **OK** om het zoeken te starten. Beslis vervolgens of de lijst met zenders wel of niet geladen moet worden.
 - **ENKELVOUDIGE SATELLIETKABEL**: Als u verschillende ontvangers en een eenkabelsysteem hebt, kiest u dit type antenne. Druk op de toets **OK** en leg alle noodzakelijke instellingen voor **SATELLIETPOSITIE 1/2**, **GEBRUIKERSBAND** en **BANDFREQUENTIE** vast (u kunt hier met de toets **OK** ook de betreffende lijsten met transponders openen). Druk daarna nog een keer op de toets **OK** om het zoeken te starten. Beslis vervolgens of de lijst met zenders wel of niet geladen moet worden.
 - **DISEQC-SCHAKELAAR**: Als u verschillende satellietantennes en een DiSEqC-schakelaar hebt, kiest u dit type antenne. Druk op de toets **OK** en activeer de gewenste **DISEQC**-schakelaar **1 - 4** (u kunt hier met de toets **OK** ook de betreffende lijsten met transponders openen). Kies dan nog de juiste **VERSIE** (**DISEQC V.1.0** of **DISEQC V1.1**). Druk daarna nog een keer op de toets **OK** om het zoeken te starten. Beslis vervolgens of de lijst met zenders wel of niet geladen moet worden.

Tijdens het zoeken krijgt u te zien hoe ver dit gevorderd is. Ook wordt aangegeven hoeveel tv- en radiozenders er al zijn gevonden.

- ▶ Druk daarna op **OK** om door te gaan.
- ▶ Amazon Alexa (optioneel): het apparaat kan via Amazon Alexa worden aangestuurd. Lees hiervoor de beschrijving onder **SYSTEEM > SPRAAKASSISTENT**.

Als het automatische opslaan van zenders is beëindigd, wordt er een televisiezender weergegeven.



De hier beschreven eerste installatie komt overeen met de optie **EERSTE INSTALLATIE** in het menu **INSTALLATIE**.



6. Bedieningun

6.1. Zender kiezen

Om een zender te kiezen, drukt u op een van de toetsen **P** ▼ / ▲ op de afstandsbediening, gebruikt u de multifunctionele schakelaar  op het toestel of kiest u de zender direct met de cijfertoetsen. Voor een getal dat uit twee of drie cijfers bestaat, moet u de cijfertoetsen in de juiste volgorde indrukken.

- ▶ Door op de toets **OK** op de afstandsbediening te drukken, kunt u de lijst met zenders openen. Selecteer daarna met de toetsen ▲ en ▼ de gewenste zender en druk op **OK** om de zender te activeren.

6.2. Geluidsinstellingen

- ▶ U kunt het geluid harder en zachter zetten met de volumetoetsen **V** -/+ op de afstandsbediening en met de volumemodus van de multifunctionele schakelaar  op het toestel.
- ▶ U kunt het geluid helemaal uitschakelen en opnieuw inschakelen met de toets  (geluid uitschakelen).
- ▶ Als u op de toets **LANG** drukt, wordt het venster **HUIDIGE TAAL** geopend.

6.3. Beeldinstellingen

- ▶ Afhankelijk van het programma wordt het beeld weergegeven in het formaat 4:3 of in 16:9. Zodra u het menu **BEELD** opent met de toetsen ◀ ▶, verschijnen er daarboven drie directe links. Hiermee kunt u direct naar de instellingen van het beeldformaat gaan en het beeldformaat aanpassen:

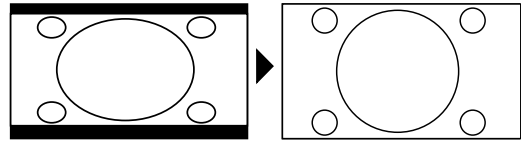
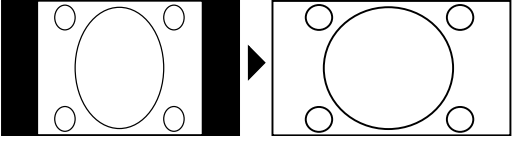
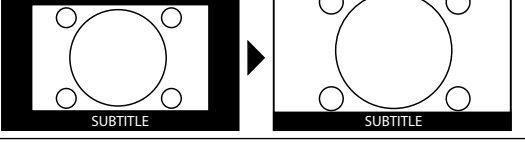
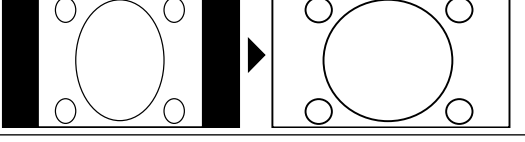
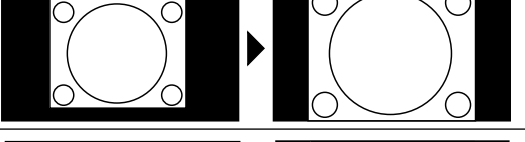
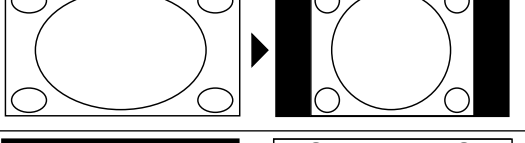
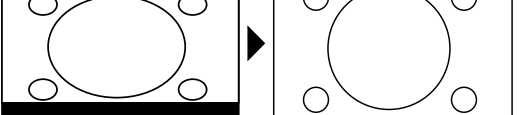
AUTO: het weergegeven formaat wordt automatisch ingesteld op hetingangssignaal	
VOLLBEELD: (alleen in de modus HDMI en bij HDTV-programma's die worden ontvangen via de kabel en satelliet): tot op de pixel nauwkeurige weergave van het beeld (1:1)	
16:9: voor de onvervormde weergave van het beeld in het formaat 16:9	
ONDERTITELS: met deze functie wordt breedbeeld (beeldformaat 16:9) met ondertitels gezoomd naar de volledige schermgrootte	
14:9: met deze optie wordt het beeldformaat 14:9 ingesteld	
14:9 ZOOM: met deze functie wordt breedbeeld (beeldformaat 14:9) gezoomd naar de boven- en onderrand van het beeldscherm	
4:3: wordt gebruikt om een normaal beeld (beeldformaat 4:3) weer te geven, omdat dit het oorspronkelijke formaat is	
CINEMA: met deze functie wordt breedbeeld (beeldformaat 16:9) gezoomd naar de volledige schermgrootte	

De instelling van het beeldformaat kunt u ook wijzigen in het menu **INSTELLINGEN > BEELD > BEELD ZOOMEN**.



Houd er rekening mee dat het afhankelijk van de ingestelde bron mogelijk is dat niet alle beeldformaten beschikbaar zijn.

6.4. Informatie laten weergeven

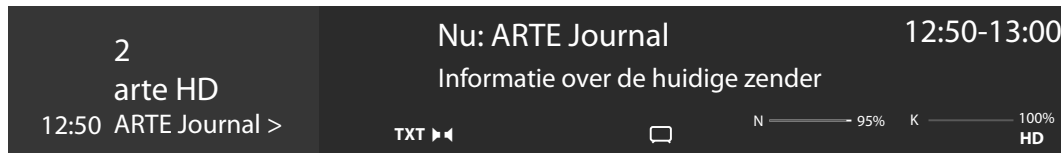

- ▶ Druk op de toets **INFO** om informatie over de actuele zender in beeld te brengen. Ook bij gebruik van verschillende signaalgangen wordt de informatiebalk weergegeven.
- ▶ Dezelfde informatie krijgt u ook tet zien, als u omschakelt naar een andere zender.
- ▶ Als u twee keer op de toets **INFO** drukt (of één keer op de toets **INFO** en één keer op de toets **▶**), verschijnt er een beschrijving van het tv-programma dat op dat moment bezig is (voor zover beschikbaar). Er wordt hierbij automatisch door de tekst gescrold. Als de informatie te snel van het beeld verdwijnt, kunt u met de pijltjestoetsen **▲** en **▼** zelf in de tekst omhoog en omlaag scrollen.

6.5. Lijsten met voorkeuzenders openen

In het menu **ZENDERS** kunt u afzonderlijke zenders opnemen in maximaal vier lijsten met voorkeuzenders.

- ▶ Druk op de toets **🏠 (MENU)**, selecteer met de toetsen **◀ ▶ ▲ ▼** het menu **STARTPAGINA > ZENDERS** en druk op de toets **OK**. Er wordt dan een lijst met kanalen geopend. In plaats hiervan kunt u ook terwijl u kijkt, op de toets **OK** drukken om de lijst met kanalen te openen.
- ▶ Kies vervolgens boven de lijst met de toetsen **◀ ▶** de optie **BEWERKEN** en selecteer met de toetsen **▲ ▼** een zender die u wilt opnemen in de lijst met voorkeuzenders, en druk op **OK**. Er wordt dan een menu geopend. Selecteer met de toetsen **▲ ▼** de optie **TAG**. Achter de zender komt dan een vinkje te staan. Om meer zenders in de lijst op te nemen, selecteert u deze moet de toetsen **▲ ▼** en drukt u op **OK**. Om vervolgens naar het menu **BEWERKEN** te gaan, drukt u op de toets **BACK**.
- ▶ Kies met de toetsen **▲ ▼** de optie **TOEVOEGEN/VERWIJDEREN FAVORIETEN** en druk op **OK**.
- ▶ Er verschijnen dan vier mogelijke lijsten met voorkeuzenders (**LIJST 1-4**). U kunt de gemarkeerde zenders nu opnemen in de gewenste lijst met voorkeuzenders (**LIJST 1-4**). Selecteer hiervoor bij de gewenste lijst de optie **AAN** en druk daarna op de toets **OK**.
- ▶ Met **OK** of **EXIT** kunt u de lijst met kanalen nu verlaten.
- ▶ Om een lijst met voorkeuzenders te activeren, opent u de lijst met kanalen nog een keer zoals hiervoor beschreven en kiest u vervolgens de optie **FILTER** met de toetsen **◀ ▶**. Selecteer dan onder **FAVORIETEN** de gewenste lijst met voorkeuzenders (**LIJST 1-4**). Bij opening van de **ZENDERS** met de toets **OK** worden vervolgens alleen nog de zenders van de betreffende lijst met voorkeuzenders weergegeven. Tussen deze zenders kunt u nu omschakelen.



Als u in het menu onder **TV** met de toets **▶** de optie **ZENDERS** selecteert, verschijnt daarboven de directe link **FAVORIETEN**. Hiermee kunt u bestaande lijsten met voorkeuzenders direct openen.

6.6. Bron kiezen



Houd er rekening mee dat de bron (het aangesloten apparaat) bij het doorschakelen met de toets  (**SOURCE**) of in het menu **TV** alleen wordt herkend, als deze bron in het menu **INSTELLINGEN > SYSTEEM > BRONNEN** of in het menu **BRONNEN > BRONNENINSTELLINGEN** is geactiveerd.

- ▶ Met de toets  (**SOURCE**) kunt u de ingangen van de aangesloten apparaten selecteren. Als het menu **BRONLIJST** geopend is, kunt u de gewenste bron direct selecteren door op het bijbehorende cijfer te drukken.

1. TV	Tv-modus (weergegeven worden antenne- en kabelsignalen)
2. BACK AV	Audio-/video-ingang (AV)
3. HDMI1	HDMI-ingang 1
4. HDMI2	HDMI-ingang 2 (HDMI 2 kan worden gebruikt voor CEC/ARC)
5. HDMI3	HDMI-ingang 3
6. HDMI4	HDMI-ingang 4
7. YPBPR	Apparaat op de VGA-ingang met (YUV/YPbPr)
8. VGA/PC	Apparaat op de pc-ingang
9. WIRELESS DISPLAY	Weergave van content van een ander apparaat
USBDISK	USB-opslagmedium (optioneel) (de naam kan afwijken)
USB2	USB-opslagmedium (optioneel) (de naam kan afwijken)
AUDIO VIDEO DELEN	Netwerkdienst voor gegevensuitwisseling tussen apparaten (optioneel)

- ▶ U kunt ook naar de gewenste ingangsbron gaan met de pijltjestoetsen ▼ ▲.
- ▶ Bevestig uw keuze met de toets **OK**.



Als de CEC-functie is geactiveerd, is het mogelijk dat de namen van de HDMI-bron door het externe apparaat worden gewijzigd. De afstandsbediening van het tv-toestel stuurt de aangesloten apparaten aan. Als de toets **0** op de afstandsbediening een paar seconden ingedrukt wordt gehouden, stuurt deze de televisie weer aan.



De ingangsbronnen kunnen ook worden geselecteerd met de multifunctionele schakelaar  op het toestel. Druk daarvoor op de toets om het functiemenu te openen. Kies vervolgens door verder drukken de optie bronkeuze en houdt de toets ingedrukt om het bronmenu te openen. Door verder te drukken kiest u de bron en door lang indrukken van de toets bevestigt u de keuze. Daarnaast kunt u in het menu **BRONNEN > BRONINSTELLINGEN** zien welke bronnen geactiveerd zijn.

6.7. Wireless Display

Met Wireless Display bestaat de mogelijkheid om content van een extern apparaat (bijv. een tablet, pc, smartphone, enz.) weer te geven op de televisie. Op het externe apparaat moet hiervoor minimaal Android-versie 4.2 zijn geïnstalleerd. De functie **WIRELESS DISPLAY** is alleen beschikbaar voor Android-apparaten.

Selecteer **WIRELESS DISPLAY** als bron. Op het beeldscherm verschijnt nu de tekst 'Wireless Display - Bereit zur Verbindung' (Wireless Display - klaar voor verbinding).

Op het externe apparaat moet nu de instelling voor het spiegelen van het scherm worden geactiveerd. Het externe apparaat herkent dan de beschikbare tv-toestellen waarmee een verbinding tot stand kan worden gebracht.

Na selectie van de televisie wordt er een verbinding tot stand gebracht. De aanduiding 'Verbindung mit Wireless Display erfolgt' (verbinding met Wireless Display tot stand gebracht) verschijnt. Vervolgens wordt het gespiegelde scherm van het externe apparaat weergegeven op de tv.



Wireless Display kan alleen worden gebruikt, als het mobiele apparaat deze functie ondersteunt.

De scan- en verbindingprocessen verlopen verschillend, afhankelijk van de door u gebruikte programma's. Lees hiervoor zo nodig de gebruiksaanwijzing van uw externe apparaat. Mobiele apparaten met Android als besturingssysteem moeten softwareversie V4.2 of hoger hebben.



Vanwege het grote aantal verschillende apparaten en softwareversies kan een storingvrije werking niet worden gegarandeerd.

7. Teletekst

Teletekst is een gratis dienst die door de meeste televisiestations wordt uitgezonden en die actuele informatie biedt op het gebied van nieuws, weer, tv-programma's, aandelenkoersen, ondertiteling en andere onderwerpen. Uw tv-toestel beschikt over veel handige functies voor het gebruik van teletekst en multipage-tekst, de opslag van subpagina's en snelle navigatie.

7.1. Teletekst gebruiken

Voor het gebruik van teletekst beschikt uw afstandsbediening over speciale teletekst-toetsen.

- ▶ Kies een televisiezender die teletekst uitzendt.
- ▶ Druk één keer op de toets **TXT** om de hoofd-/indexpagina van teletekst te openen.
- ▶ Als u de tweede keer op **TXT** drukt, wordt de tekst transparant weergegeven vóór het televisiebeeld.
- ▶ Als u de derde keer op de toets drukt, keert het toestel terug naar de tv-modus.

7.2. Teletekstpagina's selecteren

7.2.1. Cijfertoetsen

- ▶ Voer direct met de cijfertoetsen het nummer van de gewenste teletekstpagina in. Dit nummer bestaat altijd uit drie cijfers.
- ▶ Het nummer van de gekozen pagina wordt weergegeven in de linkerbovenhoek van het beeldscherm. De paginateller zoekt net zolang tot de gekozen pagina is gevonden.

7.2.2. Door pagina's bladeren

- ▶ Met de zenderkeuzetoetsen en de pijltjestoetsen ▲ en ▼ kunt u vooruit en achteruit door de teletekstpagina's bladeren.

7.2.3. Gekleurde toetsen

- ▶ Als onder aan het scherm tekst in kleur is weergegeven, kunt u de bijbehorende content direct openen door op de gekleurde toetsen **ROOD**, **GROEN**, **GEEL** en **BLAUW** te drukken.

7.2.4. Subpagina's





Sommige teletekstpagina's bevatten subpagina's. Onder aan het scherm wordt dan bijv. **1/3** weergegeven. De subpagina's worden met tussenpozen van circa een halve minuut na elkaar weergegeven. U kunt de subpagina's ook zelf openen door op de toetsen ◀ ▶ te drukken.

7.2.5. INDEX

- ▶ Met de toets **BACK** selecteert u de indexpagina. Deze bevat een lijst met de inhoud van teletekst.







8. Het On-Screen-Display-menu (OSD-menu)

8.1. In het menu navigeren

- ▶ Druk op de menu-toets  (**MENU**) om het OSD te activeren.
- ▶ Met de pijltjestoetsen   selecteert u het hoofdmenu.
- ▶ Met de pijltjestoetsen   selecteert u de submenu's van het hoofdmenu.



Bij sommige submenu's worden er bovendien automatisch directe links geopend die u snel toegang geven tot veelgebruikte opties en u de mogelijkheid bieden om instellingen vast te leggen.

- ▶ Druk op de toets **OK** om de gekozen optie in het submenu te openen.
- ▶ Met de pijltjestoetsen   kiest u de opties uit een menu.
- ▶ Met de toets **BACK** gaat u steeds één stap in het betreffende menu terug en kunt u weer naar het hoofdmenu gaan.
- ▶ Met de pijltjestoetsen     stelt u een gewenste waarde in of maakt u een andere keuze.
- ▶ Met de toetsen **EXIT** en  (**MENU**) kunt u het menu sluiten.

Houd er rekening mee dat het menu afhankelijk van de voorinstelling automatisch wordt gesloten, als er gedurende een bepaalde tijd niet op een toets wordt gedrukt.

U hebt de keuze uit de volgende hoofdmenu's:

- menu **STARTPAGINA**
- menu **BRONNEN**
- menu **APPS**
- menu **INSTELLINGEN**
- menu **TV**



Door mogelijke technische wijzigingen kunnen de hier beschreven menu's afwijken van de menu's op uw scherm.

Afhankelijk van de bron die u hebt geselecteerd, zijn mogelijk niet alle menu's beschikbaar. Als de bron **VGA/PC** is geselecteerd, verschijnen er bij de beeldinstelling andere opties.

9. Gedetailleerde beschrijving van menusysteem

9.1. Het menu Startpagina



De startpagina biedt de mogelijkheid om uw favoriete menu-opties en toepassingen bij elkaar te zetten en op deze manier snel toegankelijk te maken. Om extra opties aan de startpagina toe te voegen, gaat u als volgt te werk:

- ▶ Selecteer de gewenste menu-optie/toepassing in het OSD-menu.
- ▶ Druk op de toets . Onderaan verschijnt de optie **TOEVOEREN AN THUIS**.
- ▶ Bevestig met de toets **OK**. De betreffende menu-optie/toepassing verschijnt nu in het menu **STARTPAGINA**.

Om menu-opties/toepassingen van de **STARTPAGINA** te verwijderen, gaat u als volgt te werk:

- ▶ Selecteer de gewenste menu-optie/toepassing op de **STARTPAGINA**.
- ▶ Druk op de toets . Onderaan verschijnen de opties **WISSEN** en **VERPLAATSEN**.
- ▶ Kies de optie **WISSEN** en bevestig uw keuze met de toets **OK**. De betreffende menu-optie/toepassing wordt nu van de **STARTPAGINA** verwijderd.

Om de indeling van de menu-opties/toepassingen te wijzigen, gaat u als volgt te werk:

- ▶ Selecteer de gewenste menu-optie/toepassing op de **STARTPAGINA**.
- ▶ Druk op de toets . Onderaan verschijnen de opties **WISSEN** en **VERPLAATSEN**.
- ▶ Kies de optie **VERPLAATSEN** en bevestig uw keuze met de toets **OK**.
- ▶ Met de toetsen   kunt u de menu-optie/toepassing naar links of rechts verschuiven.

► Bevestig vervolgens met de toets **OK**.

De volgende menu-opties/toepassingen zijn op de **STARTPAGINA** vooringesteld:

9.1.1. Het menu Mediaportaal

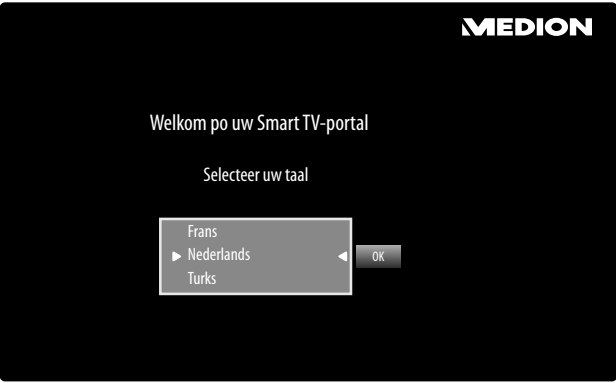
Menu-optie	Instellingen
MEDION	<p>In het mediaportaal hebt u dankzij de vooraf geïnstalleerde toepassingen toegang tot nieuws, games, shopping, enz. Met de pijltjestoetsen ◀ ▶ ▲ en ▼ kunt u door de verschillende apps bladeren. U bevestigt uw keuze door op de toets OK te drukken. Voor deze functie is een internetaansluiting nodig. Het mediaportaal zit verborgen achter de knop MEDION, maar kan met de knop MEDION ook direct worden opgeroepen. De eerste keer dat u dit doet, moet u de licentievooraarden accepteren. Selecteer daarna de gewenste taal.</p>  <p>Bevestig uw keuze door op de toets OK te drukken. Vervolgens verschijnt de startpagina van het mediaportaal, waarop u een voorselectie van bepaalde apps te zien krijgt. De volgende opties zijn beschikbaar:</p> <ul style="list-style-type: none">◉ De startpagina van het mediaportaal verschijnt alleen de eerste keer dat u het opent, en na het resetten van het mediaportaal met de gele toets INSTELLINGEN.► Als u de toets MEDION op uw afstandsbediening indrukt, komt u direct op het mediaportaal terecht.► Met de toets MEDION (en met de toets BACK) kunt u vanuit de app die op het moment geopend is, altijd weer terugkeren naar de startpagina. Met de toets EXIT verlaat u het mediaportaal en gaat u naar de normale tv-modus.◉ Op de USB-aansluitingen van het tv-toestel kunnen een muis en een toetsenbord worden aangesloten. Met behulp van deze invoerapparaten kan de internetbrowser veel gemakkelijker worden bediend. De functionaliteit van alle aangesloten apparaten kan niet worden gegarandeerd.
INTERNET	<p>De Open Browser-functie is een app in het mediaportaal en geeft u toegang tot het internet. Na het openen worden vooraf gedefinieerde websites en de bijbehorende logo's weergegeven, die u direct kunt selecteren. Met behulp van de toetsenbordfunctie kunt u URL-adressen direct invoeren of bij geactiveerde zoekfunctie naar webpagina's zoeken met behulp van zoekbegrippen. Met de pijltjestoetsen ◀ ▶ op de afstandsbediening navigeert u door de opties en met OK bevestigt u uw keuze.</p> <ul style="list-style-type: none">◉ Houd er rekening mee dat websites met flashcontent niet door de Open Browser worden ondersteund. Bovendien kunt u niets downloaden.

	AAN HOMESCREEN TOEVOEGEN (My Apps)	Druk op de groene toets om de op het moment geopende app toe te voegen aan de startpagina (facultatief).
	INSTELLINGEN	Hier kunt u bepalen vanuit welke taalgebieden de apps moeten worden geselecteerd. Daarnaast kunt u het portaal resetten, zodat de startpagina van het portaal weer wordt weergegeven met de fabrieksinstellingen.
YOUTUBE		Directe link naar YouTube. U kunt hier ook direct komen met de toets ☆ ¹ (voorgeprogrammeerd).
AMAZON PRIME VIDEO		Directe link naar Amazon Prime Video. U kunt hier ook direct komen met de toets PRIME VIDEO (voorgeprogrammeerd).
NETFLIX		Door de Netflix-app te openen, kunt u veel films en series direct via internet streamen. Netflix is een betaaldienst waarbij u zich de eerste keer dat u er gebruik van maakt, moet aanmelden. Druk op de toets NETFLIX op de afstandsbediening om Netflix te openen.



Netflix en Amazon Prime Video zijn abonneediensten waarmee de leden de mogelijkheid geboden wordt om diverse inhoud zoals films en series via internetcompatibele televisietoestellen (zgn. smart-TV), computers en andere apparatuur (zgn. "compatibele apparatuur") te streamen. Hierbij zijn de gebruiksvoorwaarden van de resp. aanbieders van kracht

9.1.2. Menu Zenders

De lijst met zenders is de plaats waarin u de kanalen kunt beheren. U kunt het menu **ZENDERS** ook op een andere manier openen door terwijl het toestel aanstaat, op de toets **OK** te drukken.

Zenders		
Bekijken	Bewerken	Filter
1. Das Erste HD		HD
2. ZDF HD		HD
3. RTL Televisi		HD
4. SAT.1		HD
5. kabel eins		HD
6. ProSieben		HD
7. RTL2		HD
8. VOX		HD
9. SUPER RTL		HD
10. SPORT1		HD

Bij het openen van de lijst met zenders komt u terecht in de rubriek **BEKIJKEN**. Met de toetsen ◀ ▶ kunt u naar de andere opties **BEWERKEN** en **FILTER** gaan.

Menu-optie	Instellingen
BEKIJKEN	Met de toetsen ▲ ▼ kunt u zenders uit de lijst selecteren en met de toets kunt u ze OK activeren. Om in stappen van 10 een pagina omhoog of omlaag te navigeren, kunt u de toets P+ of de toets P- gebruiken.

BEWERKEN	<p>Om zenders voor bewerking te markeren, selecteert u een zender met de toetsen ▲ ▼ en drukt u op OK. Er wordt dan een menu geopend. Selecteer met de toetsen ▲ ▼ de optie TAG. Achter de zender komt dan een vinkje te staan. Om meer zenders in de lijst op te nemen, selecteert u deze met de toetsen ▲ ▼ en drukt u op OK.</p> <p>De met een vinkje gemarkeerde zenders kunnen met de volgende opties worden bewerkt. Als u geen zenders hebt gemarkeerd, heeft de bewerking betrekking op de op het moment geselecteerde zender. Als u op de toets BACK drukt, verschijnen de volgende opties:</p>	
	TOEVOEREN AN THUIS	<p>Druk op de toets OK om de gekozen zenders toe te voegen aan het menu STARTPAGINA. De zenders staan dan voortaan vermeld op de startpagina en kunnen direct worden geactiveerd.</p>
	VERPLAATSEN NAAR POSITIEI.	<p>Met deze functie kunt u de zender die op het moment is geselecteerd (of alle gemarkeerde zenders) een andere plaats in de lijst met zenders geven. Druk op de toets OK en voer vervolgens met de cijfer-toetsen het nieuwe zendernummer in. Druk nogmaals op de toets OK en beantwoord de vraag of u het zeker weet, met JA. Aan de zender wordt vervolgens de gewenste plaats toegewezen en alle andere zenders schuiven voor zover nodig een plaats op.</p>
	WISSEN	<p>Met deze functie kunt u de zender die op het moment is geselecteerd (of alle gemarkeerde zenders) wissen. Druk op de toets OK en beantwoord de vraag of u het zeker weet, met JA. De zender wordt dan definitief gewist. Selecteer NEEN, als u de procedure wilt annuleren.</p>
	NAAM BEW.	<p>Met deze functie kunt u de zender die op het moment is geselecteerd, een andere naam geven. Druk op de toets OK en selecteer met de toetsen ◀ ▶ ▲ ▼ het gewenste teken. Als u vervolgens op de toets OK drukt, wordt de nieuwe naam meteen opgeslagen.</p>
	VERGRENDEL/ONTGRENDEL	<p>Met deze functie kunt u de zender die op het moment is geselecteerd (of alle gemarkeerde zenders) blokkeren en deblokkeren. Door de blokkering kunt u de toegang tot bepaalde zenders beveiligen met een wachtwoord. Druk op de toets OK en voer vervolgens het wachtwoord in dat u hebt gekozen bij de eerste installatie. Om de zender te deblokkeren, gaat u op precies dezelfde manier te werk.</p> <p> Om een programma te kunnen blokkeren, moet u weten wat het wachtwoord is dat bij de eerste installatie is gekozen (in het menu INSTELLINGEN > SYSTEEM > OUDERLIJK TOEZICHT kan het wachtwoord worden gewijzigd).</p>

	TOEVOEGEN/VERWIJDEREN FAVORIETEN	U kunt vier lijsten met voorkeuzenders maken, die u vervolgens kunt openen. Als u op de toets OK drukt, kunt u de zender die op het moment is geselecteerd (of alle gemarkeerde zenders) toevoegen aan een of meer lijsten met voorkeuzenders. Selecteer hiervoor bij de gewenste lijst de optie AAN en druk op de toets OK (of EXIT). Om een zender uit een lijst met voorkeuzenders te verwijderen, selecteert u de optie UIT . Als een zender is opgenomen in een lijst met voorkeuzenders, staat er achter de zendernaam een symbool. Lees met betrekking hiertoe ook het hoofdstuk 'Lijsten met voorkeuzenders openen' op blz. 26.
	TAG	Met deze optie kunt u de zender die op het moment is geselecteerd, markeren. Bij de naam van de zender komt dan een vinkje te staan. Als de betreffende zender al gemarkeerd was, wordt de markering met deze optie opgeheven.
	ALLES MARKEREN/DEMARKEREN	Met deze toets kunt u alle zenders markeren. Achter de namen van alle zenders komt dan een vinkje te staan. Op dezelfde manier kunt u de markering van alle zenders weer opheffen.
FILTER	Hier vindt u filterfuncties waarmee u de weergave van de lijst met zenders kunt aanpassen:	
	ZENDERTYPE	Alleen de zenders met de gekozen manier van signaalontvangst worden weergegeven.
	TV/RADIO	Selecteer hier of in de lijst alleen tv-zenders, alleen radiozenders, alleen tekstzenders of alle zenders moeten worden weergegeven.
	GRATIS/BETALEN	Selecteer hier of in de lijst alleen de vrij beschikbare, alleen de gecodeerde of alle zenders moeten worden weergegeven.
	A-Z	Hier kunt u iedere letter van het alfabet afzonderlijk selecteren, waarna alleen de zenders met de betreffende beginletter in de lijst met zenders worden weergegeven.
	SORTEREN	Kies de manier van sorteren (ALFABETISCH of NUMERIEK).
	UHD/HD/SD	Kies of alleen UHD, HD, SD of alle zenders worden weergegeven.
	FAVORIETEN	Kies of een van de vier mogelijke lijsten met voorkeuzenders moet worden weergegeven.
	PROFIELOPTIES	Hier kunnen instellingen voor betaal-tv worden vastgelegd (wordt op het moment door de aanbieders van betaal-tv echter niet gebruikt).

	<p>SATELLIETLIJST (alleen bij satellie- ontvangst)</p>	<p>Als u de zenders van een bepaalde satelliet in de lijst met zenders te zien wilt krijgen, kunt u hier de gewenste satelliet selecteren. Nadat u op de toets OK hebt gedrukt, worden in de lijst met zenders de zenders van de geselecteerde satelliet weergegeven.</p> <p> Ook na het sluiten van de lijst met zenders en het opnieuw openen ervan met de toets OK worden de eerder gefilterde resultaten weergegeven. Om de volledige lijst met zenders weer in beeld te krijgen, moet u de geselecteerde filters resetten. Als u de lijst met zenders echter opent met de toets OK terwijl de tv aanstaat en dan de optie FILTER gebruikt, heeft deze optie eerder het karakter van een zoekfunctie. Dat betekent dat na het sluiten van de lijst met zenders en het opnieuw openen ervan met de toets OK de complete lijst met zenders wordt weergegeven. De eerder gefilterde resultaten blijven niet behouden.</p>
	<p>RESET</p>	<p>Druk op de toets OK om de filterinstellingen te resetten.</p>

9.1.3. Het menu Programmagids (EPG - Electronic Program Guide)

Met de toets **EPG** kunt u de programmagids direct openen.



In de tabel ziet u het actuele en het volgende programma voor de beschikbare zenders.

- ▶ Met **▲ ▼** kunt u een zender selecteren en met **◀ ▶** kunt u door de programma's van de zender heen bladeren.



De weergegeven zenderinformatie wordt ter beschikking gesteld door de omroepen. Als er geen zenderinformatie wordt weergegeven, betekent dit niet dat er iets mis is met uw smart-tv.

In de onderstaande tabel vindt u de opties voor de **PROGRAMMAGIDS**.

Menu-optie	Instellingen	
NU/VOLGENDE SCHEMA	Ga naar het venster NU/VOLGENDE SCHEMA . Hier wordt alleen het actuele programma en het erop volgende programma van alle zenders weergegeven. Met de optie FILTER kunt u de weergave op basis van bepaalde criteria beperken en met de optie TIJDLIJN SCHEMA keert u weer terug naar de oorspronkelijke weergave.	
FILTER	Als u naar een speciale uitzending zoekt, kunt u met deze optie een filter instellen waarmee u het zoeken vergemakkelijkt.	
VORIGE DAG	De gids van de vorige dag wordt geopend. Dit is maar mogelijk voor één dag. De gids van eerdere dagen wordt niet weergegeven.	
VOLGENDE DAG	De gids van de volgende dag wordt geopend.	
EXTRA'S	Hier vindt u de volgende opties:	
	SELECTEER GENRE	Met deze optie selecteert u het genre van een programma. Deze functie moet door de betreffende zender ondersteund worden. In de programmagids krijgt u vervolgens programma's van het betreffende genre te zien.
	GIDSZOEKEN	Zoeken naar programma's. Stel hier de zenders in waarbinnen gezocht moet worden, en de dag en het genre. U kunt ook zoeken via tekstinvoer.
	NU	Er wordt teruggekeerd naar de actuele tijdbalk.
ZOOM	Tijdvenster in vier stappen verkleinen.	

De onderstaande tabel geeft u een overzicht van aanvullende toetsfuncties binnen de programmagids:

Toets	Functie
OK	<p>Als de gemarkeerde zender aanstaat, kunt u nadat u op de toets OK hebt gedrukt, kiezen uit de volgende opties:</p> <p>ZENDER KIJKEN: Kies deze optie en druk op de toets OK om het tv-toestel op de gekozen zender te zetten.</p> <p>MEER INFORMATIE: Kies deze optie en druk op de toets OK om informatie over het actuele programma in beeld te brengen.</p> <p>OPNEMEN (USB-opslagmedium aangesloten): Kies deze optie en druk op de toets OK om te starten met het opnemen van het gekozen programma. Na beëindiging van de opname door drukken op de toets wordt de opname toegevoegd aan de lijst met opnames. Lees met betrekking hiertoe ook het hoofdstuk 'Het menu Opnamebibliotheek' op blz. 60. Als het gemarkeerde programma nog moet worden uitgezonden, wordt er in de lijst met timers een opname-timer opgeslagen. De opname wordt dan automatisch gestart, als het gekozen programma begint. Lees met betrekking hiertoe ook het hoofdstuk 'Het menu Timer' op blz. 58.</p> <p>TIMER INSTELLEN OP GEBEURTENIS: Als het gemarkeerde programma nog moet worden uitgezonden, staat u ook deze optie ter beschikking. Kies deze optie en druk op de toets OK om een omschakeltimer in de lijst met timers op te slaan. Als het gekozen programma begint, schakelt het toestel dan automatisch om naar de betreffende zender. Lees met betrekking hiertoe ook het hoofdstuk 'Het menu Timer' op blz. 58.</p>
INFO	<p>U krijgt een gedetailleerde beschrijving van het gemarkeerde programma te zien (indien beschikbaar).</p> <p>Druk nog een keer op INFO om de beschrijving van het scherm te laten verdwijnen.</p> <p>Als de beschrijving lang is, kunt u met de toetsen P ▼ / ▲ door de tekst heen navigeren.</p>
BACK	<p>Als er een programma actief is en u NU/VOLGENDE SCHEMA, FILTER, VORIGE DAG, VOLGENDE DAG of EXTRA'S wilt selecteren, moet u eerst op de toets BACK drukken.</p>

9.2. Het menu Bronnen

In dit menu worden actieve signaalbronnen weergegeven en kunnen deze met de toetsen ◀ ▶ worden geselecteerd. Druk daarna op de toets **OK** om de gewenste bron in te stellen.

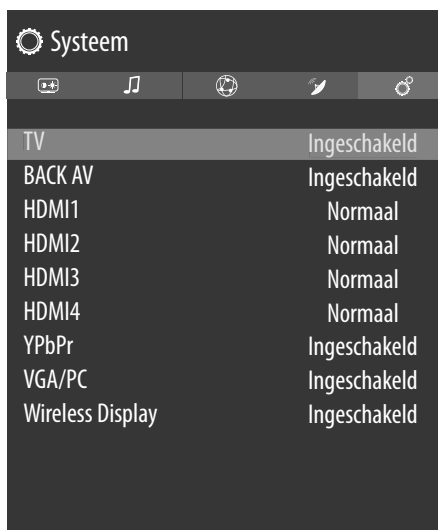

1. TV	Tv-modus (weergegeven worden antenne- en kabelsignalen)
2. BACK AV	Audio-/video-ingang (AV)
3. HDMI1	HDMI-ingang 1
4. HDMI2	HDMI-ingang 2 (HDMI 2 kan worden gebruikt voor CEC/ARC)
5. HDMI3	HDMI-ingang 3
6. HDMI4	HDMI-ingang 4
7. YPBPR	Apparaat op de VGA-ingang met (YUV/YPbPr)
8. VGA/PC	Apparaat op de pc-ingang
9. WIRELESS DISPLAY	Weergave van content van een ander apparaat
USBDISK	USB-opslagmedium (optioneel) (de naam kan afwijken)
USB2	USB-opslagmedium (optioneel) (de naam kan afwijken)
AUDIO VIDEO DELEN	Netwerkdienst voor gegevensuitwisseling tussen apparaten (optioneel)

In het menu **BRONNENINSTELLINGEN** kunt u signaalbronnen activeren/deactiveren en een andere naam geven.



U kunt deze instellingen ook vastleggen onder **INSTELLINGEN > SYSTEEM > BRONNEN**.



Een ingangsbron die u wilt selecteren met  of  (**SOURCE**), moet in het menu **BRONNEN > BRONNENINSTELLINGEN** geactiveerd zijn.

9.3. Het menu Apps

Hier kunt u uw favoriete internettoepassingen laten weergeven, zodat deze sneller toegankelijk zijn. Met de optie **MEER TOEVOEGEN** kunt u voor zover beschikbaar nog meer favoriete toepassingen opnemen als directe links door hier in de voorgeïnstalleerde app-shop via een virtueel toetsenbord naar de gewenste toepassing te zoeken. Selecteer de gewenste app en druk op **OK**. Kies dan de optie **TOEVOEGEN AAN APPS** en druk op **OK**. Onder **APPS** is de nieuwe app nu zichtbaar. De Netflix-app, de Prime Video-app, het mediaportaal en de YouTube-link zijn hier voorgeïnstalleerd.

9.4. Het menu Instellingen

9.4.1. Het menu Beeld

Zodra u het menu **BEELD** met de toetsen ◀ ▶ selecteert, verschijnen om het navigeren te versnellen, bovenaan de submenu's **MODUS**, **ENERGIEBESPARING** en **BEELD ZOOMEN** en kunnen deze direct worden geactiveerd.



Menu-optie	Instellingen
MODUS	Beeldmodus selecteren: NATUURLIJK, CINEMA, SPORT, DYNAMISCH Zodra u het menu BEELD met de toetsen ◀ ▶ selecteert, verschijnt dit menu bovenaan en kan het direct worden geactiveerd.
CONTRAST	Contrast verminderen of vergroten (schaal 0-100)
HELDERHEID	Helderheid verminderen of vergroten (schaal 0-100)
SCHERPTE	Scherpte verminderen of vergroten (schaal 0-100)
KLEUR	Kleursterkte verminderen of vergroten (schaal 0-100)
ENERGIEBESPARING	Hier kunt u de energiezuinige modus activeren. Kies UIT, MINIMAAL, GEMIDDELD, MAXIMAAL, AUTOMATISCH of AANGEPAST om de helderheid van het tv-toestel in te stellen of om het beeldscherm uit te schakelen.  In de beeldmodus DYNAMISCH kan de instelling MAXIMAL niet worden geselecteerd. Zodra u het menu BEELD met de toetsen ◀ ▶ selecteert, verschijnt dit menu bovenaan en kan het direct worden geactiveerd.

Menu-optie	Instellingen	
BEELD ZOOMEN	Hier stelt u het beeldformaat in. Zodra u het menu BEELD met de toetsen ◀ ▶ selecteert, verschijnt dit menu bovenaan en kan het direct worden gekozen.	
VIRTUAL HDR	Activeer/deactiveer hier de Virtual HDR-functie (AAN/UIT). De HDR-technologie maakt een groter dynamisch bereik voor de helderheidswaarden van de weergegeven kleuren mogelijk. Daardoor worden de donkerste delen van het beeld nog donkerder en de lichtste delen van het beeld nog lichter weergegeven.	
GEAVANCEERDE INSTELLINGEN		
	DYNAMISCH CONTRAST	Dynamisch contrast instellen: LAAG, GEMIDDELD, HOOG, UIT.
	KLEURTEMP	Selecteer de kleurtemperatuur: NORMAAL, WARM, KOEL en AANGEPAST.
	BLUE STRETCH	Koelere witte tinten worden normaal gesproken als helderder wit waargenomen. Met de Blue Stretch-functie wordt de witbalans veranderd en kunnen gemiddelde en hogere grijswaarden door het toevoegen van blauwe tinten in een koelere kleurtemperatuur worden weergegeven. Klik op AAN om de Blue Stretch-functie te activeren.
	MICRO DIMMING	Bij de Micro Dimming-technologie wordt het beeld in kleinere delen opgedeeld. De contrastinstellingen van de verschillende delen van het beeld worden dan, afhankelijk van de inhoud, verschillend geoptimaliseerd. Daardoor krijgen donkere en lichte delen meer diepte zonder dat daarbij details verloren gaan en de kwaliteit van andere delen van het beeld erop achteruitgaat. Kies uit UIT, LAAG, GEMIDDELD en HOOG.
RUISONDERDRUKING	Met deze functie kunt u de ruis in het beeld verminderen en de beeldkwaliteit bij een zwak analogo signaal verbeteren. Kies uit UIT, LAAG, GEMIDDELD, AUTOMATISCH en HOOG.	

Menu-optie	Instellingen
DE-CONTOUR	Bij een lage resolutie kunnen in grote delen van het beeld duidelijke gradaties tussen de verschillende helderheidsniveaus zichtbaar worden. Met de De-Contour-functie worden deze contoureffecten gecorrigeerd, zodat er tussen deze delen geen afgrenzingen meer te zien zijn. Kies uit UIT, LAAG, GEMIDDELD en HOOG .
MEMC	Met de MEMC-functie wordt het schokkerige effect gecorrigeerd dat bij een beeldweergave van 24 fps ontstaat. Hierbij wordt de inhoud in 60/120 fps geconverteerd, waardoor een veel vloeiendere weergave van het beeld mogelijk wordt. Kies uit UIT, LAAG, GEMIDDELD en HOOG .
FILMMODUS	Zet de filmmodus op AUTOMATISCH , als u met de videocamera opgenomen films zonder haperingen wilt afspelen.
HUIDTOON	Instellen van de huidkleur
KLEURVERSCHUIVING	Instellen van de kleurverschuiving
HDMI VOLLEDIGE REEKS	HDMI VOLLEDIGE REEKS (optioneel): Zodra het beeldsignaal binnenkomt via een HDMI-ingang, is in het menu voor de beeldinstellingen deze functie beschikbaar. U kunt deze functie gebruiken om de zwarting van het beeld te versterken. U kunt deze functie instellen op AAN om deze modus te activeren.
STANDAARD	Met OK kunt u alle beeldinstellingen terugzetten op de fabrieksinstellingen.

9.4.2. Het beeldmenu bij gebruik van VGA/PC als signaalbron



Menu-optie	Instellingen
CONTRAST	Contrast verminderen of vergroten (schaal 0-100)
HELDERHEID	Helderheid verminderen of vergroten (schaal 0-100)
SCHERPTE	Scherpte verminderen of vergroten (schaal 0-100)



Menu-optie	Instellingen	
KLEUR	Kleursterkte verminderen of vergroten (schaal 0-100)	
ENERGIEBESPARING	Hier kunt u de energiezuinige modus activeren. Kies UIT, MINIMAAL, GEMIDDELD, MAXIMAAL, AUTOMATISCH of AANGEPAST om de helderheid van het tv-toestel in te stellen of het beeldscherm uit te schakelen. Zodra u het menu BEELD met de toetsen ◀ ▶ selecteert, verschijnt dit menu bovenaan en kan het direct worden geactiveerd.	
BEELD ZOOMEN	Hier stelt u het beeldformaat in. Zodra u het menu BEELD met de toetsen ◀ ▶ selecteert, verschijnt dit menu bovenaan en kan het direct worden gekozen.	
PC POSITIE	AUTO PLAATSEN	Wanneer het beeld verschoven is, kunt u de instelling AUTO PLAATSEN selecteren en op OK drukken om het beeld weer in het midden te zetten. Deze functie moet worden gebruikt met volledige schermweergave, zodat de instellingen kloppen.
	HOR. POSITIE	Hier kunt u met ◀ ▶ de horizontale positie van het beeld wijzigen.
	VERT. POSITIE	Hier kunt u met ◀ ▶ de verticale positie van het beeld wijzigen.
	PIXELFREQ.	Deze instelling synchroniseert het beeldsignaal met de waarde voor pixelverversing van het beeldscherm. Zo corrigeert u storingen die als verticale strepen zichtbaar kunnen worden bij beelden die veel pixels bevatten (zoals tabellen of tekst in een klein lettertype). Stel de beeldfrequentie in met ◀ ▶.
	FASE	Als het beeld van de pc niet duidelijk wordt weergegeven, kunt u het beeldsignaal hier met behulp van ◀ ▶ in overeenstemming brengen met de pixels van de smart-tv. Zo krijgt u een zuiverder beeld met een gelijkmatige scherpheid.
VIRTUAL HDR	Activeer/deactiveer hier de Virtual HDR-functie (AAN/UIT). De HDR-technologie maakt een groter dynamisch bereik voor de helderheidswaarden van de weergegeven kleuren mogelijk. Daardoor worden de donkerste delen van het beeld nog donkerder en de lichtste delen van het beeld nog lichter weergegeven.	

Menu-optie	Instellingen	
		
GEAVANCEERDE INSTELLINGEN	DYNAMISCH CONTRAST	Dynamisch contrast instellen: LAAG, GEMIDDELD, HOOG, UIT..
	KLEURTEMP	Selecteer de kleurtemperatuur: NORMAAL, WARM, KOEL. en AANGEPAST
	BLUE STRETCH	Koelere witte tinten worden normaal gesproken als helderder wit waargenomen. Met de Blue Stretch-functie wordt de witbalans veranderd en kunnen gemiddelde en hogere grijswaarden door het toevoegen van blauwe tinten in een koelere kleurtemperatuur worden weergegeven. Klik op AAN om de Blue Stretch-functie te activeren.
	MICRO DIMMING	Bij de Micro Dimming-technologie wordt het beeld in kleinere delen opgedeeld. De contrastinstellingen van de verschillende delen van het beeld worden dan, afhankelijk van de inhoud, verschillend geoptimaliseerd. Daardoor krijgen donkere en lichte delen meer diepte zonder dat daarbij details verloren gaan en de kwaliteit van andere delen van het beeld erop achteruitgaat. Kies uit UIT, LAAG, GEMIDDELD en HOOG .
	FILMMODUS	Zet de filmmodus op AUTOMATISCH , als u met de videocamera opgenomen films zonder haperingen wilt afspelen.
	STANDAARD	Met OK kunt u alle beeldinstellingen terugzetten op de fabrieksinstellingen.

9.4.3. Het menu Geluid

Zodra u het menu **GELUID** met de toetsen ◀ ▶ selecteert, verschijnen om het navigeren te versnellen, bovenaan de submenu's **LUIDSPREKERS** en **EQUALIZER** en kunnen deze direct worden geactiveerd.



Menüpunt	Einstellingen
DOLBY AUDIO	Kies de Dolby Audio-instelling UIT, SMART, MOVIE, MUSIC of NEWS om het geluid te optimaliseren.
DTS TRUSURROUND	Zet het surround-effect aan of uit. Deze functie kunt u alleen benaderen, wanneer onder DOLBY AUDIO de instelling UIT is gekozen.
GELUIDSUITGANG	<p>Voor de luidsprekers is hier standaard de instelling TV geselecteerd, zodat alleen de interne luidsprekers voor de geluidsoverdracht worden gebruikt. Selecteer de S/PDIF-instelling als u de digitale uitgang van het apparaat wilt gebruiken om een extern apparaat aan te sluiten. Bij de instelling ENKEL HOOFDTELEFOON worden de luidsprekers gedempt zodra een hoofdtelefoon wordt aangesloten. Met de toetsen V + / - op de afstandsbediening kan dan het volume van de hoofdtelefoon worden ingesteld. Bij de instelling LIJN-UIT heeft het signaal een vooraf gedefinieerd volume dat niet kan worden gewijzigd. Als deze instelling is geselecteerd, kan er een externe versterker op het toestel worden aangesloten. Deze instelling kan alleen worden geselecteerd als u de CEC-functie eerder heeft geactiveerd onder SYSTEEM > APPARAATINSTELLINGEN > CEC. In dit geval kunt u de instelling HDMI ARC selecteren en via de HDMI2-aansluiting een externe versterker in een CEC-netwerk integreren. De interne luidsprekers worden in dit geval uitgeschakeld. Met de volumetoetsen van de afstandsbediening wordt nu het op HDMI2 aangesloten apparaat aangestuurd (OSD-weergave met de volumebalk verschijnt niet).</p> <p> De ARC-optie functioneert alleen via de HDMI2-aansluiting.</p> <p> Vanwege het grote aantal verschillende apparaten kan een storingvrije werking niet worden gegarandeerd.</p>

Menüpunt	Einstellingen	
AVL	<p>AVL (Automatische volumebeperking) : Deze functie stelt het geluid in om een vast uitvoerniveau te bereiken tussen programma's.</p> <p>Als het menu-item DOLBY AUDIO is ingesteld op een andere optie dan UIT, veranderen de AVL-instellingsopties. AUTO, NACHT, NORMAAL en UIT opties zijn beschikbaar. In de modus AUTO schakelt de tv automatisch over naar de modus NORMAAL of NACHT volgens de huidige tijdinformatie. Als er geen tijdinformatie beschikbaar is, functioneert deze optie altijd als NORMAAL. Wanneer de tv voor de eerste keer overschakelt naar de NACHT modus nadat deze optie is ingesteld op AUTOMATISCH, verschijnt er een informatiebalk op het scherm.</p> <p>Houd er rekening mee dat in vergelijking met de NORMAAL-modus de NACHT-modus een agressievere dynamische compressiecontrole biedt die geschikt is voor stille omgevingen.</p>	
GEAVANCEERDE INSTELLINGEN		
	EQUALIZER	<p>In het submenu Equalizer kan het geluid worden voorinstgesteld op MUZIEK, FILM, SPRAAK, NORMAAL, KLASSIEK en GEBRUIKER. De instellingen van het submenu Equalizer kunnen alleen worden gewijzigd, als GEBRUIKER als equalizermodus is ingesteld.</p> <p>De standaardinstelling is GEBRUIKER. Deze kan pas worden gewijzigd, nadat de optie DOLBY AUDIO is gedeactiveerd (UIT).</p>
	DYNAMIC BASS	<p>Stel de basversterking in op AAN of op UIT. Deze functie kunt u alleen benaderen, wanneer onder DOLBY AUDIO de instelling UIT is gekozen.</p>
	DTS DRC	<p>Activeer/deactiveer de DTS Dynamic Range Compression-functie. Hierdoor word het dynamisch bereik van het audiosignaal verminderd, waardoor het volume van zeer zachte signalen automatisch wordt verhoogd en een betere verstaanbaarheid mogelijk wordt.</p>

Menüpunt	Einstellingen	
	GELUIDSMODE	Basisinstelling STEREO . Als het actuele programma de DUAL -modus ondersteunt (zoals bij tweetalige programma's), kunt u hier bovendien kiezen tussen DUAL-I en DUAL-II (oorspronkelijke taal en synchronisatie).
	DIGITAAL UIT	Stel hier het audiotype in voor de digitale uitgang. Het standaardformaat voor het uitsturen van het stereosignaal is PCM . Kies PASSTHROUGH voor het uitsturen van een digitale gegevensstroom, bijv. naar een eindtrap met Dolby Digital-decoder. Bij de instelling AUTOMATISCH stelt de digitale uitgang zich automatisch op de externe apparatuur in.
	HOOFDTELEFOON VOLUME	<p>Stel hier het volume in van de hoofdtelefoon. Dit volume kan alleen worden geregeld, als u onder de optie GELUID > GELUIDSUITGANG de instelling ENKEL HOOFDTELEFOON hebt geselecteerd.</p> <p> WAARSCHUWING! Gevaar voor gehoorschade! Voorkom mogelijke gehoorschade door luisteren bij een hoog volume gedurende langere tijd te vermijden.</p> <ul style="list-style-type: none"> ■ Stel het volume in op het laagste niveau, voordat u begint met afspelen. ■ Start met afspelen en verhoog het volume tot het niveau dat u prettig vindt.
	BALANS	Stel de balans in tussen de linker en rechter luidspreker (schaal -50 en +50). De standaardinstelling is 0. Deze kan pas worden gewijzigd, nadat de optie DOLBY AUDIO is gedeactiveerd (UIT).
	STANDAARD	Zet met OK alle geluidsinstellingen terug naar de fabrieksinstellingen.

9.4.4. Het menu Netwerk



Netwerkinstellingen				
UITZENDINGTYPE	Kies met ◀ ▶ het netwerktype DRAADLOS , BEDRAAD of UITGESCHAKELD .			
DRAADLOSNETWERK ZOEKEN (optioneel bij WLAN)	Als u op de toets OK drukt, verschijnt er een overzicht van alle beschikbare netwerken. Maak een keuze met de toetsen ▲ ▼ en bevestig met de toets OK . Als er voor een netwerk een wachtwoord nodig is, verschijnt er vervolgens een virtueel toetsenbord waarmee u dit met behulp van de pijltjestoetsen ◀ ▶ ▲ ▼ en de toets OK kunt invoeren. Na het invoeren van het wachtwoord kiest u op het toetsenbord OK en bevestigt u met de toets OK .			
VERB. VERBR.	Netwerkverbinding verbreken.			
DRUK OP WPS OP UW WIFI-ROUTER (alleen bij WLAN)	Met deze optie kan er een snelle WPS-verbinding worden gemaakt via een draadloos netwerk (wifi). Houd de WPS-toets op uw router ingedrukt en bevestig met de toets OK . Vervolgens wordt de WPS-verbinding tot stand gebracht.			
SNELHEIDSTEST INTERNET	Druk op de toets OK om de snelheid van de internetverbinding te controleren.			
GEAVANCEERDE INSTELLINGEN	Druk op de toets OK om meer opties voor de netwerkconfiguratie te openen.			
	<table border="1"> <tr> <td>IP-CONFIGURATIE</td> <td>Kies hier de instelling AUTOMATISCH of HANDMATIG. Als u HANDMATIG hebt geselecteerd, verschijnen er nog drie regels. Hierop kunt u de gegevens voor IP-ADRES, SUBNETMASKER en STANDAARD GATEWAY handmatig invullen met behulp van de pijltjestoetsen ◀ ▶ en de cijfertoetsen.</td> </tr> <tr> <td>DNS-CONFIGURATIE</td> <td>Kies hier tussen AUTOMATISCH en HANDMATIG. Als u HANDMATIG hebt geselecteerd, verschijnen er nog twee regels. Hierop kunt u de gegevens voor DNS-SERVER 1 en DNS-SERVER 2 handmatig invullen met behulp van de pijltjestoetsen ◀ ▶ en de cijfertoetsen.</td> </tr> </table>	IP-CONFIGURATIE	Kies hier de instelling AUTOMATISCH of HANDMATIG . Als u HANDMATIG hebt geselecteerd, verschijnen er nog drie regels. Hierop kunt u de gegevens voor IP-ADRES , SUBNETMASKER en STANDAARD GATEWAY handmatig invullen met behulp van de pijltjestoetsen ◀ ▶ en de cijfertoetsen.	DNS-CONFIGURATIE
IP-CONFIGURATIE	Kies hier de instelling AUTOMATISCH of HANDMATIG . Als u HANDMATIG hebt geselecteerd, verschijnen er nog drie regels. Hierop kunt u de gegevens voor IP-ADRES , SUBNETMASKER en STANDAARD GATEWAY handmatig invullen met behulp van de pijltjestoetsen ◀ ▶ en de cijfertoetsen.			
DNS-CONFIGURATIE	Kies hier tussen AUTOMATISCH en HANDMATIG . Als u HANDMATIG hebt geselecteerd, verschijnen er nog twee regels. Hierop kunt u de gegevens voor DNS-SERVER 1 en DNS-SERVER 2 handmatig invullen met behulp van de pijltjestoetsen ◀ ▶ en de cijfertoetsen.			

Netwerkinstellingen	
NETWERK STAND-BYMODUS	Activeren/deactiveren van de functie Wake-On-LAN/Wake-On-Wireless LAN (WoL/WoWLAN). Deze maakt het mogelijk om de smart-tv in te schakelen met een ander apparaat (bijv. met een smartphone met behulp van de MEDI-ON® Life Remote-app). Hiervoor moeten beide toestellen via LAN of wifi met hetzelfde netwerk verbonden zijn. Kies de instelling AAN om deze functie te activeren. Het toestel voor afstandsbesturing moet eenmalig worden verbonden met het ingeschakelde tv-toestel. De besturing functioneert vervolgens alleen, als het tv-toestel zich in de stand-bymodus bevindt.

9.4.5. Het menu Installatie

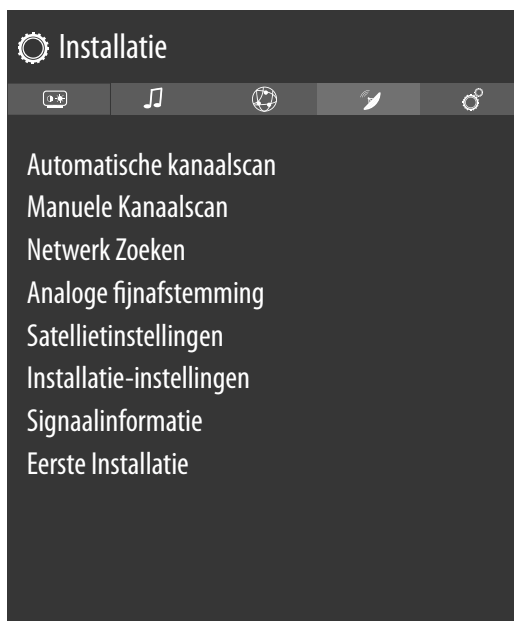

Menu-optie	Instelling
AUTOMATISCHE KANAALSCAN	<p>De automatische zenderzoekfunctie helpt u bij het opnieuw zoeken naar de zenders van uw tv-toestel en het opslaan van nieuwe zenders. Er zijn verschillende zoekopties beschikbaar.</p> <p>Als u de zoekopties geselecteerd hebt, drukt u op OK. Bevestig de vraag die u nu wordt gesteld, met JA en druk op OK om het zoeken naar zenders te starten.</p> <p>Met HOME (MENU) kunt u het zoeken voortijdig afbreken. In dit geval worden de gevonden kanalen niet opgeslagen.</p>

Menu-optie	Instelling	
MANUELE KANAALSCAN	Deze functie wordt gebruikt voor de directe invoer van zender- en satelliettranspondergegevens.	
	ZOEKTYPE	Hier stelt u de gewenste manier van signaalontvangst in.
	SATELLIET	
	FREQUENTIE	Met de cijfertoetsen kan de te doorzoeken frequentie worden ingevoerd.
	POLARISATIE	Kies hier het polarisatievlak
	SYMBOOL WAARDE	Stel de baudsnelheid in.
	NETWERK ZOEKEN	Activeer/deactiveer het zoeken binnen het netwerk.
	SATELLIET	Kies de satelliet via welke het zoeken moet worden gestart.
	ANALOOG	
	BAND	Kies de gewenste frequentieband S of C .
	TV-SYSTEEM	Stel hier het gewenste tv-systeem in (BG, I, DK). Voor Duitsland is het geluidssysteem BG ingesteld.
	KANAAL	Kies het zendernummer waarvoor u wilt zoeken.
	FREQUENTIE	Weergave van de frequentie van de actuele zender. Met de cijfertoetsen kan de frequentie die doorzocht moet worden, handmatig worden ingevoerd.
	DIGITALE ANTENNE	
	KANAAL	Kies het zendernummer waarvoor u wilt zoeken.
	FREQUENTIE	Weergave van de frequentie van de actuele zender. Met de cijfertoetsen kan de frequentie die doorzocht moet worden, handmatig worden ingevoerd.
	NETWERK ZOEKEN	Activeer/deactiveer het zoeken binnen het netwerk.
	DIGITALE KABEL	
	FREQUENTIE	Met de cijfertoetsen kan de te doorzoeken frequentie worden ingevoerd.
	MODULATIE	Stel de modulatie in.
	SYMBOOL WAARDE	Stel de baudsnelheid in.
	NETWERK ZOEKEN	Activeer/deactiveer het zoeken binnen het netwerk.



Menu-optie	Instelling	
NETWERK ZOEKEN	<p>Keuze tussen digitale kabel- of DVB-T-zendergroepen. Hierbij worden overeenkomstige programma's van het actueel geselecteerde kanaal gezocht. De hierover verzonden informatie is afhankelijk van het geselecteerde kanaal en leidt tot verschillende resultaten.</p> <p> De bestaande lijst met zenders wordt bij het starten van het zoeken binnen een netwerk vervangen.</p>	
ANALOGЕ FIJNAFSTEMMING	<p>Hier kunt u de analoge kanalen nauwkeurig afstemmen.</p>	
SATELLIETINSTELLINGEN	SATELLIJTLIJST	<p>De lijst met satellieten wordt weergegeven. Met de toetsen ▲ ▼ kan er een satelliet uit de lijst worden geselecteerd. Druk op de toets OK om de opties TOEVOEGEN, BEWERKEN en WISSEN te selecteren.</p>
	ANTENNE INSTALLATIE	<p>Hier kunt u de antenne-instellingen wijzigen en satellieten doorzoeken op nieuwe zenders. Selecteer een satelliet en druk op de toets OK. Vervolgens verschijnen voor verdere bewerking de opties TRANSPONDERLIJST, SCANNEN NAAR DIENSTEN / VOORINGESTELDE LIJST LADEN, BEWAAR EN SLUIT en LNB CONFIGUREREN.</p>
	SAT OMROEPLIJST	<p>Met deze menu-optie kunt u de bestaande lijst met satellietzenders exporteren en importeren. Sluit een verwisselbare gegevensdrager (USB-stick) aan om de lijst met satellietzenders op te slaan of deze vanaf de gegevensdrager te updaten.</p>
INSTALLATIE-INSTELLINGEN	<p>Hier kunt u extra installatie-instellingen vastleggen.</p>	
	STAND-BY ZOEK-OPDRACHT	<p>Als de functie op AAN staat, wordt er naar beschikbare zenders gezocht als het tv-toestel zich in de stand-bymodus bevindt. Als het toestel nieuwe of nog niet aanwezige zenders vindt, verschijnt er een menu waarin u de wijzigingen kunt opslaan of afwijzen.</p>
DYNAMISCHE KANAAL UPDATE	<p>Als u de instelling INGESCHAKELD kiest, wordt de lijst met zenders automatisch geüpdatet.</p>	
SIGNAALINFORMATIE	<p>Geeft meer informatie over het ontvangen signaal.</p>	
EERSTE INSTALLATIE	<p>Deze functie komt overeen met de eerste installatie na de eerste keer inschakelen.</p> <p> Als u de eerste installatie opnieuw uitvoert, worden alle instellingen teruggezet naar de fabrieksinstellingen. Dit geldt ook voor de pincode.</p>	

9.4.6. Het menu **Systeem**

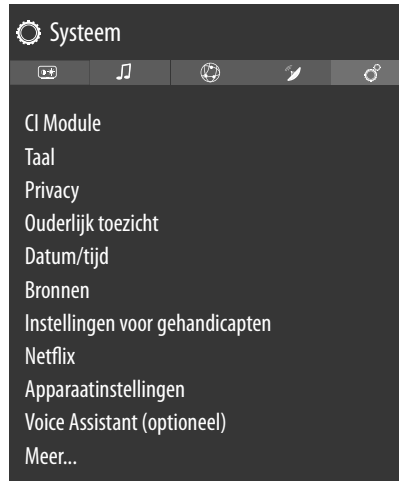

Zodra u het menu **SYSTEEM** met de toetsen ◀ ▶ selecteert, verschijnen om de bewerking te versnellen, bovenaan de directe links **SLEEP TIMER**, **AUTOMATISCH TV UIT**, **ONDERTIT.** en **AUDIOTAAL**. Met de **SLEEP TIMER** kunt u het toestel zo programmeren, dat het automatisch wordt uitgeschakeld. U kunt de tijd instellen in stappen van 30 minuten (maximaal 2 uur). Direct na de instelling begint de timer af te lopen. Selecteer **UIT** om de functie te beëindigen.





Menu-optie	Instellingen
CI MODULE	<p>Als u betaalzenders wilt bekijken, dient u zich vooraf bij de betreffende aanbieder aan te melden. Na de aanmelding ontvangt u van de aanbieder een CAM (Conditional Access Module) en een speciale kaart. Raadpleeg de documentatie bij de module voor meer informatie over de instellingen.</p> <p>Installeer de CI-componenten als volgt op het tv-toestel:</p> <ul style="list-style-type: none">▶ Schakel de televisie uit en haal de stekker uit het stopcontact.▶ Steek eerst de CI-module in het slot aan de zijkant van de smart-tv. Plaats vervolgens de kaart. <p> Houd er rekening mee dat u de CI-module alleen mag plaatsen en verwijderen, als de stekker van het toestel uit het stopcontact is gehaald.</p> <p> LET OP! Gevaar voor beschadiging! De CI-module of televisie kunnen beschadigd raken, als u de CI-module met te veel kracht probeert in het slot te steken.</p> <ul style="list-style-type: none">■ De CI-module kan alleen in de juiste richting in het slot worden gestoken; andersom is dat niet mogelijk.■ Steek de stekker van de televisie in het stopcontact, schakel het toestel in en wacht even tot de kaart wordt herkend. <p>Bij sommige CI-modules moeten daarnaast nog enkele instellingen worden vastgelegd. Dit kunt u doen in het menu CI MODULE.</p> <p>Als er geen module in het slot zit, verschijnt de melding GEEN ALG. INTERFACE MODULE GEDETECT. op het beeldscherm.</p> <p> Afhankelijk van de gebruikte module kunnen het menu en de bediening ervan variëren.</p>



Menu-optie		Instellingen	
TAAL			
	MENU	<p>Hier selecteert u de taal van het OSD-menu, d.w.z. de taal waarin de tekst op het beeldscherm wordt weergegeven. De taal wordt direct aangepast. Stel geen taal in die u niet begrijpt.</p>	
	VOORKEUR	<p>Voor zover beschikbaar worden deze instellingen gebruikt. Anders worden de actuele instellingen gebruikt.</p>	
		PRIMAIRE AUDIO TAAL	Als een programma, bijv. een film, wordt uitgezonden in verschillende talen, kunt u hier de gesproken taal selecteren (bijv. de oorspronkelijke taal).
		TWEDE AUDIO TAAL	Selecteer hier de tweede voorkeurstaal voor de audioweergave.
		PRIMAIRE ONDERTIT. TAAL	Hier selecteert u de gewenste taal voor ondertitels voor slechthorenden.
		TWEDE ONDERTIT. TAAL	Hier selecteert u een tweede voorkeurstaal voor ondertitels.
		PRIMAIRE TELEKST TAAL	Hier selecteert u de eerste voorkeurstaal voor teletekst.
		TWEDE TELEKST TAAL	Hier selecteert u een tweede voorkeurstaal voor teletekst.
		GIDS	Als er voor het tv-programma (gids) verschillende talen beschikbaar zijn, kunt u met deze optie uw voorkeurstaal instellen.
HUIDIG	AUDIO	<p>Hier kunt u de audiotaal van het actuele programma omzetten, voor zover er nog een audiotaal wordt ondersteund. Zodra u het menu SYSTEEM met de toetsen ◀ ▶ selecteert, verschijnt dit menu bovenaan en kan dit direct worden geactiveerd.</p>	
	ONDERTIT.	<p>Hier kunt u ondertitels voor de huidige zender selecteren, voor zover er ondertitels beschikbaar zijn. Zodra u het menu SYSTEEM met de toetsen ◀ ▶ selecteert, verschijnt dit menu bovenaan en kan dit direct worden geactiveerd.</p>	

PRIVACY	Hier kunt u de privacy-instellingen wijzigen die bij de eerste installatie zijn geactiveerd.	
	ACCEPTTEER ALLES	Alle instellingen activeren/deactiveren
	HBBTV	HbbTV activeren/deactiveren
	PORTAAL EEN TOEPASSINGEN	De toegang tot portalen en toepassingen activeren/deactiveren
	GEBRUIK VAN COOKIES	<p>Het gebruik van cookies toestaan/onderdrukken</p>  <p>Houd er rekening mee dat bij niet geactiveerde optie onder andere de eerste installatie van het mediaportaal bij elke keer openen opnieuw moet worden uitgevoerd.</p>
	AUTOMATISCHE SOFTWARE UPDATES	Automatische software-updates activeren/deactiveren
	INTERNETVERBINDING	Internetverbinding activeren/deactiveren

Menu-optie	Instellingen	
OUDERLIJK TOEZICHT	<p>Als u deze menu-optie met OK bevestigt, verschijnt er een dialoogvenster. Er wordt naar een wachtwoord (of de pin) gevraagd. Voer het wachtwoord dat u bij de eerste installatie hebt gekozen, of het master-wachtwoord 4725 in. Als het wachtwoord juist is, verschijnt het dialoogvenster met de beveiligingsinstellingen.</p>	
	MENUVERGREDELING	Met de instelling MENUVERGREDELING kunt u de toegang tot het menu activeren en deactiveren. U kunt de toegang tot het installatiemenu of het hele menusysteem blokkeren.
	VOLWASSENVERGREDELING	Als deze optie is ingesteld, wordt er bij de zender informatie opgevraagd over de toegestane leeftijd van de kijker(s). Als een uitzending voor de betreffende leeftijd in het toestel is gedeactiveerd, wordt de toegang tot de uitzending geblokkeerd.
	KINDERSLOT	Als het kinderslot geactiveerd is, kan het tv-toestel alleen worden bediend met de afstandsbediening. In dit geval werkt de multifunctionele schakelaar MODE niet. Als er een toets wordt ingedrukt, verschijnt de melding KINDERSLOT AAN op het beeldscherm; er verschijnt geen menu.
	PIN INSTELLEN	<p>Hier stelt u een nieuwe viercijferige pincode in. Voer met de cijfertoetsen een nieuwe pincode in. Voer ter bevestiging de nieuwe pin-code nogmaals in.</p> <p> Noteer de nieuwe pin-code. Anders moet het toestel de fabrieksinstellingen terugzetten en gaan alle instellingen en lijsten met zenders verloren.</p>
	STANDAARD CICAM PIN (optioneel)	Hier kunt u de pincode van de CI-kaart invoeren om de zenders van de gebruikte kaart voor betaal-tv op te nemen (voor zover de aanbieder dit ondersteunt).



Menu-optie	Instellingen	
DATUM/TIJD	Hier kunt u de tijd instellen of wijzigen.	
	DATUM/TIJD: Weergave van de ingestelde datum en tijd. De hier ingevoerde gegevens kunnen niet worden gewijzigd.	
	TIJDINSTELLINGEN: Als u van AUTO naar MANUEEL omschakelt, kunt u de geselecteerde tijdzone in stappen van uren of halve uren vooruit of terug instellen. Bij de instelling AUTO wordt de actueel geldende, lokale GMT-tijd overgenomen.	
	GMT: Alleen actief, als het vorige punt op MANUEEL staat. Selecteer met ◀ ▶ de waarde. De actuele tijd wordt in overeenstemming hiermee gewijzigd.	
	 De timer-instellingen werken alleen correct, als de juiste tijd is ingesteld.	
BRONNEN	<p>In dit menu kunt u bronnen deactiveren en activeren. Sommige bronnen kunnen echter niet van hieruit geselecteerd worden. Kies een bron met de toetsen ▲ ▼ en druk op OK. Er wordt dan een menu geopend met de opties INGESCHAKELD, UITGESCHAKELD en NAAM BEW.. Voor HDMI verschijnen de opties NORMAAL, VERBETERD en UITGESCHAKELD. Gedeactiveerde bronnen worden niet opgenomen in de keuzelijst die u kunt openen met de toets  (SOURCE). HDMI-aansluitingen kunnen geactiveerd (weergegeven door NORMAAL) en gedeactiveerd worden. Met VERBETERD wordt voor de gekozen aansluiting HDMI 2.0 gebruikt en wordt het weergegeven kleurenspectrum vergroot, voor zover het aangesloten apparaat dit ondersteunt. Doordat het dynamische bereik vier keer zo groot is, worden de donkerste delen van het beeld nog donkerder en de lichtste delen van het beeld nog lichter weergegeven. Dit geeft een meer realistische indruk en er worden details zichtbaar die bij een geringere helderheid niet waarneembaar zouden zijn.</p> <p> Kies voor de HDMI-ingangen de instelling VERBETERD, als er content moet worden weergegeven met HDR.</p> <p>Als u NAAM BEW. selecteert, verschijnt er een virtueel toetsenbord op het scherm. Hiermee kunt u met behulp van de pijltjestoetsen ◀ ▶ ▲ ▼ de naam van de betreffende bron wijzigen. Als de CEC-functie is geactiveerd, kan de naam van de HDMI-ingangen worden gewijzigd door het aangesloten apparaat.</p>	
INSTELLINGEN VOOR GEHANDICAPTEN	Hier kunt u instellingen voor slechtziende en slechthorende kijkers vastleggen voor de ontvangst van ondersteunende extra signalen.	
	HARDHORENDEN	Als een zender speciale signalen uitzendt voor slechthorenden, kunt u de instelling op AAN zetten om deze signalen te ontvangen. De betreffende informatie moet door de zender ter beschikking worden gesteld.
	GELUIDSBESCHRIJVING	Als een zender speciale audiosignalen voor slechtzienden uitzendt, kunt u de instelling op AAN zetten om deze signalen te ontvangen. In het submenu selecteert u de BESCHIKBARE TALEN , de VOORKEURSTAAL en de RELATIEF VOLUME . De RELATIEF VOLUME beschrijft de volumebalans tussen het normale audiosignaal en de speciale audiosignalen voor slechtzienden.

Menu-optie		Instellingen
	DIALOOG VERBETERING	Hier kunt u een instelling voor de dialoogverbetering kiezen: UIT, LAAG, GEMIDDELD, HOOG . Door deze functie wordt het dialoogsignaal in duidelijkheid verbeterd, om een betere spraakverstaanbaarheid te bereiken.
NETFLIX		Door de Netflix-app te openen, kunt u veel films en series direct via internet streamen. Netflix is een betaaldienst waarbij u zich de eerste keer dat u er gebruik van maakt, moet aanmelden.  Netflix is een abonnementsdienst waarmee de leden films en series ("Netflixinhoud") kunnen streamen via televisies, computers en andere apparaten die geschikt zijn voor internet ("Netflix-compatibele apparaten"). De Netflix-dienst wordt u geleverd door Netflix International B.V., een besloten vennootschap in Nederland
	ESN-NUMMER	Druk op de toets OK om het Netflix ESN-nummer op te vragen.
	DEACTIVEREN	Druk op de toets OK om Netflix te deactiveren. Het toestel wordt vervolgens afgemeld en de toegang wordt weer vrijgegeven.
		Druk op de toets NETFLIX op de afstandsbediening om Netflix te openen.
APPARAATINSTELLINGEN		Voor het opnemen van het toestel in een CEC-netwerk voert u hier de benodigde instellingen uit.
	CEC (Consumer Electronics Control)	Activeer deze functie om de communicatie met alle via HDMI aangesloten apparaten mogelijk te maken. Zo kunt u bijvoorbeeld de basisfuncties van alle apparaten in een HDMI-netwerk bedienen met slechts één afstandsbediening. Activeer deze functie als u onder de optie GELUID > GELUIDS-UITGANG aanvullende instellingen wilt vastleggen. Activeer eerst de CEC-functie en selecteer HDMI2 als bron. Als u al een CEC-compatibel apparaat hebt aangesloten, verschijnt in plaats van HDMI2 de naam van dit apparaat. De basisfuncties van het apparaat kunnen vervolgens automatisch worden bediend met de afstandsbediening van de smart-tv.  Als de CEC-functie is geactiveerd en HDMI2 is geselecteerd als bron (CEC-compatibel apparaat aangesloten), is het mogelijk dat het OSD-menu van de smart-tv niet meer kan worden geopend met de toets  (MENU). Houd in dit geval de toets 0 lang ingedrukt. Daarna stuur de afstandsbediening het tv-toestel weer aan. Opnieuw ingedrukt houden maakt het dan weer mogelijk om het via HDMI aangesloten apparaat aan te sturen.
	CEC AUTOMATISCH INSCHAKELLEN	Met deze functie kunt u met het aangesloten HDMI-CEC-compatibele apparaat de televisie inschakelen en automatisch naar de ingangsbron gaan. Selecteer INGESCHAKELD als u deze functie wilt gebruiken.

Menu-optie	Instellingen	
VOICE ASSISTANT	Via met Alexa compatibele apparaten kunt u het tv-toestel aansturen. In het menu VOICE ASSISTANT kunt u volgende opties instellen.	
	WORKS WITH ALEXA (optioneel)	Met deze optie kan uw tv-toestel met een Alexa-apparaat worden aangestuurd. Druk op START , geef een naam op om instructies aan het apparaat door te geven en meld u aan. Er hoeft voor het instellen van deze optie niet naar apparaten te worden gezocht.
	GOOGLE ASSISTANT	Deze optie maakt spraakgestuurd zoeken via Google mogelijk.
	ALEXA BUILT-IN (optioneel)	Via deze optie kunt u zich met het apparaat met Alexa aanmelden bij Amazon. Er wordt met instellen begonnen als het apparaat met Alexa is verbonden en op SIGN IN WITH ALEXA is gedrukt. Als de microfoon niet goed is aangesloten, verschijnt de melding dat het apparaat met Alexa moet worden aangesloten of aangeschaft.
MEER...		
	OSD-TIJD	Hier kunt u de tijd instellen waarna het OSD-menu automatisch wordt gesloten.
	STAND-BY VERKLICKE-LAMPJE	Stand-by-led in- of uitschakelen

Menu-optie	Instellingen	
SOFTWARE-UPGRADE	Hier kunt u naar de nieuwste software voor de televisie zoeken en deze software updaten.	
	AUTOMATISCH SCANNEN	Activeren/deactiveren van de automatische zoekfunctie
	UPGRADE VOOR SATELLIET BEWERKEN	Hier kunt u instellingen voor de satelliet-upgrade vastleggen.
	NAAR UPGRADEN SCANNEN	Start het zoeken op internet naar bijgewerkte software.
	De update duurt ca. 30 minuten. Onderbreek deze procedure niet. De voortgang van het zoekproces wordt weergegeven.	
APPLICATIEVERSIE	Weergave van de versie. Deze menu-optie dient alleen ter informatie en kan niet worden gewijzigd.	
AUTOMATISCHE UITSCHAKELING	Hier kunt u het tijdsinterval voor de automatische uitschakeling instellen. Als het tv-toestel niet binnen dit tijdsinterval wordt bediend, wordt het vanzelf uitgeschakeld. Zodra u het menu SYSTEEM met de toetsen ◀ ▶ selecteert, verschijnt dit menu bovenaan en kan dit direct worden geactiveerd.	
BISS-TOETS CODEERINGSSYSTEEM	Handmatig vrijgeven van zenders. Instelling alleen beschikbaar voor satellietzenders.	
AUDIO VIDEO DELEN	Audio-video-sharing in- of uitschakelen. Deze functie is bedoeld voor de gegevensuitwisseling met andere multimedia-apparaten zoals pc's, smartphones, camera's, enz. Meer informatie hierover is te vinden in het hoofdstuk 'Audio Video Delen-netwerkdienst gebruiken' op blz. 64.  Als u de functie AUDIO VIDEO DELEN deactiveert, is het niet meer mogelijk om audio-, video- of fotobestanden op de smart-tv weer te geven. De functie DMR (Digital Media Renderer) is dan uitgeschakeld.	
OPSTARTMODUS	Selecteer de inschakelmodus STAND-BY of LAATSTE STATUS . Wanneer het toestel van het net wordt losgekoppeld en weer wordt aangesloten, schakelt het toestel automatisch naar de stand-bymodus (STAND-BY) of roept de laatst gekozen instelling op (LAATSTE STATUS).	
VIRTUAL REMOTE	Activeren/deactiveren van de virtuele afstandsbediening. Als u het tv-toestel op afstand wilt bedienen met bijv. een smartphone met de MEDION® Life Remote-app (zie hiervoor ook blz. 64), moet deze functie worden geactiveerd (optioneel).	
ALLE COOKIES WEERGEVEN	Hier kunt u een lijst met alle cookies openen. Om een cookie te wissen, gaat u er met de pijltjestoetsen ▼ heen en drukt u op OK .	

Menu-optie	Instellingen	
	ALLE COOKIES VERWIJDEREN	Hier kunt u alle cookies uit de lijst wissen.  Houd rekening met het volgende: als u alle cookies wist, moet de eerste installatie van het mediaportaal opnieuw worden uitgevoerd.
	OSS	Weergeven van de licentie-informatie over opensourcesoftware.
	DO NOT TRACK	Activeer/deactiveer de HbbTV/Internet Tracking-optie. Bij de instelling UITGESCHAKELD gaat u akkoord met de analyse van uw HbbTV/Internet-gedrag, om de service optimaal op uw voorkeuren aan te passen. Wanneer u dit niet wilt, kiest u de instelling INGESCHAKELD .
	TOEPASSING PRIORITEIT	Met deze optie kan de gebruiker de MMI-toepassingsprioriteit bepalen. Bepaal, of de tracking via de CICAM-toepassing of de normale overdracht functioneert (APP MMI of UITZENDING).
	DOLBY NOTIFICATION	Als de optie geactiveerd is (AAN), krijgt u wanneer u content bekijkt met Dolby Vision, gedurende korte tijd het Dolby Vision-logo te zien. Als deze optie gedeactiveerd is (UIT), krijgt u het Dolby Vision-logo in dit geval niet te zien.

9.5. Het menu TV

Net als in het menu **STARTPAGINA** vindt u hier de menu's **PROGRAMMAGIDS** en **ZENDERS**. Meer informatie over beide opties kunt u vinden in het hoofdstuk 'Het menu Startpagina'.

9.5.1. Het menu Zoeken

Het TV-menu biedt u de mogelijkheid naar begrippen te zoeken. Gebruik daarvoor het virtuele toetsenbord, dat wordt geopend, zodra u de zoekfunctie oproept. Voer de gewenste tekst in en druk op **OK**. Vervolgens krijgt u de zoekresultaten van het YouTube-platform en de webbrowser te zien. Bovendien wordt ook het TV-menu op begrippen doorzocht en worden eventuele resultaten weergegeven.

9.5.2. Het menu Timer

Omschakeltimer



Als er via de EPG een omschakeltimer is geprogrammeerd, wordt het betreffende programma in het menu **TIMER** weergegeven. De timer schakelt dan om naar de geprogrammeerde uitzending, maar uitvoer van het signaal (bijv. voor opname met een externe recorder) is niet mogelijk. Een omschakeltimer kan alleen worden geprogrammeerd via de EPG. Meer hierover kunt u lezen in het hoofdstuk 'Het menu Programmagids (EPG - Elektronisch Program Guide)' op blz. 35.

Opname-timer

Een opname-timer kan worden geprogrammeerd met de EPG en met de optie **TIMER TOEVOEGEN**. De weergegeven omschakel- en opname-timers kunnen nu worden geselecteerd, met de optie **GESELECTEERDE TIMER BEWERKEN** achteraf worden bewerkt en met de optie **GESELECTEERDE TIMER VERWIJDEREN** worden gewist.

Zendertype	< Alles >
Timer type	Timer
Kanaal	2 - arte
Opnametype	Tijd
Datum	17/09/2018
Start	20:00
Einde	21:00
Duur	60 min
Herhaal	eenmalig
Wijzigen/wissen	Toegelaten
Weergave	Gebruik ouderlij.

Voor het bewerken en toevoegen van een timer zijn de volgende opties beschikbaar:

Menu-optie	Instellingen
ZENDERTYPE	Wijze van ontvangst instellen (DVB-T/DVB-T2, DVB-C, DVB-S of analoog). Hier worden alleen de ontvangstwijzen weergegeven, die bij de installatie zijn ingesteld.
GESELECTEERDE TIMER	<p>De optie OPNEMEN is hier vooringesteld en kan niet worden gewijzigd. U kunt het begin en het einde van een uitzending die u wilt opnemen, programmeren met behulp van de volgende opties. Sluit hiervoor op de USB-aansluiting een harde schijf of een USB-stick aan. De geprogrammeerde uitzending wordt dan daarop opgenomen.</p> <p> Als de USB-stick niet goed werkt en er een foutmelding op het scherm verschijnt (bijv. de melding dat er onvoldoende geheugen beschikbaar is, hoewel de stick leeg is) kan de stick met de menu-optie TV > OPNAMEBIBLIOTHEEK > INSTELLINGEN > SCHIJF FORMATTEREN van de smart-tv worden geformatteerd.</p>
KANAAL	Selecteer de zender.
OPNAMETYPE	Deze optie is vooringestelde en kan niet worden gewijzigd.
DATUM	Voer de datum in. Met de cijfertoetsen kunt u het cijfer tussen de vierkante haakjes wijzigen.
START	Voer de starttijd in.
EINDE	Voer de eindtijd in.
DUUR	De duur van de opname wordt automatisch berekend.
HERHAAL	Kies hoe vaak de opname-timer moet worden herhaald (EENMALIG, DAGELIJKS, WEKELIJKS of WEEKDAGEN).
WIJZIGEN/WISSEN	Als NIET TOEGELATEN is geselecteerd, verschijnt er een slotsymbool. In dit geval kunt u de invoer alleen openen met de pincode.
WEERGAVE	Instelmogelijkheid: GEBRUIK OUDERLIJ., NIET TOEGELATEN, TOEGELATEN
	Het is niet mogelijk om handmatig een omschakeltimer toe te voegen.

9.5.3. Het menu Opnamebibliotheek

In het menu **OPNAMEBIBLIOTHEEK** worden alle gemaakte opnames weergegeven. In dit menu vindt u de volgende opties

WEERGAVE OPTIES	OPTIES	
	VANAF START WEERGEVEN	De weergave van de gekozen opname start bij het begin.
	HERVATTEN	Als u de weergave van de gekozen opname eerder hebt onderbroken, wordt er vanaf het betreffende tijdstip doorgegaan met weergeven.
	VANAF OFFSET WEERGEVEN	Bij deze optie moet u met de cijfertoetsen het precieze tijdstip aangeven waar er met het weergeven van de gekozen opname moet worden begonnen.
BEWERKEN	Hier vindt u informatie over de opname die op het moment is geselecteerd. Onder OPNAME kunt u de naam van de gekozen opname met een virtueel toetsenbord wijzigen. Daarnaast kunt u onder WISSEN vastleggen of de opname wel of niet gewist mag worden (TOEGELATEN of NIET TOEGELATEN). Onder WEERGAVE kunt u het digitale kinderslot activeren, zodat de betreffende opname alleen gestart kan worden na het invoeren van de pincode (NIET TOEGELATEN). Wijzigingen in de instellingen kunnen met STANDAARD ongedaan worden gemaakt en met OPSLAAN worden opgeslagen.	
WISSEN	Met deze optie kunnen bestaande opnames worden gewist. Beantwoord hiervoor de vraag of u het zeker weet, met JA .	
SORTEREN	Met deze optie kan de lijst met uw opnames aan de hand van verschillende criteria worden gesorteerd.	
INSTELLINGEN	<p>VROEG BEGINNEN: Hier legt u vast dat de opname vóór de ingestelde starttijd moet beginnen.</p> <p>LAAT EINDIGEN: Hier legt u vast dat de opname na de ingestelde eindtijd moet worden gestopt.</p> <p>MAX TIMESHIFT: Hier kunt u de maximale timeshift-tijd instellen. Met de timeshift-functie kunt u met II de weergave tijdens de opname onderbreken en met ◀ en ▶ snel terug- en vooruitspoelen. De opname loopt op de achtergrond gewoon door. De maximale tijd voor de timeshift kan hier worden ingesteld.</p> <p>AUTO VERWIJDEREN: Met deze optie kan het automatisch wissen van opnames worden ingesteld. De volgende opties zijn beschikbaar:</p> <ul style="list-style-type: none"> – VERWIJDEREN: Geen / Oudste / Langste / Kortste – NIET WEERGEGEVEN: Inclusief / Exclusief.. Selectie is alleen mogelijk, als onder VERWIJDEREN oudste, langste of kortste is gekozen. <p>HARDE SCHIJF INFORMATIE: Om details over de USB-harde schijf op te vragen, selecteert u deze optie en drukt u op de toets OK. Hier krijgt u bijvoorbeeld te zien hoeveel geheugen er nog beschikbaar is.</p> <p>SCHIEF FORMATEREN: Kies de menu-optie SCHIEF FORMATEREN. Hier moet u nu de pincode van het toestel invoeren. Hier moet u nu de bij de eerste installatie gekozen pincode van het toestel invoeren. De melding DIT ZAL ALLE OPNAMES EN TIMERS VERWIJDEREN verschijnt. Kies JA als u het formatteren wilt starten en NEEN om de procedure te annuleren. Bevestig met OK.</p>	

Opnemen met de mediatoetsen

Met behulp van de **mediatoetsen** kunt u het opnemen en weergeven direct aansturen.

●	Druk op deze toets om het actuele programma direct te laten opnemen.
▶	Met deze toets kunt u een uit de lijst met opnames geselecteerde opname direct laten weergeven.
	Met deze toets kan de weergave worden onderbroken en weer worden gestart.
■	Met deze toets kunt u het opnemen en weergeven stoppen.
◀◀	Met deze toets kunt u tijdens het weergeven snel terugspoelen op verschillende snelheden: x2, x4, x8, x16, x32 Druk op de toets ▶ om terug te keren naar normale weergave.
▶▶	Met deze toets kunt u tijdens het weergeven snel vooruitspoelen op verschillende snelheden: x2, x4, x8, x16, x32 Druk op de toets ▶ om terug te keren naar normale weergave.

Timeshift-opname

Het is mogelijk om in de tv-modus een timeshift-opname te starten, zodat u wat later naar het actuele programma kunt kijken dan het wordt uitgezonden. Ga hiervoor als volgt te werk:

	Druk tijdens het actuele programma op deze toets. Het programma stopt en op de achtergrond loopt de timeshift-opname. Druk opnieuw op de toets om de timeshift-weergave te starten. Het programma gaat nu weer verder vanaf het punt waar het was gestopt.
▶	Als u eerder met de toets een timeshift-opname hebt gestart, kunt u de timeshift-weergave ook starten met deze toets.
■	Met deze toets kunt u de timeshift-weergave stoppen. Het programma wordt daarna weer normaal weergegeven en niet later dan het is uitgezonden.

9.6. Het menu Mediabrowser

Als u een USB-gegevensdrager op de smart-tv aansluit, kunt u muziekbestanden, foto's en video's afspelen of laten weergeven. Met de optie **FILTER** kunt u bepalen welke mediabestanden worden afgespeeld of weergegeven (**ALLES, BEELD, AUDIO** of **VIDEO**). Ook kunt u onder **SORTEREN OP...** sorteren op verschillende criteria (**NAAM / NAAM OMGEKEERD / DATUM/TIJD, NIEUWSTE EERST / DATUM/TIJD, OUDSTE EERST**).

Informatie over USB-gebruik

- ▶ Het is mogelijk dat bepaalde soorten USB-apparaten (mp3-spelers) niet compatibel zijn met deze smart-tv.
- ▶ Sluit het USB-apparaat rechtstreeks aan.
- ▶ Gebruik geen aparte kabel, omdat er daardoor compatibiliteitsproblemen kunnen ontstaan.
- ▶ Koppel het USB-apparaat niet los, terwijl er nog een bestand wordt afgespeeld of weergegeven.



LET OP!

Gevaar voor beschadiging!

Het snel en een paar keer achterelkaar aansluiten en loskoppelen van USB-apparaten is gevaarlijk en kan fysieke schade aan het USB-apparaat en de smart-tv tot gevolg hebben.

- Let vooral op dat u het USB-apparaat niet een paar keer achterelkaar aansluit en weer loskoppelt.

Als het toestel aanstaat en u sluit een USB-apparaat aan, wordt automatisch de mediabrowser geopend. Zodra u het USB-apparaat verwijdert, verschijnt de melding **USB-APPARAAT (0) ONTKOPPELD** en keert het toestel automatisch terug naar de normale tv-modus.



Als u meer dan één USB-station aangesloten hebt, wordt u na het selecteren van het soort medium gevraagd om een station te kiezen. Selecteer dan het gewenste USB-apparaat.

Als u de mediabrowser met de toets **EXIT** verlaat terwijl er een USB-opslagmedium aangesloten is, kunt u dit altijd weer activeren door het als bron te kiezen (met de toets  (**SOURCE**) of in het menu **BRONNEN**). De naam van het USB-opslagmedium wordt dan weergegeven. Kies dit als bron. Als u het USB-medium verwijdert, verdwijnt deze optie weer.

In de mediabrowser worden alle mappen en alle afspeelbare gegevens weergegeven. Met de pijltjestoetsen ◀ ▶ ▲ ▼ kunt u in de mediabrowser navigeren. Mediabestanden kunnen worden geopend met de toets **OK**.

De volgende opties zijn beschikbaar:

9.6.1. VIDEO'S

- ▶ **II (PLAY/PAUSE)**: weergave starten/onderbreken
- ◀▶: snel terugspoelen/vooruitspoelen
- < > : vorige/volgende video

9.6.2. MUZIEK

- ▶ **II (PLAY/PAUSE)**: weergave starten/onderbreken
- < > : vorige/volgende titel

9.6.3. FOTO'S

▶ **II (PLAY/PAUSE)**: weergave starten/onderbreken

< > : vorige/volgende foto

🔍 : Zoom

⌚ : foto's rechtsom draaien (in stappen van 90°)

⌚ : foto's linksom draaien (in stappen van 90°)



In plaats hiervan kunt voor het bedienen van de mediabrowser ook de betreffende media-toetsen gebruiken.

9.6.4. Loop-functie ↺

Voor het weergeven van media kunt u ook een loop-functie activeren. Het actuele mediabestand (gemarkeerd met een punt) wordt dan na beëindiging steeds opnieuw herhaald of alle bestanden worden steeds opnieuw herhaald (geen markering).

9.6.5. Willekeurige volgorde ✂

Met de toevalsfunctie worden alle film-, foto- resp. muziekbestanden op uw USB-opslagmedium weergegeven in willekeurige volgorde.

9.6.6. Instellingen

BEELD-/GELUIDINSTELLINGEN:

Voor het weergeven van media kunt u wijzigingen aanbrengen in de beeldinstellingen (alleen voor foto- en videobestanden) en de geluidsinstellingen. Deze wijzigingen komen overeen met de wijzigingen die u kunt aanbrengen in de tv-modus.

MEDIABROWSER-INSTELLINGEN:

De volgende opties zijn bedoeld voor het instellen van de mediabrowser (alleen voor foto- en videobestanden):

DIAVOORSTELLING INTERVAL	Selecteer de weergaveduur voor de diashow (5 tot 30 seconden).
ONDERTITELING WEERGEVEN	Ondertiteling activeren/deactiveren
ONDERTITELTAAL	Selecteer de taal voor de ondertiteling.
ONDERTITELING POSITIE	Selecteer de positie voor de ondertiteling.
ONDERTITELING TEKENGROOTTE	Selecteer de lettergrootte voor de ondertiteling.

OPTIES:

Ook terwijl er videobestanden worden weergegeven, kunt u nog verschillende aanpassingen aanbrengen:

ONDERTITELING/AUDIO	Hier kunnen er aanvullende audiocommentaren worden geactiveerd.
ONDERTITELING TIJDS CORRECTIE	Hier kunt u een tijdcorrectie voor het weergeven van de ondertitels vastleggen.
GA NAAR TEN TWEEDE	Bepaal een punt in de actuele video waar u naartoe wilt gaan.

- ▶ Met de toets **INFO** kunt u tijdens het weergeven het transportveld in beeld brengen.
- ▶ Met de toets **BACK** gaat u in de mediabrowser één stap terug.
- ▶ Om de mediabrowser te verlaten, drukt u op de toets **EXIT**.

9.6.7. Audio Video Delen-netwerkdienst gebruiken

Met de netwerkdienst voor audio-video-sharing is een gegevensuitwisseling tussen apparaten mogelijk, voor zover deze apparaten de audio-video-sharing-functie ondersteunen. Voorwaarde hiervoor is een bestaande netwerkverbinding (bijv. met een NAS-server). In de lijst met signaalbronnen wordt vervolgens als signaalbron audio-video-sharing weergegeven.

- ▶ Druk op de toets  (SOURCE).
- ▶ Kies **AUDIO VIDEO DELEN** en bevestig met **OK**. Er verschijnt dan een lijst met beschikbare DLNA-media.
- ▶ Selecteer de gewenste mediaserver of het gewenste netwerk en bevestig met **OK**. Vervolgens worden alle beschikbare mappen en mediabestanden weergegeven.

De verdere bediening van deze optie komt overeen met die van de mediabrowser.

10. HbbTV-systeem

Met HbbTV (Hybrid Broadcast Broadband Television) is een inhoudelijke koppeling van tv- en internetcontent mogelijk, die gewoonlijk zichtbaar kan worden gemaakt met behulp van de rode toets op de afstandsbediening.

Met HbbTV is het openen van de normale tv-kanalen, catch-up-tv, video-on-demand, EPG, interactieve reclame, personalisering, afstemming, games, social media en andere multimediatoepassingen mogelijk.

HbbTV-toepassingen kunnen alleen worden geopend, als de zender deze signalen uitzendt en het tv-toestel een internetverbinding heeft. Zowel de omvang als de bediening zijn per programma en zender verschillend.

Of een zender HbbTV-toepassingen aanbiedt, wordt aangegeven met een korte melding op het scherm. De precieze vorm en positie is afhankelijk van de afzonderlijke toepassingen. Met de rode knop kunt u de betreffende pagina's openen en sluiten. Het navigeren door de toepassingen gebeurt met de gekleurde toetsen van de afstandsbediening, maar kan afhankelijk van zender en programma variëren. Let hiervoor op de meldingen binnen de toepassingen.

11. MEDION® Life Remote-app

De MEDION® Life Remote-app biedt u op een innovatieve manier de mogelijkheid om uw MEDION®-televisie met uw smartphone te bedienen via het thuisnetwerk.

Dankzij bepaalde eigenschappen van uw mobiele telefoon zoals touchscreen en de bewegingssensor biedt de MEDION® Life Remote-app u comfortabele, gemakkelijke en verbeterde mogelijkheden om de MEDION® smart-tv aan te sturen. Ook kunt u de televisie bedienen met een touchpad en bij het openen van websites de teksten direct invoeren.



Houd er rekening mee dat de televisie zich voor bediening met de app in hetzelfde netwerk moet bevinden als de smartphone. Houd er ook rekening mee dat er een kleine kans bestaat dat de app niet compatibel is met het besturingssysteem van de smartphone.

QR-code Apple



QR-code Android



Scan de QR-code om de app direct te installeren op uw smartphone of tablet.





De app identificeert het tv-toestel met behulp van een IP-adres. Om de app te kunnen configureren, moet u dus mogelijk eerst het IP-adres van uw tv-toestel opzoeken.

De MEDION® Life Remote-app heeft dezelfde functies als een afstandsbediening. Door omhoog, omlaag, naar rechts en naar links te vegen, komt u bij de vijf bedieningsinterfaces met de volgende functies:



Houd er rekening mee dat sommige toetsen, afhankelijk van het model, mogelijk geen functie hebben.

OK	In bepaalde menu's de keuze bevestigen; in de tv-modus: lijst met zenders openen
Pijltjestoetsen ▲ ▼	Navigeren in verschillende menu's; zender kiezen in de tv-modus. Door bevestiging met OK wordt de geselecteerde zender geactiveerd.
Pijltjestoetsen ◀ ▶	Navigeren in verschillende menu's
BACK	Eén stap terug in het menu
MENU	Menu openen en sluiten
EXIT	Menu verlaten
Rode toets	Heeft afhankelijk van het menu verschillende functies; tv-modus: zenderspecifieke programma-informatie opvragen
Groene toets	Heeft afhankelijk van het menu verschillende functies; tv-modus: na het indrukken van de rode toets EPG openen
Gele toets	Heeft afhankelijk van het menu verschillende functies; tv-modus: na het indrukken van de rode toets mediatheek openen
Blaauwe toets	Heeft afhankelijk van het menu verschillende functies; tv-modus: na het indrukken van de rode toets teletekst openen
	Internettoets
Cijfertoetsen	Tv: zender kiezen, teletekst: pagina kiezen
(SWAP)	Vorige televisiezender instellen
(TIMER)	Uitschakeltimer activeren/deactiveren
	Smart-tv in-/uitschakelen (stand-bymodus in-/uitschakelen)
SCREEN	Beeldformaat selecteren
SUBT.	Ondertitels aan/uit (indien beschikbaar)
LANG.	Analoge tv: stereo/mono; Digitale tv: taal voor audio/ondertitels selecteren (indien beschikbaar)
TEXT	Teletekst inschakelen 2 x indrukken = teletekst transparant weergeven; 3 x indrukken = sluiten
SOURCE	Ingangssignaal van aangesloten apparaten activeren
(MEDIA)	Mediabrowser openen
EPG	Digitale tv: elektronische tv-zender activeren
Q. MENU	Openen van het snelmenu (OPTIEMENU) voor het snel bewerken van de belangrijkste opties
FAV	Lijst met voorkeurzenders openen

P - / +	Toetsen om een zender mee te kiezen Tv: volgende (+) / vorige (-) zender kiezen; teletekst: volgende (+) / vorige (-) pagina kiezen
	Volume verhogen (+) of verlagen (-)
	Geluid uitschakelen
INFO	Digitale tv: weergeven van informatie (bijv. actuele zendernummers); weergeven van informatie in een groot aantal toepassingen (bijv. multimedia)
Mediatoetsen	<ul style="list-style-type: none"> ◀◀: snel terugspoelen; ▶▶: snel vooruitspoelen; ●: opnamefunctie (voor zover het gebruikte apparaat hierover beschikt); ■: weergave stoppen; ▶: weergave starten; : weergave onderbreken
	Volume voor de mediaweergave verhogen (+) of verlagen (-)
TV	Met deze toets verlaat u de bedieningsinterface van de app en gaat u één stap terug naar de selectie van het te bedienen tv-toestel. De app is vervolgens losgekoppeld van het tv-toestel. Deze optie is op elk van de vijf bedieningsinterfaces beschikbaar.

Verder hebt u de beschikking over een groot aantal toetsenbord- en spraakbesturingsopties en over de mogelijkheid van touchpadbesturing.

12. Gegevensbescherming MEDION®-smart-tv

Uw internetcompatibele MEDION®-smart-tv beschikt over ondersteunende internetfuncties (HbbTV, Portal en Open Browsing). Dankzij deze functies hebt u toegang tot diensten, content, software en producten van derden op internet. Bovendien hebt u toegang tot open internetcontent. Uw toestel controleert zo automatisch of er een nieuwe softwareversie voor uw toestel beschikbaar is. Hiervoor verzendt uw tv het IP-adres, de softwareversie en het MAC-adres van het toestel. Deze gegevens zijn nodig om de software te kunnen updaten.

Om toegang te krijgen tot toepassingen op het portaal of met HbbTV kan het afhankelijk van de aanbieder nodig zijn dat u zich registreert of een gebruikersaccount aanmaakt. Bovendien zijn er aan het gebruik van bepaalde diensten kosten verbonden. Bij de registratie is het mogelijk dat u persoonsgegevens moet invoeren of een uniek en geheim wachtwoord moet kiezen. Controleer van tevoren het privacybeleid van de betreffende aanbieder.

MEDION® stelt zich er niet aansprakelijk voor, als de HbbTV, het portaal of een dienst niet beantwoordt aan de eisen van de gebruiker. Ook kan MEDION® er niet voor instaan dat er onbeperkt gebruik kan worden gemaakt van de dienst en in het bijzonder niet dat dit zonder onderbreking, op het gewenste tijdstip, veilig en storingsvrij kan gebeuren.

MEDION® stelt zich niet aansprakelijk voor de via HbbTV, het portaal of het open internet toegankelijke informatie en content en voor het gebruik en de betrouwbaarheid hiervan. Bij de aankoop van uw smart-tv hebt u speciale garanties gekregen. De geldigheid van deze garanties, inclusief de bijbehorende uitsluiting van aansprakelijkheid, blijft van toepassing.

Als u verder nog vragen hebt over het onderwerp gegevensbescherming bij het gebruik van uw smart-tv, neem dan contact op met de aanbieder van de betreffende internetdiensten of ga direct naar www.medion.com en neem contact op met MEDION® via de rubriek 'Privacy verklaring'.

13. Probleemoplossing

Storingen kunnen voor de hand liggende oorzaken hebben, maar zijn soms ook het gevolg van defecte componenten. Wij geven u hierbij een leidraad om het probleem op te lossen. Als de hier vermelde maatregelen niet werken, helpen wij u graag verder. Bel ons gerust!

Storing	Maatregelen
Geen beeld en geluid.	<ul style="list-style-type: none"> Controleer of het netsnoer correct is aangesloten op het stopcontact en het toestel. Controleer of de signaalontvangst op TV is ingesteld. Sluit het toestel eventueel aan op een ander stopcontact.
Geen beeld van AV.	<ul style="list-style-type: none"> Controleer of contrast en helderheid correct zijn ingesteld. Controleer of alle externe apparaten correct zijn aangesloten. Controleer of de juiste AV-bron is geselecteerd. Een ingangsbron die u wilt selecteren met  of  (SOURCE), moet in het menu BRONNEN > BRONINSTELLINGEN geactiveerd zijn. Start eventueel de weergave op de externe speler.
Geen geluid.	<ul style="list-style-type: none"> Controleer of het volume niet op de laagste stand staat. Controleer of het geluid niet is uitgeschakeld. Druk hiervoor op de toets  op de afstandsbediening. Controleer of in het menu GELUID de audioweergave via de tv-luidsprekers gedeactiveerd is.
Geen beeld of geluid. Er is wel geluid te horen.	<ul style="list-style-type: none"> Mogelijk is de ontvangst slecht. Controleer of de antenne is aangesloten.
Het beeld is niet duidelijk.	<ul style="list-style-type: none"> Mogelijk is de ontvangst slecht. Controleer of de antenne is aangesloten.
Het beeld is te licht of te donker.	<ul style="list-style-type: none"> Controleer de instellingen van contrast en helderheid.
Het beeld is niet scherp.	<ul style="list-style-type: none"> Mogelijk is de ontvangst slecht. Controleer of de antenne is aangesloten. Controleer de instellingen van scherpte en ruisonderdrukking in het menu BEELD.
Er wordt een dubbel of drievoudig beeld weergegeven.	<ul style="list-style-type: none"> Controleer of de antenne correct is gericht. Mogelijk wordt het signaal weerkaatst door obstakels of gebouwen.
Het beeld vertoont ruis.	<ul style="list-style-type: none"> Mogelijk is er sprake van interferentie door auto's, treinen, leidingen, neonverlichting, enz. Mogelijk is er sprake van interferentie tussen de antennekabel en de stroomkabel. Leg de kabels verder uit elkaar.
Er zijn strepen zichtbaar op het scherm of de kleuren verbleken.	<ul style="list-style-type: none"> Is er sprake van interferentie door een ander toestel? Zendantennes van radiostations en antennes van zendamateurs en draagbare telefoons kunnen ook storingen veroorzaken. Gebruik het toestel zo ver mogelijk uit de buurt van het toestel dat de interferentie zou kunnen veroorzaken.
De multifunctionele schakelaar  op het toestel werkt niet	<ul style="list-style-type: none"> Mogelijk is het kinderslot geactiveerd.

Storing	Maatregelen
Tv-toestel schakelt zichzelf uit	<ul style="list-style-type: none"> Controleer of onder MEER... het automatisch uitschakelen van de televisie is geactiveerd (zie blz. 56).
Geen/slechte ontvangst via een draadloze netwerkverbinding (wifi).	<ul style="list-style-type: none"> Controleer of alle vereiste instellingen zijn vastgelegd. De afstand tot de router is mogelijk te groot. In dit geval kan het zinvol zijn om een repeater te gebruiken.
WIRELESS DISPLAY verbinding kan niet tot stand worden gebracht.	<ul style="list-style-type: none"> Controleer of alle vereiste instellingen zijn vastgelegd. Meer hierover kunt u vinden in de paragraaf WIRELESS DISPLAY op blz. 27. Het is mogelijk dat de toestellen niet compatibel zijn (alleen Android-toestellen die aan bepaalde software-voorwaarden voldoen, zijn compatibel).
De afstandsbediening werkt niet.	<ul style="list-style-type: none"> Controleer of de batterijen in de afstandsbediening werken en op de juiste manier zijn geplaatst. Controleer of er misschien sprake is van sterke lichtstraling op het sensorvenster.
Menu kan niet worden geopend.	<ul style="list-style-type: none"> Controleer of CEC is geactiveerd. In dat geval kan het menu niet worden geopend. Het gaat hierbij niet om een defect. Mogelijk verschijnt het menu van het apparaat dat is aangesloten via HDMI2. Dit is afhankelijk van de aangesloten speler. Deze moet compatibel zijn. Wissel van ingangsbron.
HDR content wordt niet weergegeven.	<ul style="list-style-type: none"> Selecteer voor de HDMI-ingangen in het menu BRONNEN de instelling VERBETERD.



Soms kan het helpen de fabrieksinstellingen terug te zetten en het toestel daarna opnieuw te installeren.



Bij gedeactiveerde cookies wordt de startpagina van het mediaportaal bij elke keer openen weergegeven.

13.1. Hebt u nog hulp nodig?

Als u het probleem aan de hand van de suggesties in de voorgaande paragrafen niet hebt kunnen oplossen, neem dan contact met ons op. Het is handig voor ons als u ons dan de volgende informatie geeft:

- Welke externe apparaten zijn er aangesloten?
- Welke meldingen verschijnen er op het beeldscherm?
- Tijdens welke stap in de bediening is het probleem opgetreden?
- Als u een pc op het toestel hebt aangesloten:
 - Hoe ziet uw systeemconfiguratie eruit?
 - Welke software gebruikte u toen het probleem zich voordeed?
- Wat hebt u al gedaan om het probleem op te lossen?
- Als u al een klantnummer van ons hebt, geef dit dan aan ons door.

13.2. Pixelfouten bij smart-tv's

Ondanks het gebruik van de modernste productiemethoden kunnen er vanwege de zeer complexe techniek in zeldzame gevallen een of meer pixels uitvallen.

Bij actieve-matrix-tft-schermen met een resolutie van **3840 x 2160 pixels**, die elk uit vier subpixels (rood, groen, blauw en wit) bestaan, zijn er in totaal **ca. 33,2 miljoen** elementen die moeten worden aangestuurd. Vanwege dit zeer grote aantal transistors en het daaraan gerelateerde uiterst complexe productieproces is het mogelijk dat er af en toe pixels of afzonderlijke subpixels uitvallen of verkeerd worden aangestuurd.

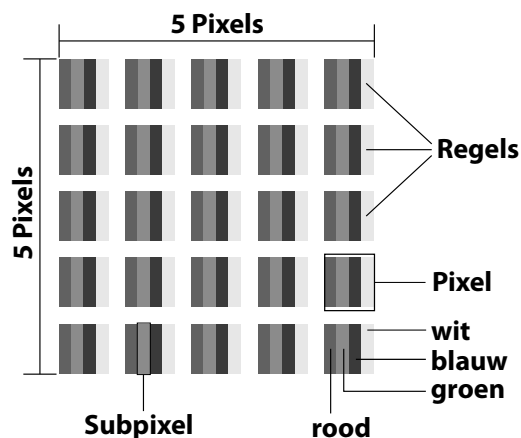

Pixelfoutklasse	Fouttype 1 continu oplichtende pixel	Fouttype 2 continu zwarte pixel	Fouttype 3 defecte subpixel	
			oplichtend	zwart
0	0	0	0	0
I	1	1	2 1 0	1 3 5
II	2	2	5 5-n* 0	0 2xn* 10
III	5	15	50 50-n* 0	0 2xn* 100
IV	50	150	500 500-n* 0	0 2xn* 1000

$n^*=1,5$

Het toegestane aantal fouten van de bovenstaande typen in iedere foutklasse geldt per miljoen pixels en moet afhankelijk van de fysieke resolutie van het beeldscherm worden omgerekend. Het toestel voldoet aan de Europese norm ISO 9241-307 klasse II (pixelfoutklasse). Pixelfouten tot het aangegeven maximaal aantal vallen niet onder de garantie.

14. Reiniging



WAARSCHUWING!

Gevaar voor elektrische schokken!

Als de behuizing wordt geopend en onderdelen in het toestel worden aangeraakt, bestaat er levensgevaar door elektrische schokken!

- Open de behuizing van het toestel niet. Hierin zitten geen onderdelen die onderhouden moeten worden. Haal voor het reinigen altijd de stekker uit het stopcontact en koppel alle aansluitkabels los!

Door de volgende maatregelen kan de levensduur van de smart-tv worden verlengd:

- Op het hoogglanzende oppervlak is folie aangebracht om het tv-toestel te beschermen tegen krassen. Verwijder het folie, nadat u het tv-toestel op de juiste manier hebt opgesteld.
- Als het hoogglanzende oppervlak vuil wordt, verwijder dan eerst het stof. Neem het toestel vervolgens voorzichtig af met een schoonmaakdoek. Als u niet eerst het stof afneemt of te krachtig over het hoogglanzende oppervlak wrijft, kunnen er krassen ontstaan.
- Gebruik geen oplosmiddelen en geen bijtende of gasvormige reinigingsmiddelen.
- Reinig het beeldscherm met een zachte, pluisvrije doek.
- Let op dat er geen waterdruppels op de smart-tv achterblijven. Water kan blijvende verkleuringen veroorzaken.
- Om beschadiging te voorkomen, mag er in geen geval water binnen in het toestel terechtkomen.
- Stel het beeldscherm niet bloot aan fel zonlicht of ultraviolette straling.
- Bewaar het verpakkingsmateriaal goed en gebruik alleen dit materiaal om de smart-tv te transporteren.

15. Opslag bij niet-gebruik

Berg het tv-toestel, als u het gedurende langere tijd niet gebruikt, op een droge, koele plaats op en zorg ervoor dat het beschermd is tegen stof en extreme temperatuurschommelingen. Koppel eerst alle aansluitingen los en haal de batterijen uit de afstandsbediening.

16. Afvalverwerking



Verpakking

Het apparaat zit ter bescherming tegen transportschade in een verpakking. Verpakkingen zijn gemaakt van materialen die milieuvriendelijk kunnen worden afgevoerd en vakkundig kunnen worden gerecycled.



Apparaat

Met dit pictogram van een doorgekruiste afvalbak wordt aangegeven dat op het apparaat richtlijn 2012/19/EU van toepassing is. Gebruikte apparaten mogen niet met het gewone huishoudelijk afval worden meegegeven. Volgens richtlijn 2012/19/EU moet het apparaat aan het einde van de levensduur volgens voorschrift worden afgevoerd. Hierbij worden voor hergebruik geschikte stoffen in het apparaat gerecycled, zodat belasting van het milieu wordt voorkomen. Lever het apparaat in bij een inzamelpunt voor elektrisch afval of bij een afvalsorteercentrum. Haal eerst de batterijen uit het apparaat en lever deze apart in op een inzamelpunt voor oude batterijen. Neem voor meer informatie contact op met de lokale afvalverwerkingsdienst of met uw gemeente.



Batterijen

Door oude batterijen volgens de geldende voorschriften af te voeren, spaart u het milieu en beschermt u uw eigen gezondheid. Lege batterijen horen niet bij het huisvuil. Batterijen moeten volgens de lokale voorschriften worden weggegooid. Hiervoor zijn er bij winkels die batterijen verkopen, en bij lokale inzamelpunten bakken aanwezig waarin batterijen kunnen worden gedeponeerd. Neem voor meer informatie contact op met het lokale afvalverwerkingsbedrijf of uw gemeente.

Bij de verkoop van batterijen en bij de levering van apparaten die batterijen bevatten, zijn wij verplicht om u te wijzen op het volgende:

Als consument bent u wettelijk verplicht om gebruikte batterijen in te leveren. U kunt oude batterijen die wij als nieuwe batterijen in ons assortiment hebben of hadden, gratis terugsturen naar ons distributiecentrum (verzendadres).

17. Technische gegevens

Smart-tv	MEDION®
Toesteltype	X15091 (MD 31590)
Nominale spanning	220-240 V ~ 50 Hz
Nominale spanning/stroom satellie- taansluiting	13 V/18 V==, 300 mA max.
Schermgrootte	125,7 cm (50") lcd; 16:9-display
Opgenomen vermogen	max. 135 watt
Opgenomen vermogen in de stand-bymodus	< 0,50 W
Opgenomen vermogen in online stand-bymodus (WAKE-ON modus)	≤ 2,00 W
Uitgangsvermogen luidsprekers	2 x 10 watt RMS, DTS HD-compatibel
Fysieke resolutie	3840 x 2160
Tv-systeem	PAL
Aantal plaatsen voor voorkeurzen- ders	199 (ATV), 10.000 (DTV)

Kanalen	
	VHF (band I/III)
	UHF (BAND U)
	HYPERBAND
	KABEL-TV (S1-S20) / (S21-S41)
	DVB-T2 HD (H.265, HEVC)
	HD DVB-C
	DVB-S2

Aansluitingen	
	Antenneaansluiting (analoge tv, DVB-T of DVB-C)
	Satelliet aansluiting (DVB-S/S2)
	2 x USB-aansluiting
	1 x LAN RJ-45
	Video
	4 x HDMI® 2.0 met HDCP 2.2-decodering
	1 x VGA (15 pennen D-sub, YPbPr)
	AV In (cinch)
	Audio
	Stereo Audio In voor AV, YPbPr, VGA (tulpstekker)
	Hoofdtelefoonaansluiting (3,5 mm jackplug)
	Digital Audio Out (SPDIF, optisch)

Stations/opslagmedia	
Stations	USB, Common Interface (CI+) slot
Ondersteunde formaten via USB ²	foto: JPG, JPEG, JPE, BMP, PNG
	muziek: MP3, WMA, WAV
	film: MPEG 1/2/4, MKV, MOV, MP4, DAT, VOB, H263, FLV, HEVC, Xvid
Ondersteunde opslagcapaciteit	USB max. 1 TB

Afstandsbediening	
Signaaloverdracht	infrarood
Led-klasse	1
Batterijtype	2 x 1,5 V AAA R03/LR03

Omgevingstemperaturen	
Toegestane omgevingstemperatuur	+5 °C - +35 °C
Toegestane relatieve luchtvochtigheid	20% - 85%

Afmetingen/gewichten	
Afmetingen zonder pootjes (b x h x d)	ca. 1133 x 658 x 84 mm
Afmetingen met pootjes (b x h x d)	ca. 1133 x 721 x 250 mm
Gewicht zonder pootjes	ca. 10,0 kg
Gewicht met pootjes	ca. 10,2 kg
Wandmontage	VESA-norm, gatafstand 200 x 200 mm ³

Wifi	
Frequentiebereik	2,4 GHz/5 GHz
Wifi-standaard	802.11 a/b/g/n
Versleuteling	WEP/WPA/WPA2

Frequentiebereik/MHz	Kanaal	Max. zendvermogen/dBm
2400-2483,5	1-13	19,9
5150-5250	36-48	22,4
5250-5350	52-64	22,5
5470-5725	100-140	22,5



ID 1111220767

² Vanwege het grote aantal beschikbare codecs kan niet worden gegarandeerd dat alle formaten kunnen worden weergegeven.

³ Wandhouder niet meegeleverd. Let bij de montage op dat er bouten maat M6 worden gebruikt. De lengte die de bouten moeten hebben, kunt u berekenen door bij de dikte van de wandhouder 10 mm op te tellen.

18. Productfiche



Scan de QR-code op het energielabel om het productgegevensblad te downloaden.

18.1. Informatie over handelsmerken

DTS, het symbool en DTS samen met het symbool zijn gedeponeerde handelsmerken van DTS, Inc.



Meer informatie over DTS-patenten vindt u op <http://patents.dts.com>

Het HDMI-logo en High-Definition Multimedia Interface zijn gedeponeerde handelsmerken van HDMI Licensing LLC.



Geproduceerd onder licentie van Dolby Laboratories. Dolby en het symbool met dubbele D zijn handelsmerken van Dolby Laboratories.



Blu Ray, USB, Android, Apple en andere handelsmerken zijn eigendom van de betreffende eigenaren.

19. Service-informatie

Wanneer uw apparaat niet zoals gewenst of verwacht functioneert, neem dan contact op met onze klantenservice. U heeft verschillende mogelijkheden, om met ons contact op te nemen:

- In onze Service Community vindt u andere gebruikers en onze medewerkers en daar kunt u uw ervaringen uitwisselen en uw kennis delen.
U vindt onze Service Community onder <http://community.medion.com>.
- U kunt natuurlijk ook ons contactformulier gebruiken onder www.medion.com/contact.
- En bovendien staat ons serviceteam ook via de hotline of per post ter beschikking.

Nederland	
Openingstijden	Service Hotline
Ma - vr: 07:00 - 23:00 Za / zo: 10:00 - 18:00	📞 0900 - 2352534
Serviceadres	
MEDION B.V. John F.Kennedylaan 16a 5981 XC Panningen Nederland	
België	
Openingstijden	Service Hotline
Ma - vr: 09:00 - 19:00	📞 02 - 200 61 98
Serviceadres	
MEDION B.V. John F.Kennedylaan 16a 5981 XC Panningen Nederland	



Deze en vele andere gebruiksaanwijzingen staan ter beschikking om te downloaden via het serviceportaal

www.medion.com/be/nl/service/start/.

Daar vindt u ook drivers en andere software voor verschillende apparaten.

Ook kunt u de QR-code hiernaast scannen en de gebruiksaanwijzing via het serviceportaal downloaden op uw mobiele eindapparaat.

20. Colofon

Copyright © 2021

Stand: 14.04.2021

Alle rechten voorbehouden.

Deze gebruiksaanwijzing is auteursrechtelijk beschermd.

Verveelvoudiging in mechanische, elektronische of welke andere vorm dan ook zonder schriftelijke toestemming van de fabrikant is verboden.

Het copyright berust bij de distributeur:

MEDION AG

Am Zehnthof 77

45307 Essen

Duitsland

Houd er rekening mee dat het bovenstaande adres geen retouradres is. Neem eerst contact op met onze klantenservice.

21. Privacy statement

Beste klant!

Wij delen u mee dat wij, MEDION AG, Am Zehnthof 77, 45307 Essen, als verwerkingsverantwoordelijke uw persoonsgegevens verwerken.

In aangelegenheden die te maken hebben met het recht op gegevensbescherming, worden wij bijgestaan door de functionaris voor gegevensbescherming van onze onderneming, die bereikbaar is onder MEDION AG, Datenschutz, Am Zehnthof 77, D-45307 Essen; datenschutz@medion.com.

Wij verwerken uw gegevens ten behoeve van de garantieafwikkeling en daarmee samenhangende processen (bijv. reparaties) en baseren ons bij de verwerking van uw gegevens op de met ons gesloten koopovereenkomst.

Wij zullen uw gegevens voor de garantieafwikkeling en daarmee samenhangende processen (bijv. reparaties) doorgeven aan de dienstverleners die de reparaties in opdracht van ons uitvoeren. Wij slaan uw persoonsgegevens gewoonlijk op voor de duur van drie jaar om ervoor te zorgen dat uw wettelijke garantieaanspraken kunnen worden vervuld.

U hebt tegenover ons het recht op informatie over de betreffende persoonsgegevens en op rectificatie, wissing, beperking van de verwerking, bezwaar tegen de verwerking en op gegevensoverdraagbaarheid.

Ten aanzien van het recht op informatie en wissing gelden evenwel beperkingen volgens § 34 en § 35 van de Duitse wet bescherming persoonsgegevens (BDSG) (art. 23 AVG). Bovendien hebt u het recht om een klacht in te dienen bij een toezichthoudende autoriteit (art. 77 AVG juncto § 19 BDSG). Voor MEDION AG is dat de functionaris voor gegevensbescherming en informatievrijheid van de deelstaat Noordrijn-Westfalen (Landesbeauftragte für Datenschutz und Informationsfreiheit Nordrhein Westfalen), Postbus 200444, 40212 Düsseldorf. www.lidi.nrw.de.

De verwerking van uw gegevens is noodzakelijk voor de garantieafwikkeling; zonder dat de vereiste gegevens beschikbaar worden gesteld, is het niet mogelijk om de garantie af te wikkelen.

22. Index

A		N	
Aansluiten	9	Netwerkzoekopdracht	49
Afvalverwerking	71	O	
Audio-video-sharing	57, 64	Omgevingstemperatuur	8, 73
B		Opnames	60
Batterijen	10, 18, 71	OSD-menu	29
Bediening	25	Beeld	38
Bedrijfszekerheid	6	Bronnen	37
Beeldinstellingen	25, 38	Geluid	43
Bron kiezen	27	Instellingen	38, 50
C		Kanalen	31
CI-module	13, 50	Mediabrowser	62
Conformiteitsinformatie	11	Mediaportaal	30
E		Netwerk	46
Eerste installatie	21	Programmavids	35, 58
EPG	35	Startpagina	29
F		Toepassingen	38
Fabrieksinstelling	40, 42, 49	Tv	58
Foto	73	Ouderlijk toezicht	53
G		Overzicht van het toestel	12
Gegevensbescherming	66	P	
Geluidsinstellingen	25	Pixelfout	69
H		Plaats van opstelling	7
HbbTV	64	Probleemoplossing	67
HDR	4	R	
Hoofdtelefoon	45	Raccordement	
I		Antenne	21
Ingebruikname	16	Reparatie	8
Inhoud van de levering	5	S	
K		Satellietenlijst	49
Kinderslot	53	Software-updates	56
Kopfhörer	45	Storing	67
L		Stroomvoorziening	9, 72
Life Remote-app	64	Stroomvoorziening aansluiten	18
Lijst met voorkeurzenders	26, 33	T	
M		Technische gegevens	72
Mediabrowser	62	Teletekst	28
Mediaportaal	64	Tijdsinstellingen	54
Montage	17	U	
Multimedia-aansluitingen		Ultra-hd	4
AV	19	USB	13, 62
HDMI	19	V	
HDMI ARC	19	Veiligheidsvoorschriften	6
HDMI CEC	19	Aansluiten	9
LAN	20	Bedrijfszekerheid	6
SPDIF	20	Stroomvoorziening	9
USB	20	VGA	27, 37, 40
VGA (PC)	20	Video's	73
VGA (YPbPr)	20	W	
Muziek	44, 73	Wachtwoord	53

Z

Zender kiezen 25
Zenderlijst 24, 25
Zenders zoeken 21

Contenu

1.	Informations concernant la présente notice d'utilisation.....	3
1.1.	Explication des symboles.....	3
1.2.	Utilisation conforme	4
1.3.	Ultra HD.....	4
1.4.	Contenu de la livraison	5
2.	Consignes de sécurité.....	6
2.1.	Sécurité de fonctionnement.....	6
2.2.	Lieu d'installation.....	7
2.3.	Température ambiante	8
2.4.	Réparation	8
2.5.	Branchement sécurisé.....	9
2.6.	Manipulation des piles.....	10
3.	Information relative à la conformité UE	11
4.	Vue d'ensemble de l'appareil.....	12
4.1.	Face avant.....	12
4.2.	Dos et côté droit.....	13
4.3.	Télécommande	14
5.	Mise en service.....	16
5.1.	Déballage.....	16
5.2.	Montage.....	17
5.3.	Insertion des piles dans la télécommande	18
5.4.	Raccordement d'une antenne.....	18
5.5.	Raccordement d'une alimentation électrique	18
5.6.	Mise en marche et arrêt de la Smart TV	18
5.7.	Utilisation de raccords multimédias	19
5.8.	Recherche de chaînes après la première mise en marche	21
6.	Fonctionnement.....	25
6.1.	Sélection de programmes	25
6.2.	Réglages du son	25
6.3.	Réglages de l'image	25
6.4.	Affichage d'informations.....	26
6.5.	Affichage de la liste de favoris.....	26
6.6.	Sélection de sources	27
6.7.	Wireless Display	27
7.	Télétexte	28
7.1.	Utilisation du télétexte	28
7.2.	Sélection des pages de télétexte	28
8.	Menu On Screen Display (menu OSD)	29
8.1.	Navigation dans le menu	29
9.	Détails du système de menu	29
9.1.	Menu Accueil.....	29
9.2.	Menu Sources.....	37
9.3.	Menu Applications	38
9.4.	Menu Réglages	38
9.5.	Menu TV	59
9.6.	Menu Navigation Média.....	63
10.	Système HbbTV.....	65
11.	Application MEDION® Life Remote.....	65

12.	Protection des données Smart TV MEDION®	67
13.	Résolution des problèmes	68
	13.1. Vous avez besoin d'une aide supplémentaire ?.....	70
	13.2. Pixels défectueux avec les Smart TV	70
14.	Nettoyage	71
15.	Stockage en cas de non-utilisation	71
16.	Recyclage	72
17.	Caractéristiques techniques	73
	17.1. Fiche du produit	75
	17.2. Informations sur les marques	75
18.	Informations relatives au service après-vente	76
19.	Mentions légales	77
20.	Déclaration de confidentialité	77
21.	Index	78

1. Informations concernant la présente notice d'utilisation



Merci d'avoir choisi notre produit. Nous vous souhaitons une bonne utilisation !



Lisez attentivement les consignes de sécurité avant de mettre l'appareil en service. Tenez compte des avertissements apposés sur l'appareil et de la notice d'utilisation.

Conservez toujours la notice d'utilisation à portée de main. Cette notice d'utilisation fait partie intégrante du produit. Si vous vendez ou donnez l'appareil, il est impératif de la remettre également au nouveau propriétaire.

1.1. Explication des symboles

Le danger décrit dans les paragraphes signalés par l'un des symboles d'avertissement suivants doit être évité afin d'empêcher les conséquences potentielles évoquées.

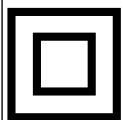
	DANGER ! Danger de mort imminente !
	AVERTISSEMENT ! Éventuel danger de mort et/ou de blessures graves irréversibles !
	ATTENTION ! Risque de blessures légères et/ou moyennement graves !
	AVIS ! Respectez les consignes pour éviter tout dommage matériel !
	Informations complémentaires concernant l'utilisation de l'appareil !
	Respectez les consignes de la notice d'utilisation !
	Étant donné la plage de fréquences de 5 GHz de la solution Wi-Fi utilisée, l'utilisation dans les pays de l'UE n'est autorisée qu'à l'intérieur des bâtiments.
	AVERTISSEMENT ! Risque d'électrocution !
	AVERTISSEMENT ! Danger dû à un volume élevé !
•	Énumération/information sur des événements se produisant pendant l'utilisation
▶	Action à exécuter
	Déclaration de conformité (voir chapitre « Information relative à la conformité UE ») : les produits portant ce symbole sont conformes aux exigences des directives européennes.

	<p>Classe de protection II</p> <p>Les appareils électriques de la classe de protection II sont des appareils électriques qui possèdent une isolation double continue et/ou renforcée et qui ne présentent pas de possibilité de branchement pour une mise à la terre. Le boîtier d'un appareil électrique enveloppé d'isolant de la classe de protection II peut former partiellement ou complètement l'isolation supplémentaire ou renforcée.</p>
	<p>Symbole de courant continu</p>
	<p>Symbole de courant alternatif</p>

1.2. Utilisation conforme

Ce produit est un appareil lié au domaine de l'électronique de loisir et convient également pour des applications multimédias. Cet appareil sert à capter et à lire des programmes télévisés. Les différentes possibilités de raccordement permettent une extension supplémentaire des sources de réception et de lecture (récepteur, lecteur de DVD, enregistreur de DVD, enregistreur de vidéos, PC, etc.). Cet appareil vous offre des possibilités d'utilisation variées.

L'appareil est destiné exclusivement à un usage privé et non à une utilisation industrielle/commerciale.

- Veuillez noter qu'en cas d'utilisation non conforme à l'emploi prévu, la garantie est annulée.
- Ne transformez pas l'appareil sans notre accord et n'utilisez pas d'accessoires auxiliaires autres que ceux autorisés ou livrés par nos soins.
- Utilisez uniquement des pièces de rechange et accessoires livrés ou autorisés par nos soins.
- Tenez compte de toutes les informations contenues dans cette notice d'utilisation, en particulier des consignes de sécurité. Toute autre utilisation est considérée comme non conforme et peut entraîner des dommages corporels ou matériels.
- N'utilisez pas l'appareil dans des conditions ambiantes extrêmes.
- Cet appareil est uniquement adapté à une utilisation en intérieur et au sec.
- Cet appareil ne convient pas à une utilisation en tant que moniteur de données pour poste de travail.

1.3. Ultra HD

Votre Smart TV est équipée de la caractéristique « Ultra HD ». Cela signifie qu'elle permet de visionner des images haute résolution d'une définition quatre fois plus élevée que le Full HD. Cette caractéristique implique l'existence d'un signal TV Ultra HD.

1.3.1. HDR (High Dynamic Range)

La technologie HDR offre une plage dynamique accrue pour les valeurs de luminosité des couleurs représentées. Cela signifie que chaque valeur de couleur reproduite n'est plus seulement représentée en 256 nuances maximum, mais en 1 024 nuances. Grâce à la multiplication par quatre de la plage dynamique, les zones sombres de l'image sont encore plus sombres et les zones claires de l'image, encore plus claires. Il en résulte un effet plus réaliste et il devient possible de distinguer des détails qui n'auraient pas été visibles avec une gamme de luminosité plus faible. La technologie HDR doit être supportée par la chaîne, le service de streaming ou par le matériel de l'appareil raccordé et le Blu-ray.



Pour les entrées HDMI, sélectionnez dans le menu **SOURCES > RÉGLAGES SOURCE** le réglage **AMÉLIORÉ** lorsque des contenus doivent être lus avec la technologie HDR.

1.4. Contenu de la livraison

Veillez vérifier l'intégralité de la livraison et nous signaler dans les 14 jours suivant l'achat toute livraison incomplète. En cas de livraison en totalité ou partiellement défectueuse, veuillez également nous contacter.

Les équipements suivants sont inclus avec le produit que vous venez d'acheter :

- Ultra HD Smart TV
- Télécommande (RC1822) avec 2 piles de type LR03 (AAA) 1,5 V
- Pieds avec vis de fixation
- Notice d'utilisation et carte de garantie



DANGER !

Risque de suffocation !

Les films d'emballage présentent un risque de suffocation en cas d'ingestion ou d'utilisation non conforme !

- Conservez les emballages, tels que les films ou sachets en plastique, hors de portée des enfants.

2. Consignes de sécurité

2.1. Sécurité de fonctionnement

- Avant la première utilisation, vérifiez que l'appareil n'est pas endommagé. N'utilisez pas un appareil défectueux ou endommagé.
- Cet appareil peut être utilisé par des enfants âgés de plus de 8 ans et par des personnes aux capacités physiques, sensorielles ou mentales restreintes ou ne disposant pas de l'expérience ou des connaissances requises s'ils sont surveillés ou s'ils ont reçu des instructions pour pouvoir utiliser l'appareil en toute sécurité et ont compris les dangers en résultant.
- Les enfants ne doivent pas jouer avec l'appareil. Le nettoyage et l'entretien incombant à l'utilisateur ne doivent pas être réalisés par des enfants sans surveillance.



DANGER!

Risque de suffocation !

Les matériaux d'emballage ne sont pas des jouets ! Les films d'emballage présentent un risque de suffocation en cas d'ingestion ou d'utilisation non conforme ! Conservez les emballages, tels que les films ou sachets en plastique, hors de portée des enfants.



DANGER!

Risque d'électrocution !

Risque de choc électrique, de court-circuit et d'incendie !

- N'ouvrez jamais le boîtier de la Smart TV et n'introduisez aucun objet à l'intérieur de la Smart TV par les fentes et ouvertures.



AVERTISSEMENT !

Surchauffe ! Risque d'incendie !

Une surchauffe peut endommager votre Smart TV et entraîner un risque d'incendie !

- Les fentes et orifices de la Smart TV servent à son aération. Ne recouvrez pas ces ouvertures, par ex. avec des journaux, des nappes, des rideaux, etc.
- N'exercez aucune pression sur l'écran. Le verre de l'écran présente un risque de bris.
- La télécommande dispose d'une diode infrarouge de classe 1. Ne regardez pas la LED à l'aide d'appareils optiques.



ATTENTION !

Risque de blessure !

Un écran cassé présente un risque de blessure !

- Ne touchez pas l'écran avec les doigts ou avec des objets à arêtes vives afin d'éviter de l'endommager.
- Ramassez les débris avec des gants de protection.
- Lavez-vous ensuite les mains au savon, car il existe un risque de contact avec des produits chimiques.
- Envoyez les débris à votre SAV afin d'en garantir le recyclage adéquat.
- En cas d'urgence, débranchez immédiatement l'appareil du secteur et utilisez-le à nouveau uniquement après sa vérification par une personne qualifiée ou le SAV. Est notamment considérée comme situation d'urgence l'émission de fumée ou de bruits inhabituels par l'appareil, l'infiltration d'eau et l'endommagement du cordon d'alimentation ou du boîtier.

Adressez-vous au SAV, lorsque :

- le cordon d'alimentation est grillé ou endommagé,
- du liquide s'est infiltré dans l'appareil,
- l'appareil ne fonctionne pas de manière conforme,
- l'appareil est tombé ou le boîtier, endommagé,
- de la fumée s'échappe de l'appareil.

2.2. Lieu d'installation

- La fixation murale du téléviseur ne doit pas dépasser une hauteur de 2 m. L'appareil doit être monté sur des surfaces solides telles que du ciment ou du béton.
- Posez le téléviseur sur une surface stable et plane. Le vernis particulièrement agressif de certains meubles peut attaquer les pieds en caoutchouc de l'appareil.
- Durant les premières heures d'utilisation, les appareils neufs peuvent dégager une odeur caractéristique, inévitable mais totalement inoffensive qui s'estompe progressivement au fil du temps. Pour combattre cette formation d'odeur, nous vous conseillons d'aérer régulièrement la pièce. Lors du développement de ce produit, nous avons tout mis en œuvre pour que les taux restent largement inférieurs aux taux limites en vigueur.
- Éloignez votre Smart TV et tous les appareils raccordés de l'humidité et évitez la poussière, la chaleur et le rayonnement direct du soleil. Le non-respect de ces consignes peut entraîner des dysfonctionnements ou l'endommagement de la Smart TV.
- N'utilisez pas votre appareil en plein air, où des influences extérieures, telles que la pluie, la neige, etc. risqueraient de l'endommager.
- L'appareil ne doit pas être exposé à des gouttes ou projections d'eau. Ne posez pas de récipients remplis de liquide (vases ou objets similaires) sur ou à proximité de l'appareil. Le récipient peut se renverser et le liquide porter atteinte à la sécurité électrique.



AVIS !

Risque de dommage !

Les bougies et autres sources de flammes présentent un risque de blessure.

- Tenez ce produit systématiquement à l'écart des bougies et autres sources de flammes afin d'éviter toute propagation de feu.
- Veillez à conserver des écarts suffisants en cas d'installation à l'intérieur d'un élément mural. Maintenez un écart minimum de 10 cm tout autour de l'appareil afin d'assurer une aération suffisante.
- Évitez les effets d'éblouissement, les reflets et les contrastes clair/foncé trop importants afin de ménager vos yeux.
- La distance de visualisation optimale s'élève à 3 fois la diagonale de l'écran.



DANGER !

Risque de blessure ! Danger de mort !

Placez votre téléviseur uniquement sur des surfaces stables. La chute de téléviseurs peut provoquer de graves blessures et provoquer la mort. De nombreuses blessures, en particulier chez les enfants, peuvent être évitées en respectant les mesures de sécurité suivantes.

- Utilisez tous les composants sur une surface stable, plane et exempte de vibrations afin d'éviter que la Smart TV ne tombe.

-
- Utilisez le téléviseur uniquement avec les pieds et les vis fournis.
 - Utilisez uniquement des meubles qui garantissent une installation sécurisée du téléviseur.
 - Veillez à ce que le téléviseur ne dépasse pas des bords du meuble.
 - Ne placez pas le téléviseur sur des meubles suspendus en hauteur, par ex. des éléments hauts ou des étagères, sans fixer de manière sécurisée et stable les deux éléments, c.-à-d. le meuble et le téléviseur. Veillez à ce que le meuble soit correctement monté et ne dépassez pas sa charge maximale.
 - Ne placez pas de couverture ou accessoire similaire sous le téléviseur afin de garantir sa stabilité.
 - Alertez vos enfants sur les dangers d'escalader les meubles lorsqu'ils essaient d'accéder au téléviseur ou à ses éléments de commande.

Lorsque vous entreposez ou déplacez votre téléviseur, veillez également à respecter les consignes de sécurité susmentionnées.

2.3. Température ambiante

- L'appareil peut être utilisé à une température ambiante comprise entre +5 °C et +35 °C et à une humidité relative comprise entre 20 % et 85 % (sans condensation).
- À l'arrêt, la Smart TV peut être stockée entre –20 °C et +60 °C.
- Conservez au moins un mètre de distance entre l'appareil et les sources de brouillage à haute fréquence et magnétiques éventuelles (téléviseur, haut-parleurs, téléphone portable, etc.) afin d'éviter tout dysfonctionnement.
- En cas d'orage ou lorsque vous n'utilisez pas l'appareil pendant une période prolongée, débranchez la fiche d'alimentation de la prise de courant et le câble d'antenne de la prise d'antenne.



AVIS !

Risque de dommage !

En cas de fortes variations de température ou d'humidité, il est possible que de l'humidité par condensation se forme dans la Smart TV, ce qui peut provoquer un court-circuit.

- Après tout transport de la Smart TV, attendez que celle-ci soit à température ambiante avant de l'allumer.

2.4. Réparation

- Faites uniquement réparer votre Smart TV par du personnel qualifié.
- En cas de nécessité de réparation, veuillez vous adresser exclusivement à nos partenaires de service agréés.
- Assurez-vous que les pièces de rechange utilisées soient uniquement celles indiquées par le fabricant. L'utilisation de pièces de rechange non conformes peut entraîner l'endommagement de l'appareil ou un risque d'incendie.

2.5. Branchement sécurisé

2.5.1. Alimentation électrique

- Même lorsque la Smart TV est éteinte, des parties de l'appareil restent sous tension. Pour couper l'alimentation électrique de votre Smart TV ou la mettre intégralement hors tension, débranchez complètement l'appareil du secteur. Débranchez pour ce faire la fiche d'alimentation de la prise de courant.



DANGER !

Risque d'électrocution !

Il y a danger de mort par décharge électrique lorsque le boîtier est ouvert !

- N'ouvrez pas le boîtier de l'appareil. Il ne contient aucune pièce à entretenir.
- Raccordez la Smart TV uniquement à une prise de terre de 220–240 V et ~ 50 Hz. Si vous n'êtes pas sûr de l'alimentation électrique utilisée sur le lieu d'installation, demandez à votre fournisseur d'énergie.
- La prise de courant doit toujours être facilement accessible pour pouvoir débrancher rapidement la fiche d'alimentation de la prise de courant en situation d'urgence.
- Pour mettre votre téléviseur hors tension, débranchez la fiche d'alimentation de la prise de courant.
- Pour plus de sécurité, nous vous recommandons d'utiliser une protection contre les surtensions afin de protéger votre Smart TV contre tout dommage dû aux crêtes de tension ou à la foudre sur le réseau électrique.
- Posez les câbles de manière à éviter que des personnes marchent dessus ou trébuchent.
- Ne posez aucun objet sur les câbles au risque de les endommager.
- Ne touchez pas à la fiche d'alimentation avec les mains mouillées.
- Saisissez toujours la fiche d'alimentation au niveau du boîtier et ne tirez jamais sur le cordon pour la débrancher de la prise de courant.
- Veuillez noter que le téléviseur continue à consommer du courant même en mode veille.



Si l'appareil en mode USB (Mediaplayer), en mode optionnel HbbTV ou en fonctionnement optionnel LAN/Wi-Fi (Mediaplayer/Portal) s'éteint en raison d'une décharge électrique et redémarre, le dernier mode de fonctionnement ne peut pas être rétabli seul. Veuillez redémarrer les médias ou applications correspondants.

Les derniers réglages utilisateur paramétrés n'ont pas pu être rétablis suite à une décharge électrique ayant provoqué l'arrêt de la télévision, car ces derniers sont enregistrés seulement 5 minutes après un changement de programme.



Tous les appareils multimédias raccordés aux ports correspondants du téléviseur doivent satisfaire aux exigences de la directive basse tension.

2.6. Manipulation des piles



AVERTISSEMENT !

Risque d'explosion !

Les piles peuvent contenir des substances inflammables et fuir, chauffer fortement, prendre feu, voire exploser.

- Ne manipulez pas les piles de manière incorrecte afin d'éviter tout dommage de l'appareil et tout risque pour votre santé.

Respectez impérativement les consignes suivantes :

- Conservez les piles hors de portée des enfants.
En cas d'ingestion d'une pile, contactez immédiatement un médecin.
- Ne rechargez jamais les piles (sauf si cela est indiqué expressément).
- Ne déchargez jamais les piles par une puissance trop élevée.
- Ne court-circuitez jamais les piles.
- N'exposez jamais les piles à une chaleur excessive, p. ex. rayonnement solaire, feu ou similaire !
- Ne démontez pas les piles et n'essayez pas de les déformer.
Vous risqueriez de vous blesser aux mains/doigts, ou le liquide qui se trouve à l'intérieur des piles pourrait entrer en contact avec vos yeux ou votre peau. Si cela devait se produire, rincez les parties affectées abondamment à l'eau claire et consultez immédiatement un médecin.
- Évitez tout choc brutal et toute secousse.
- N'inversez jamais la polarité.
- Veillez à respecter le pôle plus (+) et le pôle moins (–) afin d'éviter tout court-circuit.
- Ne mélangez jamais des piles neuves avec des piles usagées ni des piles de type différent.
Cela pourrait entraîner des dysfonctionnements de votre télécommande. De plus, la pile la plus faible se déchargerait trop fortement.
- Si les piles sont usées, retirez-les immédiatement de la télécommande. Les piles vides présentent un risque de fuite accru.
- Retirez aussi les piles de votre télécommande si vous n'avez pas l'intention de l'utiliser pendant une période prolongée.
- Remplacez simultanément toutes les piles usagées de la télécommande par des piles neuves du même type.
- Pour stocker ou éliminer des piles, isolez les contacts avec du ruban adhésif.
- Si nécessaire, nettoyez les contacts des piles et de l'appareil avant d'insérer les piles.
- Portez des gants de protection adaptés si vous devez toucher des piles ayant coulé et nettoyez soigneusement les contacts.

3. Information relative à la conformité UE

Par la présente, Medion AG déclare que cet appareil est conforme aux exigences essentielles et autres dispositions pertinentes et est conforme à toutes les directives applicables dans l'UE :

- Directive sur les équipements radioélectriques 2014/53/UE
- Directive sur l'écoconception 2009/125/CE
- Directive RoHS 2011/65/UE

La déclaration de conformité UE intégrale peut être téléchargée à l'adresse www.medion.com/conformity.



Étant donné la plage de fréquences de 5 GHz de la solution Wi-Fi intégrée, l'utilisation dans les pays de l'UE (voir tableau) n'est autorisée qu'à l'intérieur des bâtiments.

				
AT	BE	BG	CZ	DK
EE	FR	DE	IS	IE
IT	EL	ES	CY	LV
LI	LT	LU	HU	MT
NL	NO	PL	PT	RO
SI	SK	TR	FI	SE
CH	UK	HR		

AT = Autriche, BE = Belgique, CZ = République tchèque, DK = Danemark, EE = Estonie, FR = France, DE = Allemagne, IS = Islande, IE = Irlande, IT = Italie, EL = Grèce, ES = Espagne, CY = Chypre, LV = Lettonie, LT = Lituanie, LU = Luxembourg, HU = Hongrie, MT = Malte, NL = Pays-Bas, NO = Norvège, PL = Pologne, PT = Portugal, RO = Roumanie, SI = Slovénie, SK = Slovaquie, TR = Turquie, FI = Finlande, SE = Suède, CH = Suisse, UK = Royaume-Uni, HR = Croatie

4. Vue d'ensemble de l'appareil

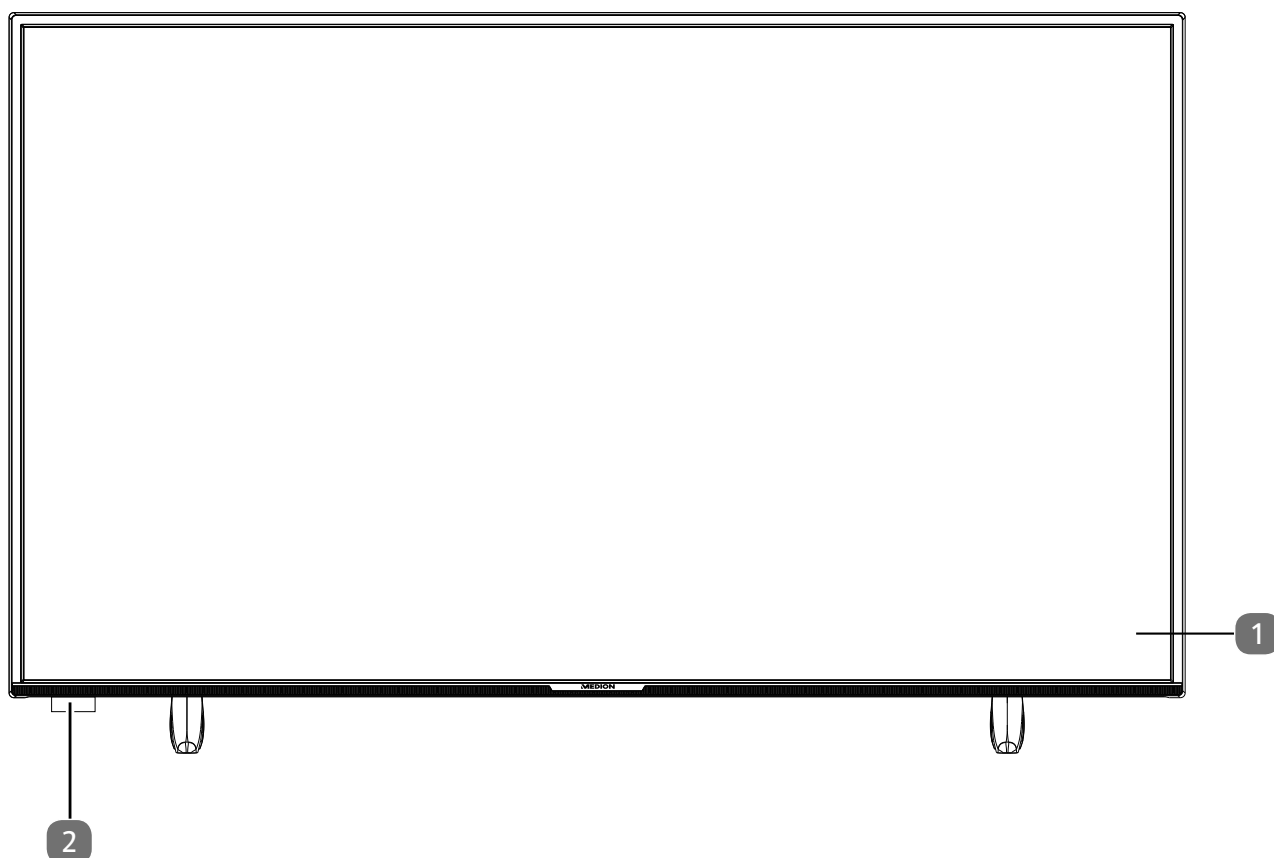

4.1. Face avant

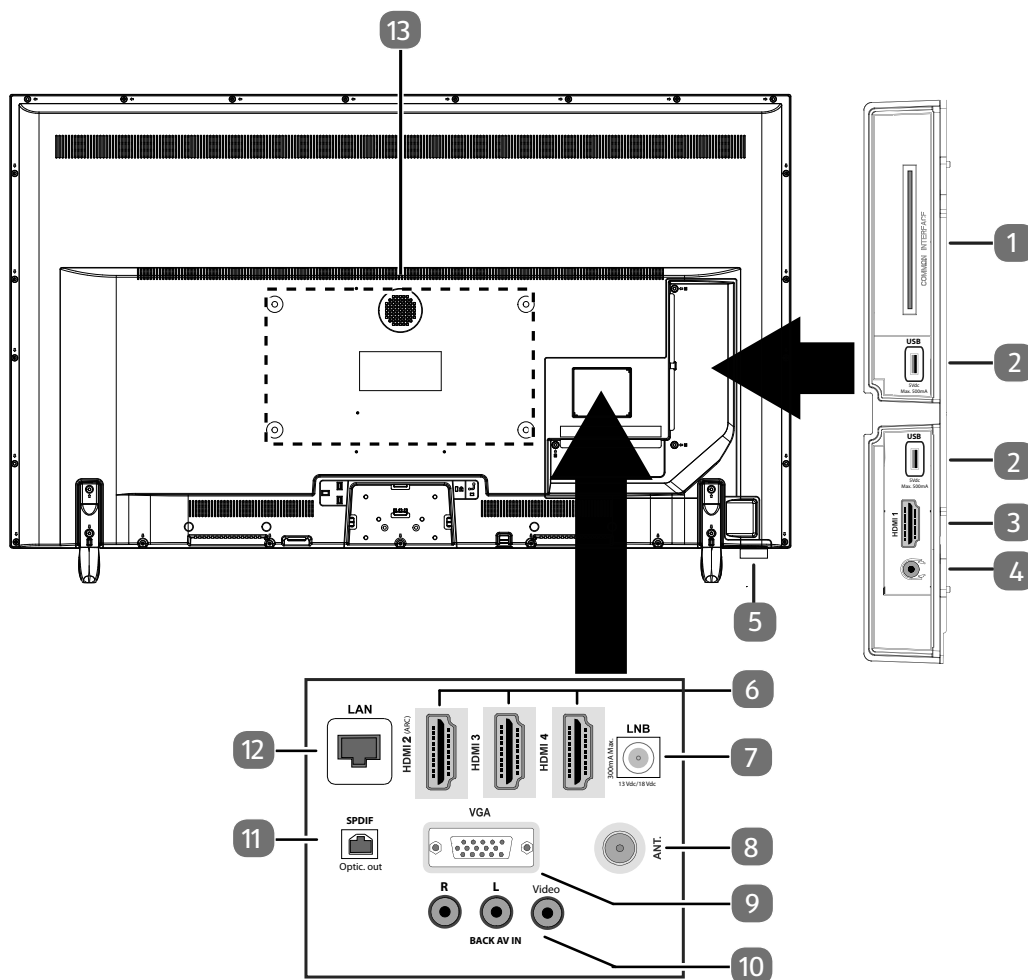

- 1) Écran
- 2) Capteur infrarouge : champ de réception du signal infrarouge de la télécommande.
Voyant de fonctionnement : s'allume lorsque l'appareil se trouve en mode veille.

4.2. Dos et côté droit



- 1) **COMMON INTERFACE (CI+)** : compartiment d'insertion pour l'utilisation de cartes de télévision payante
- 2) **USB (5 V $\overleftrightarrow{=}$, 500 mA max.)** : port USB pour lecture de médias/enregistrement (PVR)
- 3) **HDMI 1** : port HDMI pour appareils avec sortie HDMI
- 4)  : pour branchement d'un casque à fiche jack 3,5 mm
- 5)  : touche multifonction pour fonction de mise en veille, commutation de canal, sélection de sources d'entrée et réglage du volume. Si l'appareil est en veille, vous pouvez l'allumer en appuyant brièvement sur cette touche. Lorsque l'appareil est allumé, appuyez brièvement sur cette touche pour ouvrir le menu de fonctions. Appuyez à nouveau brièvement sur la touche afin de sélectionner la fonction souhaitée. Maintenez ensuite la touche enfoncée pour ouvrir le menu de la fonction souhaitée. Dans le cas de la fonction de mise en veille, l'appareil se met alors en veille. Appuyer brièvement sur la touche permet de modifier les réglages dans le menu. Maintenez ensuite la touche enfoncée pour appliquer les réglages modifiés. Le menu de fonctions se ferme automatiquement au bout de quelques secondes si aucune touche n'est pressée.
- 6) **HDMI 2-4** : port HDMI pour les appareils avec sortie HDMI (HDMI 2 peut être utilisé pour CEC/ARC)
- 7) **LNB (13 V/18 V $\overleftrightarrow{=}$, 300 mA max.)** : pour raccordement de l'antenne (satellite)
- 8) **ANT.** : pour raccordement de l'antenne (analogique, DVB-T ou DVB-C)
- 9) **VGA** : port VGA pour raccordement d'un PC/d'un adaptateur YUV (en option)
- 10) **BACK AV IN** : entrée audio/vidéo (Cinch)
- 11) **SPDIF Optic. OUT** : sortie audio numérique (optique)
- 12) **LAN** : port LAN

12) **LAN** : connexion réseau pour la connexion à Internet





13) Trous de fixation pour support mural

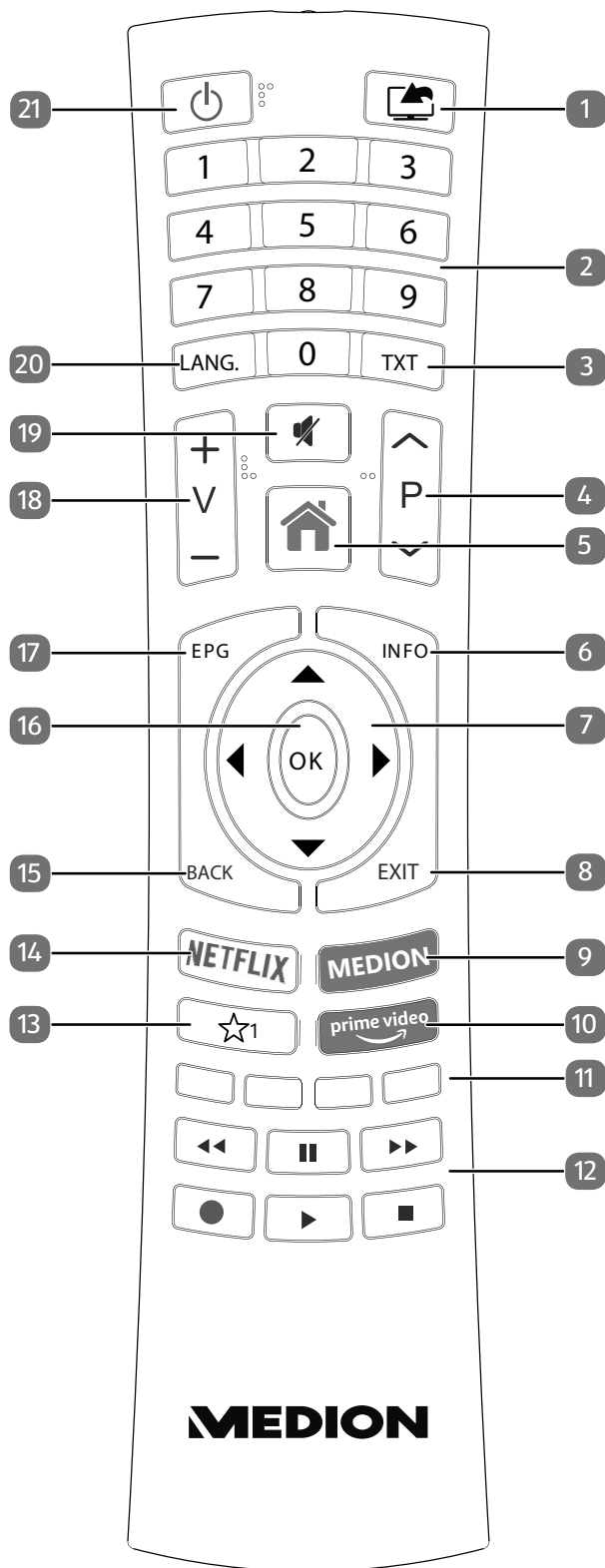

La fixation murale du téléviseur ne doit pas dépasser une hauteur de 2 m. L'appareil doit être monté sur des surfaces solides telles que du ciment ou du béton.

4.3. Télécommande



-
- 1)  (**SOURCE**) : sélectionner le signal d'entrée des appareils raccordés
 - 2) Touches numériques :
TV : sélection du programme, télétexte : sélection de la page
 - 3) **TXT** : activation du télétexte
2 pressions = mise en transparence du télétexte
3 pressions = désactivation du télétexte
 - 4) **P ▼ / ▲** : touche de sélection des programmes
TV : sélectionner le programme suivant (+)/précédent (-) ; télétexte : sélectionner la page suivante (+)/précédente (-)
 - 5)  (**MENU**) : ouvrir et fermer le menu
 - 6) **INFO** : TV numérique : affichage d'informations (par ex. numéro de programme en cours)
 - 7) Touche directionnelle ▲ : vers le haut du menu
TV numérique : sélectionner la liste d'informations du programme en cours, télétexte : sélectionner la page suivante ;
Touche directionnelle ▼ : vers le bas du menu
TV numérique : sélectionner la liste d'informations du programme en cours, télétexte : sélectionner la page précédente ;
Touche directionnelle ◀ : vers la gauche du menu
Télétexte : accéder à la page inférieure ;
Touche directionnelle ▶ : vers la droite du menu
Télétexte : accéder à la page inférieure
 - 8) **EXIT** : quitter le menu
 - 9) **MEDION** : ouverture du portail MEDION®
 - 10) **PRIME VIDEO** : ouverture du portail Amazon Prime Video
 - 11) **Touche rouge** : pour le télétexte ou les menus, HbbTV
Touche verte : pour le télétexte ou les menus
Touche jaune : pour le télétexte ou les menus
Touche bleue : pour le télétexte ou les menus
 - 12) Touches médias
◀◀ : retour rapide ;
▶▶ : avance rapide ;
● : démarrer l'enregistrement (PVR) ;
■ : arrêter la lecture ;
▶ : démarrer la lecture ;
|| : interrompre la lecture
 - 13) ☆¹ : YouTube/touche multifonction pour l'emplacement de programme ou la source d'entrée
 - 14) **NETFLIX** : accéder au portail Netflix
 - 15) **BACK** : revenir une étape en arrière dans les menus; TV : revenir à la chaîne précédente (fonction Swap)
 - 16) **OK** : confirmer la sélection dans certains menus
 - 17) **EPG** : TV numérique : accéder à un programme télévisé électronique
 - 18) **V- / +** : augmenter (+) ou baisser (-) le volume
 - 19)  : mise en sourdine
 - 20) **LANG.** : TV analogique : stéréo/mono ;
TV numérique : sélectionner la langue audio (si disponible)
 - 21)  : éteindre/allumer la Smart TV (activer/désactiver le mode veille).
-

4.3.1. Programmation de touche multifonctions ☆¹

La touche ☆¹ peut être programmées sur un emplacement de programme souhaité ou une source d'entrée précise.

- ▶ Sélectionnez d'abord la fonction souhaitée puis maintenez la touche enfoncée pendant 5 secondes jusqu'à ce que le message **MON BOUTON EST RÉGLÉ** s'affiche sur l'écran. Cela confirme la nouvelle programmation.



Après chaque **INSTALLATION INITIALE**, la programmation de touche personnalisée est supprimée et la configuration d'origine est restaurée.

5. Mise en service



Avant de mettre l'appareil en marche, lisez impérativement les consignes de sécurité.

5.1. Déballage

- Avant de commencer à déballer, choisissez un endroit approprié pour l'installation.
- Ouvrez le carton avec grande précaution afin d'éviter tout endommagement éventuel de l'appareil. Cela peut se produire lorsqu'un couteau à lame longue est utilisé pour ouvrir le carton.
- L'emballage contient de nombreuses petites pièces (entre autres, des piles). Maintenez ces dernières hors de portée des enfants car elles présentent un risque de suffocation.
- Veuillez conserver les matériaux d'emballage d'origine et utilisez-les pour le transport du téléviseur.



DANGER !

Risque de suffocation !

Les films d'emballage présentent un risque de suffocation en cas d'ingestion ou d'utilisation non conforme !

- Conservez les emballages, tels que les films ou sachets en plastique, hors de portée des enfants.

5.2. Montage

Fixez le pied comme illustré sur le dessin. Effectuez cette étape avant le branchement de la Smart TV.

FR

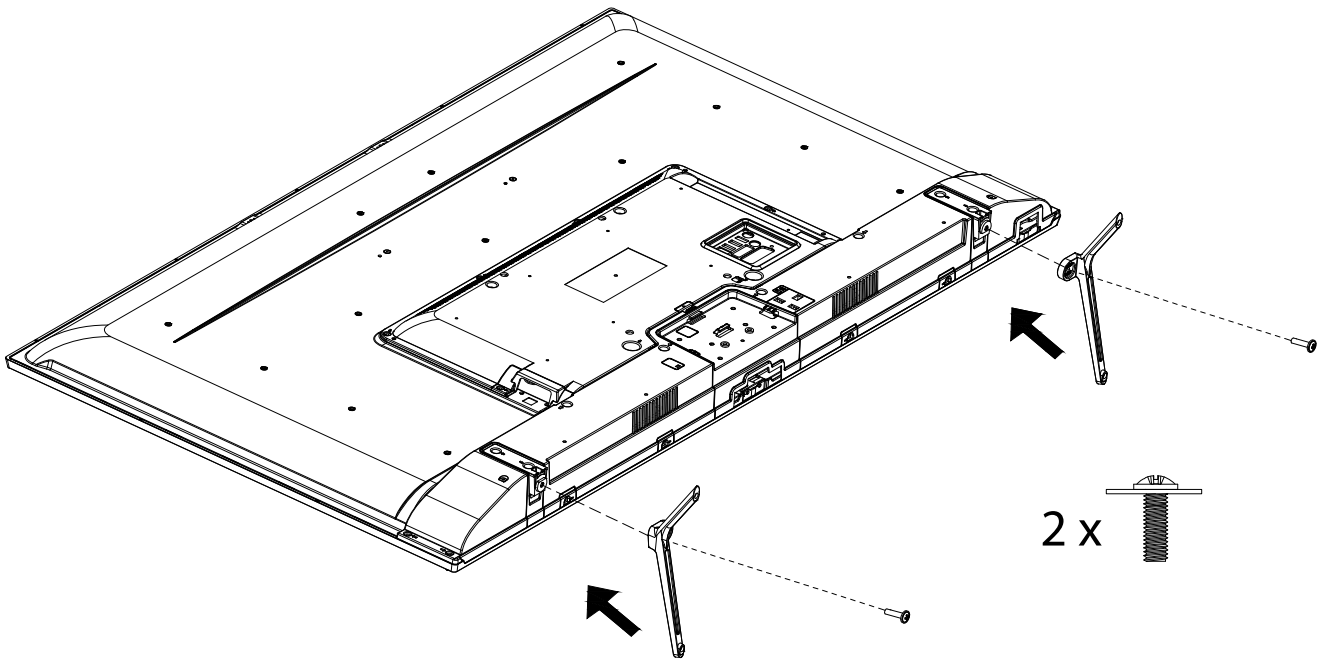
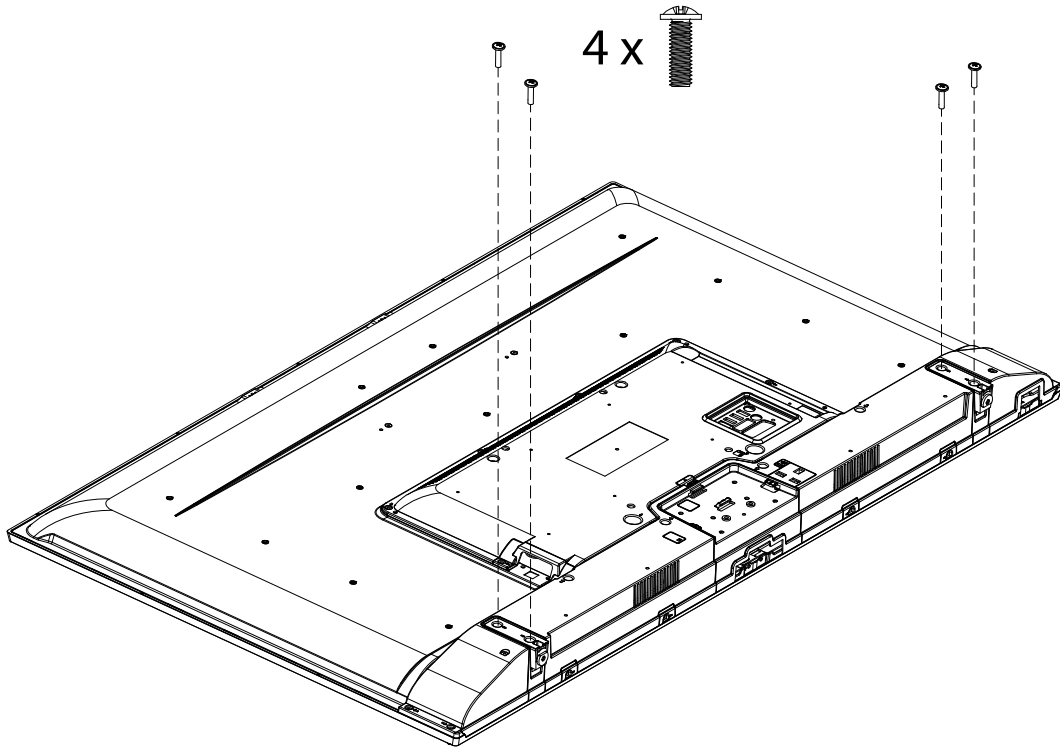

5.3. Insertion des piles dans la télécommande

- ▶ Retirez le couvercle du compartiment à piles au dos de la télécommande. Une petite ouverture se situe à l'arrière. Insérez un objet approprié (par ex. une épingle à nourrice) dans l'ouverture et appuyez légèrement sur le dispositif de retenue vers le bas. Retirez ensuite le couvercle dans le sens de la flèche.
- ▶ Insérez deux piles de type LR03/AAA/1,5 V dans le compartiment à piles de la télécommande. Prenez soin de bien respecter la polarité (indiquée au fond du compartiment à piles).
- ▶ Refermez le compartiment à piles.



AVIS !

Risque de dommage !

Si la télécommande n'est pas utilisée pendant un certain temps, les piles peuvent couler et l'endommager !

- Sortez donc les piles de la télécommande si vous n'utilisez pas l'appareil pendant une période prolongée.

5.4. Raccordement d'une antenne

Votre Smart TV traite différents signaux d'antenne.

Vous pouvez fournir les signaux d'image suivants au port **ANT.** :

- par le biais du câble analogique/d'une antenne hertzienne analogique,
 - par le biais d'une antenne DVB-T2/DVB-T¹, ou
 - par le biais d'un port DVB-C¹ (raccord de câble numérique).
- ▶ Branchez un câble d'antenne soit de l'antenne hertzienne/du raccord de câble analogique, de l'antenne DVB-T ou du port DVB-C dans le port d'antenne de la Smart TV.

Vous avez également la possibilité de raccorder un système satellite numérique au port **LNB**.

- ▶ Vissez la fiche F d'un câble d'antenne coaxial au connecteur satellite (**LNB**) de la Smart TV.





Pour pouvoir recevoir des programmes cryptés/payants, il est nécessaire d'utiliser un module CI (Conditional Access Module) et une carte correspondante. Insérez pour ce faire un module CI (disponible dans le commerce spécialisé) dans l'emplacement prévu à cet effet sur le côté gauche de l'appareil (**COMMON INTERFACE**). Raccordez ensuite la carte de votre fournisseur dans le module CI.

5.5. Raccordement d'une alimentation électrique

- ▶ Branchez la fiche d'alimentation sur l'appareil avec une prise de courant de 220–240 V ~ 50 Hz facilement accessible. La prise de courant doit toujours être facilement accessible.

5.6. Mise en marche et arrêt de la Smart TV

- ▶ Dès que l'appareil est branché sur le secteur, il se trouve en mode veille.
- ▶ Pour sortir l'appareil du mode veille, appuyez
 - sur la télécommande : sur la touche  Veille, une touche numérique ou une des touches P▼/▲ ;
 - sur l'appareil : sur la touche multifonction .
- ▶ Mettez l'appareil en mode veille à l'aide de la touche  Veille de la télécommande ou en appuyant longuement sur la touche multifonction. Il est alors éteint, mais continue de consommer de l'électricité.



En l'absence de signal d'entrée, l'appareil passe automatiquement en mode veille au bout de trois minutes, signalées par un compte à rebours qui s'affiche à l'écran. Cette fonctionnalité n'est pas disponible pour toutes les sources.

¹ Ce service doit être disponible dans votre région.

5.7. Utilisation de raccordements multimédias



AVIS !

Risque de dommage !

Une erreur de commande peut endommager les appareils utilisés.

- Avant le raccordement et la mise en service, veuillez impérativement lire les notices d'utilisation des appareils à raccorder. Pendant le raccordement, veillez à ce que tous les appareils soient éteints.



AVIS !

Risque de dommage !

Si des connecteurs mâles et femelles sont mal raccordés, cela peut endommager les contacts.

- Veillez à ce que les connecteurs mâles et femelles soient parfaitement adaptés afin d'éviter toute détérioration des contacts. De par l'agencement des contacts, certains connecteurs ne peuvent être positionnés que dans un seul sens dans la prise.

5.7.1. AV

La transmission AV (composite) fonctionne par le biais de trois raccordements Cinch, dont un transmet le signal vidéo (jaune) et deux transmettent le signal audio stéréo (rouge/blanc). Pour ce faire, utilisez un câble AV usuel.

- ▶ Connectez la sortie AV de l'appareil de lecture à l'entrée AV du téléviseur.

5.7.2. HDMI

HDMI (High Definition Multimedia Interface) est une interface pour la transmission numérique d'images et de sons. En termes de qualité, il s'agit du meilleur mode de transmission qui soit. Pour cela, utilisez un câble HDMI vendu dans le commerce :

- ▶ Raccordez les sorties HDMI correspondantes des appareils utilisés avec un câble HDMI.

5.7.3. HDMI ARC (Audio Return Channel)

Si vous souhaitez utiliser un téléviseur À LA FOIS comme un récepteur ET une source de signal (pour la transmission d'un signal sonore à un récepteur audio), vous devez utiliser le port HDMI 2 avec canal de retour audio (ARC – Audio Return Channel). La connexion HDMI au téléviseur fonctionne ainsi dans les deux sens. Un appareil vidéo peut ainsi recevoir des signaux vidéo et sonores et le signal audio du téléviseur peut également être envoyé au récepteur audio par le biais de l'Audio Return Channel.

- ▶ Connectez l'appareil vidéo (par ex. lecteur Blu-ray) au récepteur audio via HDMI.
- ▶ Connectez le récepteur audio au téléviseur via HDMI/ARC.
- ▶ Veillez à ce que la commande des haut-parleurs du téléviseur soit routée à l'amplificateur externe.

5.7.4. HDMI CEC (Consumer Electronics Control)

CEC est l'abréviation de l'anglais Consumer Electronics Control. Si vous connectez différents appareils les uns aux autres par le biais de ports HDMI compatibles CEC, vous pouvez commander certaines fonctions de l'ensemble du réseau HDMI à l'aide d'une télécommande (par ex. fonctions de veille ou d'enregistrement) :

- ▶ Connectez tous les appareils par le biais de ports HDMI compatibles CEC à l'aide de câbles HDMI. Les ports HDMI de votre téléviseur sont tous compatibles CEC.
- ▶ Veillez à ce que les fonctions CEC soient activées pour tous les ports et que tous les appareils soient correctement connectés.

5.7.5. USB

Sur un port USB, vous pouvez raccorder et lire le contenu de supports de stockage tels qu'une clé USB ou un disque dur externe. Pour cela, utilisez un câble USB adapté. Si un câble USB est fourni avec le matériel livré, veuillez l'utiliser (par ex. pour disque dur). Veillez toujours à la consommation de courant du support de stockage USB utilisé et utilisez les ports USB adaptés correspondants.

- ▶ Raccordez les ports USB correspondants des appareils avec un câble USB adapté. Si possible, n'utilisez pas de rallonge USB car, en fonction de la tension, cela peut entraîner des problèmes.

5.7.6. SPDIF

SPDIF (Sony®/Phillips Digital Interface) est une interface destinée à la transmission de signaux audio stéréo ou multicanaux numériques entre différents appareils. Habituellement, le signal audio numérique est émis par le biais d'une prise coaxiale (Cinch) ou optique. Votre téléviseur dispose d'une prise optique SPDIF. Utilisez à cet effet un câble SPDIF optique usuel.

- ▶ Raccordez les sorties SPDIF correspondantes des appareils utilisés avec un câble SPDIF correspondant.

5.7.7. VGA (PC)

Le port VGA vous permet de connecter un PC à un écran/téléviseur afin de transmettre le signal d'image. Utilisez pour ce faire un câble VGA usuel.

- ▶ Raccordez les sorties VGA correspondantes des appareils utilisés avec un câble VGA.

5.7.8. VGA (YPbPr)

Le port VGA du téléviseur peut être utilisé pour la transmission d'images du signal YPbPr. Utilisez pour ce faire un adaptateur YPbPr correspondant.

- ▶ Connectez le port VGA du téléviseur avec les ports YPbPr Cinch (rouge/bleu/vert) du téléviseur. Utilisez pour ce faire l'adaptateur YPbPr fourni (en option).
- ▶ Pour la transmission sonore, utilisez les ports audio AV du téléviseur (rouge/blanc) et connectez-les aux ports audio YPbbPr de l'appareil vidéo (rouge/blanc). Utilisez pour ce faire l'adaptateur AV fourni (en option).

5.7.9. LAN

Vous avez la possibilité de connecter le téléviseur à Internet par le biais du port LAN et de bénéficier ainsi de contenus en ligne (par ex. services de streaming) sur l'appareil.

- ▶ Connectez le port LAN du téléviseur à votre réseau ou votre routeur par le biais d'un câble réseau (câble Ethernet).
- ▶ Effectuez tous les réglages réseau nécessaires sur les appareils.

5.7.10. Sortie casque (Headphones Out)

Le port casque sert au raccordement d'un casque avec fiche mini-jack stéréo.

- ▶ Connectez le casque à la prise mini-jack stéréo de l'appareil.
- ▶ Vous pouvez régler le volume du signal de casque dans le menu du son. Le cas échéant, coupez les haut-parleurs du téléviseur.



AVERTISSEMENT !

Risque de lésions auditives !

Afin d'éviter une éventuelle perte d'audition, évitez toute écoute prolongée d'un volume sonore élevé.

- Avant de lancer la lecture, réglez le volume sur le niveau le plus bas.
- Lancez la lecture et augmentez le volume à un niveau qui vous semble agréable.

5.8. Recherche de chaînes après la première mise en marche



Les descriptions de la notice d'utilisation font généralement référence à l'utilisation de la télécommande. Dans certaines exceptions, l'utilisation de la touche multifonction sur l'appareil même est également décrite.

Lorsque vous mettez l'appareil en marche pour la première fois, vous serez guidé dans la procédure de première installation. Vous pouvez accéder à la première installation à tout moment par le menu **RÉGLAGES > INSTALLATION > INSTALLATION INITIALE** et l'effectuer à nouveau.



- ▶ Sélectionnez la langue à l'aide des touches **▼ ▲ ◀ ▶**.
- ▶ Une fois que vous avez confirmé la sélection de la langue avec **OK**, la première installation démarre.



- ▶ Sélectionnez ensuite le pays souhaité à l'aide des touches **▼ ▲ ◀ ▶**. Le réglage du pays a une influence sur l'ordre dans lequel les programmes sont enregistrés. Par ailleurs, les options usuelles sont pré-réglées pour les différents pays.
- ▶ Appuyez ensuite sur **OK** pour poursuivre l'installation.
- ▶ **SAISIR UN CODE PIN**: si l'appareil vous demande de saisir un mot de passe pour accéder aux autres options de menu, veuillez utiliser le mot de passe maître **4725** ou définissez un mot de passe de 4 caractères de votre choix. Veuillez noter que le mot de passe **0000** ne fonctionne pas dans ce cas.



Si vous deviez oublier le mot de passe, veuillez utiliser le mot de passe maître **4725**.

- ▶ Il vous est alors demandé d'accepter la politique de confidentialité de la Smart TV MEDION®. Cette étape est obligatoire si vous envisagez de bénéficier de services réseau/Internet/Hbb-TV. Parcourez soigneusement les réglages de confidentialité. Sélectionnez les différents points à l'aide des touches ▼ ▲ ◀ ▶ et confirmez vos choix le cas échéant avec **OK**. Si vous avez d'autres questions, des réclamations ou des remarques relatives à la déclaration de confidentialité et à son exécution, veuillez nous contacter par e-mail à l'adresse **smarttvsecurity@vosshub.com**.
- ▶ Si l'option **ACCEPTER TOUT** a été sélectionnée, vous devez ensuite appuyer sur la touche **ACCEPTER**. Sélectionnez ensuite le bouton **SUIVANT** avec ▼ ▲ et appuyez sur **OK** pour continuer.

5.8.1. Réglages réseau/Internet

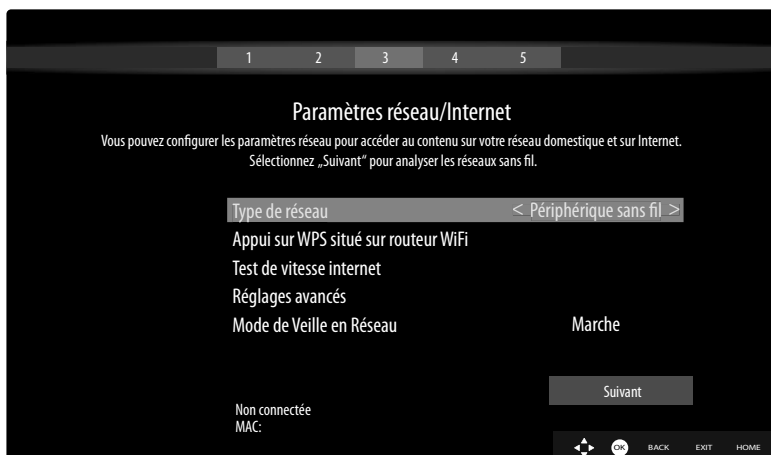

Réglages réseau	
TYPE DE RÉSEAU	Sélectionnez le type de réseau PÉRIPHÉRIQUE SANS FIL, PÉRIPHÉRIQUE CÂBLÉ ou DÉSACTIVER à l'aide des touches ◀ ▶. Après la sélection de SUIVANT à l'aide des touches directionnelles ▲ ▼ et sa confirmation avec la touche OK , un aperçu de tous les réseaux disponibles apparaît. Effectuez une sélection et confirmez-la avec la touche OK . Si un réseau nécessite un mot de passe, un clavier virtuel apparaît alors pour vous permettre de le saisir à l'aide des touches directionnelles ◀ ▶ ▲ ▼ et de la touche OK . Après la saisie du mot de passe, sélectionnez OK sur le clavier et confirmez votre sélection à l'aide de la touche OK .
APPUI SUR WPS SITUÉ SUR ROUTEUR WIFI (uniquement avec Wi-Fi)	Cette option permet une connexion WPS rapide par le biais d'un réseau sans fil (Wi-Fi). Maintenez la touche WPS de votre routeur enfoncée et confirmez à l'aide de la touche OK . La connexion WPS est alors établie.
TEST DE VITESSE INTERNET	Appuyez sur la touche OK pour vérifier la vitesse de la connexion Internet.
RÉGLAGES AVANCÉS	Appuyez sur la touche OK pour accéder à d'autres options de la configuration du réseau.
	CONFIGURATION IP

Réglages réseau	
	<p>CONFIGURATION DNS Sélectionnez ici AUTOMATIQUE ou MANUEL. Si vous avez sélectionné MANUEL, deux autres lignes apparaissent dans lesquelles vous pouvez saisir les données relatives aux éléments SERVEUR DNS 1 et SERVEUR DNS 2 à l'aide des touches directionnelles ◀ ▶ et des touches numériques.</p>
MODE DE VEILLE EN RÉSEAU	<p>Activation/désactivation de la fonction Wake On LAN/Wake On Wireless LAN (WoL/WoWLAN). Cette fonction permet d'allumer la Smart TV grâce à un autre appareil (par ex. un smartphone disposant de l'application MEDION® Life Remote). Pour ce faire, les deux appareils doivent être connectés en LAN ou en Wi-Fi au même réseau. Sélectionnez le réglage MARCHE pour activer cette fonction. L'appareil faisant office de commande à distance doit être connecté une fois avec le téléviseur allumé. La commande à distance fonctionne alors uniquement lorsque le téléviseur se trouve en mode veille.</p>

- ▶ Terminez les réglages réseau en appuyant sur **OK**.

5.8.2. Mode de transmission

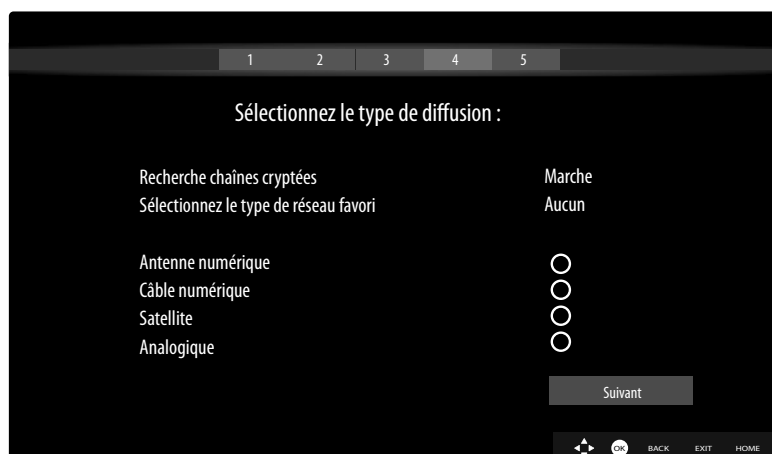

Avant le démarrage de la recherche de chaînes, sélectionnez les options suivantes :

- ▶ **RECHERCHE CHAÎNES CRYPTÉES**: Utilisez ◀ ▶ pour sélectionner si les canaux cryptés doivent également être recherchés.
- ▶ **SÉLECTIONNEZ LE TYPE DE DIFFUSION** : sélectionnez à l'aide des touches ◀ ▶ votre mode de réception privilégié. Si vous devez utiliser plusieurs modes de réception, vous pouvez sélectionner les modes suivants à l'aide des touches ▲ ▼ et les activer avec **OK**.
- ▶ Sélectionnez **SUIVANT** à l'aide des touches ▲ ▼ et confirmez avec **OK**.

5.8.3. Câble numérique

Si vous avez précédemment activé le mode de réception **CÂBLE NUMÉRIQUE**, vous pouvez maintenant effectuer des réglages relatifs à la recherche de réseaux. Si nécessaire, vous pouvez alors adapter en conséquence les éléments **FRÉQUENCE INITIALE**, **FRÉQUENCE FINALE** et **RECHERCHER ÉTAPE**.

5.8.4. Satellite

Si vous avez précédemment activé le mode de réception **SATELLITE**, vous pouvez maintenant effectuer des réglages relatifs au type d'antenne :

- ▶ Pour paramétrer le type d'antenne, sélectionnez l'un des types d'antennes suivants :
 - **DIRECT** : si vous possédez un récepteur unique et une antenne satellite, sélectionnez ce type d'antenne. Appuyez sur la touche **OK** et sélectionnez ensuite le satellite souhaité (vous avez ici également la possibilité d'accéder à la liste des transpondeurs à l'aide de la touche **OK**). Appuyez ensuite de nouveau sur la touche **OK** pour démarrer la recherche. Décidez ensuite si la liste de programmes doit être chargée ou non.
 - **CÂBLE DE SATELLITE UNIQUE** : si vous possédez plusieurs récepteurs et un système de câble unique, sélectionnez ce type d'antenne. Appuyez sur la touche **OK** et effectuez tous les réglages nécessaires relatifs aux éléments **POSITION DE SATELLITE NO 1/2**, **BANDE UTILISATEUR** et **FRÉQUENCE BANDE** (vous avez ici également la possibilité d'accéder à la liste des transpondeurs à l'aide de la touche **OK**). Appuyez ensuite de nouveau sur la touche **OK** pour démarrer la recherche. Décidez ensuite si la liste de programmes doit être chargée ou non.
 - **COMMUTATEUR DISEQC** : si vous possédez plusieurs antennes satellites ainsi qu'un commutateur DiSEqC, sélectionnez ce type d'antenne. Appuyez sur la touche **OK** et activez les commutateurs **DISEQC** souhaités **1 - 4** (vous avez ici également la possibilité d'accéder à la liste des transpondeurs à l'aide de la touche **OK**). Sélectionnez ensuite la bonne **VERSION (DISEQC V.1.0 ou DISEQC V1.1)**. Appuyez ensuite de nouveau sur la touche **OK** pour démarrer la recherche. Décidez ensuite si la liste de programmes doit être chargée ou non.

L'avancement de la recherche est affiché lors du processus. Le nombre de stations de radio et de chaînes télévisées trouvées est également affiché.

- ▶ Appuyez ensuite sur **OK** pour poursuivre l'installation.
- ▶ Amazon Alexa (en option) : l'appareil peut être commandé via Amazon Alexa. Lisez à ce sujet la description figurant dans la rubrique **SYSTÈME > ASSISTANT VOCAL**.

Après la fin de la mémorisation automatique de programmes, un programme télévisé se lance.



La première installation décrite ici correspond à l'option **INSTALLATION INITIALE** dans le menu **INSTALLATION**.

6. Fonctionnement



6.1. Sélection de programmes

Pour sélectionner un programme, appuyez sur l'une des touches **P** ▼ / ▲ de la télécommande, utilisez le commutateur multifonction  sur l'appareil ou sélectionnez directement le programme à l'aide des touches numériques.

Pour un numéro à deux ou trois chiffres, appuyez sur les touches numériques dans l'ordre correspondant.

- ▶ En appuyant sur la touche **OK** de la télécommande, vous pouvez accéder à la liste des programmes, sélectionner le programme à l'aide des touches ▲ et ▼ et y accéder avec **OK**.

6.2. Réglages du son

- ▶ Vous pouvez augmenter ou diminuer le volume à l'aide des touches de volume **V** - / + de la télécommande ou dans le mode Volume du commutateur multifonction  de l'appareil.
- ▶ Pour désactiver complètement et réactiver le son, appuyez sur la touche  de mise en sourdine.
- ▶ En appuyant sur la touche **LANG.**, la fenêtre **LANGUE ACTUELLE** s'ouvre.

6.3. Réglages de l'image

- ▶ En fonction de l'émission, les images sont transmises en format 4:3 ou 16:9. Dès que vous sélectionnez le menu **IMAGE** à l'aide des touches ◀ ▶, trois liens directs apparaissent. Vous pouvez ici accéder directement aux réglages du format de l'image et adapter ce dernier :

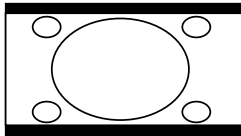
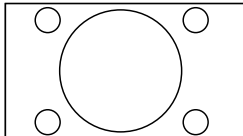
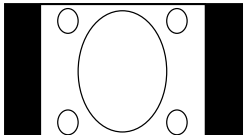
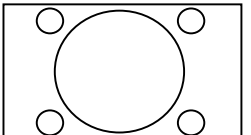
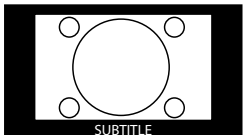
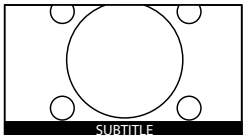
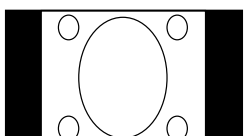
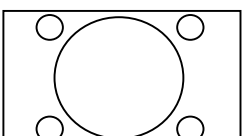
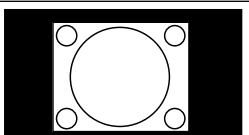
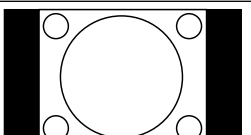
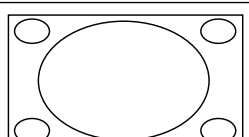
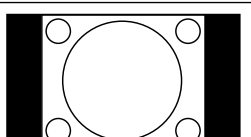
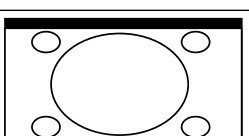
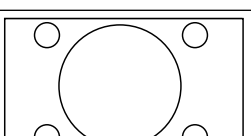
AUTO : le format affiché est automatiquement réglé sur le signal d'entrée.		
FORMAT RÉEL : (uniquement en mode HDMI et pour les émissions HDTV en cas de réception par câble et par satellite) : restitution exacte de l'image (1:1).		
16:9 : affichage non déformé d'une image au format 16:9.		
SOUS-TITRES : avec cette fonction, une image large (format 16:9) avec sous-titres est agrandie en plein écran.		
14:9 : cette option règle un format d'image 14:9.		
14:9 ZOOM : avec cette fonction, une image large (format 14:9) est agrandie jusqu'aux bordures supérieure et inférieure de l'écran.		
4:3 : cette fonction est utilisée pour visionner une image normale (rapport de format d'image 4:3), car il s'agit de son format d'origine.		
CINÉMA : avec cette fonction, une image large (format 16:9) est agrandie en plein écran.		

Vous pouvez également modifier le réglage du format de l'image dans le menu **RÉGLAGES > IMAGE > ZOOM IMAGE**.



Veillez noter que tous les formats d'image ne sont pas forcément disponibles en fonction de la source d'image paramétrée.

6.4. Affichage d'informations

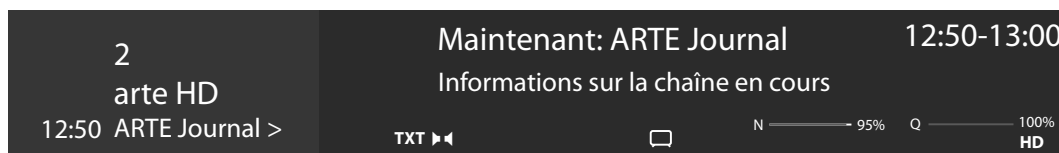

- ▶ Appuyez sur la touche **INFO** pour afficher des informations relatives au programme en cours. La liste d'informations s'affiche également en cas d'utilisation des différentes entrées de signal.
- ▶ Vous obtenez les mêmes informations lorsque vous basculez sur un autre programme.
- ▶ Si vous appuyez deux fois sur la touche **INFO** (ou une fois sur la touche **INFO** et une fois sur la touche **▶**), une description de l'émission télévisée en cours s'affiche (si disponible) dont le texte défile automatiquement. Si les informations changent trop rapidement, il est possible de faire défiler le texte vers le haut ou vers le bas à l'aide des touches fléchées **▲** et **▼**.

6.5. Affichage de la liste de favoris

Vous pouvez enregistrer des programmes spécifiques dans max. quatre listes de favoris dans le menu **CHAÎNES**.

- ▶ Appuyez sur la touche **🏠 (MENU)** et sélectionnez le menu **ACCUEIL > CHAÎNES** à l'aide des touches **◀ ▶ ▲ ▼**, puis appuyez sur la touche **OK**. La liste des canaux s'affiche alors. Lorsque la télévision fonctionne, vous pouvez également appuyer sur la touche **OK** (la liste des canaux s'affiche).
- ▶ Sélectionnez ensuite l'option **EDITER** au-dessus de la liste à l'aide des touches **◀ ▶**, puis sélectionnez à l'aide des touches **▲ ▼** une chaîne que vous souhaitez enregistrer dans la liste de favoris avant d'appuyer sur **OK**. Un menu s'ouvre alors. Sélectionnez maintenant l'option **COCHER** à l'aide des touches **▲ ▼**. Un coche apparaît alors derrière la chaîne. Pour enregistrer d'autres chaînes dans la liste, sélectionnez-les à l'aide des touches **▲ ▼** et appuyez sur **OK**. Pour accéder ensuite au menu **EDITER**, appuyez sur la touche **BACK**.
- ▶ Sélectionnez l'option **AJOUTER/ELIMINER FAVORIS** à l'aide des touches **▲ ▼** et appuyez sur **OK**.
- ▶ Quatre listes de favoris possibles s'affichent ensuite (**LISTE 1-4**). Vous pouvez maintenant attribuer les programmes cochés aux listes de favoris souhaitées (**LISTE 1-4**). Pour ce faire, sélectionnez l'entrée **MARCHE** de la liste correspondante puis appuyez sur la touche **OK**.
- ▶ Vous pouvez ensuite quitter la liste des canaux avec **OK** ou **EXIT**.
- ▶ Pour accéder à une liste de favoris, ouvrez de nouveau la liste des canaux comme décrit précédemment, puis sélectionnez l'option **FILTRE** à l'aide des touches **◀ ▶**. Sélectionnez ensuite la liste de favoris souhaitée (**LISTE 1-4**) sous **FAVORIS**. En ouvrant la liste de canaux **LISTE DE CHAÎNES** à l'aide de la touche **OK**, seules les chaînes de la liste de favoris correspondante s'affichent alors et vous avez la possibilité de passer de l'une à l'autre.



Lorsque vous sélectionnez l'option **CHAÎNES** dans le menu sous **TV** à l'aide de la touche **▶**, le lien direct **FAVORIS** apparaît. Vous pouvez ainsi accéder directement aux listes de favoris existantes.

6.6. Sélection de sources



Veillez noter qu'une source (l'appareil raccordé), lors de l'utilisation de la touche  (**SOURCE**) ou dans le menu **TV**, peut être reconnue uniquement lorsque cette source est activée dans le menu **RÉGLAGES > SYSTÈME > SOURCES** ou dans le menu **SOURCES > RÉGLAGES SOURCE**.

- ▶ Sélectionnez les entrées de l'appareil raccordé à l'aide de la touche  (**SOURCE**). Lorsque la liste **LISTE DE SOURCES** est ouverte, vous pouvez sélectionner directement la source souhaitée en appuyant sur les chiffres correspondants.

1. TV	Mode TV (les signaux par antenne, satellite et câble sont reproduits)
2. BACK AV	Entrée audio/vidéo (AV)
3. HDMI1	Entrée HDMI 1
4. HDMI2	Entrée HDMI 2 (HDMI 2 peut être utilisée pour CEC/ARC)
5. HDMI3	Entrée HDMI 3
6. HDMI4	Entrée HDMI 4
7. YPBPR	Appareil raccordé à l'entrée VGA à l'aide d'un adaptateur (YUV/YPbPr)
8. VGA/PC	Appareil raccordé à l'entrée PC
9. WIRELESS DISPLAY	Lecture des contenus d'un autre appareil source
USBDISK	Support de stockage USB (en option) (le nom est susceptible de changer)
USB2	Support de stockage USB (en option) (le nom est susceptible de changer)
PARTAGE AUDIO / VIDÉO	Service réseau d'échange de données entre appareils (en option)

- ▶ Vous pouvez également accéder à la source souhaitée à l'aide des touches directionnelles ▼ ▲ .
- ▶ Confirmez votre sélection à l'aide de la touche **OK**.



Lorsque la fonction CEC est activée, les sources HDMI de l'appareil source sont susceptibles d'être renommées. La télécommande du téléviseur contrôle les appareils raccordés. En appuyant quelques secondes sur la touche **0** de la télécommande, celle-ci reprend le contrôle du téléviseur.



La sélection de sources peut également être effectuée à l'aide du commutateur multifonction  sur l'appareil. Appuyez pour ce faire sur la touche pour ouvrir le menu de fonctions. Appuyez une seconde fois sur la touche pour sélectionner l'option de sélection des sources puis maintenez-la enfoncée afin d'ouvrir le menu des sources. Appuyez à nouveau sur la touche pour sélectionner la source puis plus longuement pour confirmer la sélection. Vous pouvez également accéder à toutes les sources activées dans le menu **SOURCES > RÉGLAGES SOURCE**.

6.7. Wireless Display

L'option Wireless Display vous permet d'afficher les contenus d'un appareil source (par ex. tablette, PC, smartphone, etc.) sur votre téléviseur. Pour ce faire, le système d'exploitation Android Version 4.2 ou version ultérieure doit être installé sur l'appareil source. La fonction **WIRELESS DISPLAY** est disponible uniquement pour les appareils Android.

Sélectionnez **WIRELESS DISPLAY** en tant que source. L'écran d'accueil « Wireless Display – Bereit zur Verbindung » s'affiche.

La fonction mise en miroir de l'écran doit maintenant être activée sur l'appareil source. L'appareil source reconnaît alors les téléviseurs disponibles avec lesquels une connexion peut être établie. Une fois le téléviseur sélectionné, une connexion est établie. Le message « Verbindung mit Wireless Display erfolgt » apparaît. L'appareil source s'affiche ensuite en miroir sur le téléviseur.



Wireless Display peut être utilisé uniquement lorsque l'appareil mobile souhaité prend en charge cette fonction.

Les processus de scan et de connexion diffèrent en fonction des programmes que vous utilisez. Pour cela, veuillez lire, le cas échéant, la notice d'utilisation de l'appareil source. Les appareils mobiles Android doivent disposer de la version logicielle V4.2 ou d'une version ultérieure.



En raison de la multitude d'appareils et de versions logicielles différents qui existent, il est impossible de garantir le fonctionnement parfait de cette fonction.

7. Télétexte

Télétexte est un service gratuit émis par la majorité des chaînes télévisées et qui propose des informations relatives à l'actualité, à la météo, aux programmes télévisés, au cours des actions, aux sous-titres et à d'autres thèmes. Votre téléviseur offre de nombreuses fonctions utiles pour l'utilisation du télétexte ainsi que le texte multipage, l'enregistrement de sous-pages ou la navigation rapide.

7.1. Utilisation du télétexte

Votre télécommande dispose de touches télétexte spécifiques pour utiliser le télétexte.

- ▶ Sélectionnez un programme télévisé qui émet du télétexte.
- ▶ Appuyez une fois sur la touche **TEXT** pour afficher la page d'accueil/l'index du télétexte.
- ▶ En appuyant une deuxième fois sur la touche **TEXT**, le texte s'affiche en transparence sur l'image diffusée.
- ▶ En appuyant une troisième fois sur la touche **TEXT**, l'appareil repasse en mode TV.

7.2. Sélection des pages de télétexte

7.2.1. Touches numériques

- ▶ Saisissez directement le numéro à trois chiffres de la page de télétexte souhaitée à l'aide des touches numériques.
- ▶ Le numéro de page sélectionné est affiché en haut à gauche de l'écran. Le compteur télétexte cherche jusqu'à trouver ce numéro de page.

7.2.2. Parcours des pages

- ▶ Vous pouvez parcourir les pages de télétexte vers l'avant ou l'arrière à l'aide des touches de sélection des programmes ou des touches directionnelles ▲ et ▼.

7.2.3. Touches de couleur

- ▶ Si des entrées textuelles colorées sont affichées sur la bordure inférieure de l'écran, vous pouvez sélectionner directement ces contenus en appuyant sur les touches de couleur ROUGE, VERT, JAUNE et BLEU correspondantes.

7.2.4. Sous-pages





Certaines pages télétexte contiennent des sous-pages. Vous voyez alors par ex. **1/3** affiché en bas de l'écran. Les sous-pages défilent successivement à un rythme d'env. 2 par minute. Vous pouvez aussi afficher vous-même les sous-pages en appuyant sur la touche ◀ ▶.

7.2.5. INDEX

- ▶ Sélectionnez la page d'index contenant le sommaire du télétexte à l'aide de la touche **BACK**.







8. Menu On Screen Display (menu OSD)

8.1. Navigation dans le menu

- ▶ Appuyez sur la touche de menu  (**MENU**) pour activer l'OSD.
- ▶ Les touches directionnelles   vous permettent de sélectionner les menus principaux.
- ▶ Les touches directionnelles   vous permettent de sélectionner les sous-menus des menus principaux.



Dans certains sous-menus, des liens directs s'ouvrent alors automatiquement, vous permettant ainsi d'accéder rapidement aux options usuelles et d'effectuer des réglages.

- ▶ Appuyez sur la touche **OK** pour accéder à l'option sélectionnée du sous-menu.
- ▶ Les touches directionnelles   vous permettent de sélectionner les options d'un menu.
- ▶ La touche **BACK** vous permet de revenir à l'étape de menu précédente et au menu principal.
- ▶ Les touches directionnelles     vous permettent de régler une valeur de votre choix ou d'effectuer une autre sélection.
- ▶ La touche **EXIT** ou  (**MENU**) vous permet de fermer le menu.

Attention, en fonction du réglage par défaut, le menu se ferme automatiquement lorsqu'aucune touche n'a été actionnée pendant une période définie.

Vous pouvez sélectionner les menus principaux suivants :

- Menu **ACCUEIL**
- Menu **SOURCES**
- Menu **APPLICATIONS**
- Menu **RÉGLAGES**
- Menu **TV**



En raison de possibles modifications techniques, les menus décrits ici peuvent différer de ceux affichés sur votre écran.

En fonction de la source sélectionnée, les menus ne sont pas tous disponibles. Si vous avez sélectionné **VGA/PC** en tant que source, d'autres options s'affichent pour le réglage de l'image.

9. Détails du système de menu

9.1. Menu Accueil



Le menu **ACCUEIL** vous permet de rassembler les options de menu et les applications que vous préférez pour y avoir accès plus rapidement. Pour ajouter des options supplémentaires au menu Startseite, procédez comme suit :

- ▶ Sélectionnez l'option de menu/l'application souhaitée dans le menu OSD.
- ▶ Appuyez sur la touche . L'entrée **AJOUTER À LA PAGE D'ACCUEIL** apparaît à l'arrière-plan.
- ▶ Confirmez ensuite à l'aide de la touche **OK**. L'option de menu/l'application correspondante apparaît maintenant dans le menu **ACCUEIL**.

Pour supprimer des options de menu/applications du menu **ACCUEIL**, procédez comme suit :





- ▶ Sélectionnez l'option de menu/l'application souhaitée dans le menu **ACCUEIL**.
- ▶ Appuyez sur la touche . Les entrées **SUPPRIMER** et **DÉPLACER** apparaissent à l'arrière-plan.
- ▶ Sélectionnez l'option **SUPPRIMER** avant de confirmer à l'aide de la touche **OK**. L'option de menu/l'application correspondante est maintenant supprimée du menu **ACCUEIL**.

Pour modifier l'agencement des options de menu/applications, procédez comme suit :

- ▶ Sélectionnez l'option de menu/l'application souhaitée dans le menu **ACCUEIL**.
- ▶ Appuyez sur la touche . Les entrées **SUPPRIMER** et **DÉPLACER** apparaissent à l'arrière-plan.
- ▶ Sélectionnez l'option **DÉPLACER** avant de confirmer à l'aide de la touche **OK**.
- ▶ Vous pouvez déplacer l'option de menu/l'application vers la gauche et la droite à l'aide des touches  .
- ▶ Confirmez ensuite à l'aide de la touche **OK**.

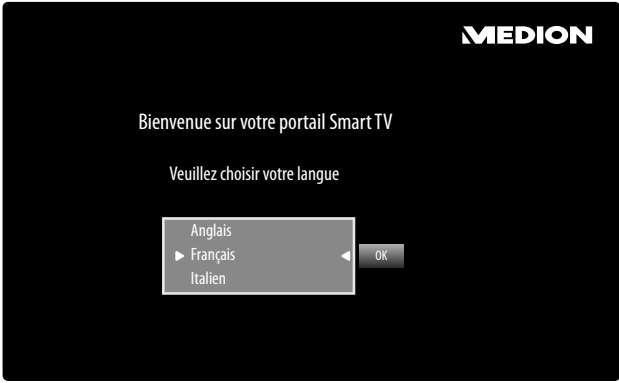
Les options de menu/applications suivantes sont préréglées dans le menu **ACCUEIL** :

9.1.1. Menu Portail de médias

Option de menu	Réglages
MEDION	<p>Le portail de médias vous permet d'accéder à des actualités, des jeux, des boutiques en ligne, etc. grâce à des applications préinstallées. Parcourez les différentes applications à l'aide des touches directionnelles ◀ ▶ ▲ et ▼ et confirmez votre sélection en appuyant sur la touche OK. Une connexion Internet est requise pour pouvoir utiliser cette fonction. Le portail de médias est accessible en appuyant sur le bouton MEDION ou directement sur la touche MEDION. Lors de la première utilisation, vous devez accepter les termes de la licence. Sélectionnez ensuite la langue souhaitée.</p>  <p>Confirmez votre sélection en appuyant sur la touche OK.</p> <p>La page d'accueil du portail de médias apparaît ensuite ; une présélection d'applications s'affiche. Vous pouvez ici sélectionner les options suivantes :</p> <ul style="list-style-type: none"> L'écran d'accueil du portail de médias apparaît uniquement lors de la première utilisation ou après la réinitialisation du portail de médias grâce à la touche jaune RÉGLAGES.▶ Lorsque vous appuyez sur la touche MEDION de votre télécommande, vous accédez directement au portail de médias.▶ Vous pouvez à tout moment passer de l'application sélectionnée à la page d'accueil à l'aide de la touche MEDION (ou de la touche BACK). La touche EXIT vous permet de quitter le portail de médias et de repasser en mode TV. <p> Une souris et un clavier peuvent être raccordés aux ports USB du téléviseur. Ces appareils de saisie permettent d'utiliser de façon nettement plus simple le navigateur Internet. Le bon fonctionnement de l'ensemble des appareils raccordés ne peut pas être garanti.</p>
INTERNET	<p>La fonction Open Browser est une application du portail de médias qui vous permet d'accéder à Internet. Une fois que vous y avez accédé, des pages Web prédéfinies ainsi que leur logo s'affichent et vous avez la possibilité de les sélectionner directement. La fonction Clavier vous permet de saisir directement des adresses URL ou d'effectuer une recherche de mots-clés sur des pages Web lorsque la fonction Recherche est activée. Naviguez entre les options à l'aide des touches fléchées ◀ ▶ de la télécommande puis confirmez votre sélection avec OK.</p> <p> Attention, les pages Internet comportant des contenus Flash ne sont pas prises en charge par l'option Open Browser. Par ailleurs, il n'est pas possible d'effectuer de téléchargements.</p>

	AJOUTER À L'ÉCRAN D'ACCUEIL (My Apps)	Appuyez sur la touche verte pour ajouter l'application sélectionnée à l'écran d'accueil (facultatif).
	PARAMÈTRES	Vous pouvez définir ici dans quelles langues les applications sont sélectionnées. Vous pouvez également réinitialiser le portail de façon à ce que l'affichage de la page d'accueil du portail retourne au paramétrage d'usine.
YOUTUBE		Lien direct YouTube. Vous pouvez également directement y accéder en appuyant sur la touche ☆ ¹ (préprogrammée).
AMAZON PRIME VIDEO		Lien direct Amazon Prime Video. Vous pouvez également directement y accéder en appuyant sur la touche PRIME VIDEO (préprogrammée).
NETFLIX		Accéder à l'application Netflix permet de visionner en streaming de nombreux films et séries directement sur Internet. Il s'agit ici d'un service payant pour lequel vous devez vous enregistrer avant la première utilisation. Appuyez sur la touche NETFLIX de la télécommande pour ouvrir Netflix.



Netflix et Amazon Prime Video sont des services d'abonnement qui permettent à leurs membres de diffuser divers contenus tels que des films et séries via des téléviseurs, ordinateurs et autres appareils compatibles Internet (« appareils compatibles »). Les conditions d'utilisation correspondantes des fournisseurs respectifs s'appliquent.

9.1.2. Menu Chaînes

La liste de programmes vous permet de gérer vos chaînes. Vous pouvez également ouvrir le menu **CHAÎNES** en appuyant sur la touche **OK** lorsque la télévision est allumée.

Chaînes		
Regarder	Editer	Filtrer
1. Das Erste HD		HD
2. ZDF HD		HD
3. RTL Televisi		HD
4. SAT.1		HD
5. kabel eins		HD
6. ProSieben		HD
7. RTL2		HD
8. VOX		HD
9. SUPER RTL		HD
10. SPORT1		HD

En accédant à la liste de chaînes, vous vous retrouvez directement dans l'option **REGARDER**. Les touches ◀ ▶ vous permettent d'accéder aux autres options **EDITER** et **FILTRE**.

Option de menu	Réglages
REGARDER	Les touches ▲ ▼ vous permettent de sélectionner des chaînes de la liste et d'y accéder à l'aide de la touche OK . Pour parcourir une page vers le haut ou vers le bas par sauts de 10 lignes, vous pouvez utiliser la touche P+ ou P- .

EDITER	<p>Pour cocher une chaîne pour traitement, sélectionnez une chaîne à l'aide des touches ▲ ▼ et appuyez sur OK. Un menu s'ouvre alors. Sélectionnez maintenant l'option COCHER à l'aide des touches ▲ ▼ . . Un coche apparaît alors derrière la chaîne. Pour enregistrer d'autres chaînes dans la liste, sélectionnez-les à l'aide des touches ▲ ▼ et appuyez sur OK.</p> <p>Les chaînes signalées à l'aide d'une coche peuvent être traitées avec les options suivantes. Si vous n'avez coché aucune chaîne, le traitement sera effectué sur la chaîne actuellement sélectionnée. En appuyant sur la touche BACK, les options suivantes apparaissent :</p>	
	AJOUTER À LA PAGE D'ACCUEIL	<p>Appuyez sur la touche OK pour ajouter les chaînes sélectionnées au menu ACCUEIL. Les chaînes y sont ensuite affichées et peuvent être directement sélectionnées.</p>
	DÉPLACEZ VERS LA POSITION	<p>Cette fonction vous permet d'attribuer au programme sélectionné (ou à tous les programmes cochés) un autre emplacement de programme dans la liste de programmes. Appuyez sur la touche OK et saisissez le nouvel emplacement de programme à l'aide des touches numériques. Appuyez de nouveau sur la touche OK et confirmez la question de sécurité qui s'affiche ensuite avec OUI. Le programme est désormais attribué à l'emplacement de programme souhaité et tous les autres programmes ont été déplacés en conséquence.</p>
	SUPPRIMER	<p>Cette fonction vous permet de supprimer le programme sélectionné (ou tous les programmes cochés). Appuyez sur la touche OK et confirmez la question de sécurité qui s'affiche ensuite avec OUI. Le programme est alors supprimé définitivement. Sélectionnez NON si vous souhaitez interrompre le processus.</p>
	EDITER NOM	<p>Cette fonction vous permet de renommer le programme sélectionné. Appuyez sur la touche OK et sélectionnez le caractère souhaité à l'aide des touches ◀ ▶ ▲ ▼ . En appuyant ensuite sur la touche OK, le nouveau nom est directement enregistré.</p>
	VERROUILLER/DÉ-VERROUILLER	<p>Cette fonction vous permet de verrouiller et de déverrouiller le programme sélectionné (ou tous les programmes cochés). Le verrouillage vous permet de protéger l'accès à certains programmes par un mot de passe. Appuyez sur la touche OK et saisissez ensuite le mot de passe spécifié lors de la première installation. Un symbole de cadenas apparaît alors derrière le nom de programme. Pour déverrouiller le programme, procédez de même.</p> <p> Pour verrouiller un programme, vous devez connaître le mot de passe spécifié lors de la première installation (il peut être modifié dans le menu REGLAGES > SYSTEME > PARENTAL).</p>

	AJOUTER/ELIMINER FAVORIS	Vous pouvez créer jusqu'à quatre listes de favoris auxquelles vous pouvez ensuite accéder. En appuyant sur la touche OK , vous pouvez ajouter le programme sélectionné (ou tous les programmes cochés) à une ou plusieurs listes de favoris. Pour ce faire, sélectionnez dans la liste souhaitée l'entrée MARCHE et appuyez sur la touche OK (ou EXIT). Pour retirer un programme d'une liste de favoris, sélectionnez l'entrée ARRÊT . Si un programme est attribué aux favoris, un symbole correspondant apparaît derrière son nom. À ce sujet, consultez également le chapitre « Ouverture des listes de favoris », page 26.
	COCHER	Cette option vous permet de cocher le programme sélectionné. Une coche apparaît alors à côté du nom de programme correspondant. Si ce programme a déjà été sélectionné, cette option permet de supprimer la coche.
	SÉLECTIONNER/ DÉSÉLECTIONNER	Cette option permet de cocher tous les programmes. Une petite coche apparaît alors derrière tous les noms de programme. De la même façon, vous avez la possibilité de supprimer la coche de toutes les chaînes.
FILTRE	Vous avez ici accès aux fonctions de filtre pouvant être appliquées à la liste de programmes :	
	TYPE DE CHAÎNE	Seuls les programmes du type de réception sélectionné sont affichés.
	TV/RADIO	Sélectionnez ici si seuls des programmes télévisés, radio, textuels ou si tous les programmes de la liste doivent être affichés.
	GRATUITE/PAYANTE	Sélectionnez ici si seuls les programmes libres, les programmes cryptés ou si tous les programmes de la liste doivent être affichés.
	A - Z	Vous pouvez sélectionner ici chaque lettre de l'alphabet de manière individuelle : seuls les programmes de la liste commençant par cette lettre sont alors affichés.
	TRI	Sélectionnez le type de classement (ALPHABÉTIQUE ou NUMÉRIQUE).
	UHD/HD/SD	Sélectionnez si seuls les programmes UHD, HD, SD ou si tous les programmes doivent être affichés.
	FAVORIS	Sélectionnez si l'une des quatre listes de favoris possibles doit être affichée.
	OPTIONS DE PROFILE	Vous pouvez ici effectuer des réglages relatifs à la télévision payante (cette option n'est cependant pas encore utilisée par les prestataires de télévision payante).

	<p>LISTE DU SATELLITE (uniquement pour la réception par satellite)</p>	<p>Si vous souhaitez accéder aux programmes de satellites spécifiques dans la liste de programmes, vous pouvez sélectionner ici le satellite souhaité. En appuyant sur la touche OK, les programmes du satellite recherché s'affichent dans la liste de programmes.</p> <p> Les résultats précédemment filtrés continuent de s'afficher après la fermeture puis la réouverture de la liste de programmes à l'aide de la touche OK. Pour afficher de nouveau l'intégralité de la liste de programmes, vous devez annuler les filtres correspondants. Cependant, si vous accédez à la liste de programmes lorsque la télévision est allumée en appuyant sur la touche OK et que vous utilisez l'option FILTRE, celle-ci fera plutôt office de fonction de recherche. Cela signifie qu'après la fermeture puis la réouverture de la liste de programmes à l'aide de la touche OK, l'intégralité de la liste de programmes sera de nouveau affichée. Les résultats précédemment filtrés ne sont pas conservés.</p>
	<p>RESET</p>	<p>Appuyez sur la touche OK pour réinitialiser les paramètres de filtrage.</p>

9.1.3. Menu Guide de programmes (EPG – Electronic Program Guide)

La touche **EPG** vous permet d'ouvrir directement le guide de programmes.

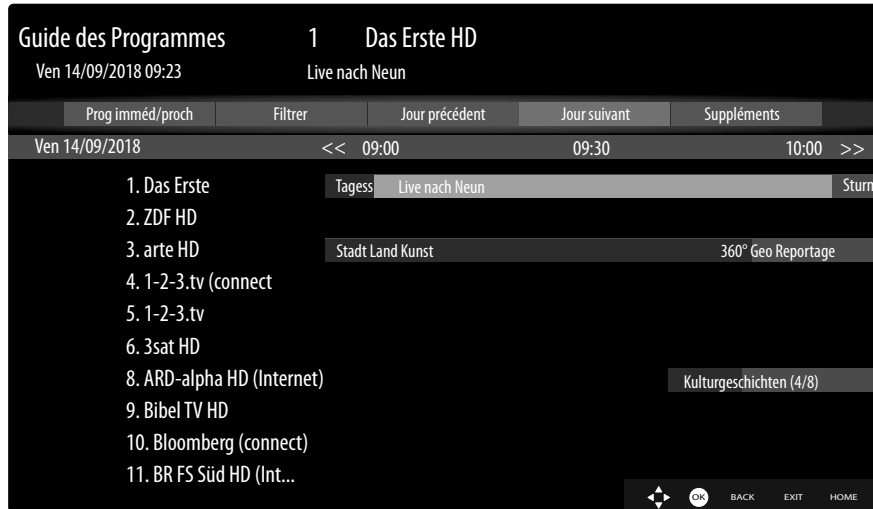

Le tableau affiche l'émission en cours ainsi que la prochaine émission pour les chaînes disponibles.

- Sélectionnez un programme à l'aide des touches ▲ ▼ et faites défiler le programme à l'aide des touches ◀ ▶.



Les informations relatives aux programmes affichées sont établies par les chaînes de télévision. L'absence d'informations relatives à un programme n'est pas une défaillance de votre Smart TV.

Le tableau suivant présente les options disponibles pour le menu **GUIDE DE PROGRAMMES**.

Option de menu	Réglages	
PROG IMMÉD/ PROCH	Sélectionnez l'écran PROG IMMÉD/PROCH . Celui-ci affiche l'émission en cours ainsi que la prochaine émission de toutes les chaînes. L'option FILTRE vous permet de limiter l'affichage en fonction de critères précis et l'option CALENDRIER vous permet de rebasculer sur l'affichage initial.	
FILTRE	Si vous recherchez une émission spécifique, vous pouvez ici définir un filtre pour limiter la sélection affichée.	
JOUR PRÉCÉDENT	Vous accédez au programme du jour précédent. Cela n'est possible que jusqu'au jour en cours. Le programme plus ancien n'est pas affiché.	
JOUR SUIVANT	Vous accédez au programme du jour suivant.	
SUPLÉMENTS	Vous avez ici accès aux options suivantes :	
	SÉLECT GENR	Vous pouvez ici sélectionner le genre d'une émission. Cette fonction doit être supportée par la chaîne correspondante. Les émissions du genre sélectionné s'affichent dans le guide de programmes.
	RECHERCHE GUIDE	Recherche d'émissions. Définissez ici les chaînes pour lesquelles une recherche de jour et de genre doit être effectuée. Vous pouvez également effectuer une recherche en plein texte.
	ACTUEL	Retour à la liste horaire en cours.
	ZOOM	La grille horaire est réduite de quart.

Le tableau suivant présente des fonctions de touche supplémentaires au sein du guide de programmes :

Touche	Fonction
OK	<p>Lorsque le programme coché est en cours de lecture, vous avez accès aux options suivantes en appuyant sur la touche OK :</p> <p>SÉLECTIONNER LA CHAÎNE : sélectionnez cette option et appuyez sur la touche OK pour accéder au programme sélectionné.</p> <p>PLUS D'INFO : sélectionnez cette option et appuyez sur la touche OK pour afficher des informations relatives à l'émission en cours.</p> <p>ENREGISTREMENT (Support de stockage USB raccordé) : sélectionnez cette option et appuyez sur la touche OK pour démarrer l'enregistrement du programme sélectionné. Une fois l'enregistrement terminé, appuyez sur la touche ■ pour l'enregistrer dans la liste d'enregistrements. À ce sujet, lisez également le chapitre « Menu Enregistrements », page 60. Si l'émission cochée a lieu ultérieurement, une minuterie d'enregistrement est enregistrée dans la liste de minuteries. L'enregistrement commence alors automatiquement au démarrage de l'émission sélectionnée. À ce sujet, lisez également le chapitre « Menu Minuteries », page 59.</p> <p>RÉGLER LA MINUTERIE SUR EVÉNEMENT : lorsque l'émission cochée a lieu ultérieurement, vous avez également la possibilité d'utiliser cette option. Sélectionnez cette option et appuyez sur la touche OK pour enregistrer une minuterie de commutation dans la liste de minuteries. Au démarrage de l'émission sélectionnée, l'appareil passe alors automatiquement au programme concerné. À ce sujet, lisez également le chapitre « Menu Minuteries », page 59.</p>
INFO	<p>Affiche une description détaillée de l'émission cochée (si disponible). Appuyez de nouveau sur INFO pour masquer la description.</p> <p>Si la description est longue, vous pouvez faire défiler le texte à l'aide des touches P ▼ / ▲.</p>
BACK	<p>Lorsqu'une émission est active est que vous souhaitez effectuer la sélection PROG IMMÉD/PROCH, FILTRER, JOUR PRÉCÉDENT, JOUR SUIVANT ou SUPPLÉMENTS, vous devez d'abord appuyer sur la touche BACK.</p>

9.2. Menu Sources

Toutes les sources de signal actives sont affichées et peuvent être sélectionnées dans ce menu à l'aide des touches ◀ ▶. Appuyez ensuite sur la touche **OK** pour accéder à la source sélectionnée.



1. TV	Mode TV (les signaux par antenne, satellite et câble sont reproduits)
2. BACK AV	Entrée audio/vidéo (AV)
3. HDMI1	Entrée HDMI 1
4. HDMI2	Entrée HDMI 2 (HDMI 2 peut être utilisée pour CEC/ARC)
5. HDMI3	Entrée HDMI 3
6. HDMI4	Entrée HDMI 4
7. YPBPR	Appareil raccordé à l'entrée VGA à l'aide d'un adaptateur (YUV/YPbPr)
8. VGA/PC	Appareil raccordé à l'entrée PC
9. WIRELESS DISPLAY	Lecture des contenus d'un autre appareil source
USBDISK	Support de stockage USB (en option) (le nom est susceptible de changer)
USB2	Support de stockage USB (en option) (le nom est susceptible de changer)
PARTAGE AUDIO / VIDÉO	Service réseau d'échange de données entre appareils (en option)

Le menu **RÉGLAGES SOURCE** vous permet d'activer/désactiver et de renommer des sources de signal.



Ces réglages peuvent également être effectués sous **RÉGLAGES > SYSTÈME > SOURCES**.



Une source d'entrée que vous souhaitez sélectionner avec  ou  (**SOURCE**) doit être activée dans le menu **SOURCES > RÉGLAGES SOURCE**.

9.3. Menu Applications

Vos applications Internet préférées sont affichées ici, pour vous permettre d'y accéder plus rapidement. Lorsqu'elle est disponible, l'option **AJOUTER PLUS** vous permet d'enregistrer d'autres applications que vous aimez en tant que liens directs en recherchant l'application de votre choix dans la boutique d'applications pré-installée à l'aide du clavier virtuel. Sélectionnez l'application souhaitée et cliquez sur **OK**. Sélectionnez ensuite l'option **AJOUTER AUX APPLICATIONS** et cliquez sur **OK**. La nouvelle application s'affiche désormais sous **APPLICATIONS**. Les applications Netflix, Prime Video, le portail multimédia et le lien YouTube y sont pré-installés.

9.4. Menu Réglages

9.4.1. Menu Image

Dès que vous sélectionnez le menu **IMAGE** à l'aide des touches ◀ ▶, les sous-menus **MODE**, **ÉCONOMIE D'ÉNERGIE** et **ZOOM IMAGE** apparaissent au premier plan pour une navigation plus rapide et peuvent être sélectionnés directement.

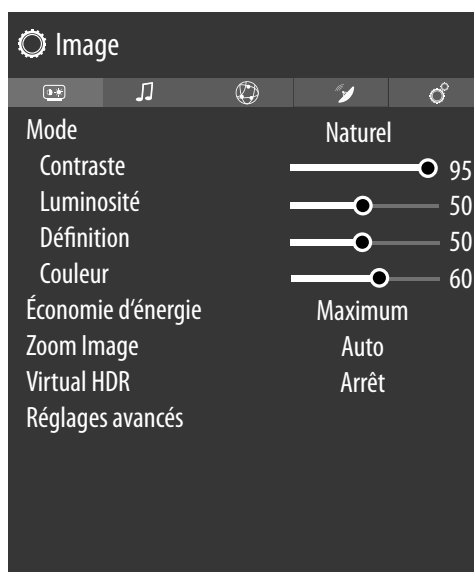

Option de menu	Réglages
MODE	Sélection du mode d'image : NATUREL, CINÉMA, SPORT, DYNAMIQUE Dès que vous sélectionnez le menu IMAGE à l'aide des touches ◀ ▶, ce menu apparaît au premier plan et peut être sélectionné directement.
CONTRASTE	Diminution ou augmentation du contraste (échelle 0 – 100)
LUMINOSITÉ	Diminution ou augmentation de la luminosité (échelle 0 – 100)
DÉFINITION	Diminution ou augmentation de la netteté (échelle 0 – 100)
COULEUR	Diminution ou augmentation de l'intensité des couleurs (échelle 0 – 100)
ÉCONOMIE D'ÉNERGIE	<p>Vous pouvez activer ici le mode Économie d'énergie. Sélectionnez ARRÊT, MINIMUM, MOYEN, MAXIMUM, AUTO ou PERSONNALISER pour régler la luminosité du téléviseur ou pour éteindre l'écran.</p> <p> En mode d'image DYNAMIQUE, le réglage MAXIMUM ne peut pas être sélectionné.</p> <p>Dès que vous sélectionnez le menu IMAGE à l'aide des touches ◀ ▶, ce menu apparaît au premier plan et peut être directement sélectionné.</p>

Option de menu	Réglages	
ZOOM IMAGE	Réglage du format d'image. Dès que vous sélectionnez le menu BILD à l'aide des touches ◀ ▶, ce menu apparaît au premier plan et peut directement être sélectionné.	
VIRTUAL HDR	Activez ou désactivez la fonction Virtual HDR (EIN/AUS). La technologie HDR offre une plage dynamique accrue pour les valeurs de luminosité des couleurs représentées. Grâce à elle, les zones sombres de l'image sont encore plus sombres et les zones claires de l'image, encore plus claires.	
RÉGLAGES AVANCÉS		
	CONTRASTE DYNAMIQUE	Réglage du contraste dynamique : FAIBLE, MOYEN, HAUT, ARRÊT
	TEMP. COULEUR	Vous pouvez ici sélectionner la teinte : NORMALE, CHAUD, FROIDE ou PERSONNALISER .
	BLUE STRETCH	Les nuances de blanc plus froides sont généralement perçues comme un blanc plus clair. La fonction Blue Stretch modifie la balance des blancs et donne aux niveaux de gris moyens et élevés une température de couleur plus froide par l'ajout de nuances de bleu. Sélectionnez MARCHE pour activer la fonction Blue Stretch.
	MICRO DIMMING	La technologie Micro Dimming découpe l'image en différentes petites zones. Les réglages de contraste de chaque zone sont alors optimisés individuellement selon leur contenu. Les zones claires et foncées gagnent ainsi en profondeur, sans perdre en détails et sans altérer les autres parties de l'image. Choisissez entre ARRÊT, FAIBLE, MOYEN ou HAUT .
	RÉDUCTION DE BRUIT	Cette fonction vous permet de réduire le bruit d'image et d'améliorer la qualité d'image en cas de signal analogique faible. Sélectionnez l'un des réglages suivants : ARRÊT, FAIBLE, MOYEN, AUTO ou HAUT .

Option de menu	Réglages
DE-CONTOUR	En cas de faible résolution, les zones de grandes dimensions peuvent présenter de nettes gradations, visibles entre les différentes plages de luminosité. La fonction De-Contour permet d'équilibrer de tels effets de contours, de façon à ce qu'aucune démarcation ne soit visible entre les différentes zones. Choisissez entre ARRÊT, FAIBLE, MOYEN ou HAUT .
MEMC	La fonction MEMC corrige l'effet saccadé présent avec un taux d'images par seconde de 24 fps. Le contenu est alors converti à un taux de 60/120 fps, ce qui permet un rendu de l'image considérablement plus fluide. Sélectionnez l'un des réglages suivants : ARRÊT, FAIBLE, MOYEN ou HAUT .
MODE FILM	Pour lire sans à-coups les films enregistrés par la caméra vidéo, réglez le mode Film sur AUTO .
TON DE CHAIR	Réglage de la teinte de peau.
MODIFICATION DE COULEUR	Réglage du changement de couleur.
HDMI SPECTRE LARGE	HDMI SPECTRE LARGE (en option) : dès que le signal d'image rencontre une entrée HDMI, cette fonction est disponible dans le menu de réglage d'image. Vous pouvez utiliser cette fonction pour renforcer le niveau de noir de l'image. Vous pouvez régler cette fonction sur MARCHE pour activer ce mode.
RÉINITIALISATION	Réinitialisez tous les réglages d'image aux paramètres d'usine avec OK .

9.4.2. Menu Image lors de l'utilisation du VGA/PC en tant que source

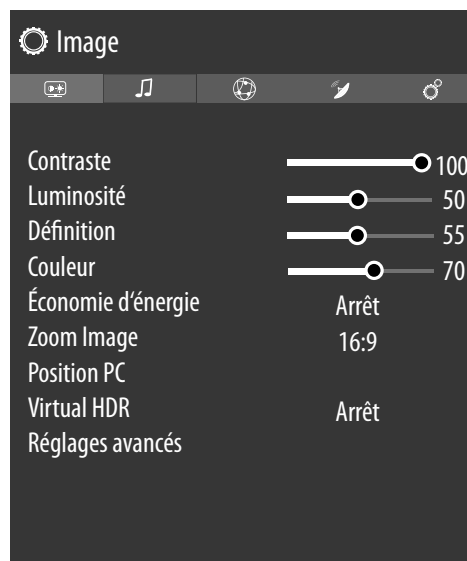

Option de menu	Réglages
CONTRASTE	Diminution ou augmentation du contraste (échelle 0 – 100)
LUMINOSITÉ	Diminution ou augmentation de la luminosité (échelle 0 – 100)
DÉFINITION	Diminution ou augmentation de la netteté (échelle 0 – 100)



Option de menu	Réglages	
COULEUR	Diminution ou augmentation de l'intensité des couleurs (échelle 0 – 100)	
ÉCONOMIE D'ÉNERGIE	Vous pouvez activer ici le mode Économie d'énergie. Sélectionnez le réglage ARRÊT, MINIMUM, MOYEN, MAXIMUM, AUTO ou PERSONNALISER pour régler la luminosité du téléviseur ou éteindre l'écran. Dès que vous sélectionnez le menu IMAGE à l'aide des touches ◀ ▶, ce menu apparaît au premier plan et peut être directement sélectionné.	
ZOOM IMAGE	Réglage du format d'image. Dès que vous sélectionnez le menu BILD à l'aide des touches ◀ ▶, ce menu apparaît au premier plan et peut directement être sélectionné.	
POSITION PC	POSITION AUTOMATIQUE	Si l'image doit être déplacée, vous pouvez sélectionner l'entrée POSITION AUTOMATIQUE et appuyer sur OK pour la replacer au centre. Cette fonction doit être utilisée avec une image en plein écran pour que les réglages concordent.
	POSITION HORIZONTALE	Vous pouvez ici modifier la position horizontale de l'image à l'aide des touches ◀ ▶.
	POSITION VERTICALE	Vous pouvez ici modifier la position verticale de l'image à l'aide des touches ◀ ▶.
	FRÉQUENCE PILOTE	Ce réglage permet de synchroniser le signal d'image avec l'horloge pixel de l'écran. Il permet de corriger les dysfonctionnements qui peuvent survenir sous la forme de bandes verticales sur les affichages très pixelisés (comme les tableaux ou les petites polices d'écriture). Réglez la fréquence d'image à l'aide des touches ◀ ▶.
	PHASE	Lorsque l'image du PC n'est pas claire, vous pouvez ici adapter le signal d'image avec les pixels de la Smart TV à l'aide des touches ◀ ▶. Vous obtenez ainsi une image plus propre avec un affichage d'une netteté uniforme.
VIRTUAL HDR	Activez ou désactivez la fonction Virtual HDR (EIN/AUS). La technologie HDR offre une plage dynamique accrue pour les valeurs de luminosité des couleurs représentées. Grâce à elle, les zones sombres de l'image sont encore plus sombres et les zones claires de l'image, encore plus claires.	

Option de menu	Réglages	
RÉGLAGES AVANCÉS		
	CONTRASTE DYNAMIQUE	Réglage du contraste dynamique : FAIBLE, MOYEN, HAUT, ARRÊT.
	TEMP. COULEUR	Vous pouvez ici sélectionner la teinte : NORMALE, CHAUD, FROID OU PERSONNALISER
	BLUE STRETCH	Les nuances de blanc plus froides sont généralement perçues comme un blanc plus clair. La fonction Blue Stretch modifie la balance des blancs et donne aux niveaux de gris moyens et élevés une température de couleur plus froide par l'ajout de nuances de bleu. Sélectionnez MARCHE pour activer la fonction Blue Stretch.
	MICRO DIMMING	La technologie Micro Dimming découpe l'image en différentes petites zones. Les réglages de contraste de chaque zone sont alors optimisés individuellement selon leur contenu. Les zones claires et foncées gagnent ainsi en profondeur, sans perdre en détails et sans altérer les autres parties de l'image. Choisissez entre ARRÊT, FAIBLE, MOYEN ou HAUT.
	MODE FILM	Pour lire sans à-coups les films enregistrés par la caméra vidéo, réglez le mode Film sur AUTO.
	RÉINITIALISATION	Réinitialisez tous les réglages d'image aux paramètres d'usine avec OK.

9.4.3. Menu Son

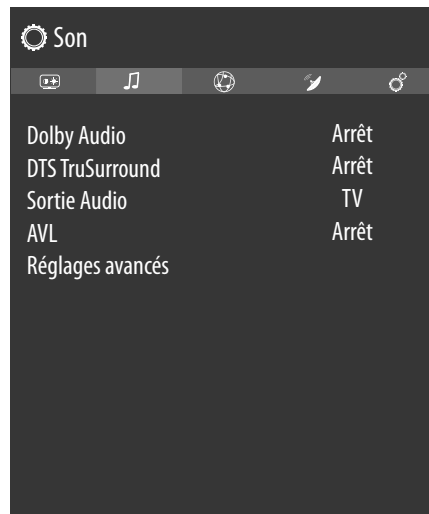
Dès que vous sélectionnez le menu **SON** à l'aide des touches ◀ ▶, les sous-menus **LAUTSPRECHERS-TEUERUNG** et **EQUALIZER** apparaissent au premier plan pour une navigation plus rapide et peuvent être directement sélectionnés.



Option de menu	Réglages
DOLBY AUDIO	Sélectionnez le réglage audio Dolby ARRÊT , SMART , MOVIE , MUSIC ou NEWS pour optimiser le son.
DTS TRUSURROUND	Activez/désactivez l'effet Surround. Il est possible d'accéder à cette fonction uniquement si le réglage ARRÊT a été sélectionné dans le menu DOLBY AUDIO .
SORTIE AUDIO	<p>Pour les haut-parleurs, le réglage par défaut sélectionné est TV de façon à ce que seuls les haut-parleurs internes soient utilisés pour le transfert du son. Sélectionnez le paramètre S/PDIF si vous souhaitez utiliser la sortie numérique de l'appareil pour connecter un appareil externe. Avec le réglage ÉCOUTEURS UNIQUEMENT, le son des haut-parleurs est désactivé dès qu'un casque est raccordé. Le cas échéant, les touches V+/- de la télécommande permettent de régler le volume du casque. Avec le réglage SORTIE DE LIGNE, le signal a un volume prédéfini qui ne peut pas être modifié. Si ce réglage est choisi, un amplificateur externe peut être raccordé à l'appareil. Ce réglage peut être uniquement modifié lorsque la fonction CEC a été activée au préalable. Dans ce cas, vous avez la possibilité de sélectionner le réglage HDMI ARC et de raccorder un amplificateur externe dans un réseau CEC par le port HDMI2. Ce paramètre ne peut être sélectionné que si vous avez précédemment activé la fonction CEC sous SYSTÈME > RÉGLAGES DE L'APPAREIL > CEC. Les haut-parleurs internes sont alors mis en sourdine. Les touches de volume de la télécommande permettent maintenant de commander l'appareil raccordé au port HDMI2 (aucun affichage OSD de la barre de volume).</p> <p> L'option ARC fonctionne exclusivement par le biais du port HDMI2.</p> <p> En raison de la multitude d'appareils différents, il est impossible de garantir un fonctionnement parfait.</p>

Option de menu	Réglages	
AVL	<p>AVL (Limitation automatique du volume): Cette fonction règle le son pour obtenir le niveau de sortie prévu entre les programmes.</p> <p>Si l'option du menu DOLBY AUDIO est réglée sur une option autre que DÉSACTIVÉ, les options de réglage de l'AVL seront modifiées. Les options AUTO, NUIT, NORMAL et DÉSACTIVÉ seront disponibles. En mode AUTO, le téléviseur passe automatiquement en mode NORMAL ou NUIT en fonction de l'heure actuelle. Si aucune information de temps n'est disponible, cette option fonctionnera toujours comme NORMAL. Lorsque le téléviseur passe en mode NUIT pour la première fois après avoir réglé cette option en mode AUTO, une barre d'information apparaîtra à l'écran.</p> <p>Veuillez noter que par rapport au mode NORMAL, le mode NUIT offre un contrôle de compression dynamique plus agressif qui convient aux environnements silencieux.</p>	
RÉGLAGES AVANCÉS		
	EGALISEUR	<p>Le sous-menu Equalizer permet de définir le préréglage sur MUSIQUE, FILM, DIALOGUE, PLAT, CLASSIQUE ou UTILISATEUR. Les réglages du sous-menu Equalizer peuvent ensuite être modifiés uniquement si UTILISATEUR est réglé comme mode Égaliseur.</p> <p>Dès que vous sélectionnez le menu SON à l'aide des touches ◀ ▶, ce menu apparaît au premier plan et peut être directement sélectionné.</p>
	GRAVE DYNAMIQUE	<p>Réglez l'amplification des basses sur MARCHE ou ARRÊT. Il est possible d'accéder à cette fonction uniquement si le réglage ARRÊT a été sélectionné dans le menu DOLBY AUDIO.</p>
	DTS DRC	<p>Activez ou désactivez la fonction DTS Dynamic Range Compression. Celle-ci permet de réduire la plage dynamique du signal audio, ce qui augmente automatiquement le volume des signaux très faibles et permet une meilleure compréhension.</p>

Option de menu	Réglages	
	MODE SON	Réglage de base STÉRÉO . Si l'émission en cours supporte le mode DUAL (par ex. les émissions bilingues), vous pouvez également choisir ici entre DUAL-I et DUAL-II (langue originale et synchronisation).
	SORTIE NUMÉRIQUE	Réglez ici le type audio pour la sortie numérique. Le format standard de sortie d'un signal stéréo est PCM . Sélectionnez PASSAGE À TRAVERS pour la sortie d'un flux de données numérique, par ex. à un amplificateur avec décodeur Dolby Digital. Avec le réglage AUTO , la sortie numérique se règle automatiquement sur l'appareil externe.
	CASQUE	<p>Réglez ici le volume du casque. Il peut être réglé uniquement si vous avez sélectionné le réglage ÉCOUTEURS UNIQUEMENT sous SON > SORTIE AUDIO.</p> <p> AVERTISSEMENT ! Risque de lésions auditives ! Afin d'éviter une éventuelle perte d'audition, évitez toute écoute prolongée d'un volume sonore élevé.</p> <ul style="list-style-type: none"> ■ Avant de lancer la lecture, réglez le volume sur le niveau le plus bas. ■ Lancez la lecture et augmentez le volume à un niveau qui vous semble agréable.
	BALANCE	Réglez la balance entre les haut-parleurs gauche et droite (échelle -50 et +50). Le réglage par défaut est 0 et ne peut être modifié que lorsque l'option DOLBY AUDIO est désactivée (ARRÊT).
	RÉINITIALISATION	Réinitialisez tous les réglages audio aux paramètres d'usine en appuyant sur OK .

9.4.4. Menu Réseau

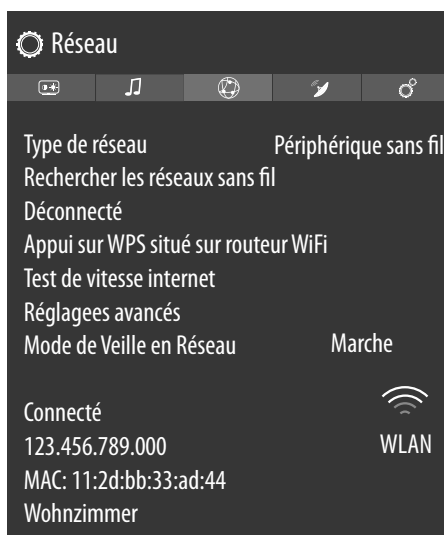

Réglages réseau		
TYPE DE RÉSEAU	Sélectionnez le type de réseau PÉRIPHÉRIQUE SANS FIL , PÉRIPHÉRIQUE CÂBLÉ ou DÉSACTIVER à l'aide des touches ◀ ▶ .	
RECHERCHER LES RÉSEAUX SANS FIL (Wi-Fi en option)	En appuyant sur OK , un aperçu de tous les réseaux disponibles apparaît. Effectuez une sélection à l'aide des touches ▲ ▼ et confirmez-la à l'aide de la touche OK . Si un réseau nécessite un mot de passe, un clavier virtuel apparaît alors pour vous permettre de le saisir à l'aide des touches directionnelles ◀ ▶ ▲ ▼ et de la touche OK . Après la saisie du mot de passe, sélectionnez OK sur le clavier et confirmez votre sélection à l'aide de la touche OK .	
DÉCONNECTÉ	Déconnecter la connexion réseau	
APPUI SUR WPS SITUÉ SUR ROUTEUR WIFI (uniquement en Wi-Fi)	Cette option permet une connexion WPS rapide par le biais d'un réseau sans fil (Wi-Fi). Maintenez la touche WPS de votre routeur enfoncée et confirmez à l'aide de la touche OK . La connexion WPS est alors établie.	
TEST DE VITESSE INTERNET	Appuyez sur la touche OK pour vérifier la vitesse de la connexion Internet.	
RÉGLAGE AVANCÉS	Appuyez sur la touche OK pour accéder à d'autres options de la configuration du réseau.	
	CONFIGURATION IP	Sélectionnez ici le réglage AUTOMATIQUE ou MANUEL . Si vous avez sélectionné MANUEL , trois autres lignes apparaissent dans lesquelles vous pouvez saisir les données relatives aux éléments ADRESSE IP , SUBNET MASK et DEFAULT GATEWAY à l'aide des touches directionnelles ◀ ▶ et des touches numériques.
	CONFIGURATION DNS	Sélectionnez ici AUTOMATIQUE ou MANUEL . Si vous avez sélectionné MANUEL , deux autres lignes apparaissent dans lesquelles vous pouvez saisir les données relatives aux éléments SERVEUR DNS 1 et SERVEUR DNS 2 à l'aide des touches directionnelles ◀ ▶ et des touches numériques.

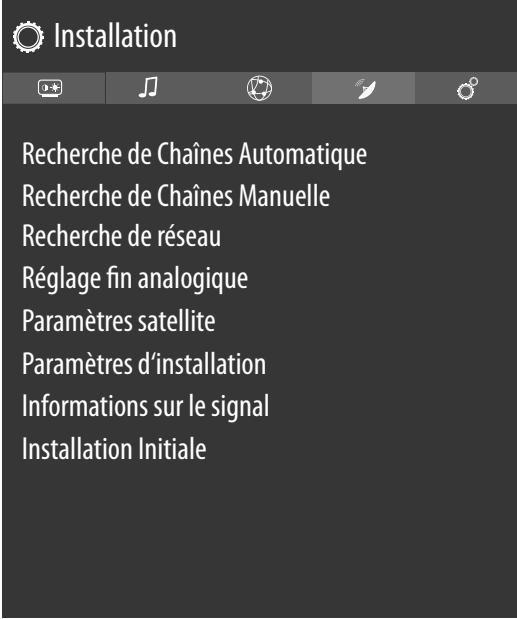

Réglages réseau	
MODE DE VEILLE EN RÉSEAU	Activation/désactivation de la fonction Wake On LAN/Wake On Wireless LAN (WoL/WoWLAN). Cette fonction permet d'allumer la Smart TV grâce à un autre appareil (par ex. un smartphone disposant de l'application MEDION® Life Remote). Pour ce faire, les deux appareils doivent être connectés en LAN ou en Wi-Fi au même réseau. Sélectionnez le réglage MARCHE pour activer cette fonction. L'appareil faisant office de commande à distance doit être connecté une fois avec le téléviseur allumé. La commande à distance fonctionne alors uniquement lorsque le téléviseur se trouve en mode veille.

9.4.5. Menu Installation



Option de menu	Réglage
RECHERCHE DE CHAÎNES AUTOMATIQUE	<p>La fonction de recherche automatique de chaînes vous aide à chercher les chaînes du téléviseur et à en enregistrer de nouvelles.</p> <p>Vous disposez de différentes options de recherche.</p> <p>Lorsque vous avez sélectionné l'option de recherche souhaitée, appuyez sur OK. Confirmez la question avec OUI et appuyez sur OK pour commencer la recherche d'émissions.</p> <p>Vous pouvez interrompre prématurément la recherche avec ⏠ (MENU). Dans ce cas, les chaînes trouvées ne sont pas enregistrées.</p>

Option de menu	Réglage	
RECHERCHE DE CHAÎNES MANUELLE	Cette fonction est utilisée pour saisir directement des données de chaînes ou de transpondeurs satellites.	
	LE TYPE DE RE-CHERCHE	Réglez ici le type de réception souhaitée.
	SATELLITE	
	FRÉQUENCE	La fréquence à chercher peut être saisie à l'aide des touches numériques.
	POLARISATION	Sélectionnez ici le niveau de polarisation.
	TAUX SYMBOLE	Réglage de la fréquence de symbole.
	RECHERCHE DE RÉSEAU	Activation/désactivation de la recherche de réseaux.
	SATELLITE	Sélectionnez le satellite par lequel la recherche doit commencer.
	ANALOGIQUE	
	BANDE	Sélectionnez la bande de fréquence souhaitée S ou C .
	SYSTÈME TV	Sélectionnez ici le système télévisé souhaité (BG, I, DK). Pour l'Allemagne, le système de son est réglé sur BG .
	CANAL	Sélectionnez le numéro de programme pour lequel vous souhaitez effectuer la recherche.
	FRÉQUENCE	Affichage de la fréquence de la chaîne en cours. La fréquence à chercher peut être saisie manuellement à l'aide des touches numériques.
	ANTENNE NUMÉRIQUE	
	CANAL	Sélectionnez le numéro de programme pour lequel vous souhaitez effectuer la recherche.
	FRÉQUENCE	Affichage de la fréquence de la chaîne en cours. La fréquence à chercher peut être saisie manuellement à l'aide des touches numériques.
	RECHERCHE DE RÉSEAU	Activation/désactivation de la recherche de réseaux.
	CÂBLE NUMÉRIQUE	
	FRÉQUENCE	La fréquence à chercher peut être saisie à l'aide des touches numériques.
	MODULATION	Réglage de la modulation.
	TAUX SYMBOLE	Réglage de la fréquence de symbole.
	RECHERCHE DE RÉSEAU	Activation/désactivation de la recherche de réseaux.



Option de menu	Réglage	
RECHERCHE DE RÉSEAU	<p>Sélection entre les groupes de chaînes câblées numériques ou DVB-T. Les programmes apparentés de la chaîne sélectionnée sont recherchés. Les informations envoyées ici dépendent de la chaîne sélectionnée et amènent des résultats différents.</p> <p> La liste de chaînes existante est remplacée au démarrage de la recherche de réseaux.</p>	
RÉGLAGE FIN ANALOGIQUE	Vous pouvez effectuer ici le réglage fin des chaînes analogiques.	
PARAMÈTRES SATELLITE	LISTE DES SATELLITES	<p>Affichage de la liste de satellites.</p> <p>Un satellite de la liste peut être sélectionné à l'aide des touches ▲ ▼ . Appuyez sur la touche OK pour accéder aux options AJOUTER, EDITER et SUPPRIMER.</p>
	INSTALLATION DE L'ANTENNE	<p>Vous pouvez ici modifier les réglages d'antenne et rechercher de nouvelles chaînes sur un satellite. Sélectionnez un satellite et appuyez sur la touche OK. Pour poursuivre le traitement, les options LISTE DU TRANSPONDEUR, RECHERCHER LES CHÂÎNES, ENREGISTRER ET QUITTER et CONFIGURER LNB apparaissent ensuite.</p>
	LISTE DES CHÂÎNES SATELLITE	<p>Cette option de menu permet d'importer ou d'exporter la liste de chaînes satellites disponible. Branchez un lecteur amovible (clé USB) pour y enregistrer la liste de chaînes satellites ou mettre à jour cette dernière à partir du support de données.</p>
PARAMÈTRES D'INSTALLATION	Vous pouvez ici effectuer des réglages d'installation supplémentaires.	
	RECHERCHE EN MODE DE VEILLE	<p>Si la fonction est réglée sur MARCHE, les chaînes disponibles sont recherchées lorsque le téléviseur se trouve en mode veille. Si l'appareil trouve des chaînes nouvelles ou encore non disponibles, un menu s'affiche pour que vous puissiez enregistrer ou refuser les modifications.</p>
	MISE À JOUR DYNAMIQUE DE CANAL	<p>Si vous sélectionnez le réglage ACTIVÉE, la liste de chaînes est automatiquement mise à jour.</p>
INFORMATION SUR LE SIGNAL	Affiche d'autres informations relatives au signal reçu.	
INSTALLATION INITIALE	<p>Cette fonction correspond aux premières étapes d'installation, comme après la première mise en service.</p> <p> En cas de renouvellement de la première installation, tous les réglages retournent aux paramètres d'usine, y compris le code PIN.</p>	

9.4.6. Menu Système





Dès que vous sélectionnez le menu **SYSTÈME** à l'aide des touches ◀ ▶, les liens directs **TIMER SOMMEIL**, **ARRÊT AUTOMATIQUE**, **SOUS-TITRAGE** et **LANGUE AUDIO** apparaissent au premier plan pour un traitement plus rapide. L'option **TIMER SOMMEIL** vous permet de programmer l'appareil de façon à ce qu'il s'éteigne seul. Vous pouvez régler la minuterie par incréments de 30 minutes (maximum 2 heures). La minuterie de veille commence dès le réglage fini. Sélectionnez le réglage **AUS** pour désactiver la fonction.







Option de menu	Réglages
<p>ACCÈS CONDITIONNEL</p>	<p>Si vous souhaitez regarder des chaînes payantes, vous devez vous enregistrer au préalable auprès d'un fournisseur correspondant. Après votre enregistrement, votre fournisseur vous fournit un Conditional Access Module (module CA) ainsi qu'une carte spéciale. Des remarques relatives aux réglages figurent dans la documentation livrée avec le module.</p> <p>Installez les composants CI sur votre téléviseur comme suit :</p> <ul style="list-style-type: none"> ▶ Éteignez le téléviseur et débranchez la fiche d'alimentation. ▶ Insérez ensuite le module CI dans l'emplacement situé sur le côté de la Smart TV. Insérez ensuite la carte. <p> Notez que le module CI doit être inséré ou retiré uniquement lorsque l'appareil est débranché du secteur.</p> <p> AVIS ! Risque de dommage ! Le module CI ou le téléviseur peuvent être endommagés si vous essayez d'insérer le module CI de force.</p> <ul style="list-style-type: none"> ■ Le module CI doit être correctement mis en place ; dans le cas inverse, il ne peut pas être inséré. ■ Rebranchez le téléviseur au secteur, allumez-le et attendez quelques secondes que la carte soit reconnue. <p>Pour certains modules CI, quelques étapes de configuration supplémentaires sont nécessaires ; vous pouvez les effectuer dans le menu ACCÈS CONDITIONNEL.</p> <p>Lorsqu'aucun module n'est inséré, le message AUCUN MODULE INTERFACE COMMUNE DÉTECTÉ s'affiche sur l'écran.</p> <p> En fonction du module utilisé, l'apparence et le fonctionnement du menu sont susceptibles de varier.</p>



Option de menu		Réglages	
LANGUAGE		<p>Le menu LANGUAGE vous permet de régler et d'afficher tous les réglages de langue.</p> 	
	MENU	<p>Vous sélectionnez ici la langue du menu OSD, c.-à-d. pour les affichages à l'écran. La langue s'adapte directement. Ne paramétrez pas une langue que vous ne comprenez pas.</p>	
	PRÉFÉRÉE		<p>Ces réglages sont utilisés s'ils sont disponibles. Dans le cas inverse, les réglages actuels sont utilisés.</p>
		AUDIO LANGUE PRINCIPALE	<p>Si une émission, p. ex. un film, est diffusée en plusieurs langues, vous avez la possibilité de choisir la langue des dialogues (p. ex. version originale).</p>
		AUDIO DEUXIÈME LANGUE	<p>Sélectionnez ici une deuxième langue audio souhaitée.</p>
		SOUS-TITRE LANGUE PRINCIPALE	<p>Si l'émission comporte des sous-titres pour les malentendants, cette option vous permet de régler la langue souhaitée pour ces sous-titres.</p>
		SOUS-TITRE DEUXIÈME LANGUE	<p>Sélectionnez ici une deuxième langue des sous-titres souhaitée.</p>
		TÉLÉ-TEXTE	<p>Le réglage par défaut est OUEST. Si vous vous trouvez dans une autre zone linguistique, vous pouvez modifier la langue réglée : OUEST, EST, CYRILLIC, TURC/GREC ou ARABE.</p>
GUIDE	<p>Si le programme TV (guide) est proposé en plusieurs langues, cette option vous permet de régler la langue de votre choix.</p>		

	ACTUELLE	AUDIO	Vous pouvez modifier ici la langue audio de l'émission en cours à condition qu'une autre langue audio soit supportée. Dès que vous sélectionnez le menu SYSTÈME à l'aide des touches ◀ ▶, ce menu apparaît au premier plan et peut directement être sélectionné.
		SOUS-TITRAGE	Vous pouvez ici sélectionner des sous-titres pour l'émission en cours à condition qu'elle en propose. Dès que vous sélectionnez le menu SYSTÈME à l'aide des touches ◀ ▶, ce menu apparaît au premier plan et peut directement être sélectionné.
PARAMÈTRES DE CONFIDENTIALITÉ	Vous pouvez modifier ici les paramètres de confidentialité qui ont été activés lors de la première installation :		
	ACCEPTER TOUT	Activer/désactiver tous les réglages	
	HBBTV	Activation/désactivation de HbbTV	
	PORTAIL ET APPLICATIONS	Activation/désactivation de l'accès aux portails et aux applications	
	UTILISATION DES COOKIES	Autorisation/refus de l'utilisation de cookies  Veuillez noter que si cette option n'est pas activée, la première installation du portail médias devra notamment à nouveau être exécutée à chaque fois que vous y accédez.	
	MISES À JOUR AUTOMATIQUES DE LOGICIELS	Activation/désactivation des mises à jour logicielles automatiques	
	CONNEXION INTERNET	Activation/désactivation de la connexion Internet	



Option de menu	Réglages	
PARENTAL	En confirmant cette option avec OK , une fenêtre de dialogue s'ouvre. Le mot de passe (ou la clé de blocage) vous est demandé. Saisissez le mot de passe spécifié lors de la première installation ou le mot de passe maître 4725 . En cas de saisie correcte, la fenêtre de dialogue des réglages de sécurité s'ouvre.	
VERROUILL. MENU	Le réglage VERROUILL. MENU active ou désactive l'accès au menu. Vous pouvez verrouiller l'accès au menu d'installation ou à l'ensemble du système de menus.	
VERROUILL. ENFANTS	Si cette option est activée, elle se réfère aux informations d'âge fournies par la chaîne. Si l'âge correspondant est désactivé dans l'appareil, l'accès à l'émission est alors verrouillé.	
VEROUILLAGE D'ENFANTS	Si la sécurité enfants est activée, le téléviseur peut uniquement être commandé par la télécommande. Dans ce cas, le commutateur multifonction MODE est mis hors fonction. En appuyant sur une touche, le message VERROUILLAGE D'ENFANTS MARCHE apparaît à l'écran tandis que le menu reste affiché.	
SAISIR LE CODE PIN	<p>Définissez ici un nouveau code PIN à quatre chiffres. Saisissez un nouveau code PIN à l'aide des touches numériques. Vous devez saisir de nouveau le nouveau code PIN pour confirmation.</p> <p> Conservez le nouveau code PIN. En cas de perte ou d'oubli, l'appareil doit être réinitialisé aux paramètres d'usine et tous les réglages et listes de programmes seront perdus.</p>	
PIN CICAM PAR DÉFAUT (en option)	Vous pouvez ici saisir le code PIN de la carte CI pour enregistrer les programmes de la carte de télévision payante utilisée (si le fournisseur supporte cette option).	

Option de menu	Réglages	
DATE/HEURE	Vous pouvez modifier ici les réglages de temps.	
	DATE/HEURE : affichage de la date et de l'heure réglées. Ces entrées ne peuvent pas être modifiées.	
	MODE DE RÉGLAGE DE L'HEURE : si vous souhaitez modifier l'entrée de AUTO à MANUEL , vous pouvez avancer ou reculer dans l'entrée suivante le fuseau horaire sélectionné par incréments d'une heure ou d'une demi-heure. Le réglage AUTO applique l'heure GMT actuelle en vigueur localement.	
	GMT : activé uniquement lorsque l'option précédente est réglée sur MANUEL . Sélectionnez la valeur à l'aide des touches ◀ ▶ . L'heure actuelle sera modifiée en conséquence.	
		Les réglages de la minuterie fonctionnent uniquement lorsque l'heure est correctement réglée.
SOURCES	<p>Ce menu permet d'activer et de désactiver des sources. Certaines sources ne peuvent cependant pas être sélectionnées à partir de cette option de menu. Sélectionnez une source à l'aide des touches ▲ ▼ et appuyez sur OK. Un menu s'ouvre ensuite avec les options ACTIVÉE, DÉSACTIVÉE et EDITER NOM. Pour la connexion HDMI, les options RÉGULIER, AMÉLIORÉ et DÉSACTIVÉE apparaissent. Les sources désactivées n'apparaissent pas dans la liste de sélection qui a été ouverte à l'aide de la touche  (SOURCE) ou dans le menu SOURCES. Les ports HDMI (représentés par RÉGULIER) peuvent être activés et désactivés. AMÉLIORÉ permet de faire fonctionner le port sélectionné via HDMI 2.0 ; le spectre de couleurs affiché est augmenté à condition que l'appareil raccordé le supporte. Grâce à la multiplication par quatre de la plage dynamique, les zones sombres de l'image sont encore plus sombres et les zones claires de l'image, encore plus claires. Il en résulte un effet plus réaliste et il devient possible de distinguer des détails qui n'auraient pas été visibles avec une gamme de luminosité plus faible.</p> <p> Sélectionnez le réglage AMÉLIORÉ pour les entrées HDMI lorsque des contenus avec HDR doivent être lus.</p> <p>En sélectionnant EDITER NOM, un clavier virtuel s'affiche. Vous pouvez ensuite modifier la description de la source correspondante à l'aide des touches directionnelles ◀ ▶ ▲ ▼ . En activant la fonction CEC, les entrées HDMI sont renommées le cas échéant par l'appareil raccordé.</p>	
PARAMÈTRES D'INVALIDITÉ	Vous pouvez ici effectuer les réglages pour les personnes malvoyantes et malentendantes pour pouvoir recevoir des signaux d'aide supplémentaires.	
	MALENTENDANT	Lorsque la chaîne transmet des signaux spéciaux pour les personnes malentendantes, vous pouvez définir le réglage sur MARCHE afin de recevoir ces signaux. Les informations correspondantes doivent être fournies par chaque chaîne.

Option de menu	Réglages	
	DESCRIPTION AUDIO	Lorsque la chaîne transmet des signaux audio spécifiques pour les personnes malvoyantes, vous pouvez définir le réglage sur MARCHE afin de recevoir ces signaux. Dans le sous-menu, sélectionnez les options LANGUES DISPONIBLES , LANGUE PRÉFÉRÉE ainsi que VOLUME RELATIF . VOLUME RELATIF décrit la balance de volume entre le signal audio normal et les signaux audio spécifiques à destination des personnes malvoyantes.
	AMÉLIORATION DU DIALOGUE	Vous pouvez ici sélectionner un réglage afin d'améliorer le dialogue : ARRÊT, FAIBLE, MOYEN, HAUT . Cette fonction permet d'augmenter la précision du signal de dialogue afin d'obtenir une meilleure compréhension.
NETFLIX	<p>Accéder à l'application Netflix permet de visionner en streaming de nombreux films et séries directement sur Internet. Il s'agit ici d'un service payant pour lequel vous devez vous enregistrer avant la première utilisation.</p> <p> Netflix est un service de vidéo à la demande par abonnement permettant à ses membres de diffuser des films et séries (« contenus Netflix ») en flux continu sur des téléviseurs, ordinateurs et autres périphériques compatibles Internet (« périphériques compatibles Netflix »). Le service Netflix est mis à votre disposition par Netflix International B.V., une société à responsabilité limitée des Pays-Bas.</p>	
	ESN NOMBRE	Appuyez sur la touche OK pour afficher le numéro ESN de Netflix.
	DÉSACTIVER	Appuyez sur la touche OK pour désactiver Netflix. L'appareil est alors déconnecté et l'accès de nouveau libéré.
	Appuyez sur la touche NETFLIX de la télécommande pour ouvrir Netflix.	

Option de menu	Réglages	
RÉGLAGES DE L'APPAREIL	Effectuez ici les réglages nécessaires à la connexion de l'appareil dans un réseau CEC.	
	CEC (Consumer Electronics Control)	<p>Activez cette fonction pour permettre la communication de tous les appareils raccordés par HDMI. Vous pouvez ainsi commander les fonctions de base de tous les appareils d'un réseau HDMI avec une seule télécommande. Activez cette fonction si vous souhaitez effectuer d'autres réglages dans l'option SON > SORTIE AUDIO.</p> <p>Activez au préalable la fonction CEC et sélectionnez HDMI2 en tant que source. Si vous avez déjà raccordé un appareil compatible CEC, le nom de l'appareil apparaît à la place de HDMI2. Les fonctions de base de l'appareil peuvent maintenant être commandées automatiquement à l'aide de la télécommande de la Smart TV.</p> <p> Lorsque la fonction CEC est activée et que HDMI2 a été sélectionné en tant que source (raccordement d'un appareil compatible CEC), il est possible que le menu OSD de la Smart TV ne soit plus accessible par le biais de la touche  (MENU). Dans ce cas, maintenez la touche 0 longuement enfoncée. La télécommande commande alors de nouveau le téléviseur. En appuyant de nouveau sur la touche, il est de nouveau possible de commander l'appareil raccordé par HDMI.</p>
	CEC MISE EN MARCHÉ AUTO	Cette fonction permet d'allumer le téléviseur à l'aide de l'appareil raccordé compatible HDMI-CEC et de passer automatiquement sur la source d'entrée. Sélectionnez ACTIVÉE si vous souhaitez utiliser cette fonction.
ASSISTANT VOCAL (Alexa, en option)	Vous pouvez utiliser des appareils compatibles Alexa pour commander votre téléviseur. Dans le menu ASSISTANT VOCAL , vous pouvez régler les options suivantes.	
	FONCTIONNEMENT AVEC ALEXA (en option)	Cette option vous permet de commander votre téléviseur via un appareil doté d'Alexa. Appuyez sur START et indiquez un nom afin de transmettre des instructions à votre appareil, puis connectez-vous. Il n'est pas nécessaire d'effectuer une recherche d'appareils pour configurer cette option.
	GOOGLE ASSISTANT	Cette option permet d'effectuer des recherches Google par commande vocale.
ALEXA INTÉGRÉ (en option)	Cette option vous permet de vous connecter à votre compte Amazon via l'appareil doté d'Alexa. Branchez l'appareil et appuyez sur SIGN IN WITH ALEXA pour démarrer la configuration. Si le microphone n'est pas correctement raccordé, un message vous invite à brancher/acheter l'appareil doté d'Alexa.	

Option de menu	Réglages		
PLUS...			
	MENU TEMPS	Vous pouvez régler ici la durée au bout de laquelle le menu OSD se ferme automatiquement.	
	VOYANT DE MODE DE VEILLE	Activation ou désactivation de la LED de veille.	
	MISE À JOUR LOGICIELLE	Vous pouvez ici chercher la version logicielle la plus récente pour le téléviseur et la mettre à jour.	
		RECHERCHE AUTO	Activation/désactivation de la recherche automatique.
		MODIFIER L'ACTUALISATION DU SATELLITE	Vous pouvez ici mettre à niveau les réglages de satellites.
		RECHERCHER LA MIS A JOUR	Démarrage de la recherche Internet de logiciel à jour.
		La mise à jour dure env. 30 minutes. N'interrompez pas le processus. L'avancement de la recherche est affiché.	
	VERSION DE L'APPLICATION	Affichage de la version. Cette option sert uniquement d'information et ne peut pas être modifiée.	
	MISE HORS TENSION AUTOMATIQUE	<p>Vous pouvez ici régler la fréquence d'arrêt automatique. Si le téléviseur n'est pas utilisé pendant cette période, il s'éteint automatiquement.</p> <p>Dès que vous sélectionnez le menu SYSTÈME à l'aide des touches ◀ ▶, ce menu apparaît au premier plan et peut directement être sélectionné.</p>	
TOUCHE BISS	Activation manuelle de programmes. Réglage disponible uniquement pour des programmes satellites.		

Option de menu	Réglages	
PARTAGE AUDIO / VIDÉO	<p>Activation ou désactivation de l'option Audio Video Sharing. Cette fonction permet l'échange de données avec d'autres appareils multimédias tels que des PC, des smartphones, des caméras, etc. À ce sujet, lisez également le chapitre « Utilisation du service réseau Audio Video Sharing », page 65.</p> <p> Si la fonction PARTAGE AUDIO / VIDÉO est désactivée, il n'est plus possible d'afficher des fichiers audio, vidéo ou photo sur la Smart TV. La fonction DMR (Digital Media Renderer) est alors désactivée.</p>	
MODE DE MISE SOUS-TENSION	<p>Sélectionnez le mode de mise en marche VEILLE ou DERNIER STATUT. Si l'appareil est débranché puis rebranché, il passe automatiquement en mode veille (VEILLE) ou accède au dernier réglage sélectionné (DERNIER STATUT).</p>	
TÉLÉCOMMANDE VIRTUELLE	<p>Activation/désactivation de la télécommande virtuelle. Si vous souhaitez commander le téléviseur à distance, par ex. par le biais d'un smartphone disposant de l'application MEDION® Life Remote (à ce sujet, voir également p. 65), cette fonction doit être activée (en option).</p>	
AFFICHER TOUS LES COOKIES	<p>Vous pouvez ici accéder à une liste de tous les cookies. Pour supprimer un cookie, sélectionnez-le à l'aide des touches directionnelles ▲ ▼ et appuyez sur OK.</p>	
SUPPRIMER TOUS LES COOKIES	<p>Vous pouvez ici supprimer tous les cookies listés.</p> <p> Veuillez noter que si vous supprimez tous les cookies, la procédure de première installation du portail médias doit à nouveau être exécutée.</p>	
OSS	<p>Affichage des informations de licence relatives au logiciel Open Source.</p>	
NE PAS SUIVRE	<p>Activez ou désactivez l'option HbbTV/Internet Tracking. Si le réglage DÉSACTIVER est sélectionné, il est possible d'évaluer votre utilisation du service HbbTV/Internet afin de l'adapter au mieux à vos préférences. Si vous ne souhaitez pas procéder à cette évaluation, sélectionnez le réglage ACTIVÉ.</p>	
PRIORITÉ D'APPLICATION	<p>Cette option permet à l'utilisateur de définir une priorité pour l'application MMI. Spécifiez si le Tracking s'effectue via l'application CICAM ou via la transmission normale (APP MMI ou DIFFUSION).</p>	
DOLBY NOTIFICATION	<p>Lorsque cette option est activée (MARCHE), le logo Dolby Vision apparaît brièvement dès que vous visionnez des contenus avec Dolby Vision. Si cette option est désactivée (ARRÊT), aucun logo Dolby Vision n'est affiché.</p>	

9.5. Menu TV

Comme dans le menu **ACCUEIL**, vous trouvez ici les menus **GUIDE DES PROGRAMMES** et **CHAÎNES**. Des explications plus détaillées relatives à ces deux options figurent au chapitre « Menu Accueil ».

9.5.1. Menu Recherche

Le menu TV vous offre la possibilité de lancer une recherche par termes. Utilisez pour ce faire le clavier virtuel qui apparaît dès que vous accédez à la fonction de recherche. Saisissez le texte souhaité et appuyez sur **OK**. Les résultats de recherche de la plateforme YouTube et du navigateur Internet sont ensuite affichés. La recherche est également effectuée dans le menu TV et les résultats éventuels sont affichés.

9.5.2. Menu Minuteries

Minuterie de commutation

Lorsqu'une minuterie de commutation a été programmée par le biais de l'EPG, l'émission correspondante est affichée dans le menu **MINUTERIES**. La minuterie commute alors sur l'émission programmée, une sortie du signal (par ex. pour l'enregistrement sur un enregistreur externe) est toutefois impossible. Une minuterie de commutation peut être programmée uniquement par le biais de l'EPG. À ce sujet, lisez le chapitre « Menu Guide de programmes (EPG – Electronic Program Guide) », p. 35.

Minuterie d'enregistrement



Il est possible de programmer une minuterie d'enregistrement par le biais de l'EPG ou de l'option **AJOUTER UN TIMER**.

Les minuteries de commutation et d'enregistrement affichées peuvent maintenant être sélectionnées et traitées ultérieurement par le biais de l'option **MODIFIER LA TIMER SÉLECTIONNÉE** ou supprimées avec l'option **SUPPRIMER LA MINUTERIE SÉLECTIONNÉE**.

Type de chaîne	< Tous >
Type de minuterie	Minuterie
Chaîne	2- arte HD
Type d'enregist.	Heure
Date	14/09/2018
Début	20:00
Fin	21:00
Durée	60 min
Répéter	Une fois
Changer/Supprimer	Autorisé
Lecture	Uti. le contr. parental

Vous disposez des options suivantes lorsque vous souhaitez traiter ou ajouter une minuterie :

Option de menu	Réglages
TYPE DE CHAÎNE	Réglage du type de réception (DVB-T/DVB-T2, DVB-C, DVB-S ou analogique). Seuls les types de réception qui ont été configurés lors de l'installation sont affichés ici.

TYPE DE MINUTERIE	<p>L'option ENREGISTRER est ici pré-réglée et ne peut pas être modifiée. Vous pouvez programmer le début et la fin d'une émission que vous souhaitez enregistrer à l'aide des options suivantes. Pour ce faire, branchez un disque dur ou une clé USB sur le port USB. L'émission programmée est ensuite enregistrée dessus.</p> <p> Si la clé USB ne fonctionne pas correctement et qu'un message d'erreur s'affiche (par ex. mémoire insuffisante alors que la clé est vide), il est possible de la formater depuis la Smart TV par le biais de l'option de menu TV > ENREGISTREMENTS > RÉGLAGES > FORMATER LE PÉRIPHÉRIQUE USB.</p>
CHAÎNE	Sélectionnez le programme.
TYPE D'ENREGIST.	Cette option est définie et ne peut pas être modifiée.
DATE	Saisissez la date. Les touches numériques vous permettent de modifier les chiffres entre crochets.
DÉBUT	Saisissez l'heure de début.
FIN	Saisissez l'heure de fin.
DURÉE	La durée est automatiquement déterminée.
RÉPÉTER	Sélectionnez à quelle fréquence la minuterie d'enregistrement doit être répétée (UNE FOIS, QUOTIDIEN, HEBDOMADAIRE ou JOURS DE LA SEMAINE).
CHANGER/ SUPPRIMER	Si INTERDIT est sélectionné, un symbole de cadenas s'affiche. Dans ce cas, il est possible d'ouvrir l'entrée uniquement en saisissant le code PIN.
LECTURE	Possibilité de réglage : UTI. LE CONTR. PARENTAL, INTERDIT, AUTORISÉ
	Il est impossible d'ajouter manuellement une minuterie de commutation.

9.5.3. Menu Enregistrements

Tous les enregistrements créés sont listés dans le menu **ENREGISTREMENTS**. Les options suivantes figurent dans ce menu :

LECTURE	OPTIONS	
	LECTURE À PARTIR DU DÉBUT	La lecture de l'enregistrement sélectionné commence depuis le début.
	RÉSUMÉ	Si vous avez précédemment interrompu la lecture de l'enregistrement sélectionné, celui-ci reprend à partir de l'interruption.
	LECT. PARTIR DE SÉLECT.	Saisissez ici à l'aide des touches numériques une heure précise à partir de laquelle la lecture de l'enregistrement sélectionné doit commencer.

EDITER	Vous trouvez ici les informations relatives à l'enregistrement sélectionné. L'option ENREGISTREMENTS vous permet de modifier le nom de l'enregistrement sélectionné à l'aide d'un clavier virtuel. Vous pouvez également définir sous SUPPRIMER si l'enregistrement peut être supprimé ou non (AUTORISÉ ou INTERDIT). L'option LECTURE vous permet d'activer la sécurité enfants afin que l'enregistrement concerné démarre uniquement après la saisie du code PIN spécifié lors de la première installation (INTERDIT). Il est possible d'annuler les modifications des réglages par le biais de RÉINITIALISATION et de sauvegarder le traitement effectué avec MÉMORISER .
SUPPRIMER	Les enregistrements existants peuvent être supprimés par le biais de cette option. Pour ce faire, confirmez la question de sécurité avec OUI .
TRI	Cette option permet de classer la liste de vos enregistrements selon différents critères.
RÉGLAGES	<p>COMMENCER PLUSTÔT DE : vous indiquez ici que l'enregistrement doit commencer avant l'heure de début réglée.</p> <p>FINIR PLUS TARD DE : vous indiquez ici que l'enregistrement doit être arrêté après l'heure de fin réglée.</p> <p>TEMPS POUR LE DÉCALAGE TEMPOREL : vous pouvez régler ici l'heure de contrôle du direct max. La fonction Timeshift vous permet d'interrompre la lecture pendant l'enregistrement à l'aide de la touche II ou de faire une avance ou un recul rapide à l'aide des touches ◀ et ▶. L'enregistrement se poursuit à l'arrière-plan sans être affecté. Le différé maximal peut être réglé ici.</p> <p>SUPPR AUTOMATIQUE D'UN ENREGISTREMENT : la suppression automatique d'enregistrements peut être réglée à l'aide de cette option. Les options suivantes sont disponibles :</p> <ul style="list-style-type: none"> - SUPPRIMER : Keine / Älteste / Längste / Kürzeste - SANS LECTURE : Eingeschlossen / Nicht eingeschlossen. Une sélection est possible ici uniquement lorsque vous avez sélectionné « le plus ancien », « le plus long » ou « le plus court » sous SUPPRIMER. <p>INFORMATION DISQUE DUR : pour afficher les détails relatifs au support USB, cochez cette option et appuyez sur la touche OK. Ces informations précisent par exemple quelle est la mémoire restante.</p> <p>FORMATER LE PÉRIPHÉRIQUE USB : sélectionnez l'option de menu FORMATER LE PÉRIPHÉRIQUE USB. Vous devez ensuite saisir le code PIN de l'appareil spécifié lors de la première installation. Le message TOUS LES ENREGISTREMENTS VONT ÊTRE SUPPRIMÉS apparaît. Sélectionnez OUI si vous souhaitez démarrer le formatage ou NON pour interrompre le processus. Confirmez votre choix en appuyant sur OK.</p>

Enregistrement par le biais des touches médias

Vous pouvez commander directement l'enregistrement et la lecture à l'aide des **touches médias**.

●	Appuyez sur cette touche pour démarrer l'enregistrement de l'émission en cours.
▶	Appuyez sur cette touche pour démarrer la lecture de l'enregistrement sélectionné dans la liste correspondante.
II	Appuyez sur cette touche pour interrompre et reprendre la lecture.
■	Appuyez sur cette touche pour mettre fin à l'enregistrement et à la lecture.

◀	Pendant la lecture, appuyez sur cette touche pour activer le retour rapide à différentes vitesses : x2, x4, x8, x16, x32 Appuyez sur la touche ▶ pour revenir à la lecture normale.
▶▶	Pendant la lecture, appuyez sur cette touche pour activer l'avance rapide à différentes vitesses : x2, x4, x8, x16, x32 Appuyez sur la touche ▶ pour revenir à la lecture normale.

Enregistrement en contrôle du direct

Vous avez la possibilité de démarrer un enregistrement en contrôle du direct en mode TV pour voir le programme en cours en différé. Procédez comme suit :

II	Appuyez sur cette touche pendant l'émission en cours. Le programme s'interrompt et l'enregistrement en contrôle du direct se déroule à l'arrière-plan. Appuyez de nouveau sur cette touche pour démarrer la lecture en contrôle du direct. Le programme se poursuit maintenant en différé.
▶	Si vous avez précédemment démarré l'enregistrement en contrôle du direct à l'aide de la touche II, vous pouvez également démarrer la lecture en contrôle du direct avec cette touche.
■	Appuyez sur cette touche pour mettre fin à la lecture en contrôle du direct. Le programme revient en lecture normale et n'est plus retransmis en différé.

9.6. Menu Navigation Média

En raccordant un support de données USB à la Smart TV, vous pouvez lire des fichiers musicaux, des photos et des vidéos. L'option **FILTRE** vous permet de définir les fichiers médias que vous souhaitez afficher (**TOUS, IMAGE, AUDIO** ou **VIDÉO**). Sous **TRIER PAR...**, vous pouvez également les classer selon différents critères (**NOM / NOM, INVERSE / DATE/HEURE, LE PLUS RECENT EN PREMIERE / DATE/HEURE, LE PLUS ANCIEN EN PREMIER**).

Remarques relatives à l'utilisation de l'USB

- ▶ Il est possible que certains types d'appareils USB (lecteur MP3) ne soient pas compatibles avec cette Smart TV.
- ▶ Branchez directement l'appareil USB.
- ▶ N'utilisez aucun câble séparé qui pourrait comporter des problèmes de compatibilité.
- ▶ Ne retirez pas l'appareil USB pendant la lecture d'un fichier.



AVIS !

Risque de dommage !

L'insertion et le retrait rapides et répétés d'appareils USB sont dangereux et risquent d'endommager l'appareil USB et tout particulièrement la Smart TV.

- Vous devez en particulier éviter d'insérer et de retirer rapidement et successivement l'appareil USB.

Dès que vous branchez un support USB en fonctionnement normal, l'appareil ouvre automatiquement le navigateur médias. Dès que vous retirez le support USB, le message **USB (0) DÉBRANCHÉ** apparaît et l'appareil bascule automatiquement en mode TV normal.



Si vous avez raccordé plusieurs périphériques USB, il vous est demandé de sélectionner un périphérique après la sélection du type de média. Sélectionnez ici le support USB souhaité.

Lorsqu'un périphérique USB est raccordé et que vous quittez le navigateur médias à l'aide de la touche **EXIT**, vous pouvez y retourner à tout moment par le biais de la sélection de sources (à l'aide de la touche  (**SOURCE**) ou dans le menu **SOURCES**). Le nom du périphérique USB est maintenant affiché. Sélectionnez celui-ci en tant que source. Lorsque vous retirez le support USB, cette option disparaît.

Tous les dossiers et fichiers compatibles à la lecture sont affichés dans le navigateur médias. Les touches directionnelles ◀ ▶ ▲ ▼ vous permettent de naviguer dans le navigateur médias. Appuyez sur la touche **OK** pour ouvrir des fichiers médias.

Les options suivantes sont disponibles :

9.6.1. VIDÉOS

- ▶ **II (PLAY/PAUSE)** : lancer/interrompre la lecture
- ◀▶ : retour/avance rapide
- < > : vidéo précédente/suivante

9.6.2. MUSIQUE

- ▶ **II (PLAY/PAUSE)** : lancer/interrompre la lecture
- < > : titre précédent/suivant

9.6.3. PHOTOS

▶ **II (PLAY/PAUSE)** : lancer/interrompre la lecture

< > : photo précédente/suivante

 : Zoom

 : rotation par la droite (par incréments de 90°)

 : rotation par la gauche (par incréments de 90°)



Vous pouvez également utiliser les touches médias correspondantes pour utiliser le navigateur médias.

9.6.4. Fonction Loop

Vous pouvez également activer la fonction Loop lors de la lecture de médias : il est alors possible de régler si le média en cours est répété de manière continue une fois fini (indiqué par un point) ou si tous les fichiers sont répétés (aucune indication).

9.6.5. Lecture aléatoire

Une fonction aléatoire supplémentaire permet de lire dans un ordre défini au hasard tous les fichiers musicaux, photo ou vidéo qui se trouvent sur le support USB.

9.6.6. Réglages

RÉGLAGE DE L'IMAGE / DU SON :

Vous pouvez effectuer des modifications relatives aux réglages d'image (uniquement pour les fichiers photo et vidéo) et aux réglages de son pour la lecture de médias. Ils correspondent aux réglages que vous avez également effectués en mode TV.

RÉGLAGE DU NAVIGATEUR MÉDIA :

Les options suivantes permettent le réglage du navigateur médias (uniquement pour les fichiers vidéo et photo) :

INTERVALLE DIAPORAMA	Sélectionnez la durée d'affichage du diaporama (5 à 30 secondes).
AFFICHER LE SOUS-TITRE	Activation/désactivation de la fonction de sous-titres.
LANGUE DE SOUS-TITRAGE	Sélectionnez la langue des sous-titres.
POSITION DU SOUS-TITRE	Sélectionnez la position des sous-titres.
TAILLE DE LA POLICE DU SOUS-TITRE	Sélectionnez la taille de police des sous-titres.

OPTIONS :

Lorsque vous visionnez des fichiers vidéo, les adaptations supplémentaires suivantes sont disponibles :

SOUS-TITRE/AUDIO	Vous pouvez ici activer des commentaires audio supplémentaires.
DÉCALAGE DES SOUS-TITRES	Vous pouvez ici définir l'affichage différé des sous-titres.
PASSER AU SECOND	Vous pouvez déterminer ici un instant de la vidéo en cours auquel vous souhaitez accéder.

- ▶ Pendant la lecture, vous pouvez afficher la barre de transport à l'aide de la touche **INFO**.
- ▶ La touche **BACK** vous permet de revenir une étape en arrière dans le navigateur médias.
- ▶ Pour quitter le navigateur médias, appuyez sur la touche **EXIT**.

9.6.7. Utilisation du service réseau Partage Audio / Vidéo

Le service réseau Audio Video Sharing permet un échange de données entre appareils à condition qu'ils supportent cette fonction. Il suffit de disposer d'une connexion réseau (p. ex. avec un serveur NAS). Dans la liste des sources de signal actives, « Audio Video Sharing » s'affiche comme source.

- ▶ Appuyez sur la touche  (SOURCE).
- ▶ Sélectionnez **PARTAGE AUDIO / VIDÉO** et confirmez avec **OK**. Une liste des médias DLNA disponibles s'affiche alors.
- ▶ Sélectionnez le serveur de médias souhaité ou le réseau souhaité et confirmez avec **OK**. Tous les dossiers et les fichiers médias disponibles s'affichent alors.

L'utilisation additionnelle de cette option dépend du navigateur médias.

10. Système HbbTV

Le système HbbTV (Hybrid Broadcast-Broadband-TV) permet une combinaison de contenus radio et Internet qui est habituellement visible en appuyant sur la touche rouge de la télécommande. Les services passant par HbbTV comprennent les chaînes de télévision traditionnelles, le replay, la vidéo à la demande, l'EPG, la publicité interactive, la personnalisation, les votes, les jeux, les réseaux sociaux et les autres applications multimédias.

Les applications HbbTV sont accessibles uniquement lorsque le radiodiffuseur émet ces signaux et que le téléviseur dispose d'une connexion Internet. L'ampleur ainsi que le fonctionnement de ce service diffèrent en fonction du programme et de la chaîne.

Si une chaîne propose des applications HbbTV, cela est signalé par un bref affichage sur l'écran. La forme précise et la position de cet affichage dépendent des différentes applications. La touche rouge vous permet d'ouvrir et de fermer les pages d'application. La navigation dans les applications s'effectue à l'aide des touches de couleur de la télécommande mais peut varier en fonction du programme et de l'émission. Tenez compte des messages affichés dans les applications.

11. Application MEDION® Life Remote

L'application MEDION® Life Remote vous offre une façon innovante d'utiliser votre téléviseur MEDION® par le biais de votre réseau domestique et grâce à votre smartphone.

Grâce aux propriétés de votre téléphone mobile telles que l'écran tactile et le capteur de mouvement, l'application MEDION® Life Remote propose des options confortables, intuitives et améliorées pour commander votre Smart TV MEDION®. Vous avez par ailleurs la possibilité d'utiliser votre téléviseur à l'aide du pavé tactile et de saisir directement du texte lorsque vous accédez à des pages Internet.



Attention, le téléviseur à utiliser doit être connecté au même réseau que le smartphone. Attention, il se peut qu'en fonction de son système d'exploitation, votre smartphone soit exceptionnellement incompatible avec l'application.

Code QR Apple



Scannez le code QR pour installer directement l'application sur votre smartphone ou votre tablette.

Code QR Android













L'identification du téléviseur dans l'application est effectuée au moyen d'une adresse IP. Le cas échéant, vous devez au préalable chercher l'adresse IP de votre téléviseur pour configurer l'application.

L'application MEDION® Life Remote devient votre télécommande. En balayant l'écran vers le haut, le bas, la droite ou la gauche, vous atteignez les cinq surfaces de commande avec les fonctions suivantes :



Attention : certaines touches, en fonction du modèle, sont susceptibles de n'avoir aucune fonction.

OK	Confirmation de la sélection dans certains menus ; en mode TV : accès à la liste de chaînes
Touches directionnelles ▲ ▼	Navigation dans les différents menus ; sélection de chaînes en mode TV. En confirmant avec OK , vous accédez à la chaîne sélectionnée.
Touches directionnelles ◀ ▶	Navigation dans les différents menus
BACK	Retour une étape en arrière dans les menus
MENU	Ouverture et fermeture du menu
EXIT	Quitter le menu
Touche rouge	Fonctions différentes en fonction du menu ; mode TV : accès aux informations de programme de la chaîne
Touche verte	Fonctions différentes en fonction du menu ; mode TV : après avoir appuyé sur la touche rouge, accès à l'EPG
Touche jaune	Fonctions différentes en fonction du menu ; mode TV : après avoir appuyé sur la touche rouge, accès à la médiathèque
Touche bleue	Fonctions différentes en fonction du menu ; mode TV : après avoir appuyé sur la touche rouge, accès au télétexte
	Touche Internet
Touches numériques	TV : sélection du programme, télétexte : sélection de la page
 (SWAP)	Réglage du programme télévisé précédent
 (TIMER)	Activation/désactivation de la minuterie de commutation
	Arrêt/marche de la Smart TV (activation/désactivation du mode veille)
SCREEN	Sélection du format d'image
SUBT.	Activation/désactivation des sous-titres (si disponible)
LANG.	TV analogique : stéréo/mono ; TV numérique : sélection de la langue audio/de la langue des sous-titres (si disponible)
TEXT	activation du télétexte 2 pressions = mise en transparence du télétexte 3 pressions = fermeture du télétexte
SOURCE	Sélectionner le signal d'entrée des appareils raccordés
 (MEDIA)	Accès au navigateur médias
EPG	TV numérique : accéder à un programme télévisé électronique
Q. MENU	Accès au menu rapide (MENU OPTIONS) pour le traitement rapide des options de base
FAV	Accès aux listes de favoris

P - / +	Touche de sélection des programmes TV : sélectionner le programme suivant (+)/précédent (-) ; télétexte : sélectionner la page suivante (+)/précédente (-)
	Augmentation (+) ou diminution (-) du volume.
	Mise en sourdine
INFO	TV numérique : affichage d'informations (par ex. numéro de programme en cours) ; affichage d'informations dans de nombreuses applications (par ex. multimédias)
Touches médias	<ul style="list-style-type: none"> ◀ : retour rapide ; ▶ : avance rapide ; ● : fonction d'enregistrement (si disponible sur l'appareil utilisé) ; ■ : arrêter la lecture ; ▶ : démarrer la lecture ; ⏸ : interrompre la lecture
	Augmentation (+) ou diminution (-) du volume pour la lecture de médias
TV	Cette touche vous permet de quitter la surface de commande de l'application et de revenir une étape en arrière à la sélection du téléviseur à commander. L'application est alors déconnectée du téléviseur. Cette option est disponible sur les cinq surfaces de commande.

Par ailleurs, de nombreuses options de clavier, de commande de la langue ainsi qu'une commande par pavé tactile sont disponibles.

12. Protection des données Smart TV MEDION®

Votre Smart TV MEDION® compatible Internet dispose de fonctions de service Internet (HbbTV, portail et Open Browsing). Ces fonctions vous permettent d'accéder à des services, des contenus, des logiciels et des produits de tiers sur Internet. Par ailleurs, vous avez accès à des contenus Internet en libre accès. Votre téléviseur vérifie ainsi automatiquement si une nouvelle version logicielle est disponible. À cet égard, votre appareil envoie son adresse IP, sa version logicielle et son adresse MAC : ces données sont nécessaires pour garantir le service de mise à jour du logiciel.

L'accès à des applications par le biais du portail ou de HbbTV peut, en fonction du prestataire, exiger un enregistrement, la saisie d'un compte utilisateur et/ou, pour certains services, être payant. L'enregistrement peut nécessiter que vous fournissiez des données à caractère personnel ainsi que la sélection d'un mot de passe unique et secret. Veuillez consulter au préalable la politique de confidentialité du fournisseur correspondant.



MEDION® ne saurait être tenu responsable si le système HbbTV, le portail ou une prestation de service ne remplissait pas les exigences de l'utilisateur ou si l'utilisation du service, en particulier mais sans limitation, n'avait pas lieu sans interruption, en temps voulu, de manière sécurisée et sans défaillance.

MEDION® décline toute responsabilité concernant les informations et contenus accessibles par le biais de HbbTV, du portail ou d'Internet, ainsi que leur utilisation et leur fiabilité. Lors de l'achat de votre Smart TV, des garanties spéciales vous ont été remises. La validité de ces garanties, y compris celle des clauses de non-responsabilité y afférentes, perdure.

En cas d'autres questions relatives à la protection des données lors de l'utilisation de votre Smart TV, veuillez vous adresser au fournisseur concerné des fonctions de service Internet ou directement à l'adresse www.medion.com, ou contactez MEDION® par le biais de la rubrique « Protection des données ».

13. Résolution des problèmes

Les dysfonctionnements ont des causes diverses, parfois banales, parfois dues à des composants défectueux. Nous vous proposons ci-après un petit guide qui vous aidera à tenter de résoudre vous-même le problème. Si les mesures que nous vous indiquons n'aboutissent pas, n'hésitez pas à nous appeler. Nous vous aiderons volontiers !

Erreur	Mesures
Aucune image ne s'affiche et aucun son n'est audible.	<ul style="list-style-type: none"> • Vérifiez que le cordon d'alimentation est correctement branché à la prise de courant. • Vérifiez que la réception du signal est réglée sur TV. • Branchez l'appareil sur une autre prise de courant, le cas échéant.
Aucune image ne s'affiche sur AV.	<ul style="list-style-type: none"> • Vérifiez que le contraste et la luminosité soient correctement réglés. • Vérifiez que tous les appareils externes sont correctement raccordés. • Vérifiez que la bonne source AV est sélectionnée. • Une source d'entrée que vous souhaitez sélectionner avec  ou  (SOURCE) doit être activée dans le menu SOURCES > RÉGLAGES SOURCE. • Le cas échéant, lancez la lecture sur le lecteur externe.
Aucun son n'est audible.	<ul style="list-style-type: none"> • Assurez-vous que le volume n'est pas réglé à son niveau minimal. • Assurez-vous que la mise en sourdine n'est pas activée. Appuyez sur la touche  de la télécommande. • Vérifiez si la lecture audio dans le menu SON a été désactivée pour les haut-parleurs de la télévision.
Il n'y a aucune image ou aucun son. En revanche, des grésillements sont audibles.	<ul style="list-style-type: none"> • Il est possible que la réception soit mauvaise. Vérifiez que l'antenne est raccordée.
L'image n'est pas claire.	<ul style="list-style-type: none"> • Il est possible que la réception soit mauvaise. • Vérifiez que l'antenne est raccordée.
L'image est trop claire ou trop sombre.	<ul style="list-style-type: none"> • Vérifiez les réglages de contraste et de luminosité.
L'image n'est pas nette.	<ul style="list-style-type: none"> • Il est possible que la réception soit mauvaise. • Vérifiez que l'antenne est raccordée. • Vérifiez les réglages de netteté et de réduction du bruit dans le menu IMAGE.
L'image apparaît en double ou en triple.	<ul style="list-style-type: none"> • Vérifiez que l'antenne est correctement dirigée. • Il est possible que des montagnes ou des bâtiments renvoient des vagues réfléchissantes.
L'image est traversée de points.	<ul style="list-style-type: none"> • Il y a probablement des interférences avec des voitures, des trains, des tuyaux, des lumières au néon, etc. • Il y a probablement une interférence entre le câble d'antenne et le câble d'alimentation. Éloignez les câbles l'un de l'autre.
Des bandes apparaissent à l'écran ou les couleurs s'estompent.	<ul style="list-style-type: none"> • Y a-t-il une interférence avec un autre appareil ? • Les antennes de transmission des stations de radio, les antennes des amateurs de radio ou les téléphones portables peuvent également provoquer des interférences. • Déplacez le téléviseur aussi loin que possible de l'appareil qui est susceptible d'avoir provoqué l'interférence.

Erreur	Mesures
Le commutateur multifonction de l'appareil ne fonctionne pas. 	<ul style="list-style-type: none"> • Il est possible que la sécurité enfants soit activée.
Le téléviseur s'éteint.	<ul style="list-style-type: none"> • Vérifiez si l'arrêt automatique de la télévision est activé sous PLUS... (voir page 57).
Aucune réception/mauvaise réception avec une connexion réseau sans câble (Wi-Fi).	<ul style="list-style-type: none"> • Assurez-vous que tous les réglages nécessaires ont été effectués. • Le routeur est peut-être trop éloigné. L'utilisation d'un répéteur peut dans ce cas s'avérer judicieuse.
La connexion WIRELESS DISPLAY ne peut pas être établie.	<ul style="list-style-type: none"> • Assurez-vous que tous les réglages nécessaires ont été effectués. À ce sujet, lisez le paragraphe WIRELESS DISPLAY, page 27. • Il est possible que les appareils ne soient pas compatibles (seuls les appareils Android avec certains prérequis logiciels sont compatibles).
La télécommande ne fonctionne pas.	<ul style="list-style-type: none"> • Vérifiez si les piles sont usées ou mal insérées dans la télécommande. • Assurez-vous que la fenêtre de capteur ne se trouve pas dans un rayon lumineux intense.
Il est impossible d'ouvrir le menu.	<ul style="list-style-type: none"> • Vérifiez si CEC est activé. Dans ce cas, le menu ne peut pas être ouvert, mais cela ne signifie pas que votre appareil est défectueux. Le cas échéant, le menu de l'appareil raccordé par le biais de HDMI2 s'ouvre. Cela dépend du lecteur et doit être supporté par ce dernier. • Modifiez la source d'entrée.
Les contenus HDR ne sont pas lus.	<ul style="list-style-type: none"> • Sélectionnez le réglage AMÉLIORÉ dans le menu SOURCES pour les entrées HDMI.



Dans certains cas, la restauration des réglages d'usine puis une nouvelle installation peuvent se révéler judicieuses.



Si les cookies sont désactivés, la page d'accueil du portail médias s'affiche à chaque fois que vous y accédez.

13.1. Vous avez besoin d'une aide supplémentaire ?

Si les propositions données dans les chapitres précédents ne parviennent pas à résoudre votre problème, veuillez nous contacter. Les informations suivantes nous seraient alors très utiles :

- Quels appareils externes sont raccordés ?
- Quels sont les messages affichés à l'écran ?
- À quelle étape de fonctionnement le problème est-il survenu ?
- Si vous avez raccordé un PC à l'appareil :
 - Quelle est la configuration de votre ordinateur ?
 - Quel logiciel utilisez-vous lorsque l'erreur s'est produite ?
- Qu'avez-vous déjà tenté pour résoudre le problème ?
- Si vous possédez déjà un numéro de client, veuillez nous le communiquer.

13.2. Pixels défectueux avec les Smart TV

Malgré les processus de fabrication les plus avancés de l'industrie, il peut se produire dans des cas rares, en raison de la technique extrêmement complexe, des pertes de points lumineux individuels ou multiples.

Les écrans TFT à matrice active d'une résolution de **3 840 x 2 160 pixels**, se composant chacun de quatre sous-pixels (rouge, vert, bleu, blanc), utilisent au total **env. 33,2 millions** de transistors de commande. Compte tenu du très grand nombre de transistors et des processus de fabrication extrêmement complexes qui y sont associés, il peut se produire par endroits des pertes ou un mauvais adressage de pixels ou de sous-pixels individuels.

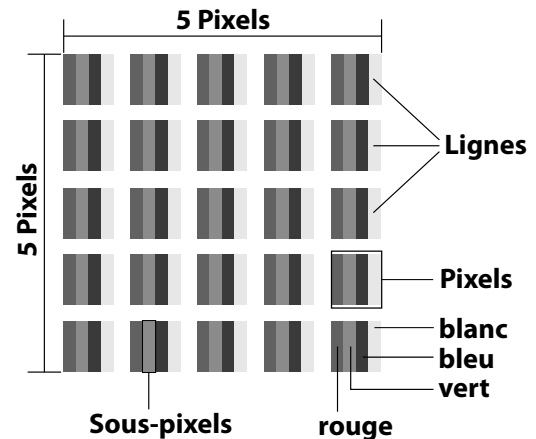

Classe d'erreur de pixels	Erreur type 1 pixel allumé en perma- nence	Erreur type 2 pixel noir en perma- nence	Erreur type 3 sous-pixel défectueux	
			allumé	noir
0	0	0	0	0
I	1	1	2 1 0	1 3 5
II	2	2	5 5 - n* 0	0 2 x n* 10
III	5	15	50 50 - n* 0	0 2 x n* 100
IV	50	150	500 500 - n* 0	0 2 x n* 1 000

n* = 1,5

Le nombre autorisé des erreurs types présentées ci-dessus dans chaque classe d'erreur s'élève à un million de pixels et doit être converti conformément à la résolution physique de l'écran.

Votre appareil est conforme à la norme européenne ISO 9241-307 classe II (classe d'erreur de pixels). Une erreur de pixels jusqu'au nombre maximal indiqué ne constitue pas un motif de garantie.

14. Nettoyage



AVERTISSEMENT !

Risque d'électrocution !

Lorsque le boîtier est ouvert et en cas de contact avec les composants contenus dans l'appareil, il existe un danger de mort par électrocution !

- N'ouvrez pas le boîtier de l'appareil. Il ne contient aucune pièce à entretenir. Débranchez toujours la fiche d'alimentation de la prise et tous les câbles de connexion avant de procéder au nettoyage de l'appareil !

La durée de vie de votre Smart TV peut être prolongée en respectant les consignes suivantes :

- La finition ultrabrillante est recouverte de films de protection afin de protéger le téléviseur contre les rayures. Retirez les films une fois l'installation correcte du téléviseur terminée.
- Si la finition ultrabrillante est sale, dépoussiérez d'abord le téléviseur. Essuyez-le ensuite avec précaution à l'aide d'un chiffon. Si vous n'avez pas d'abord procédé à un dépoussiérage ou si vous essuyez la finition ultrabrillante avec trop de force, vous risquez de rayer la surface.
- N'utilisez ni solvants ni détergents corrosifs ou gazeux.
- Nettoyez l'écran à l'aide d'un chiffon doux, non pelucheux.
- Veillez à ne pas laisser de gouttes d'eau sur la Smart TV. L'eau peut entraîner des décolorations irréversibles.
- Afin d'éviter tout dommage, évitez absolument que de l'eau pénètre à l'intérieur de l'appareil.
- N'exposez jamais l'écran aux rayons directs du soleil ou au rayonnement ultraviolet.
- Veuillez conserver les matériaux d'emballage d'origine et utilisez-les pour le transport de la Smart TV.

15. Stockage en cas de non-utilisation

Si vous n'utilisez pas le téléviseur pendant une période prolongée, rangez-le dans un endroit frais et sec et veillez à ce qu'il soit protégé de la poussière et des variations de température. Retirez au préalable tous les appareils raccordés et retirez les piles de la télécommande.

16. Recyclage



Emballage

L'appareil est placé dans un emballage afin de le protéger contre tout dommage pendant le transport. Les emballages sont fabriqués à partir de matériaux qui peuvent être éliminés de manière écologique et remis à un service de recyclage approprié.



Appareil

Le symbole ci-contre d'une poubelle sur roues barrée indique que l'appareil est soumis à la directive 2012/19/UE. Il est interdit d'éliminer des appareils usagés avec les déchets ménagers. Conformément à la Directive 2012/19/UE, l'appareil doit être éliminé de manière réglementaire une fois arrivé en fin de cycle de vie. Les matériaux recyclables contenus dans l'appareil seront recyclés, respectant ainsi l'environnement. Déposez l'appareil usagé auprès d'un point de collecte de déchets électriques et électroniques ou auprès d'un centre de tri. Retirez auparavant les piles de l'appareil et éliminez-les séparément dans un centre de collecte de piles usagées. Pour de plus amples renseignements, adressez-vous à l'entreprise d'élimination des déchets locale ou à la municipalité.



Piles

En recyclant vos piles usagées de manière appropriée, vous protégez l'environnement et votre santé. Ne jetez en aucun cas les piles usagées avec les déchets domestiques. Les piles doivent être éliminées de manière appropriée. Les magasins vendant des piles et les lieux de collecte municipaux mettent à disposition des containers spéciaux destinés à cet effet. Renseignez-vous auprès de l'entreprise de recyclage locale ou de votre municipalité. Dans le cadre de la réglementation relative à la distribution de piles ou la livraison d'appareils contenant des piles, nous sommes tenus de vous informer de ce qui suit :

En tant qu'utilisateur final, il vous incombe légalement de restituer les piles usagées. Vous pouvez renvoyer les piles usagées que nous proposons ou avons proposé à la vente gratuitement à notre dépôt d'expédition (adresse d'expédition).

17. Caractéristiques techniques

Smart TV		MEDION
Désignation de l'appareil	X15091 (MD 31590)	
Tension nominale	220 – 240 V ~ 50 Hz	
Tension nominale/courant nominal de la connexion satellite	13 V/18 V==, 300 mA max.	
Taille de l'écran	125,7 cm (50") LCD ; écran 16:9	
Consommation	max. 135 W	
Consommation en veille	< 0,50 W	
Consommation en autonomie connectée (mode WAKE ON)	≤ 2,00 W	
Puissance de sortie des haut-parleurs	2 x 10 W RMS, compatible DTS HD	
Résolution physique	3840 x 2160	
Système TV	Pal	
Emplacements de programme	199 (ATV), 10.000 (DTV)	
Canaux		
	VHF (bande I/III)	
	UHF (bande U)	
	HYPERBANDE	
	TÉLÉVISION PAR CÂBLE (S1–S20)/(S21–S41)	
	DVB-T2 HD (H.265, HEVC)	
	HD DVB-C	
	DVB-S2	
Connexions		
	Connexion par antenne (TV analogique, DVB-T ou DVB-C)	
	Connexion par satellite (DVB-S/S2)	
	2 ports USB	
	1 port LAN RJ-45	
Vidéo		
	4 ports HDMI® 2.0 avec déchiffrement HDCP 2.2	
	1 port VGA (15 broches D-Sub, YUV/YPbPr)	
	AV In (Cinch)	
Audio		
	Stereo Audio In pour AV, YUV, VGA (Cinch)	
	Sortie casque (jack 3,5 mm)	
	Digital Audio Out (SPDIF, optique)	

Lecteurs/Supports de stockage	
Lecteurs	USB, fente Common Interface (CI+)
Formats pris en charge par USB ²	Photo : JPG, JPEG, JPE, BMP, PNG
	Musique : MP3, WMA, WAV
	Vidéo : MPEG 1/2/4, MKV, MOV, MP4, DAT, VOB, H263, FLV, HEVC, Xvid
Capacité	USB max. 1 TB

Télécommande	
Mode de transmission	Infrarouge
Classe LED	1
Type de piles	2 x 1,5 V AAA R03/LR03

Températures ambiantes	
Température ambiante autorisée	+5 °C - +35 °C
Humidité ambiante relative autorisée	20 % – 85 %

Dimensions/poids	
Dimensions sans pieds (l x H x P)	env. 1133 x 658 x 84 mm
Dimensions avec pieds (l x H x P)	env. 1133 x 721 x 250 mm
Poids sans pieds	env. 10,0 kg
Poids avec pieds	env. 10,2 kg
Montage mural	norme Vesa, écart 200 x 200 mm ³

Wi-Fi		
Plage de fréquences	2,4 GHz/5 GHz	
Norme Wi-Fi	802.11 a/b/g/n	
Chiffrement	WEP/WPA/WPA2	
Plage de fréquences/MHz	Canal	Puissance d'émission max./dBm
2 400 - 2 483,5	1 - 13	19,9
5 150 - 5 250	36 - 48	22,4
5 250 - 5 350	52 - 64	22,5
5 470 - 5 725	100 - 140	22,5



ID 1111220767

² En raison de la multitude de codecs différents, la lecture de tous les formats ne peut pas être garantie.

³ Support mural non fourni à la livraison. Lors du montage, assurez-vous d'utiliser des vis de taille M6. La longueur des vis correspond à l'épaisseur du support mural plus 10 mm.

17.1. Fiche du produit



Scannez le code QR indiqué sur l'étiquette énergétique pour télécharger la fiche technique du produit.

17.2. Informations sur les marques

DTS, le symbole et l'association de DTS et du symbole sont des marques déposées de DTS, Inc.



Vous trouverez de plus amples informations concernant les brevets DTS à l'adresse <http://patents.dts.com>.

Le logo HDMI et High-Definition Multimedia Interface sont des marques déposées de HDMI Licensing LLC.



Fabriqué sous licence de Dolby Laboratories. Dolby et le double symbole D sont des marques déposées de Dolby Laboratories.



Blu-Ray, USB, Android, Apple ainsi que les autres marques déposées appartiennent à leurs propriétaires respectifs.

18. Informations relatives au service après-vente

Si votre appareil ne fonctionne pas de la manière dont vous le souhaitez, veuillez d'abord vous adresser à notre service après-vente. Vous disposez des moyens suivants pour entrer en contact avec nous :

- Au sein de notre Service Community, vous pouvez discuter avec d'autres utilisateurs ainsi qu'avec nos collaborateurs pour partager vos expériences et vos connaissances. Vous pouvez accéder à notre Service Community ici : <http://community.medion.com>.
- Vous pouvez également utiliser notre formulaire de contact disponible ici : www.medion.com/contact.
- Notre équipe du service après-vente se tient également à votre disposition via notre assistance téléphonique ou par courrier.

Horaires d'ouverture	Hotline SAV (Belgique)
Lun - Ven : 9h00 à 19h00	☎ 02 - 200 61 98
	Hotline SAV (Luxembourg)
	☎ 34 - 20 808 664
Adresse du service après-vente	
MEDION B.V. John F.Kennedylaan 16a 5981 XC Panningen Nederland	



La présente notice d'utilisation et bien d'autres sont disponibles au téléchargement sur le portail de service après-vente

www.medion.com/be/fr/service/accueil/.

Vous pourrez également y trouver des pilotes et d'autres logiciels pour différents appareils.

Vous pouvez également scanner le code QR ci-contre pour charger la notice d'utilisation sur un appareil mobile via le portail de service.

19. Mentions légales

Copyright © 2021

Date : 14.04.2021

Tous droits réservés.

La présente notice d'utilisation est protégée par les droits d'auteur.

Toute reproduction sous forme mécanique, électronique ou sous toute autre forme que ce soit est interdite sans l'autorisation préalable écrite du fabricant.

Le responsable de mise sur le marché possède les droits d'auteur :

MEDION AG
Am Zehnthof 77
45307 Essen
Allemagne

Veillez noter que l'adresse ci-dessus n'est pas celle du service des retours. Contactez toujours notre service après-vente d'abord.

20. Déclaration de confidentialité

Chère cliente, cher client,

Nous vous informons que nous, MEDION AG, Am Zehnthof 77, 45307 Essen, sommes responsables du traitement de vos données personnelles.

En matière de protection des données, nous sommes assistés par le délégué à la protection des données personnelles de notre entreprise, que vous pouvez contacter à l'adresse MEDION AG, Datenschutz, Am Zehnthof 77, D - 45307 Essen ; datenschutz@medion.com. Nous traitons vos données dans le cadre du déroulement de la garantie et des processus connexes (p. ex. des réparations) et basons le traitement de vos données sur le contrat de vente que nous avons conclu.

Nous transmettons vos données aux prestataires de services de réparation que nous avons mandatés dans le cadre du déroulement de la garantie et des processus connexes (p. ex. des réparations). En règle générale, nous conservons vos données personnelles pendant une durée de trois ans afin de respecter vos droits de garantie légaux.

Vous avez le droit d'obtenir des informations sur les données personnelles vous concernant ainsi que de les faire rectifier, supprimer, limiter leur traitement, vous opposer à leur traitement et à leur transmission.

Toutefois, les droits d'information et de suppression sont soumis à des restrictions en vertu des §§ 34 et 35 des dispositions légales allemandes spéciales en matière de protection des données conformément à la loi fédérale allemande sur la protection des données (BDSG) (art. 23 GDPR), et il existe également un droit de recours auprès d'une autorité de surveillance compétente en matière de protection des données (art. 77 GDPR en relation avec le § 19 des dispositions légales allemandes spéciales en matière de protection des données conformément à la loi fédérale allemande sur la protection des données (BDSG)). En cas de recours auprès de MEDION AG, adressez-vous au responsable de la protection des données et de la liberté d'information de Rhénanie-du-Nord-Westphalie, Postfach 200444, 40212 Düsseldorf, www.ldi.nrw.de.

Le traitement de vos données est nécessaire pour le déroulement de la garantie ; sans la mise à disposition des données nécessaires, le déroulement de la garantie n'est pas possible.

21. Index

A	
Alimentation électrique	9, 73
Raccordement d'une alimentation électrique	18
Application Life Remote	65
Arrêt automatique	57
Audio Video Sharing	58, 65
C	
Caractéristiques techniques	73
Casque	45
Connexions multimédias	
AV	19
HDMI	19
HDMI ARC	19
HDMI CEC	19
LAN	20
SPDIF	20
USB	20
VGA (PC)	20
VGA (YPbPr)	20
Consignes de sécurité	6
Alimentation électrique	9
Raccordements	9
Sécurité de fonctionnement	6
Contenu de la livraison	5
E	
Enregistrement	36, 60
EPG	35
Erreur	68
Erreurs de pixels	70
F	
Fiche produit	75
H	
HbbTV	65
HDR	4
I	
Information relative à la conformité	11
Installation	47
L	
Lieu d'installation	7
Liste de favoris	26, 33
Liste de programmes	24, 25
Liste de satellites	49
M	
Menu OSD	29
Applications	38
Canaux	31
Installation	47
Navigateur médias	63
Page d'accueil	29
Réglages	38, 50
Réseau	46
Son	43
Sources	37
TV	59
Mise en service	16
Module CI	13, 50
Module d'interface commune	50
Montage	17
Musique	44, 74
N	
Navigateur médias	63
P	
Photo	74
Piles	10, 18, 72
Portail médias	65
Première installation	21
Problème	68
Protection des données	67
R	
Raccordement	
Antenne	21
Raccordements	9
Recherche de chaînes	21
Recyclage	72
Réglage d'usine	40, 42, 49
Réglages de l'image	25
Réglages de son	25
Réparation	8
Résolution des problèmes	68
S	
Sécurité de fonctionnement	6
Sécurité enfants	53
Sélection de programme	25
Sélection de sources	27, 54
T	
Télétexte	28
Température ambiante	8, 74
U	
Ultra HD	4
USB	13, 63
Utilisation	25
V	
VGA	27, 37, 40
Vidéos	74
Vue d'ensemble de l'appareil	12

