



Bedienungsanleitung Mode d'emploi Istruzioni per l'uso

MEDION®

Smart-TV mit LED-Backlight Technologie Téléviseur Smart avec technologie de rétroéclairage LED | Smart TV con retroilluminazione LED MEDION® LIFE® X18058

Deutsch....Seite 7
Français....Page 71
Italiano.....Pagina 135



Mit QR-Codes schnell und einfach ans Ziel

Egal, ob Sie **Produktinformationen**, **Ersatzteile** oder **Zubehör** benötigen, Angaben über **Herstellergarantien** oder **Servicestellen** suchen, oder sich bequem eine **Video-Anleitung** anschauen möchten, mit unseren QR-Codes gelangen Sie kinderleicht ans Ziel.

Was sind QR-Codes?

QR-Codes (QR = Quick Response) sind grafische Codes, die mithilfe einer Smartphone-Kamera gelesen werden und beispielsweise einen Link zu einer Internetseite oder Kontaktdaten enthalten.

Ihr Vorteil: Kein lästiges Eintippen von Internet-Adressen oder Kontaktdaten!

Und so geht's

Zum Scannen des QR-Codes benötigen Sie lediglich ein Smartphone, einen installierten QR-Code-Reader sowie eine Internet-Verbindung.*

Einen QR-Code-Reader finden Sie in der Regel kostenlos im App Store Ihres Smartphones.

Jetzt ausprobieren

Scannen Sie einfach mit Ihrem Smartphone den folgenden QR-Code und erfahren Sie mehr über Ihr neu erworbenes Aldi-Produkt.*

Ihr Aldi Serviceportal

Alle oben genannten Informationen erhalten Sie auch im Internet über das Aldi Serviceportal unter www.aldi-service.ch.



*Beim Ausführen des QR-Code Readers können abhängig von Ihrem Tarif Kosten für die Internet-Verbindung entstehen.

Inhaltsverzeichnis



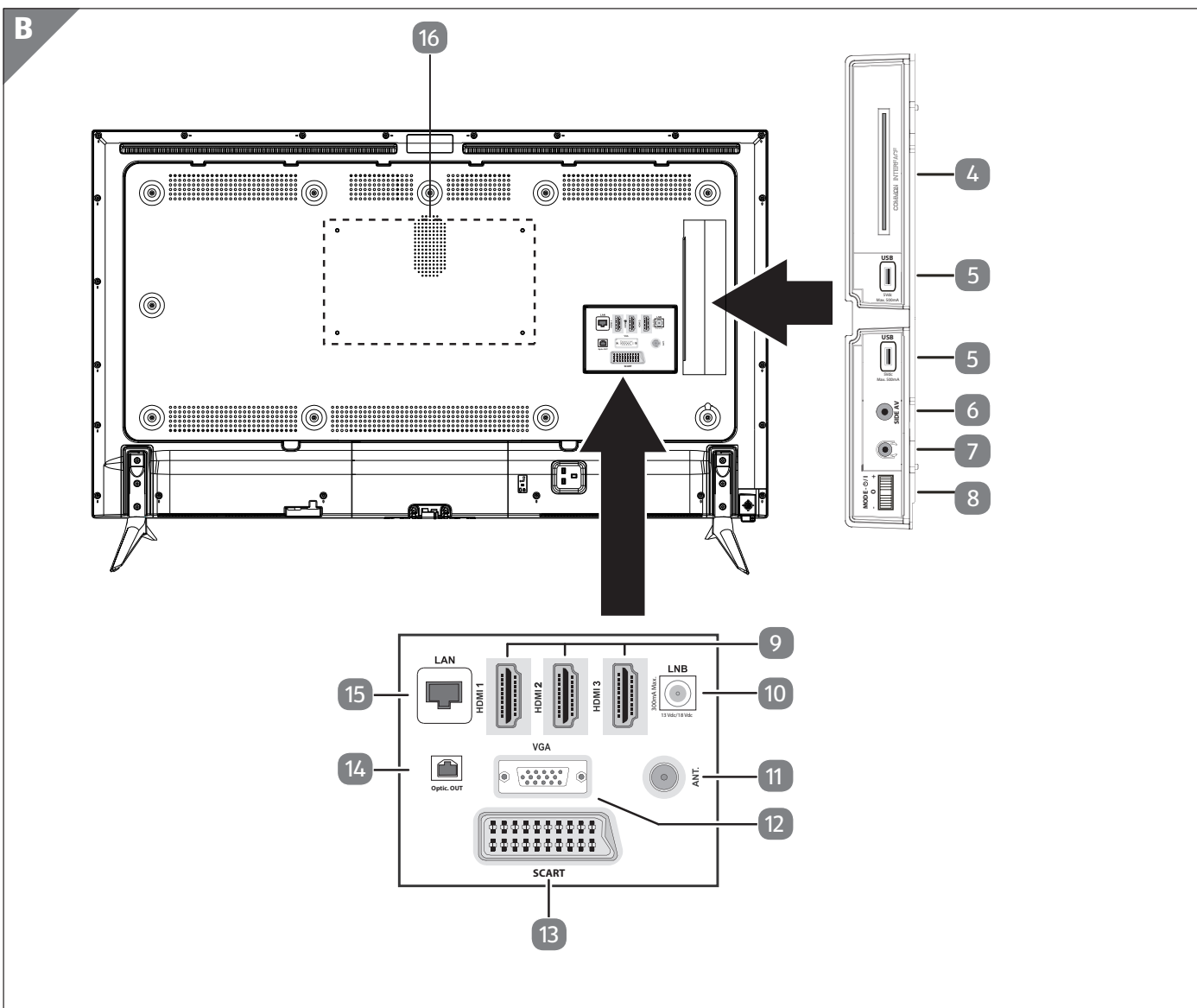
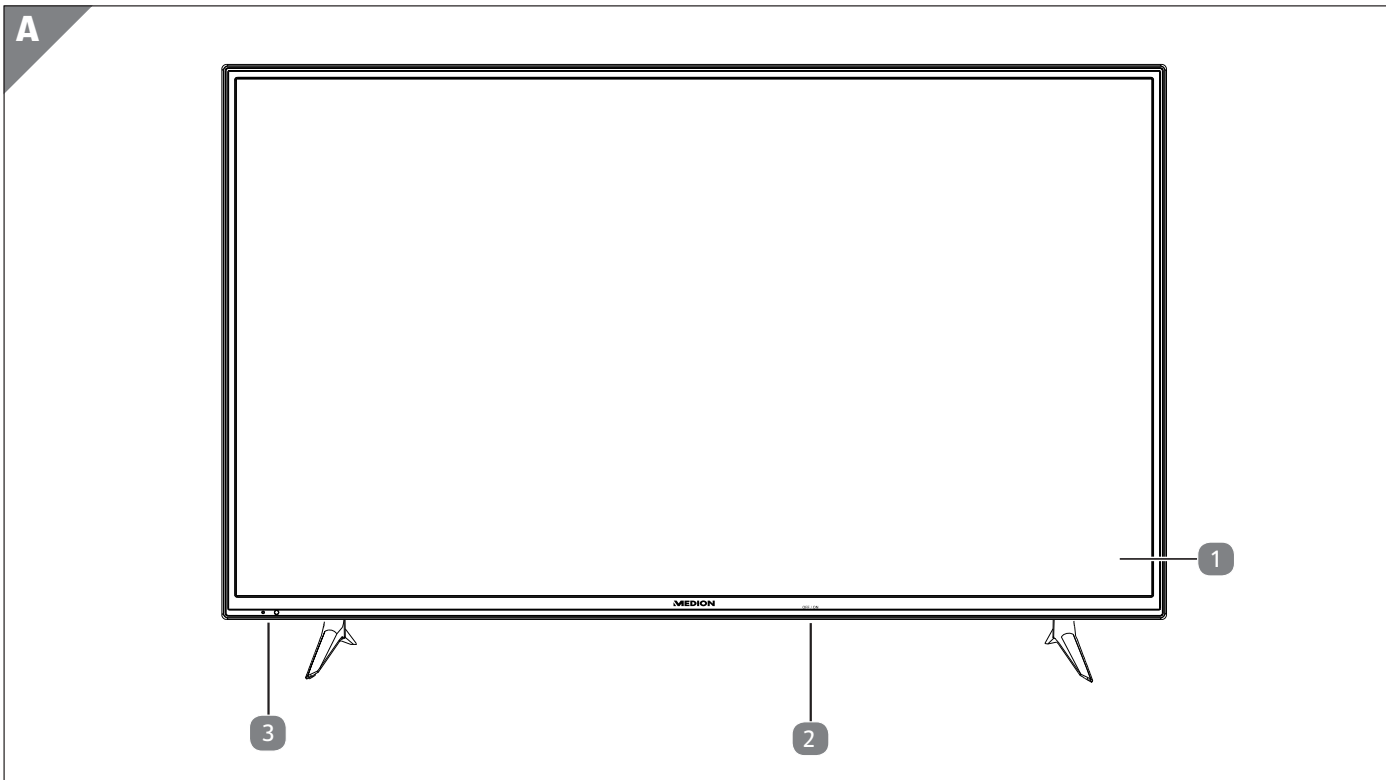

Übersicht	4
Lieferumfang/Geräteteile	6
Zu dieser Anleitung	9
Sicherheitshinweise	11
Geräteübersicht	16
Inbetriebnahme	18
Bedienung	25
Videotext	28
Geräte anschließen.....	29
Über das OSD-Menü	34
EPG - Programm-Guide.....	55
Medienportal	57
HbbTV-System.....	58
Internet	59
MEDION® Life Remote App.....	59
Datenschutz MEDION® Smart TV	60
Problembehebung	61
Entsorgung	64
Technische Daten.....	65
Produktdatenblatt	67
Impressum	68
Index	69
Garantiekarte	199
Garantiebedingungen.....	200

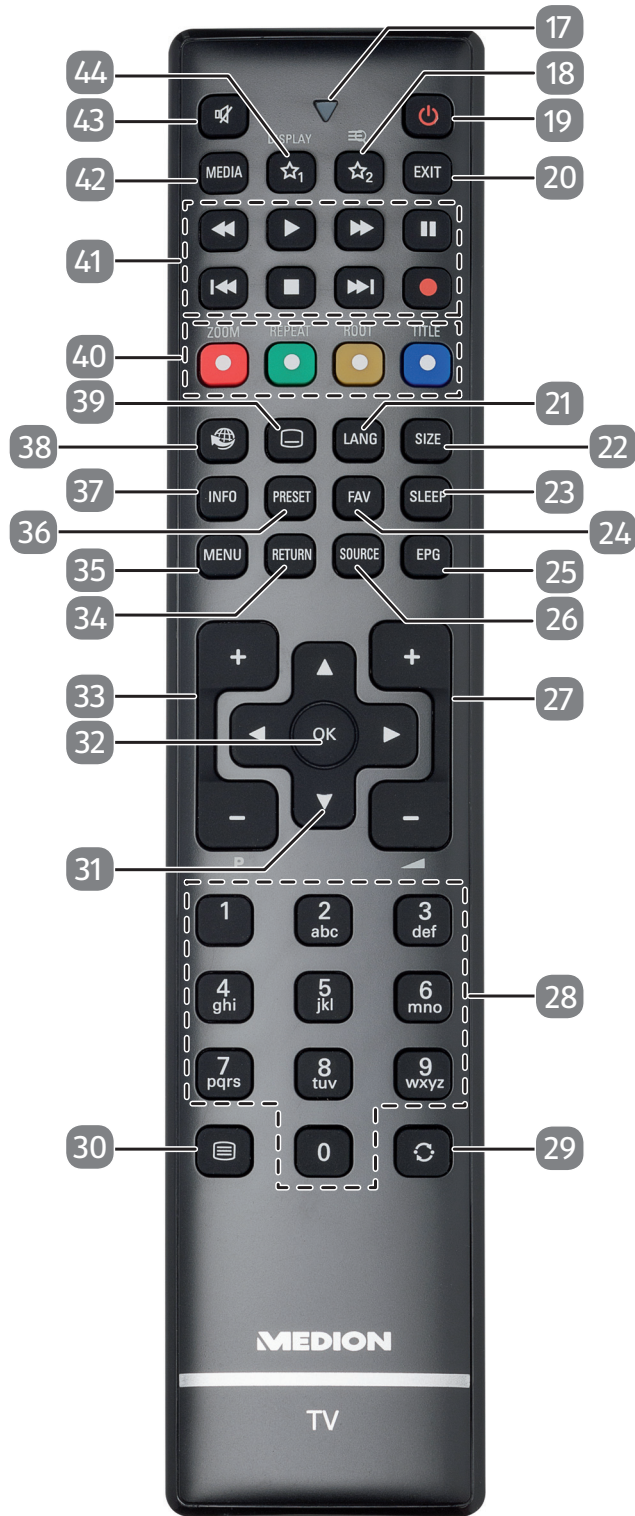

C



Lieferumfang/Geräteteile

- | | | | |
|----|--|----|---|
| 1 | Bildschirm | 17 | Leuchtanzeige |
| 2 | Netzschalter | 18 | ☆ ₂ |
| 3 | Infrarot-Sensor / Betriebsanzeige | 19 | ⏻ |
| 4 | COMMON INTERFACE (CI+) | 20 | EXIT |
| 5 | USB (5V \equiv , 500 mA max.) | 21 | LANG |
| 6 | SIDE AV | 22 | SIZE |
| 7 |  | 23 | SLEEP |
| 8 | Multifunktionstaster MODE | 24 | FAV |
| 9 | HDMI 1-3 | 25 | EPG |
| 10 | LNB, SAT (13 Vdc/18 Vdc, 300 mA Max.) | 26 | SOURCE |
| 11 | ANT. DVB-T/DVB-T2, DVB-C | 27 | ← ◀ ▶ → |
| 12 | VGA, YUV | 28 | Zifferntasten |
| 13 | SCART | 29 | ↻ (SWAP) |
| 14 | Optic. OUT | 30 |  Videotext einschalten |
| 15 | LAN | 31 | Richtungstasten ▲ ▼ ◀ ▶ |
| 16 | Befestigungslöcher für eine Wandhalterung | 32 | OK |
| | | 33 | P -/+ |
| | | 34 | RETURN |
| | | 35 | MENU |
| | | 36 | PRESET |
| | | 37 | INFO |
| | | 38 |  |
| | | 39 |  Untertitel an/aus |
| | | 40 | Rote Taste/ZOOM
Grüne Taste/REPEAT
Gelbe Taste/ROOT
Blaue Taste/TITLE |
| | | 41 | Medientasten |
| | | 42 | MEDIA |
| | | 43 |  |
| | | 44 | ☆ ₁ / DISPLAY |

Inhalt

Übersicht	4
Lieferumfang/Geräteteile.....	6
Zu dieser Anleitung	9
In dieser Anleitung verwendete Warnsymbole und Signalwörter.....	9
Bestimmungsgemäßer Gebrauch.....	9
Full HD.....	10
Lieferumfang.....	10
Sicherheitshinweise.....	11
Betriebssicherheit.....	11
Aufstellungsort	12
Reparatur.....	12
Umgebungstemperatur.....	13
Sicherheit beim Anschließen	13
Umgang mit Batterien.....	14
Hinweise zur Konformität	15
Geräteübersicht	16
Vorderseite.....	16
Rückseite und rechte Seite	16
Fernbedienung	17
Inbetriebnahme.....	18
Auspacken	18
Montage	19
Batterien in die Fernbedienung einlegen	19
Antenne anschließen	20
Stromversorgung anschließen	20
Smart-TV ein- und ausschalten.....	20
Sendersuche nach dem ersten Einschalten	21
Bedienung.....	25
Programmauswahl.....	25
Toneinstellungen	25
Bildeinstellungen	25
Infos anzeigen lassen.....	26
Favoritenlisten öffnen.....	26
Quelle wählen	27
Wireless Display	27
Videotext.....	28
Die Bedienung des Videotexts	28
Geräte anschließen.....	29
Kopfhörer anschließen.....	29
Digitaler Verstärker über optischen Anschluss	29
Soundbar/Surround-Anlage anschließen	29
DVD/Blu-Ray Player anschließen.....	30
Videorekorder anschließen.....	30
DVD-Rekorder anschließen	31
Receiver (SAT, DVB-T, Decoder etc.) anschließen.....	31

DVD-/Videorekorder und SAT-Receiver anschließen.....	32
Camcorder anschließen.....	32
Gerät mit HDMI- oder DVI-Ausgang.....	32
PC anschließen.....	33
Netzwerk anschließen.....	33
Über das OSD-Menü.....	34
Im Menü navigieren.....	34
Menüsystem im Detail.....	35
EPG - Programm-Guide.....	55
Medienportal.....	57
HbbTV-System.....	58
Internet.....	59
MEDION® Life Remote App.....	59
Datenschutz MEDION® Smart TV.....	60
Problembehebung.....	61
Benötigen Sie weitere Unterstützung?.....	62
Pixelfehler bei Smart-TVs.....	63
Reinigung.....	64
Entsorgung.....	64
Technische Daten.....	65
Produktdatenblatt.....	67
Impressum.....	68
Index.....	69
Garantiekarte.....	199
Garantiebedingungen.....	200

Zu dieser Anleitung



Lesen Sie vor Inbetriebnahme die Sicherheitshinweise aufmerksam durch. Beachten Sie die Warnungen auf dem Gerät und in der Bedienungsanleitung.

Bewahren Sie die Bedienungsanleitung immer in Reichweite auf. Wenn Sie das Gerät verkaufen oder weitergeben, händigen Sie unbedingt auch diese Anleitung aus.

In dieser Anleitung verwendete Warnsymbole und Signalwörter

⚠ GEFAHR!

Dieses Signalwort bezeichnet eine Gefährdung mit einem hohen Risikograd, die, wenn sie nicht vermieden wird, den Tod oder eine schwere Verletzung zur Folge hat.

⚠ WARNUNG!

Dieses Signalwort bezeichnet eine Gefährdung mit einem mittleren Risikograd, die, wenn sie nicht vermieden wird, den Tod oder eine schwere Verletzung zur Folge haben kann.

⚠ VORSICHT!

Dieses Signalwort bezeichnet eine Gefährdung mit einem niedrigen Risikograd, die, wenn sie nicht vermieden wird, eine geringfügige oder mäßige Verletzung zur Folge haben kann.

HINWEIS!

Dieses Signalwort warnt vor möglichen Sachschäden oder gibt Ihnen nützliche Zusatzinformationen zum Zusammenbau oder zum Betrieb.



Konformitätserklärung (siehe Kapitel „Konformitätserklärung“): Mit diesem Symbol markierte Produkte erfüllen die Anforderungen der EG-Richtlinien.



Mit dem Siegel Geprüfte Sicherheit (GS-Zeichen) wird einem Produkt bescheinigt, dass es den Anforderungen des Produktsicherheitsgesetzes (ProdSG) entspricht. Diese Anforderungen sind in den Unfallvorschriften der Berufsgenossenschaften, den DIN-Normen und Europäische Normen oder anderen allgemein anerkannten Regeln der Technik dargestellt.

Bestimmungsgemäßer Gebrauch

- Dieses Gerät dient zum Empfang und zur Wiedergabe von Fernsehprogrammen. Die unterschiedlichen Anschlussmöglichkeiten ermöglichen eine zusätzliche Erweiterung der Empfangs- und Wiedergabequellen (Receiver, DVD-Player, DVD-Recorder, Videorecorder, PC etc.). Ihr Gerät bietet Ihnen vielfältige Möglichkeiten der Nutzung.
- Das Gerät ist nur für den privaten und nicht für den industriellen/kommerziellen Gebrauch bestimmt.
- Bitte beachten Sie, dass im Falle des nicht bestimmungsgemäßen Gebrauchs die Haftung erlischt.
- Bauen Sie das Gerät nicht ohne unsere Zustimmung um und verwenden Sie keine nicht von uns genehmigten oder gelieferten Zusatzgeräte.
- Verwenden Sie nur von uns gelieferte oder genehmigte Ersatz- und Zubehörteile.
- Beachten Sie alle Informationen in dieser Bedienungsanleitung, insbesondere die Sicherheitshinweise. Jede andere Bedienung gilt als nicht bestimmungsgemäß und kann zu Personen- oder Sachschäden führen.
- Nutzen Sie das Gerät nicht unter extremen Umgebungsbedingungen.
- Dieses Gerät ist nur für den Gebrauch in trockenen Innenräumen geeignet.
- Dieses Gerät ist nicht als Datenmonitor für Büroarbeitsplätze geeignet.

Full HD

Ihr Smart-TV ist mit dem Merkmal „Full HD“ ausgestattet. Das bedeutet, dass er grundsätzlich hochauflösende Fernsehprogramme (HDTV) wiedergeben kann.

Voraussetzung ist, dass ein HDTV-Signal vorliegt.



Lieferumfang

Bitte überprüfen Sie die Vollständigkeit der Lieferung und benachrichtigen Sie uns innerhalb von 14 Tagen nach dem Kauf, falls die Lieferung nicht komplett ist.

Mit dem von Ihnen erworbenen Produkt haben Sie erhalten:

- Smart-TV
- Fernbedienung (RC1208) inkl. 2 Batterien Typ LR03 (AAA) 1,5V
- AV-Adapter
- YUV-Adapter
- Standfüße inkl. Befestigungsschrauben
- Bedienungsanleitung
- Garantiekarte

 **GEFAHR!**

Erstickungsgefahr!

Verpackungsfolien können verschluckt oder unsachgemäß benutzt werden, daher besteht Erstickungsgefahr!

- Halten Sie das Verpackungsmaterial, wie z.B. Folien oder Plastikbeutel von Kindern fern.

Sicherheitshinweise

Betriebssicherheit

- Dieses Gerät kann von Kindern ab 8 Jahren und darüber sowie von Personen mit verringerten physischen, sensorischen oder mentalen Fähigkeiten oder Mangel an Erfahrung und Wissen benutzt werden, wenn sie beaufsichtigt werden oder bezüglich des sicheren Gebrauchs des Gerätes unterwiesen wurden und die daraus resultierenden Gefahren verstanden haben.
- Kinder dürfen nicht mit dem Gerät spielen. Reinigung und Benutzer-Wartung dürfen nicht von Kindern ohne Beaufsichtigung durchgeführt werden.

GEFAHR!

Erstickungsgefahr!

Verpackungsfolien können verschluckt oder unsachgemäß benutzt werden, daher besteht Erstickungsgefahr!

- Halten Sie das Verpackungsmaterial, wie z.B. Folien oder Plastikbeutel von Kindern fern.

GEFAHR!

Stromschlaggefahr!

Gefahr eines elektrischen Schlages, Kurzschluss- und Brandgefahr!

- Öffnen Sie niemals das Gehäuse des Smart-TVs und führen Sie keine Gegenstände durch die Schlitze und Öffnungen ins Innere des Smart-TVs ein.

WARNUNG!

Überhitzung! Brandgefahr!

Überhitzung kann Beschädigungen des Smart-TVs und Brandgefahr zur Folge haben!

- Schlitze und Öffnungen des TV-Geräts dienen der Belüftung. Decken Sie diese Öffnungen nicht, z. B. mit Zeitungen, Tischdecken, Vorhängen etc., ab.
- Üben Sie keinen Druck auf das Display aus. Es besteht die Gefahr, dass der Bildschirm bricht.
- Die Fernbedienung besitzt eine Infrarot-Diode der Klasse 1. Betrachten Sie die LED nicht mit optischen Geräten.

VORSICHT!

Verletzungsgefahr!

Bei gebrochenem Display besteht Verletzungsgefahr!

- Packen Sie mit Schutzhandschuhen die geborstenen Teile ein.
- Waschen Sie anschließend Ihre Hände mit Seife, da nicht auszuschließen ist, dass Chemikalien austreten können.
- Senden Sie die Bruchteile zur fachgerechten Entsorgung an Ihr Service Center.
- Berühren Sie nicht das Display mit den Fingern oder mit kantigen Gegenständen, um Beschädigungen zu vermeiden.

Wenden Sie sich an den Kundendienst, wenn:

- das Netzkabel angeschmort oder beschädigt ist
- Flüssigkeit in das Gerät eingedrungen ist
- das Gerät nicht ordnungsgemäß funktioniert
- das Gerät gestürzt, oder das Gehäuse beschädigt ist
- Rauch aus dem Gerät aufsteigt

Aufstellungsort

- Neue Geräte können in den ersten Betriebsstunden einen typischen, unvermeidlichen aber völlig ungefährlichen Geruch abgeben, der im Laufe der Zeit immer mehr abnimmt. Um der Geruchsbildung entgegenzuwirken, empfehlen wir Ihnen, den Raum regelmäßig zu lüften. Wir haben bei der Entwicklung dieses Produktes Sorge dafür getragen, dass geltende Grenzwerte deutlich unterschritten werden.
- Halten Sie Ihren Smart-TV und alle angeschlossenen Geräte von Feuchtigkeit fern und vermeiden Sie Staub, Hitze und direkte Sonneneinstrahlung. Das Nichtbeachten dieser Hinweise kann zu Störungen oder zur Beschädigung des Smart-TVs führen.
- Betreiben Sie Ihr Gerät nicht im Freien, da äußere Einflüsse wie Regen, Schnee etc. das Gerät beschädigen könnten.
- Das Gerät darf nicht Tropf- oder Spritzwasser ausgesetzt werden. Stellen Sie keine mit Flüssigkeit gefüllten Gefäße (Vasen oder ähnliches) auf oder in die Nähe des Gerätes. Das Gefäß kann umkippen und die Flüssigkeit kann die elektrische Sicherheit beeinträchtigen.

WARNUNG!

Beschädigungsgefahr!

Bei Kerzen und anderen offenen Flammen besteht Verletzungsgefahr.

- Halten Sie Kerzen und andere offene Flammen zu jeder Zeit von diesem Produkt fern, um das Ausbreiten von Feuer zu verhindern.
- Achten Sie auf genügend große Abstände in der Schrankwand. Halten Sie einen Mindestabstand von 10 cm rund um das Gerät zur ausreichenden Belüftung ein.
- Betreiben Sie alle Komponenten auf einer stabilen, ebenen und vibrationsfreien Unterlage, um Stürze des Smart-TVs zu vermeiden.
- Vermeiden Sie Blendwirkungen, Spiegelungen und zu starke Hell-Dunkel-Kontraste, um Ihre Augen zu schonen.
- Der optimale Betrachtungsabstand beträgt 3 mal die Bildschirmdiagonale.

GEFAHR!

Verletzungsgefahr! Lebensgefahr!

TV-Geräte, die nicht stabil aufgestellt werden, können umstürzen und zu ernsthaften Verletzungen oder Tod führen. Viele Verletzungen, speziell bei Kindern, können vermieden werden, indem folgende Vorsichtsmaßnahmen getroffen werden.

- Betreiben Sie alle Komponenten auf einer stabilen, ebenen und vibrationsfreien Unterlage, um Stürze des Smart-TVs zu vermeiden.

- Benutzen Sie nur Möbel, die einen sicheren Gebrauch des TV-Gerätes gewährleisten.
- Achten Sie darauf, dass das TV-Gerät nicht über die Kanten des Möbels hinausragt.
- Stellen Sie das TV-Gerät nicht auf höhere oder hohe Möbel, wie z. B. Hängeschränke oder Regale, ohne beides, Möbel und TV-Gerät, sicher und stabil zu befestigen.
- Legen Sie keine Decken oder Ähnliches unter das TV-Gerät, um einen sicheren Stand zu gewährleisten.
- Weisen Sie Kinder auf die Gefahren hin, die durch das Klettern auf Möbel bestehen, wenn Sie versuchen das TV-Gerät oder dessen Bedienelemente zu gelangen.

Wenn Sie Ihr TV-Gerät einlagern oder umsetzen, beachten Sie ebenfalls die oben genannten Sicherheitshinweise.

Reparatur

- Überlassen Sie die Reparatur Ihres Smart-TVs ausschließlich qualifiziertem Fachpersonal.
- Im Falle einer notwendigen Reparatur wenden Sie sich ausschließlich an unsere autorisierten Servicepartner.
- Stellen Sie sicher, dass bei Ersatzteilen nur die vom Hersteller angegebenen benutzt werden. Die Benutzung von unpassenden Ersatzteilen kann zur Beschädigung des Gerätes führen.

Umgebungstemperatur

- Das Gerät kann bei einer Umgebungstemperatur von +5 °C bis +35 °C und bei einer relativen Luftfeuchtigkeit von 20 % - 85 % (nicht kondensierend) betrieben werden.
- Im ausgeschalteten Zustand kann der Smart-TV bei -20 °C bis +60 °C gelagert werden.
- Wahren Sie mindestens einen Meter Abstand von hochfrequenten und magnetischen Störquellen (Fernsehgerät, Lautsprecherboxen, Mobiltelefon usw.), um Funktionsstörungen zu vermeiden.
- Ziehen Sie während eines Unwetters oder wenn das Gerät für längere Zeit nicht benutzt wird den Stecker aus der Steckdose und das Antennenkabel aus der Antennenbuchse.

GEFAHR!

Beschädigungsgefahr!

Bei großen Temperatur- oder Feuchtigkeitsschwankungen kann es durch Kondensation zur Feuchtigkeitsbildung innerhalb des Smart-TVs kommen, die einen elektrischen Kurzschluss verursachen kann.

- Warten Sie nach einem Transport des Smart-TVs solange mit der Inbetriebnahme, bis das Gerät die Umgebungstemperatur angenommen hat.

Sicherheit beim Anschließen

Stromversorgung

- Auch bei ausgeschaltetem Netzschalter sind Teile des Gerätes unter Spannung. Um die Stromversorgung zu Ihrem Smart-TV zu unterbrechen oder das Gerät gänzlich von Spannung frei zu schalten, trennen Sie das Gerät vollständig vom Netz.



Stromschlaggefahr!

Bei geöffnetem Gehäuse besteht Lebensgefahr durch elektrischen Schlag!

- Öffnen Sie nicht das Gehäuse des Geräts. Es enthält keine zu wartenden Teile.
- Betreiben Sie den Smart-TV nur an geerdeten Steckdosen mit 220 - 240 V ~ 50 Hz. Wenn Sie sich der Stromversorgung am Aufstellort nicht sicher sind, fragen Sie bei Ihrem Energieversorger nach.
- Die Steckdose muss sich in der Nähe des Smart-TVs befinden und leicht erreichbar sein.
- Um die Stromversorgung zu Ihrem Bildschirm zu unterbrechen, ziehen Sie den Netzstecker aus der Steckdose.
- Wir empfehlen zur zusätzlichen Sicherheit die Verwendung eines Überspannungsschutzes, um Ihren Smart-TV vor Beschädigung durch Spannungsspitzen oder Blitzschlag aus dem Stromnetz zu schützen.
- Verlegen Sie die Kabel so, dass niemand darauf treten oder darüber stolpern kann.
- Stellen Sie keine Gegenstände auf die Kabel, da diese sonst beschädigt werden könnten.

Umgang mit Batterien



Explosionsgefahr!

Batterien können brennbare Stoffe enthalten und auslaufen, sich stark erhitzen, entzünden oder gar explodieren.

- Vermeiden Sie unsachgemäße Behandlung, um Schäden für Ihr Gerät und Ihre Gesundheit zu vermeiden.

Befolgen Sie unbedingt folgende Hinweise:

- Halten Sie Kinder von Batterien fern.
Sollten Batterien verschluckt worden sein, suchen Sie sofort einen Arzt auf.
- Laden Sie Batterien niemals auf (es sei denn, dies ist ausdrücklich angegeben).
- Entladen Sie die Batterien niemals durch hohe Leistungsabgabe.
- Schließen Sie die Batterien niemals kurz.
- Setzen Sie Batterien niemals übermäßiger Wärme wie durch Sonnenschein, Feuer oder dergleichen aus!
- Zerlegen oder verformen Sie die Batterien nicht.
Ihre Hände oder Finger könnten verletzt werden oder Batterieflüssigkeit könnte in Ihre Augen oder auf Ihre Haut gelangen. Sollte dies passieren, spülen Sie die entsprechenden Stellen mit einer großen Menge klaren Wassers und suchen Sie sofort einen Arzt auf.
- Vermeiden Sie starke Stöße und Erschütterungen.
- Vertauschen Sie niemals die Polarität.

- Achten Sie darauf, dass die Pole Plus (+) und Minus (-) korrekt eingesetzt sind, um Kurzschlüsse zu vermeiden.
- Vermischen Sie keine neuen und alten Batterien oder Batterien unterschiedlichen Typs. Dies könnte bei Ihrem Gerät zu Fehlfunktionen führen. Darüber hinaus würde sich die schwächere Batterie zu stark entladen.
- Entfernen Sie verbrauchte Batterien sofort aus dem Gerät.
- Entfernen Sie die Batterien aus Ihrem Gerät, wenn dieses über einen längeren Zeitraum nicht benutzt wird.
- Ersetzen Sie alle verbrauchten Batterien in einem Gerät gleichzeitig mit neuen Batterien des gleichen Typs.
- Isolieren Sie die Kontakte der Batterien mit einem Klebestreifen, wenn Sie Batterien lagern oder entsorgen wollen.
- Bei Bedarf reinigen Sie die Batterie- und Gerätekontakte vor dem Einlegen.

Hinweise zur Konformität

Der Smart-TV erfüllt die Anforderungen der elektromagnetischen Kompatibilität und elektrischen Sicherheit.

Ihr Gerät entspricht den grundlegenden Anforderungen und den relevanten Vorschriften der EMV-Richtlinie 2014/30/EU, der Richtlinie für Niederspannungsgeräte 2014/35/EU und der Richtlinie 2011/65/EU (RoHS 2).

Dieses Gerät erfüllt die grundlegenden Anforderungen und relevanten Vorschriften der Öko-Design Richtlinie 2009/125/EG (Verordnung 642/2009).

Gerät entspricht den grundlegenden Anforderungen und den anderen relevanten Vorschriften der R&TTE Richtlinie 1999/5/EG.

HINWEIS!

Alle Multimediageräte, die an die entsprechenden Anschlüsse des TV-Gerätes angeschlossen werden, müssen den Anforderungen der Niederspannungsrichtlinie entsprechen.

Bedingt durch den 5 GHz-Frequenzbereich der eingebauten Wireless LAN Lösung ist der Gebrauch in allen EU-Ländern nur innerhalb von Gebäuden gestattet



Geräteübersicht

Vorderseite

- 1 Bildschirm
- 2 Netzschalter
- 3 Infrarot-Sensor: Empfangsfeld für die Infrarot-Signale der Fernbedienung.
Betriebsanzeige: leuchtet blau auf, wenn sich das Gerät im Standby-Modus befindet.

Rückseite und rechte Seite

- 4 **COMMON INTERFACE (CI+)**: Einschubfach zur Nutzung von Pay-TV-Karten
- 5 **USB** (5V $\overline{=}$, 500 mA max.): USB-Anschluss für Medienwiedergabe
- 6 **SIDE AV**: Audio/Video-Eingang (gelb): Zum Anschluss eines Geräts über AV-Adapter 3,5 mm Klinke > 3 x Cinch
- 7 : Zum Anschluss eines Kopfhörers mit 3,5-mm-Klinkenstecker
- 8 **MODE**: Multifunktionschalter für Kanalumschaltung, Eingangsquellenwahl oder Lautstärkeeinstellung. Durch Kippen nach oben (+) bzw. unten (-) werden die Einstellungen vorgenommen. Durch kurzes Drücken des Schalters wird innerhalb der Funktionen gewechselt. Langes Drücken schaltet das Gerät in den Standby-Modus bzw. in den Betriebsmodus.
- 9 **HDMI 1-3**: HDMI-Anschluss für Geräte mit HDMI-Ausgang (HDMI 1 kann für CEC/ARC genutzt werden)
- 10 **LNB** (13 Vdc/18 Vdc, 300 mA Max.): Zum Anschluss der Antenne (Satellit)
- 11 **ANT.**: Zum Anschluss der Antenne (analog, DVB-T/DVB-T2 oder DVB-C)
- 12 **VGA**: VGA Anschluss zum Anschluss eines PCs/eines YUV-Adapters
- 13 **SCART**: SCART-Buchse (Ein-/Ausgang)
- 14 **Optic. OUT**: Digitaler Audio-Ausgang (optisch)
- 15 **LAN**: Netzwerkanschluss zur Verbindung mit dem Internet
- 16 Befestigungslöcher für eine Wandhalterung (Lochabstand 400 x 200 mm)

HINWEIS!

Achten Sie bei der Montage darauf, dass Schrauben der Größe M6 verwendet werden. Die Länge der Schrauben ergibt sich aus der Dicke der Wandhalterung zuzüglich 10 mm.

Fernbedienung

- 17 Leuchtanzeige zur Bestätigung eines Tastendrucks
- 18 ☆₂: Umschalten zwischen DVB-T, DVB-C und DVB-S Sendungen / Multifunktionstaste für Programmplatz oder Eingangsquelle
- 19 ⏻: Smart-TV ein-/ausschalten (Standby-Modus ein-/ausschalten)
- 20 **EXIT**: Menü verlassen
- 21 **LANG**: Analog-TV: Stereo/Mono;
Digital-TV: Audiosprache auswählen (sofern verfügbar)
- 22 **SIZE**: Bildformat auswählen
- 23 **SLEEP**: Sleep-Timer aktivieren/deaktivieren
- 24 **FAV**: Favoritenlisten aktivieren und durchschalten (durch mehrmaliges Drücken der Taste **FAV**)
- 25 **EPG**: Digital-TV: elektronisches TV-Programm aufrufen
- 26 **SOURCE**: Eingangssignal angeschlossener Geräte anwählen
- 27 — ◀ ▶ + : Lautstärke erhöhen (+) oder verringern (-).
- 28 Zifferntasten:
TV: Programmwahl, Videotext: Seitenwahl
- 29 ↻ (**SWAP**) : Vorheriges Fernsehprogramm einstellen
- 30 ☰: Videotext einschalten
2 x drücken = transparent stellen
3 x drücken = schließen
- 31 Richtungstaste ▲ : Im Menü nach oben
Digital-TV: Infoleiste des aktuellen Programms auswählen, Videotext: die nächste Seite auswählen;
Richtungstaste ▼ : Im Menü nach unten,
Digital-TV: Infoleiste des aktuellen Programms auswählen, Videotext: die vorherige Seite auswählen;
Richtungstaste ◀ : Im Menü nach links
Videotext: Unterseite aufrufen;
Richtungstaste ▶ : Im Menü nach rechts
Videotext: Unterseite aufrufen
- 32 **OK**: In bestimmten Menüs Auswahl bestätigen
- 33 **P +/-**: Programmwahltasten
TV: nächste (+) / vorherige (-) Programm auswählen; Videotext: nächste (+) / vorherige (-) Seite auswählen
- 34 **RETURN**: In Menüs einen Schritt zurück
- 35 **MENU**: Menü öffnen und schließen
- 36 **PRESET**: Bildmodus auswählen
- 37 **INFO**: Digital-TV: Anzeigen von Informationen (z. B. aktuelle Programmnummer)
- 38 🌐 : Internet-Taste
- 39 ☑ : Untertitel an/aus (sofern verfügbar)
- 40 **Rote Taste/ZOOM**: Für Teletext oder Menüs
Grüne Taste/REPEAT: Für Teletext oder Menüs
Gelbe Taste/ROOT: Für Teletext oder Menüs
Blaue Taste/TITLE: Für Teletext oder Menüs

- 41** Medientasten
 ◀◀: Schneller Rücklauf;
 ▶▶: Schneller Vorlauf;
 ●: Keine Funktion;
 ■: Wiedergabe stoppen;
 ▶: Wiedergabe starten;
 ||: Wiedergabe unterbrechen;
 ▶▶: Keine Funktion;
 ◀◀: Keine Funktion
- 42** **MEDIA**: Aufruf des Medienbrowsers
- 43** ✖: Stummschalten
- 44** ☆₁ / **DISPLAY**: Multifunktionstaste für Programmplatz oder Eingangsquelle / YouTube Funktion

Programmierung der Multifunktionstasten 18 und 44

Die Tasten ☆₂ 18 und ☆₁ 44 können auf einen beliebigen Programmplatz oder eine bestimmte Eingangsquelle programmiert werden.

- Wählen Sie zuerst die gewünschte Funktion aus und halten danach die entsprechende ☆ Taste für 5 Sekunden gedrückt, bis „**MEIN SCHALTER WURDE GESETZT**“ auf dem Bildschirm angezeigt wird. Dies bestätigt die neue Programmierung.

HINWEIS!

Nach jeder **ERSTINSTALLATION** wird die persönliche Tastenprogrammierung gelöscht und in den Auslieferungszustand zurückgesetzt.

Inbetriebnahme

HINWEIS!

Lesen Sie vor der Inbetriebnahme bitte unbedingt das Kapitel „Sicherheitshinweise“.

Auspacken

- Wählen Sie vor dem Auspacken einen geeigneten Platz zum Aufstellen.
- Öffnen Sie den Karton sehr vorsichtig, um eine mögliche Beschädigung des Gerätes zu verhindern. Dies kann passieren, wenn zum Öffnen ein Messer mit einer langen Klinge verwendet wird.
- In der Verpackung befinden sich verschiedene Kleinteile (Batterien, u. a.). Halten Sie diese von Kindern fern, es besteht Verschluckgefahr.
- Bewahren Sie das Verpackungsmaterial bitte gut auf und benutzen Sie ausschließlich dieses, um den Fernseher zu transportieren.

⚠ GEFAHR!

Erstickungsgefahr!

Verpackungsfolien können verschluckt oder unsachgemäß benutzt werden, daher besteht Erstickungsgefahr!

- Halten Sie das Verpackungsmaterial, wie z.B. Folien oder Plastikbeutel von Kindern fern.

Montage

Befestigen Sie den Fuß wie nachfolgend beschrieben. Führen Sie diesen Schritt vor dem Anschluss des Smart-TV durch.

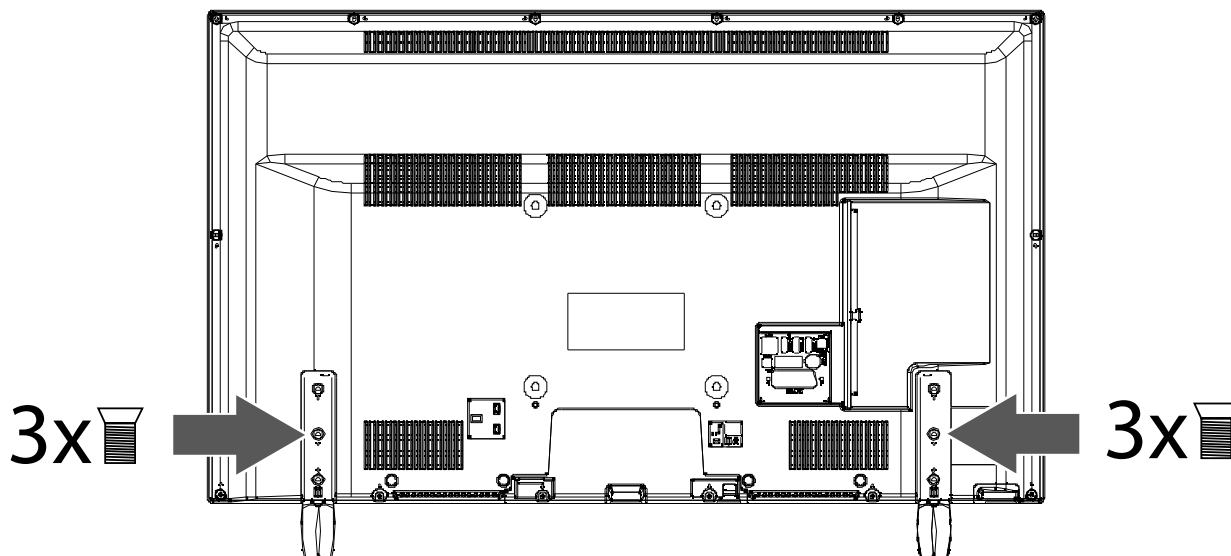

Batterien in die Fernbedienung einlegen

- Schieben Sie die Batteriefachabdeckung auf der Rückseite der Fernbedienung in Pfeilrichtung auf.
- Legen Sie zwei Batterien vom Typ LR03 / AAA / 1,5V in das Batteriefach der Fernbedienung ein. Beachten Sie dabei die Polung der Batterien (im Batteriefachboden markiert).
- Schließen Sie das Batteriefach.

⚠️ WARNUNG!

Beschädigungsgefahr!

Die Fernbedienung könnte durch auslaufende Batterien beschädigt werden, wenn Sie sie längere Zeit nicht benutzen!

- Nehmen Sie die Batterien aus der Fernbedienung heraus, wenn das Gerät längere Zeit nicht benutzt wird.

Antenne anschließen

Ihr Smart-TV unterstützt unterschiedliche Antennensignale.

An den Anschluss mit der Bezeichnung **ANT.** **(11)** können Sie folgende Bildsignale einspeisen:

- über Analog Kabel / eine Analoge Hausantenne,
 - über eine DVB-T¹ Antenne oder
 - über einen DVB-C¹ Anschluss (digitaler Kabelanschluss)
- Stecken Sie ein Antennenkabel entweder von der Hausantenne / vom analogen Kabelanschluss, von der DVB-T Antenne oder vom DVB-C Anschluss in den Antennenanschluss am Smart-TV.

An den Anschluss mit der Bezeichnung **LNB** **(10)** haben Sie zusätzlich noch die Möglichkeit eine digitale Satellitenanlage anzuschließen.

- Schrauben Sie den F-Stecker eines Koaxialantennenkabels an den Anschluss am Smart-TV fest.

HINWEIS!

Um verschlüsselte/kostenpflichtige Programme empfangen zu können, ist der Einsatz eines CI-Moduls (Conditional Access Module) und einer entsprechenden Karte erforderlich. Setzen Sie dazu ein CI-Modul (im Fachhandel erhältlich) in den dafür vorgesehenen Schacht an der linken Geräteseite ein

(**COMMON INTERFACE** **(4)**). In das CI-Modul stecken Sie anschließend die Karte Ihres Anbieters.

Stromversorgung anschließen

- Verbinden Sie den Netzstecker am Gerät mit einer gut erreichbaren Netzsteckdose 220 - 240 V ~ 50 Hz.

Smart-TV ein- und ausschalten

- Stellen Sie den Netzschalter **(2)** auf der rechten unteren Seite des Geräts auf **ON**. Das Gerät geht in den Standby-Modus und die Anzeige an der Vorderseite leuchtet auf.
- Um das Gerät einzuschalten, drücken Sie
 - an der Fernbedienung: die Standby/Ein-Taste **(19)**, eine Zifferntaste oder eine der **P-/+** Tasten **(33)**;
 - am Gerät: der Multifunktionstaster **MODE** **(8)**.
- Mit der Standby/Ein-Taste **(19)** der Fernbedienung schalten Sie das Gerät wieder in den Standby-Modus. Das Gerät wird zwar ausgeschaltet, aber es wird weiterhin Strom verbraucht.
- Mit dem Netzschalter **(2)** schalten Sie das Gerät aus (Position **OFF**). Solange das Gerät mit dem Stromnetz verbunden ist, verbraucht es jedoch weiterhin Strom (siehe Kapitel „Technische Daten“ auf Seite 65)

HINWEIS!

Bei fehlendem Eingangssignal schaltet das Gerät nach fünf Minuten automatisch in den Standby-Modus. Auf dem Bildschirm wird bis dahin ein Countdown-Timer eingeblendet. Diese Funktion steht nicht bei allen Quellen zur Verfügung.

¹ Dieser Service muss in Ihrer Region verfügbar sein.

Sendersuche nach dem ersten Einschalten

Wenn Sie Ihr Gerät zum ersten Mal einschalten, werden Sie durch die Erstinstallation geführt. Sie können die Erstinstallation jederzeit über das Menü **INSTALLATION > ERSTE INSTALLATION** aufrufen und erneut durchführen.

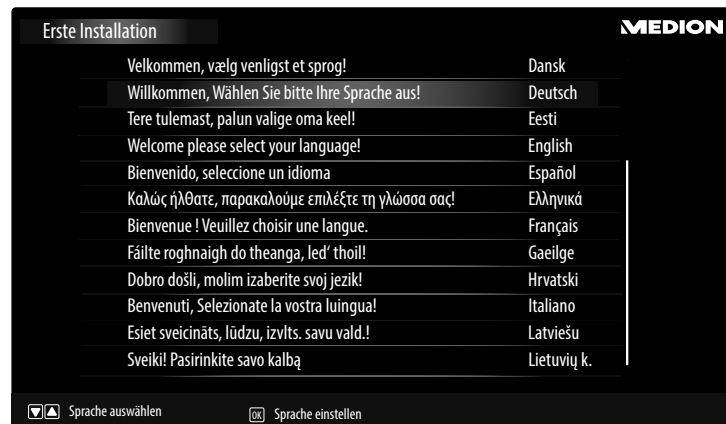

- Über die Richtungstasten \blacktriangledown \blacktriangleup **31** können Sie im Menü nach oben oder unten springen und die gewünschte Sprache wählen.
Nachdem Sie die Auswahl der Sprache mit **OK 32** bestätigt haben, startet die Erstinstallation.

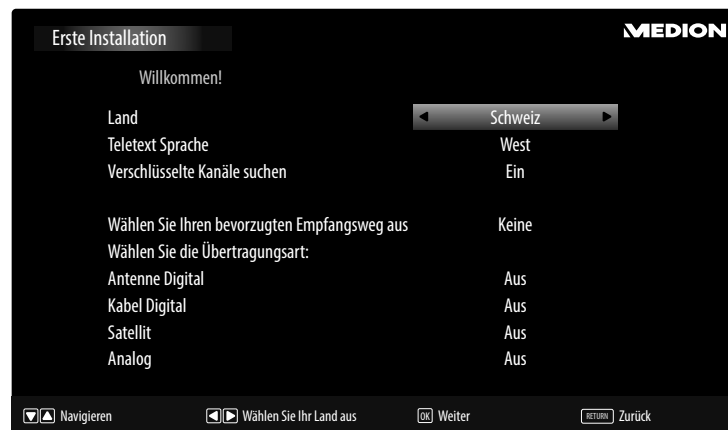

- Wählen Sie dann mit \blacktriangleleft \blacktriangleright **31** das gewünschte Land. Die Ländereinstellung hat Einfluss auf die Reihenfolge, in der die Programme gespeichert werden. Außerdem sind für die einzelnen Länder die übrigen Optionen voreingestellt.
- Falls Sie auch die Voreinstellung für die Videotextsprache ändern möchten, wählen Sie mit der Richtungstaste \blacktriangledown den Eintrag **TELETEXT SPRACHE** an und wählen Sie mit den Richtungstasten \blacktriangleleft \blacktriangleright **31** den gewünschten Sprachraum **WEST**, **OST**, **KYRILLISCH**, **TÜRKISCH/GRIECHISCH** oder **ARABISCH**.
- Wählen Sie nun mit den Richtungstasten \blacktriangleleft \blacktriangleright **31** die bevorzugte Empfangsart **ANTENNE DIGITAL**, **KABEL DIGITAL**, **SATELLIT** oder **ANALOG**. In den unterhalb gelegenen Optionen wird diese Empfangsart daraufhin auf **EIN** geschaltet. Die bevorzugte Empfangsart wird nach Beendigung des Kanalsuchlaufs aktiviert.
- Wenn Sie noch weitere Empfangsarten aktivieren wollen, wählen Sie mit den Richtungstasten \blacktriangledown \blacktriangleup **31** die Empfangsart **ANTENNE DIGITAL**, **KABEL DIGITAL**, **SATELLIT** oder **ANALOG** und wählen Sie mit \blacktriangleleft \blacktriangleright **31** bei den gewünschten Empfangsarten den Eintrag **EIN**.
- Drücken Sie anschließend auf **OK 32**, um fortzufahren.
- Daraufhin werden Sie aufgefordert, den MEDION® Smart-TV Datenschutzbestimmungen zuzustimmen. Dies ist notwendig, wenn Sie beabsichtigen, die Netzwerk/Internet/HbbTV-Dienste in Anspruch zu nehmen. Bestätigen Sie in diesem Falle mit **JA**. Wenn Sie **NEIN** wählen, können Sie diese Dienste nicht verwenden, ohne nachträglich den Bestimmungen zuzustimmen.
- Anschließend erscheint die Abfrage, ob Sie Netzwerk/Internet/HbbTV-Einstellungen vornehmen wollen. Wählen Sie **NEIN**, wenn Sie diesen Schritt überspringen wollen. Sollten Sie hier **NEIN** gewählt haben, können Sie anschließend keine Netzwerk/Internet/HbbTV-Dienste in Anspruch nehmen.

Netzwerk/ Internet-Einstellungen



Netzwerk-Einstellungen	
EMPFANGSART	Wählen Sie hier den Netzwerk-Typ WLAN oder NETZWERKKABEL . Nach der Auswahl mit den Richtungstasten ◀ ▶ 31 und Bestätigen mit der Taste OK 32 erscheint eine Übersicht aller verfügbarer Netzwerke. Treffen Sie eine Auswahl und bestätigen Sie mit der Taste OK 32 . Sollte für ein Netzwerk ein Passwort erforderlich sein, erscheint daraufhin eine virtuelle Tastatur, wo sie dieses mit Hilfe der Richtungstasten ◀ ▶ ▲ ▼ 31 und und der Taste OK 32 eingeben können. Nach Eingabe des Passworts wählen Sie auf der Tastatur OK und bestätigen Sie mit der Taste OK 32 .
DRÜCKEN SIE WPS AUF IHREM WLAN-ROUTER (nur bei WLAN)	Diese Option ermöglicht eine WPS Schnellverbindung über ein kabelloses Netzwerk (WLAN). Halten Sie die WPS-Taste an Ihrem Router gedrückt und bestätigen Sie bei dieser Option OK mit der Taste OK 32 . Daraufhin wird die WPS-Verbindung hergestellt.
INTERNET GESCHWINDIGKEIT TESTEN	Drücken Sie die Taste OK 32 , um die Geschwindigkeit der Internetverbindung zu prüfen
ERWEITERTE EINSTELLUNGEN	Drücken Sie die Taste OK 32 , um weitere Optionen zur Netzwerk-Konfiguration aufzurufen
IP KONFIGURATION	Wählen Sie hier die Einstellung AUTOMATISCHE IP-ADRESSE oder MANUELLE IP-ADRESSE . Haben Sie MANUELLE IP-ADRESSE angewählt, erscheinen drei weitere Zeilen, in denen Sie die Daten für IP-ADRESSE , SUBNETZ MASKE und STANDARD GATEWAY manuell mit Hilfe der Richtungstasten ◀ ▶ 31 und der Zifferntasten 28 eingeben können.
IP KONFIGURATION	Wählen Sie hier zwischen DYNAMISCHE DNS oder MANUELLE DNS . Haben Sie MANUELLE DNS angewählt, erscheinen zwei weitere Zeilen, in denen Sie die Daten für DNS-SERVER 1 und DNS-SERVER 2 manuell mit Hilfe der Richtungstasten ◀ ▶ 31 und der Zifferntasten 28 eingeben können.
	<p style="text-align: center;">HINWEIS!</p> <p>Eine bestehende Netzwerkverbindung kann durch Betätigen der roten Taste [ZOOM] 40 wieder getrennt werden.</p>

- Wählen Sie nun wieder die Option **EMPFANGSART** mit den Richtungstasten ◀ ▶ **31** und drücken Sie auf **OK 32**, um fortzufahren.

Kabel



Sollten Sie zuvor die Empfangsart **KABEL** aktiviert haben, können Sie nun noch Einstellungen zum Netzwerksuchlauf vornehmen. Wenn es notwendig sein sollte, können Sie hier die **EMPFANGSART**, die **FREQUENZ**, die **SENDER-NETZWERK ID** und die **SUCHINTERVALLE** entsprechend anpassen.

Satellit



Sollten Sie zuvor die Empfangsart **SATELLIT** aktiviert haben, können Sie nun noch Einstellungen zum Antennentyp vornehmen:

- Um den Antennentyp einzustellen, wählen Sie zwischen einem der nachstehenden Antennentypen:
 - **DIREKT:** Wenn Sie einen Einzelreceiver und eine Satellitenantenne haben, wählen Sie diesen Antennentyp. Drücken Sie die Taste **OK 32** und wählen Sie anschließend den gewünschten Satelliten aus (hier können Sie mit der **blauen Taste [TITLE] 40** auch die Transponderliste aufrufen). Drücken Sie anschließend nochmals die Taste **OK 32**, um den Suchlauf zu starten. Entscheiden Sie anschließend, ob die Programmliste geladen werden soll oder nicht.
 - **EINKABELLÖSUNG:** Wenn Sie mehrere Receiver und ein Einkabelsystem haben, wählen Sie diesen Antennentyp. Drücken Sie die Taste **OK** und nehmen Sie alle notwendigen Einstellungen zu **SATELLITENPOSITION 1/2**, **BENUTZER-BAND** und **BANDFREQUENZ** vor (hier können Sie mit der **blauen Taste [TITLE] 40** auch die Transponderliste aufrufen). Drücken Sie anschließend nochmals die Taste **OK 32**, um den Suchlauf zu starten. Entscheiden Sie anschließend, ob die Programmliste geladen werden soll oder nicht.
 - **DISEQC-SCHALTER:** Wenn Sie mehrere Satellitenantennen und einen DiSEqC-Schalter haben, wählen Sie diesen Antennentyp. Drücken Sie die Taste **OK 32** und aktivieren Sie die gewünschten **DISEQC-Schalter 1 - 4** (hier können Sie mit der **blauen Taste [TITLE] 40** auch die entsprechenden Transponderlisten aufrufen). Drücken Sie anschließend nochmals die Taste **OK 32**, um den Suchlauf zu starten. Entscheiden Sie anschließend, ob die Programmliste geladen werden soll oder nicht.

- Drücken Sie anschließend auf **OK 32**, um fortzufahren.

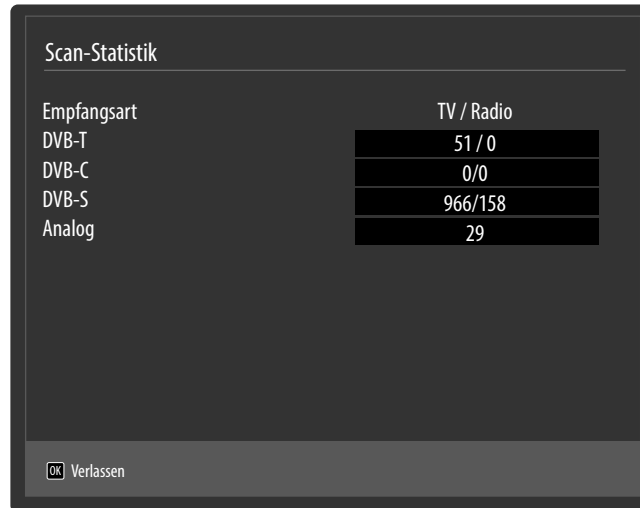

Scan-Statistik	
Empfangsart	TV / Radio
DVB-T	51 / 0
DVB-C	0 / 0
DVB-S	966 / 158
Analog	29

OK Verlassen

Nach dem Ende der automatischen Programmspeicherung erscheint eine Übersicht über die Anzahl der gefundenen Kanäle der entsprechenden Empfangsarten.

- Drücken Sie die Taste **OK 32**, um die Liste zu schließen und den Suchlauf abzuschließen. Das Gerät schaltet daraufhin in das Programm der zuvor gewählten bevorzugten Empfangsart. Gleichzeitig wird die Kanalliste angezeigt. Wenn die Liste nicht weiter bearbeitet wird, schließt sie sich nach wenigen Minuten.
- Sollte sich die Kanalliste nicht von selbst schließen, drücken Sie die Taste **MENU 35** zum Beenden der Funktion.

HINWEIS!

Die hier beschriebene Erstinstallation entspricht der Option **ERSTE INSTALLATION** im Menü **INSTALLATION**.

Bedienung

Programmauswahl

Um ein Programm auszuwählen, drücken Sie entweder eine der Tasten **P +/- 33** an der Fernbedienung, verwenden Sie den Multifunktionsknopf **MODE 8** am Gerät oder wählen Sie das Programm über eine Zifferntaste direkt an.

Für eine zwei- oder dreistellige Nummer drücken Sie die Zifferntasten in entsprechender Reihenfolge.

- Mit der Taste **SWAP 29** wählen Sie das zuletzt wiedergegebene Programm.
- Durch Drücken der Taste **OK 32** auf der Fernbedienung können Sie die Programmliste aufrufen, mit den Tasten **▲** und **▼ 31** das Programm auswählen und mit **OK 32** aufrufen.

Toneinstellungen

- Mit den Lautstärketasten **—** **▲ + 27** an der Fernbedienung oder im Lautstärkemode des **MODE-Schalters 8** am Gerät erhöhen oder verringern Sie die Lautstärke.
- Um den Ton ganz aus- und wieder einzustellen, drücken Sie die Taste **☒ 43** Stummschaltung.
- Mit der Taste **LANG 21** wird die aktuelle Audiosprache angezeigt.

Bildeinstellungen

- Mit der Taste **PRESET 36** wählen Sie zwischen den Bildmodi: **NATÜRLICH, KINO, SPIELE, SPORT, DYNAMISCH**.
- Abhängig von der Sendung werden Bilder im Format 4:3 oder 16:9 übertragen. Mit der Taste **SIZE 22** können Sie das Bildformat anpassen:

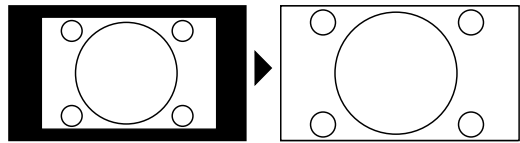
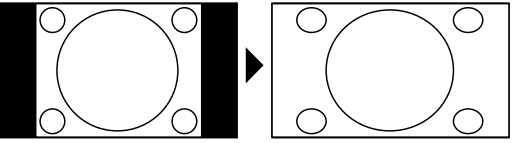
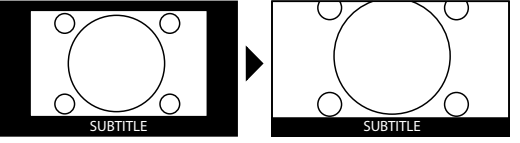
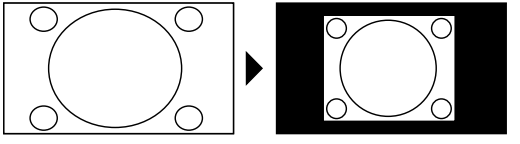
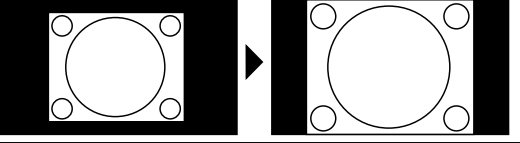
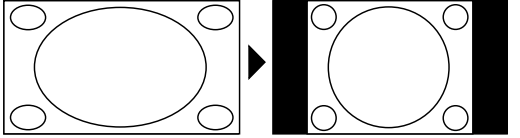
AUTO: Das wiedergegebene Format wird automatisch auf das Eingangssignal eingestellt.	
VOLLBILD: (nur im Modus HDMI und bei HDTV Sendungen bei Kabel- und Satellitenempfang): Pixelgenaue Darstellung des Bildes (1:1).	
16:9: Zur unverzerrten Darstellung eines Bildes im 16:9-Format	
UNTERTITEL: Mit dieser Funktion wird ein breites Bild (Bildseitenformat von 16:9) mit Untertiteln auf volle Bildschirmgröße gezoomt.	
14:9: Diese Option stellt das 14:9-Bildformat ein.	
14:9 ZOOM: Mit dieser Funktion wird ein breites Bild (Bildseitenformat von 14:9) bis zu den oberen und unteren Grenzen des Bildschirms gezoomt.	
4:3: Wird dazu verwendet, ein normales Bild (Bildseitenverhältnis von 4:3) zu betrachten, da dies sein ursprüngliches Format ist.	

KINO: Mit dieser Funktion wird ein breites Bild (Bildseitenformat von 16:9) auf volle Bildschirmgröße gezoomt.

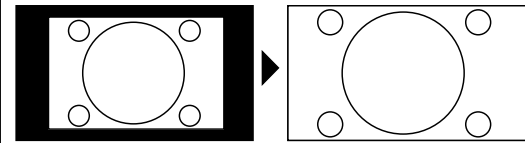

Diese Einstellung der Bildformate können Sie auch im Menü **BILD > ERWEITERTE BILDEINSTELLUNGEN > BILDFORMAT** ändern.

HINWEIS!

Sie können den Bildschirminhalt nach oben oder unten verschieben, indem Sie die Tasten **▲ ▼ 31** drücken, während als Bildformat **14:9 ZOOM, KINO** oder **UNTERTITEL** ausgewählt ist.

Bitte beachten Sie, dass je nach eingestellter Bildquelle nicht alle Bildformate zur Verfügung stehen.

Infos anzeigen lassen

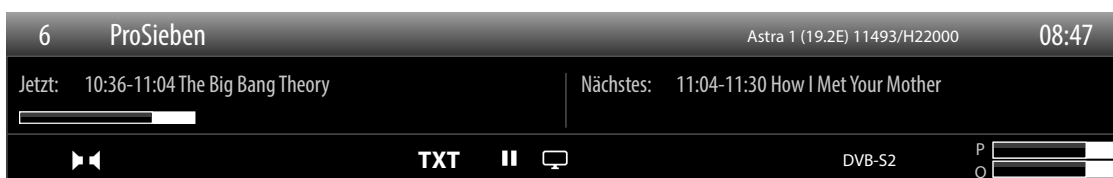

- Drücken Sie die Taste **INFO 37**, um sich Informationen zum aktuellen Programm anzuzeigen.
- Bei erneutem Druck auf die Taste **INFO 37** werden Informationen zum aktuellen Programminhalt angezeigt (soweit vom Programmanbieter unterstützt).
- Dieselben Informationen erhalten Sie beim Umschalten auf ein anderes Programm.

Favoritenlisten öffnen

Im Menü **PROGRAMMLISTE** können Sie einzelne Programme in bis zu vier Favoritenlisten aufnehmen.

- Drücken Sie die Taste **MENU 35** und wählen Sie mit den Tasten **▲ und ▼ 31** das Menü **PROGRAMMLISTE** und drücken Sie die Taste **OK 32**. Das Menü **PROGRAMMLISTE BEARBEITEN** öffnet sich. Alternativ können Sie bei laufendem Betrieb die Taste **OK 32** drücken (die **PROGRAMMLISTE** öffnet sich). Drücken Sie anschließend die **grüne Taste [REPEAT] 40 ERWEITERT**.
- Wählen Sie nun mit den Tasten **▲ und ▼ 31** das Programm aus, das Sie einer oder mehrerer Favoritenlisten zuordnen wollen. Wenn Sie mehrere Programme gleichzeitig in den Favoriten aufnehmen wollen, markieren Sie diese mit der **gelben Taste [ROOT] 40**. Drücken Sie anschließend die Taste **OK 32**. Daraufhin öffnet sich das Menü **KANAL-BEARBEITUNGSOPTIONEN**.
- Wählen Sie nun mit den Tasten **▲ und ▼ 31** die Option **HINZUFÜGEN/ENTFERNEN FAVORITEN** und drücken Sie die Taste **OK 32**.
- Im Menü **FAVORITENLISTEN** können Sie nun die markierten Programme den gewünschten Favoritenlisten (**LISTE 1 - 4**) zuordnen. Wählen Sie hierfür bei der entsprechenden Liste den Eintrag **EIN**. Drücken Sie anschließend die Taste **OK 32** oder **EXIT 20**.
- Wenn Sie nun bei laufendem Betrieb die **FAV Taste 24** drücken, wechselt das Gerät zu den Programmen der **FAVORITENLISTE 1**. Schalten Sie nun mit den Tasten **P +/- 33** zwischen den Programmen innerhalb der **FAVORITENLISTE 1** um. Drücken Sie die Taste **FAV 24** ein weiteres Mal, wechselt das Gerät zu den Programmen der **FAVORITENLISTE 2**. Bei jeder weiteren Betätigung gelangen Sie eine Liste weiter.
- Befinden Sie sich in **FAVORITENLISTE 4** und drücken erneut die Taste **FAV 24**, verlassen Sie die Favoriten und befinden sich wieder in der normalen Programmliste.

HINWEIS!

Bei Aufruf der Programmliste mit der Taste **OK** **32** wird automatisch die Favoritenliste angezeigt, wenn Sie sich gerade in einer der vier Favoritenlisten befinden. In diesem Fall können Sie alternativ mit den Tasten **▲** und **▼** **31** Ihren Favoriten auswählen und mit der Taste **OK** **32** aufrufen.

Quelle wählen**HINWEIS!**

Bitte beachten Sie, dass die Quelle (das angeschlossene Gerät) beim Durchschalten mit der Taste **Source** nur dann erkannt wird, wenn diese Quelle im Menü **EINSTELLUNGEN**, Untermenü **QUELLEN** aktiviert ist.

- Mit der Taste **SOURCE** **26** wählen Sie die Eingänge der angeschlossenen Geräte. Bei geöffnetem **SOURCE**-Menü können Sie durch Drücken der entsprechenden Ziffer die gewünschte Quelle direkt anwählen.
- | | |
|----------------------------|--|
| 1. TV | TV-Betrieb (es werden Antennen-, Kabel- und Satellitensignale wiedergegeben) |
| 2. EXT1 | Gerät an der SCART-Buchse |
| 3. SIDE AV | Audio-/Video-Eingang an der Seite des Gerätes mittels Adapter (AV) |
| 4. HDMI1 | HDMI-Eingang 1 (HDMI 1 kann für CEC/ARC genutzt werden) |
| 5. HDMI2 | HDMI-Eingang 2 |
| 6. HDMI3 | HDMI-Eingang 3 |
| 7. YPbPr | Gerät am VGA-Eingang mittels Adapter (YUV) |
| 8. VGA/PC | Gerät am PC-Eingang |
| 9. WIRELESS DISPLAY | Wiedergabe von Inhalten eines anderen Zuspieldgeräts |
- Über die Richtungstasten **▼ ▲** **31** gehen Sie alternativ zur gewünschten Quelle.
 - Bestätigen Sie Ihre Wahl mit der Taste **OK** **32**.

HINWEIS!

Bei aktivierter CEC Funktion könnte ggf. die Quelle **HDMI1** vom Zuspieldgerät umbenannt werden.

HINWEIS!

Die Quellenauswahl kann auch im Quellenmodus mit dem **MODE**-Schalter **8** am Gerät vorgenommen werden.

Wireless Display

Über Wireless Display haben Sie die Möglichkeit, Inhalte eines Zuspieldgerätes (z. B. Tablet PC, Smartphone, etc) über den Fernseher anzuzeigen. Auf dem Zuspieldgerät muss hierfür mindestens Android Version 4.2 installiert sein.

Wählen Sie als Quelle **WIRELESS DISPLAY**. Es erscheint die Anzeige „Ready for Connection“.

Am Zuspielder muss nun die Einstellung für die Bildschirmspiegelung aktiviert werden. Der Zuspielder erkennt nun die verfügbaren TV Geräte, mit denen eine Verbindung hergestellt werden kann.

Nach Auswahl des Fernsehers wird eine Verbindung aufgebaut. Anzeige „Connecting to Wireless Display“ erscheint. Dann wird die Bildschirmspiegelung des Zuspieldgerätes am TV angezeigt.

HINWEIS!

Wireless Display kann nur genutzt werden, wenn das mobile Gerät diese Funktion unterstützt.

Die Scan und Verbindungsprozesse unterscheiden sich je nach von Ihnen verwendetem Programm. Lesen Sie dazu gegebenenfalls die Bedienungsanleitung des Zuspielders.



Androidbasierte mobile Geräte sollten die Software-Version V4.2 und höher haben.

Videotext

Videotext ist ein kostenloser Service, der von den meisten Fernsehstationen ausgestrahlt wird und aktuelle Informationen bezüglich Nachrichten, Wetter, Fernsehprogrammen, Aktienkursen, Untertiteln und anderen Themen bietet. Ihr TV-Gerät bietet viele nützliche Funktionen für die Bedienung des Videotexts sowie Multipage-Text, Unterseitenspeicherung oder schnelle Navigation.

Die Bedienung des Videotexts

Zur Bedienung des Videotexts verfügt Ihre Fernbedienung über spezielle Videotext-Tasten.



- Wählen Sie ein Fernsehprogramm, das Videotext ausstrahlt.
- Drücken Sie die Taste  **30** einmal, um die Basis-/Indexseite des Videotexts anzuzeigen.
- Beim zweiten Drücken von  **30** wird der Text transparent vor das Fernsehbild gestellt.
- Beim dritten Drücken der Taste  **30** wechselt das Gerät wieder in den TV-Modus.

Videotextseiten auswählen

Zifferntasten

- Geben Sie die gewünschte Videotextseite als dreistellige Nummer direkt mit den Zifferntasten ein.
- Die gewählte Seitenzahl wird in der linken oberen Ecke des Bildschirms angezeigt. Der Videotextzähler sucht solange, bis die gewählte Seitennummer gefunden ist.



Seiten durchblättern

- Mit den Programmwahltasten oder den Richtungstasten  und  **31** blättern Sie vor und zurück durch die Videotextseiten.

Farbtasten

- Wenn am unteren Bildrand farbige Texteinträge eingeblendet sind, können Sie diese Inhalte durch Drücken der entsprechenden Farbtasten ROT, GRÜN, GELB und BLAU  direkt anwählen.

Unterseiten



Manche Videotextseiten beinhalten Unterseiten. Am unteren Bildrand wird z. B. **1/3** angezeigt. Die Unterseiten werden im Abstand von ca. einer halben Minute nacheinander eingeblendet. Sie können die Unterseiten auch selbst aufrufen, indem Sie die Taste   **31** drücken.

INDEX

- Mit der Taste **RETURN**  **34** wählen Sie die Indexseite aus, die eine Liste des Videotextinhalts enthält.

Geräte anschließen

Kopfhörer anschließen

Den Kopfhörer schließen Sie an die Kopfhörerbuchse  **7** an. Die Lautstärke des Kopfhörers kann im Menü **TON**, Untermenü **KOPFHÖRERLAUTSTÄRKE** eingestellt werden. Um die Lautsprecher des Geräts bei Verwendung eines Kopfhörers stummzuschalten, drücken Sie die Taste  **43** oder regeln Sie die Lautstärke im Menü **TON**, Untermenü **LAUTSTÄRKE** herunter.

WARNUNG!

Gefahr von Hörschäden!

Um eine mögliche Schädigung des Hörsinns zu verhindern, vermeiden Sie das Hören bei großer Lautstärke über lange Zeiträume.

- Stellen Sie die Lautstärke vor der Wiedergabe auf den niedrigsten Wert ein.
- Starten Sie die Wiedergabe und erhöhen Sie die Lautstärke auf den Pegel, der für Sie angenehm ist.

Digitaler Verstärker über optischen Anschluss

Über den **Optic. OUT** Anschluss **14** haben Sie die Möglichkeit das Audiosignal Ihres Smart-TVs über einen digitalen Verstärker wiederzugeben.

- Verbinden Sie dazu ein optisches Kabel mit dem **Optic. OUT**-Anschluss **14** am Smart-TV und dem entsprechenden Eingang am Verstärker.

Soundbar/Surround-Anlage anschließen

Wenn Sie zur Optimierung des Tones eine Soundbar oder eine Surroundanlage anschließen wollen, können Sie folgende Anschlussarten verwenden:

HINWEIS!

Die ARC-Funktion ermöglicht Ihnen, eine Soundbar/Surround-Anlage über den **HDMI1**-Anschluss am Smart-TV anzuschließen. Lesen Sie hierzu den entsprechenden Abschnitt auf Seite 47.

Am **Optic. OUT**-Anschluss **14**

- Sollte ihre Soundbar/Surroundanlage über einen **optischen** SPDIF-Anschluss verfügen, verwenden Sie ein optisches Kabel (nicht im Lieferumfang enthalten), um diesen Anschluss mit dem **Optic. OUT**-Anschluss **14** des Smart-TVs zu verbinden.
- Sollte ihre Soundbar/Surroundanlage über einen **koaxialen** SPDIF-Anschluss verfügen, verwenden Sie einen Adapter (koaxial auf optisch, nicht im Lieferumfang enthalten), um diesen Anschluss mit dem **Optic. OUT**-Anschluss **14** des Smart-TVs zu verbinden.

Über den **Kopfhörerausgang** **7**

- Verwenden Sie einen Adapter mit 3,5 mm-Klinke auf 2 x Cinch (nicht im Lieferumfang enthalten), um den Kopfhörerausgang  **7** des Smart-TVs mit den Toneingängen der Soundbar/Surroundanlage zu verbinden. Im Menü **TON**, Untermenü **KOPFHÖRERAUSGANG/LINEOUT** sollte dann die Einstellung **LINE-OUT** gewählt werden. Die Lautstärke des Kopfhörerausgangs kann daraufhin unter **KOPFHÖRERLAUTSTÄRKE** nicht mehr eingestellt werden.

Über den **SCART**-Anschluss **13**

- Verwenden Sie einen Adapter mit Scart auf 2 x Cinch (nicht im Lieferumfang enthalten), um den **SCART**-Anschluss **13** des Smart-TVs mit den Toneingängen ihrer Soundbar/Surroundanlage zu verbinden.

DVD/Blu-Ray Player anschließen

Zum Anschluss eines DVD/Blu-Ray Players haben Sie diverse Möglichkeiten:

Mit einem HDMI-Kabel

- Sofern der DVD/Blu-Ray Player über einen HDMI-Ausgang verfügt, schließen Sie ein HDMI-Kabel (nicht im Lieferumfang) an einer der **HDMI**-Buchsen **9** des Smart-TV an. Ein zusätzliches Kabel für die Tonübertragung ist nicht erforderlich.

Mit einem Komponenten-Videokabel und einem 3 x Cinch auf VGA Adapterstecker

- Sofern der DVD/Blu-Ray Player über YUV-Ausgänge verfügt (Y Pb Pr), ist es empfehlenswert, ihn mit einem Komponentenkabel (Cinch-Kabel grün/blau/rot) (nicht im Lieferumfang) und dem mitgelieferten YUV-Adapter an den **VGA** Anschluss **12** des Smart-TVs anzuschließen.

HINWEIS!

Verwenden Sie ausschließlich den mitgelieferten YUV-Adapter.

- Für die Tonübertragung schließen Sie den mitgelieferten AV-Adapter am **SIDE AV**-Anschluss **6** an und verbinden Sie ein Stereo-Cinch-Kabel (roter und weißer Stecker) mit den entsprechenden Anschlüssen des Adapters und den Audioausgängen des Geräts.

HINWEIS!

Verwenden Sie ausschließlich den mitgelieferten AV-Adapter.

Mit einem SCART-Kabel

- Schließen Sie einen DVD/Blu-Ray Player mit SCART-Kabel an die Buchsen **SCART 13** an. Ein zusätzliches Kabel für die Tonübertragung ist nicht erforderlich.

Mit einem AV-Adapter

- Verbinden Sie den AV-Adapter mit dem **SIDE AV**-Anschluss **6** an dem Smart-TV.
- Verbinden Sie ein Stereo-Cinch-Kabel (roter und weißer Stecker) mit dem AV-Adapter und den Audio-Ausgängen des externen Geräts.
- Verbinden Sie ein Video-Cinch-Kabel (gelber Stecker) mit dem AV-Adapter und dem Video-Ausgang des externen Geräts.

HINWEIS!

Verwenden Sie ausschließlich den mitgelieferten AV-Adapter.

Videorekorder anschließen

- Verbinden Sie ein Antennenkabel mit der Antennenbuchse **ANT. 11** des Smart-TVs und dem Antennen-Ausgang des Videorekorders.
- Verbinden Sie ein weiteres Antennenkabel mit dem Antennen-Eingang des Videorekorders und der Antennenbuchse in der Wand.

Zusätzlich können Sie Smart-TV und Videorekorder mit einem SCART-Kabel verbinden. Dies ist für eine hohe Bild- und Tonqualität empfehlenswert. Wenn Sie Stereoton übertragen möchten, ist ein SCART-Anschluss notwendig.

- Schließen Sie das SCART-Kabel an die **SCART**-Buchse **13** des Smart-TVs an.
- Schließen Sie das andere Ende des SCART-Kabels an die SCART OUT-Buchse des Videorekorders an.

DVD-Rekorder anschließen

- Schließen Sie das eine Ende des SCART-Kabels an die SCART OUT-Buchse des DVD-Rekorders an.
- Schließen Sie das andere Ende des SCART-Kabels an die **SCART**-Buchse **13** des Smart-TVs an.
- Verbinden Sie ein Antennenkabel mit der Antennenbuchse **ANT. 11** des Smart-TVs und dem Antennen-Ausgang des DVD-Rekorders.
- Verbinden Sie ein weiteres Antennenkabel mit dem Antennen-Eingang des DVD-Rekorders und der Antennenbuchse in der Wand.

Receiver (SAT, DVB-T, Decoder etc.) anschließen

Sie haben verschiedene Möglichkeiten ein Gerät, das als Empfänger für den Smart-TV eingesetzt werden soll (z. B. SAT-Receiver, DVB-T-Receiver, Decoder, Set-Top-Box) an Ihren Smart-TV anzuschließen.

Mit einem HDMI-Kabel

- Sofern der Receiver über einen HDMI-Ausgang verfügt, schließen Sie ein HDMI-Kabel (nicht im Lieferumfang) an einer der **HDMI**-Buchsen **9** des Smart-TV an. Ein zusätzliches Kabel für die Tonübertragung ist nicht erforderlich.

Mit einem Komponenten-Videokabel und einem 3 x Cinch auf VGA Adapterstecker

- Sofern der Receiver über YUV-Ausgänge verfügt (Y Pb Pr), ist es empfehlenswert, ihn mit einem Komponentenkabel (Cinch-Kabel grün/blau/rot) (nicht im Lieferumfang) und dem mitgelieferten YUV-Adapter an den **VGA** Anschluss **12** des Smart-TVs anzuschließen.

HINWEIS!

Verwenden Sie ausschließlich den mitgelieferten YUV-Adapter.

- Für die Tonübertragung schließen Sie den mitgelieferten AV-Adapter am **SIDE AV**-Anschluss **6** an und verbinden Sie ein Stereo-Cinch-Kabel (roter und weißer Stecker) mit den entsprechenden Anschlüssen des Adapters und den Audioausgängen des Geräts.

HINWEIS!

Verwenden Sie ausschließlich den mitgelieferten AV-Adapter.

Mit einem SCART-Kabel

- Schließen Sie einen Receiver mit SCART-Kabel an die Buchse **SCART 13** an. Ein zusätzliches Kabel für die Tonübertragung ist nicht erforderlich.

Mit einem AV-Adapter

- Verbinden Sie den AV-Adapter mit dem **SIDE AV** Anschluss **6** an dem Smart-TV.
- Verbinden Sie ein Stereo-Cinch-Kabel (roter und weißer Stecker) mit dem AV-Adapter und den Audio-Ausgängen des externen Geräts.
- Verbinden Sie ein Video-Cinch-Kabel (gelber Stecker) mit dem AV-Adapter und dem Video-Ausgang des externen Geräts.

HINWEIS!

Verwenden Sie ausschließlich den mitgelieferten AV-Adapter.

DVD-/Videorekorder und SAT-Receiver anschließen

Wenn Sie gleichzeitig einen DVD- oder Videorekorder und einen SAT-Receiver anschließen möchten, können Sie folgende Anschlussart verwenden:

- Schließen Sie den Receiver wie oben beschrieben an.
- Verbinden Sie nun den Receiver mit einem SCART-Kabel am SCART-Ausgang des DVD-Rekorders und den entsprechenden SCART-Eingang des Receivers.
- Verbinden Sie ein Antennenkabel mit der Antennenbuchse **ANT. 11** des Smart-TVs und dem Antennen-Ausgang des Rekorders.
- Verbinden Sie ein weiteres Antennenkabel mit dem Antennen-Eingang des DVD-Rekorders und dem Antennenausgang des Receivers.
- Schließen Sie den SAT-Receiver an den LNB der Parabolantenne an.

Camcorder anschließen

- Verbinden Sie das AV-Adapterkabel mit dem **SIDE AV** Anschluss **6** an dem Smart-TV.
- Verbinden Sie ein Stereo-Cinch-Kabel (roter und weißer Stecker) mit dem AV-Adapter und den Audio-Ausgängen des externen Geräts.
- Verbinden Sie ein Video-Cinch-Kabel (gelber Stecker) mit dem AV-Adapter und dem Video-Ausgang des externen Geräts.

HINWEIS!

Verwenden Sie ausschließlich den mitgelieferten AV-Adapter.

Gerät mit HDMI- oder DVI-Ausgang

HDMI („High Definition Multimedia Interface“) ist im Bereich der Unterhaltungselektronik die einzige Schnittstelle, die gleichzeitig Audio- und Videodaten digital überträgt. Sie verarbeitet alle heute bekannten Bild- und Tonformate, einschließlich HDTV (High Definition Television), und kann somit auch die Auflösung von 1080p ohne Qualitätsverlust darstellen.

Viele Geräte der Unterhaltungselektronik, z. B. DVD-Player, sind heute mit HDMI- oder DVI-Ausgängen ausgestattet.

Externes Gerät mit HDMI-Ausgang anschließen

- Schließen Sie ein HDMI-Kabel (nicht im Lieferumfang) an einen der **HDMI-Eingänge 9** des Smart-TVs und den HDMI-Ausgang des externen Geräts an.
- Wenn Sie das HDMI-Gerät angeschlossen haben, schalten Sie den Smart-TV ein.
- Schalten Sie das externe HDMI-Wiedergabegerät ein.

Externes Gerät mit DVI-Ausgang anschließen

Sollte das externe Gerät einen DVI-Ausgang haben, können Sie es ebenfalls an den **HDMI-Eingang 9** anschließen (HDMI ist abwärtskompatibel zu DVI - „Digital Visual Interface“). Sie benötigen dazu einen Adapter HDMI-DVI.

Da der DVI-Ausgang keinen Ton überträgt, schließen Sie zur Übertragung des Tons zusätzlich ein Audio-Kabel an. Verbinden Sie ein Stereo-Cinch-Kabel (roter und weißer Stecker) mit dem AV-Adapter und den Audio-Ausgängen des externen Geräts.

PC anschließen

Der Smart-TV wird wie ein Monitor oder ein zusätzlicher Monitor an Ihren PC oder Ihr Notebook angeschlossen. Das Bild Ihres PCs/Notebooks wird dann auf den Smart-TV übertragen.

So schließen Sie den Smart-TV am PC an:

- Schalten Sie beide Geräte aus.
- Schließen Sie ein VGA-Kabel (Monitorkabel; nicht mitgeliefert) an den **VGA-Eingang 12** des Smart-TVs und an den Grafikkarten-Ausgang des PCs oder Notebooks an.
- Ziehen Sie die Schrauben des Monitorkabels mit den Fingern fest, so dass die Stecker richtig in den Buchsen sitzen.
- Falls Sie auch den Ton übertragen möchten, verbinden Sie ein Audio-Kabel mit Hilfe des AV-Adapters mit der **SIDE AV-Buchse 6**.
- Schalten Sie zuerst den Smart-TV ein.
- Schalten Sie erst danach den PC/das Notebook ein.
- Wählen Sie mit **SOURCE 26** den PC-Modus.

Das PC-Bild erscheint auf dem Smart-TV. Mit der Taste **SOURCE 26** kommen Sie in den TV-Modus zurück.

Wenn Sie den Smart-TV als zweiten Monitor an Ihrem PC einsetzen, kann es unter Umständen notwendig sein, dass Sie in den Anzeigeeinstellungen Ihres Betriebssystems Einstellungen ändern müssen. Lesen Sie dazu in der Bedienungsanleitung des PCs/Notebooks nach, was beim Betrieb von mehreren Monitoren zu beachten ist.

Netzwerk anschließen

Über einen Router / Switch / Hub anschließen

- Schließen Sie über ein geeignetes Kabel Ihren PC an einen der LAN-Anschlüsse des Router / Switch / Hub (z.B. LAN2) an.

HINWEIS!

Um die **AUDIO-VIDEO-SHARING**-Funktion nutzen zu können, muss sich die andere Hardware im selben Netzwerk befinden.

- Verwenden Sie einen weiteren LAN-Ausgang des Router / Switch / Hub (z. B. LAN) für den Anschluss Ihres TV-Geräts. Schließen Sie dazu den LAN-Port an der Rückseite des TV-Geräts an den LAN-Anschluss des Router / Switch / Hub an.

Über eine Netzwerkdose anschließen

Je nach Netzwerk-Konfiguration können Sie Ihr TV-Gerät an Ihr LAN-Netzwerk anschließen. Verwenden Sie in diesem Fall ein Ethernet-Kabel, um Ihr TV-Gerät direkt an die Netzwerksteckdose an der Wand anzuschließen.

Über WLAN

Sollten Sie die Möglichkeit haben, sich mit einem WLAN Router zu verbinden, benutzen Sie das integrierte WLAN. Lesen Sie zur Einrichtung des WLAN Netzwerkes auch den Abschnitt **NETZWERK-EINSTELLUNGEN** auf Seite 44.

Über das OSD-Menü

Im Menü navigieren

- Drücken Sie die Menü-Taste **MENU 35**, um das OSD zu aktivieren.
- Mit den Richtungstasten **▲ ▼ 31** wählen Sie die Optionen aus dem Hauptmenü.
- Drücken Sie die Taste **OK 32**, um die gewählte Option des Hauptmenüs aufzurufen.
- Mit den Richtungstasten **▲ ▼ 31** wählen Sie die Optionen aus einem Menü.
- Mit der Taste **RETURN 34** kommen Sie jeweils einen Menüschritt und ins Hauptmenü zurück.
- Mit den Richtungstasten **◀ ▶ ▲ ▼ 31** stellen Sie einen gewünschten Wert ein oder treffen eine andere Auswahl.
- Mit der Taste **EXIT 20** oder **MENU 35** schließen Sie das Menü.

Bitte beachten Sie, dass sich je nach Voreinstellung das Menü automatisch schließt, wenn keine Taste gedrückt wird.

HINWEIS!

Im OSD-Menü werden zusätzlich an der Unterseite die zur Verfügung stehenden Optionen angezeigt.

Folgende Hauptmenüs können Sie wählen

- Menü **BILD**
- Menü **TON**
- Menü **EINSTELLUNGEN**
- Menü **INSTALLATION**
- Menü **PROGRAMMLISTE**
- Menü **MEDIENBROWSER**

HINWEIS!

Aufgrund möglicher technischer Änderungen können die hier beschriebenen Menüs von denen auf Ihrem Bildschirm abweichen.

Je nachdem, welche Quelle Sie gewählt haben, sind nicht alle Menüs verfügbar. Wenn als Quelle **VGA/PC** gewählt ist, erscheinen bei der Bildeinstellung andere Optionen.

Menüsystem im Detail

Menü Bild



Menüpunkt	Einstellungen
MODUS	Bildmodus wählen: NATÜRLICH, KINO, SPORT, DYNAMISCH . Diese Funktion entspricht der Taste PRESET 36 .
KONTRAST	Kontrast verringern bzw. erhöhen (Skala 0 - 100).
HELLIGKEIT	Helligkeit verringern bzw. erhöhen (Skala 0 - 100).
SCHÄRFE	Schärfe verringern bzw. erhöhen (Skala 0 - 100).
FARBE	Farbstärke verringern bzw. erhöhen (Skala 0 - 100).
ENERGIESPAR-MODUS	Hier können Sie den Energiesparmodus aktivieren. Wählen Sie AUS, MINIMAL, MITTEL, MAXIMAL, AUTO oder BENUTZERDEFINIERT , um den Helligkeitswert des TV-Geräts einzustellen oder den Bildschirm abzuschalten. HINWEIS! Im Bildmodus DYNAMISCH kann die Einstellung MAXIMAL nicht angewählt werden.
HINTERGRUNDBELEUCHTUNG	Wenn Sie unter ENERGIE SPAREN die Einstellung BENUTZERDEFINIERT gewählt haben, können Sie hier den Helligkeitswert für den Energiesparmodus individuell regeln (Skala 0 - 100).

Menüpunkt	Einstellungen																				
ERWEITERTE EINSTELLUNGEN	<div data-bbox="722 241 1166 596" style="text-align: center;"> </div> <table border="1" style="width: 100%; border-collapse: collapse;"> <tr> <td data-bbox="396 622 675 707">DYNAMISCHER KONTRAST</td> <td data-bbox="675 622 1482 707">Dynamischen Kontrast einstellen: NIEDRIG, MITTEL, HOCH, AUS.</td> </tr> <tr> <td data-bbox="396 707 675 828">RAUSCHUNTERDRÜCKUNG</td> <td data-bbox="675 707 1482 828">Mit dieser Funktion können Sie das Bildrauschen verringern und die Bildqualität bei schwachem Analogsignal verbessern. Wählen Sie zwischen AUS, NIEDRIG, MITTEL und HOCH.</td> </tr> <tr> <td data-bbox="396 828 675 886">FARBTEMPERATUR</td> <td data-bbox="675 828 1482 886">Farbton wählen: NORMAL, WARM, KALT, BENUTZERDEFINIERT.</td> </tr> <tr> <td data-bbox="396 886 675 1007">WEISSABGLEICH</td> <td data-bbox="675 886 1482 1007">Wenn Sie unter FARBTEMPERATUR die Einstellung BENUTZERDEFINIERT gewählt haben, können Sie hier die Einstellung zur Farbtemperatur stufenlos zwischen warm und kalt regeln.</td> </tr> <tr> <td data-bbox="396 1007 675 1092">BILDFORMAT</td> <td data-bbox="675 1007 1482 1092">Stellen Sie hier das Bildformat ein. Diese Funktion entspricht der Taste SIZE 22.</td> </tr> <tr> <td data-bbox="396 1092 675 1177">FILM-MODUS</td> <td data-bbox="675 1092 1482 1177">Um die mit der Videokamera aufgenommene Filme ruckelfrei abzuspielen, schalten Sie den Film-Modus auf AUTO.</td> </tr> <tr> <td data-bbox="396 1177 675 1235">HAUTTON</td> <td data-bbox="675 1177 1482 1235">Hautton einstellen</td> </tr> <tr> <td data-bbox="396 1235 675 1292">FARBDECKUNG</td> <td data-bbox="675 1235 1482 1292">Farbverschiebung einstellen</td> </tr> <tr> <td data-bbox="396 1292 675 1526">HDMI VOLLES SPEKTRUM</td> <td data-bbox="675 1292 1482 1526"> <p>HDMI VOLLES SPEKTRUM (Optional): Sobald das Bildsignal über einen HDMI-Eingang kommt, ist diese Funktion im Bild-Einstellungs-Menü verfügbar.</p> <p>Sie können diese Funktion verwenden, um das Schwarz der Bilder zu verstärken. Sie können diese Funktion auf EIN einstellen, um diesen Modus zu aktivieren.</p> </td> </tr> <tr> <td data-bbox="110 1526 396 1577">ZURÜCKSETZEN</td> <td data-bbox="396 1526 1482 1577">Setzen Sie mit OK 32 alle Bildeinstellungen auf die Werkseinstellungen zurück.</td> </tr> </table>	DYNAMISCHER KONTRAST	Dynamischen Kontrast einstellen: NIEDRIG, MITTEL, HOCH, AUS.	RAUSCHUNTERDRÜCKUNG	Mit dieser Funktion können Sie das Bildrauschen verringern und die Bildqualität bei schwachem Analogsignal verbessern. Wählen Sie zwischen AUS, NIEDRIG, MITTEL und HOCH.	FARBTEMPERATUR	Farbton wählen: NORMAL, WARM, KALT, BENUTZERDEFINIERT.	WEISSABGLEICH	Wenn Sie unter FARBTEMPERATUR die Einstellung BENUTZERDEFINIERT gewählt haben, können Sie hier die Einstellung zur Farbtemperatur stufenlos zwischen warm und kalt regeln.	BILDFORMAT	Stellen Sie hier das Bildformat ein. Diese Funktion entspricht der Taste SIZE 22 .	FILM-MODUS	Um die mit der Videokamera aufgenommene Filme ruckelfrei abzuspielen, schalten Sie den Film-Modus auf AUTO.	HAUTTON	Hautton einstellen	FARBDECKUNG	Farbverschiebung einstellen	HDMI VOLLES SPEKTRUM	<p>HDMI VOLLES SPEKTRUM (Optional): Sobald das Bildsignal über einen HDMI-Eingang kommt, ist diese Funktion im Bild-Einstellungs-Menü verfügbar.</p> <p>Sie können diese Funktion verwenden, um das Schwarz der Bilder zu verstärken. Sie können diese Funktion auf EIN einstellen, um diesen Modus zu aktivieren.</p>	ZURÜCKSETZEN	Setzen Sie mit OK 32 alle Bildeinstellungen auf die Werkseinstellungen zurück.
DYNAMISCHER KONTRAST	Dynamischen Kontrast einstellen: NIEDRIG, MITTEL, HOCH, AUS.																				
RAUSCHUNTERDRÜCKUNG	Mit dieser Funktion können Sie das Bildrauschen verringern und die Bildqualität bei schwachem Analogsignal verbessern. Wählen Sie zwischen AUS, NIEDRIG, MITTEL und HOCH.																				
FARBTEMPERATUR	Farbton wählen: NORMAL, WARM, KALT, BENUTZERDEFINIERT.																				
WEISSABGLEICH	Wenn Sie unter FARBTEMPERATUR die Einstellung BENUTZERDEFINIERT gewählt haben, können Sie hier die Einstellung zur Farbtemperatur stufenlos zwischen warm und kalt regeln.																				
BILDFORMAT	Stellen Sie hier das Bildformat ein. Diese Funktion entspricht der Taste SIZE 22 .																				
FILM-MODUS	Um die mit der Videokamera aufgenommene Filme ruckelfrei abzuspielen, schalten Sie den Film-Modus auf AUTO.																				
HAUTTON	Hautton einstellen																				
FARBDECKUNG	Farbverschiebung einstellen																				
HDMI VOLLES SPEKTRUM	<p>HDMI VOLLES SPEKTRUM (Optional): Sobald das Bildsignal über einen HDMI-Eingang kommt, ist diese Funktion im Bild-Einstellungs-Menü verfügbar.</p> <p>Sie können diese Funktion verwenden, um das Schwarz der Bilder zu verstärken. Sie können diese Funktion auf EIN einstellen, um diesen Modus zu aktivieren.</p>																				
ZURÜCKSETZEN	Setzen Sie mit OK 32 alle Bildeinstellungen auf die Werkseinstellungen zurück.																				

Menü Bild im VGA/PC Modus

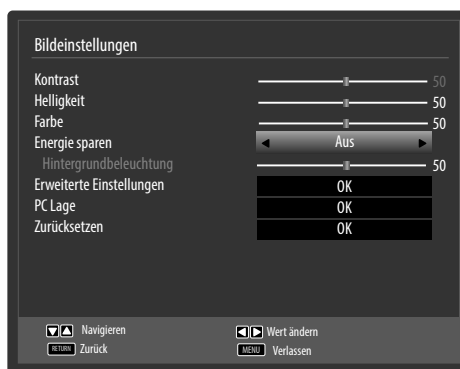

Menüpunkt	Einstellungen	
KONTRAST	Kontrast verringern bzw. erhöhen (Skala 0 - 100)	
HELLIGKEIT	Helligkeit verringern bzw. erhöhen (Skala 0 - 100)	
FARBE	Farbstärke verringern bzw. erhöhen (Skala 0 - 100)	
ENERGIESPAR-MODUS	Hier können Sie den Energiesparmodus aktivieren. Wählen Sie AUS , MINIMAL , MITTEL , AUTO oder BENUTZERDEFINIERT , um den Helligkeitswert des TV-Geräts einzustellen oder den Bildschirm auszuschalten.	
HINTERGRUNDBE-LEUCHTUNG	Wenn Sie unter ENERGIE SPAREN die Einstellung BENUTZERDEFINIERT gewählt haben, können Sie hier den Helligkeitswert für den Energiesparmodus individuell regeln (Skala 0 - 100).	
ERWEITERTE EINSTELLUNGEN		
	DYNAMISCHER KONTRAST	Dynamischen Kontrast einstellen: NIEDRIG , MITTEL , HOCH , AUS .
	FARBTEMPERATUR	Farbton wählen: NORMAL , WARM , KALT , BENUTZERDEFINIERT
	WEISSABGLEICH	Wenn Sie unter FARBTEMPERATUR die Einstellung BENUTZERDEFINIERT gewählt haben, können Sie hier die Einstellung zur Farbtemperatur stufenlos zwischen warm und kalt regeln.
	BILDFORMAT	Stellen Sie hier das Bildformat ein. Diese Funktion entspricht der Taste SIZE 22 .
FILM-MODUS	Funktion zur optimierten Bildwiedergabe bei Filmen	

Menüpunkt	Einstellungen	
	AUTO-POSITION	Wenn das Bild verschoben sein sollte, können Sie den Eintrag AUTO-POSITION anwählen und OK 32 drücken, um es wieder in die Mitte zu rücken. Diese Funktion sollte mit einem Vollbild vorgenommen werden, damit die Einstellungen stimmen.
	BIDLAGE HORIZONTAL	Hier können Sie die horizontale Lage des Bildes mit ◀ ▶ 31 verändern.
	BIDLAGE VERTIKAL	Hier können Sie die vertikale Lage des Bildes mit ◀ ▶ 31 verändern.
	BILDFREQUENZ	Mit dieser Einstellung wird das Bildsignal mit dem Pixeltakt des Bildschirms synchronisiert. Dieses korrigiert Störungen, die als vertikale Streifen bei pixelintensiven Darstellungen (wie Tabellen oder Text in kleiner Schrift) auftreten können. Stellen Sie die Bildfrequenz mit ◀ ▶ 31 ein.
	PHASE	Wenn das Bild des PCs nicht klar erscheint, können Sie das Bildsignal hier mit ◀ ▶ 31 mit den Pixeln des Smart-TVs in Deckung bringen. Dadurch ergibt sich ein sauberes Bild mit gleichmäßig scharfer Darstellung.
ZURÜCKSETZEN	Setzen Sie mit OK 32 alle Bildeinstellungen auf die Werkseinstellungen zurück.	

Menü Ton



Menüpunkt	Einstellungen
LAUTSTÄRKE	Grundeinstellung der Lautstärke beim Einschalten (Skala 0 - 100). Wählen Sie eine moderate Grundlautstärke.
EQUALIZER	Im Equalizer-Menü kann die Voreinstellung auf MUSIK, FILM, SPRACHE, NORMAL, KLASSIK und BENUTZER eingestellt werden. Die Einstellungen des Menüs Equalizer können nur dann geändert werden, wenn BENUTZER als der Equalizermodus eingestellt ist.
BALANCE	Stellen Sie die Balance zwischen dem linken und rechten Lautsprecher (Skala -50 und + 50) ein.
KOPFHÖRERLAUTSTÄRKE	Stellen Sie hier die Lautstärke des Kopfhörers ein. Diese lässt sich nur regeln, wenn Sie unter der Option KOPFHÖRERAUSGANG/LINE-OUT die Einstellung KOPFHÖRERAUSGANG gewählt haben. <div style="border: 1px solid black; padding: 5px; text-align: center; margin: 10px 0;"> ⚠️ WARNUNG! </div> <p>Gefahr von Hörschäden! Um eine mögliche Schädigung des Hörsinns zu verhindern, vermeiden Sie das Hören bei großer Lautstärke über lange Zeiträume.</p> <ul style="list-style-type: none"> – Stellen Sie die Lautstärke vor der Wiedergabe auf den niedrigsten Wert ein. – Starten Sie die Wiedergabe und erhöhen Sie die Lautstärke auf den Pegel, der für Sie angenehm ist.
KLANG-MODUS	Grundeinstellung STEREO . Falls die aktuelle Sendung den DUAL-Modus unterstützt (z. B. bei zweisprachigen Sendungen), können Sie hier außerdem zwischen DUAL-I und DUAL-II wählen (Originalsprache und Synchronisation).
LAUTSTÄRKEANPASSUNG	Diese Funktion gleicht die unterschiedlichen Lautstärken der verschiedenen Sendungen aus. Stellen Sie auf AUS , so hören Sie die Originallautstärken. Stellen Sie auf EIN , so hören Sie eine gleichmäßige Lautstärke.
KOPFHÖRER-AUSGANG/LINE-OUT	Wählen Sie das Audiosignal für den Kopfhörer. Die Einstellung KOPFHÖRERAUSGANG ermöglicht die Lautstärkeregelung des Signals. Bei der Einstellung LINE-OUT hat das Signal eine vordefinierten Lautstärke, die sich nicht ändern lässt. Ist diese Einstellung gewählt, kann ein externer Verstärker an das Gerät angeschlossen werden.
DYNAMISCHER BASS	Stellen Sie die Bassverstärkung auf EIN oder AUS .
RAUMKLANG/SURROUND SOUND	Aktivieren/deaktivieren Sie den Surround-Effekt.

DIGITAL-AUSGANG

Stellen Sie hier den Audiotyp für den Digitalausgang ein.

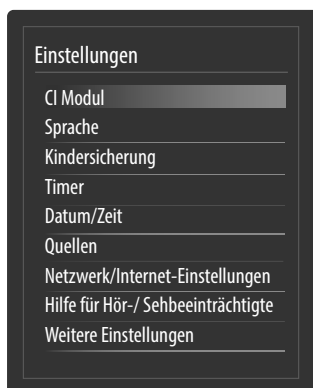
Menü Einstellungen

Menüpunkt	Einstellungen
CI MODUL	<p>Wenn Sie kostenpflichtige Kanäle anschauen möchten, müssen Sie sich zuvor bei einem entsprechenden Anbieter anmelden. Nach der Anmeldung erhalten Sie von Ihrem Anbieter ein Conditional Access Module (auch als CI-Modul bezeichnet) und eine spezielle Karte. Hinweise zu den Einstellungen finden Sie in der mit dem Modul gelieferten Dokumentation.</p> <p>Installieren Sie die CI-Komponenten auf folgende Weise in Ihrem Fernsehgerät:</p> <ul style="list-style-type: none"> – Schalten Sie das Fernsehgerät aus und ziehen Sie den Netzstecker. – Setzen Sie zunächst das CI-Modul in den Steckplatz an der Seite des Smart-TVs ein. Anschließend stecken Sie die Karte ein. <p style="text-align: center;">HINWEIS!</p> <p>Beachten Sie, dass Sie das CI Modul nur einsetzen oder herausnehmen dürfen, wenn das Gerät vom Stromnetz getrennt ist.</p> <p style="text-align: center;">⚠ VORSICHT!</p> <p>Beschädigungsgefahr!</p> <p>CI-Modul oder Fernsehgerät können beschädigt werden, falls Sie versuchen, das CI-Modul mit Gewalt einzuschieben.</p> <ul style="list-style-type: none"> – Das CI-Modul muss richtig herum eingesetzt werden; falsch herum lässt es sich nicht einschieben. – Verbinden Sie das Fernsehgerät mit der Stromversorgung, schalten Sie es ein und warten Sie einen Moment, bis die Karte erkannt wird. <p>Bei manchen CI-Modulen sind zusätzlich einige Einrichtungsschritte erforderlich, die Sie im Menü CI MODUL ausführen können.</p> <p>Wenn kein Modul eingesteckt ist, wird KEIN CI-MODUL ERKANNT auf dem Bildschirm angezeigt.</p>

Menüpunkt	Einstellungen															
SPRACHE	<p>In dem Menü SPRACHEINSTELLUNGEN werden alle Spracheinstellungen eingestellt und angezeigt.</p> 															
	SYSTEM-SPRACHE	<p>Hier wählen Sie die Sprache des OSD-Menüs, d. h. für die Einblendungen auf dem Bildschirm. Die Sprache stellt sich direkt um. Stellen Sie keine Sprache ein, die Sie nicht verstehen.</p>														
	BEVORZUGT	<p>Sofern verfügbar, werden diese Einstellungen verwendet. Andersfalls werden die aktuellen Einstellungen verwendet.</p> <table border="1" data-bbox="532 897 1507 1758"> <tr> <td data-bbox="532 897 737 1019">STANDARD AUDIO SPRACHE</td> <td data-bbox="737 897 1507 1019">Wird die Sendung, z. B. ein Film, in mehreren Sprachen ausgestrahlt, können Sie hier die gesprochene Sprache wählen (z. B. die Originalsprache).</td> </tr> <tr> <td data-bbox="532 1019 737 1141">ZWEITE AUDIO SPRACHE</td> <td data-bbox="737 1019 1507 1141">Wählen Sie hier eine zweite bevorzugte Audiosprache.</td> </tr> <tr> <td data-bbox="532 1141 737 1262">STANDARD UNTERTITEL SPRACHE</td> <td data-bbox="737 1141 1507 1262">Enthält die Sendung Untertitel für Hörgeschädigte, kann hier die bevorzugte Sprache eingestellt werden.</td> </tr> <tr> <td data-bbox="532 1262 737 1384">ZWEITE UNTERTITEL-SPRACHE</td> <td data-bbox="737 1262 1507 1384">Wählen Sie hier eine zweite bevorzugte Untertitelsprache.</td> </tr> <tr> <td data-bbox="532 1384 737 1506">STANDARD TELETEXT SPRACHE</td> <td data-bbox="737 1384 1507 1506">Wählen Sie hier die erste bevorzugte Teletextsprache.</td> </tr> <tr> <td data-bbox="532 1506 737 1630">ZWEITE TELETEXT SPRACHE</td> <td data-bbox="737 1506 1507 1630">Wählen Sie hier eine zweite bevorzugte Teletextsprache.</td> </tr> <tr> <td data-bbox="532 1630 737 1758">PROGRAMM-FÜHRER</td> <td data-bbox="737 1630 1507 1758">Wenn für das TV-Programm (Guide) mehrere Sprachen zur Verfügung stehen, können Sie mit dieser Option Ihre bevorzugte Sprache wählen.</td> </tr> </table>	STANDARD AUDIO SPRACHE	Wird die Sendung, z. B. ein Film, in mehreren Sprachen ausgestrahlt, können Sie hier die gesprochene Sprache wählen (z. B. die Originalsprache).	ZWEITE AUDIO SPRACHE	Wählen Sie hier eine zweite bevorzugte Audiosprache.	STANDARD UNTERTITEL SPRACHE	Enthält die Sendung Untertitel für Hörgeschädigte, kann hier die bevorzugte Sprache eingestellt werden.	ZWEITE UNTERTITEL-SPRACHE	Wählen Sie hier eine zweite bevorzugte Untertitelsprache.	STANDARD TELETEXT SPRACHE	Wählen Sie hier die erste bevorzugte Teletextsprache.	ZWEITE TELETEXT SPRACHE	Wählen Sie hier eine zweite bevorzugte Teletextsprache.	PROGRAMM-FÜHRER	Wenn für das TV-Programm (Guide) mehrere Sprachen zur Verfügung stehen, können Sie mit dieser Option Ihre bevorzugte Sprache wählen.
STANDARD AUDIO SPRACHE	Wird die Sendung, z. B. ein Film, in mehreren Sprachen ausgestrahlt, können Sie hier die gesprochene Sprache wählen (z. B. die Originalsprache).															
ZWEITE AUDIO SPRACHE	Wählen Sie hier eine zweite bevorzugte Audiosprache.															
STANDARD UNTERTITEL SPRACHE	Enthält die Sendung Untertitel für Hörgeschädigte, kann hier die bevorzugte Sprache eingestellt werden.															
ZWEITE UNTERTITEL-SPRACHE	Wählen Sie hier eine zweite bevorzugte Untertitelsprache.															
STANDARD TELETEXT SPRACHE	Wählen Sie hier die erste bevorzugte Teletextsprache.															
ZWEITE TELETEXT SPRACHE	Wählen Sie hier eine zweite bevorzugte Teletextsprache.															
PROGRAMM-FÜHRER	Wenn für das TV-Programm (Guide) mehrere Sprachen zur Verfügung stehen, können Sie mit dieser Option Ihre bevorzugte Sprache wählen.															
	AKTUELL	<table border="1" data-bbox="532 1758 1507 1963"> <tr> <td data-bbox="532 1758 737 1882">AUDIO</td> <td data-bbox="737 1758 1507 1882">Hier können Sie die Audiosprache der aktuellen Sendung umstellen, sofern eine weitere Audiosprache unterstützt wird.</td> </tr> <tr> <td data-bbox="532 1882 737 1963">UNTERTITEL</td> <td data-bbox="737 1882 1507 1963">Hier können Sie Untertitel für die aktuelle Sendung auswählen, sofern sie angeboten werden.</td> </tr> </table>	AUDIO	Hier können Sie die Audiosprache der aktuellen Sendung umstellen, sofern eine weitere Audiosprache unterstützt wird.	UNTERTITEL	Hier können Sie Untertitel für die aktuelle Sendung auswählen, sofern sie angeboten werden.										
AUDIO	Hier können Sie die Audiosprache der aktuellen Sendung umstellen, sofern eine weitere Audiosprache unterstützt wird.															
UNTERTITEL	Hier können Sie Untertitel für die aktuelle Sendung auswählen, sofern sie angeboten werden.															

Menüpunkt	Einstellungen	
KINDER-SICHERUNG	<p>Wenn Sie diesen Punkt mit OK 32 bestätigen, öffnet sich ein Dialogfenster. Es wird das Passwort (bzw. der Sperrschlüssel) abgefragt. Bei Auslieferung des Gerätes ist dieses Passwort auf „0000“ eingestellt. Bei korrekter Eingabe öffnet sich das Dialogfenster der Schutzeinstellungen.</p>	
	MENÜSPERRE	Die Einstellung MENÜSPERRE aktiviert oder deaktiviert den Menüzugriff. Sie können den Zugriff auf das Installationsmenü oder auf das gesamte Menüsystem deaktivieren.
	JUGEND-SCHUTZ-SPERRE	Ist diese Option eingestellt, bezieht sie vom Sender Altersinformationen. Ist die entsprechende Altersstufe im Gerät deaktiviert, wird der Zugriff auf die Sendung gesperrt.
	KINDERSICHERUNG	<p>Wird die Kindersicherung aktiviert, kann das TV-Gerät nur über die Fernbedienung gesteuert werden. In diesem Fall ist der Multifunktionsstaster MODE 8 des TV-Gerätes außer Funktion gesetzt.</p> <p>Wenn eine Taste gedrückt wird, erscheint die Meldung KINDERSICHERUNG EIN auf dem Bildschirm, während das Menü ausgeblendet bleibt.</p>
	PIN EINSTELLEN	<p>Legt eine neue PIN-Zahl fest. Geben Sie über die Zifferntasten eine neue PIN-Zahl ein. Sie müssen den neuen Pin-Code zur Bestätigung nochmals eingeben.</p> <p style="text-align: center;">HINWEIS!</p> <p>Notieren Sie sich die neue PIN. Ansonsten muss das Gerät auf die Werkseinstellungen zurückgesetzt werden und alle Einstellungen und Programmlisten gehen verloren.</p>
	PIN-NUMMER CI MODUL (optional)	Hier können Sie die PIN-Nummer der CI-Karte eingeben, um die Programme der verwendeten Pay-TV-Karte aufzunehmen (sofern der Anbieter dies unterstützt).

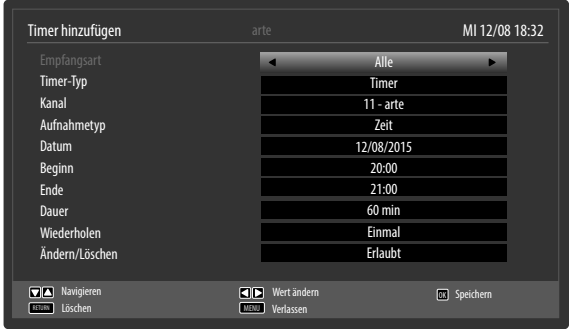

Menüpunkt	Einstellungen
TIMER	<p>Über den AUSSCHALT-TIMER können Sie das Gerät so programmieren, dass es sich selbstständig ausschaltet. Sie können die Zeit in 30-Minuten-Schritten einstellen (maximal 2 Stunden). Sofort nach der Einstellung beginnt die Sleep-Timer-Zeit. Wählen Sie AUS, um die Funktion zu beenden.</p> <p>Im Timermenü können Sie Anfang und Ende einer Sendung, die Sie nicht verpassen möchten, programmieren. Gehen Sie dazu wie folgt vor: Drücken Sie die gelbe Taste, um eine Sendung in den Timer aufzunehmen, oder bei einer vorhandenen Sendung die grüne Taste, um die Einstellungen zu bearbeiten.</p> 
	<p>Die Timer-Funktion kann genutzt werden, um zu einem bestimmten Zeitpunkt auf einen anderen Sender umzuschalten (bei eingeschaltetem Gerät). Befindet sich das Gerät im Standby-Modus, so wird zum eingestellten Zeitpunkt das gewünschte Signal am SCART-Anschluss 13 ausgegeben. Das Gerät schaltet sich dabei nicht ein. Auf diese Weise kann im Standby-Modus eine Sendung beispielsweise mit einem Videorekorder aufgenommen werden. In diesem Falle blinkt die LED an der Vorderseite des Geräts</p>
EMPFANGSART	Empfangsart einstellen (DVB-T/DVB-T2, DVB-C, DVB-S oder Analog).
TIMER-TYP	Dieser ist festgelegt und lässt sich nicht ändern.
KANAL	Wählen Sie das Programm.
AUFNAHMETYP	Dieser ist festgelegt und lässt sich nicht ändern.
DATUM	Geben Sie das Datum ein. Mit den Zifferntasten ändern Sie jeweils die Ziffer in den eckigen Klammern.
BEGINN	Geben Sie die Startzeit ein.
ENDE	Geben Sie die Endzeit ein.
DAUER	Die Dauer wird automatisch ermittelt.
WIEDERHOLEN	Wählen Sie, in welchen Abständen der Timer wiederholt werden soll.
ÄNDERN/ LÖSCHEN	Wenn NICHT ERLAUBT gewählt ist, erscheint ein Schlosssymbol. In diesem Fall können Sie den Eintrag nur mit der PIN öffnen.

Menüpunkt	Einstellungen	
	<p>Hier können Sie die Zeiteinstellungen ändern.</p> <p>DATUM / ZEIT: Anzeige des eingestellten Datums und der eingestellten Zeit. Diese Einträge können nicht geändert werden.</p> <p>ZEITZONE: Wenn Sie den Eintrag von AUTO auf MANUELL ändern, können Sie im folgenden Eintrag die gewählte Zeitzone jeweils um volle Stunden vor oder zurück stellen.</p> <p>GMT: Nur aktiv, wenn der vorherige Punkt auf MANUELL steht. Wählen Sie mit ◀ ▶ 31 den Wert. Die aktuelle Zeit wird entsprechend geändert.</p>	
QUELLEN	<p>In diesem Menü können Sie Quellen deaktivieren, aktivieren und anwählen. Deaktivieren Sie eine Quelle, indem Sie sie anwählen und ▶ 31 drücken. Deaktivierte Quellen erscheinen nicht in der Auswahlliste, die mit der Taste SOURCE 26 geöffnet wird.</p> <p>Wenn Sie eine Quelle umbenennen wollen, drücken Sie die rote Taste (ZOOM) 40. Anschließend können Sie mit Hilfe der Richtungstasten ◀ ▶ ▲ ▼ 31 den Namen ändern.</p>	
NETZWERK-EINSTELLUNGEN	EMPFANGSART	<p>Wählen Sie hier den Netzwerk-Typ WLAN oder NETZWERKKABEL. Nach der Auswahl mit den Richtungstasten ◀ ▶ 31 und Bestätigen mit der Taste OK 32 erscheint eine Übersicht aller verfügbarer Netzwerke. Treffen Sie eine Auswahl und bestätigen Sie mit der Taste OK 32. Sollte für ein Netzwerk ein Passwort erforderlich sein, erscheint daraufhin eine virtuelle Tastatur, wo sie dieses mit Hilfe der Richtungstasten ◀ ▶ ▲ ▼ 31 und und der Taste OK 32 eingeben können. Nach Eingabe des Passworts wählen Sie auf der Tastatur OK und bestätigen Sie mit der Taste OK 32.</p>
	DRÜCKEN SIE WPS AUF IHREM WLAN-ROUTER (nur bei WLAN)	<p>Diese Option ermöglicht eine WPS Schnellverbindung über ein kabelloses Netzwerk (WLAN). Halten Sie die WPS-Taste an Ihrem Router gedrückt und bestätigen Sie bei dieser Option OK mit der Taste OK 32. Daraufhin wird die WPS-Verbindung hergestellt.</p>
	INTERNET GESCHWINDIGKEIT TESTEN	<p>Drücken Sie die Taste OK 32, um die Geschwindigkeit der Internetverbindung zu prüfen</p>

Menüpunkt	Einstellungen	
	ERWEITERTE EINSTELLUNGEN	Drücken Sie die Taste OK 32 , um weitere Optionen zur Netzwerk-Konfiguration aufzurufen
	IP KONFIGURATION	Wählen Sie hier die Einstellung AUTOMATISCHE IP-ADRESSE oder MANUELLE IP-ADRESSE . Haben Sie MANUELLE IP-ADRESSE angewählt, erscheinen drei weitere Zeilen, in denen Sie die Daten für IP-ADRESSE , SUBNETZ MASKE und STANDARD GATEWAY manuell mit Hilfe der Richtungstasten ◀ ▶ 31 und der Zifferntasten 28 eingeben können.
	IP KONFIGURATION	Wählen Sie hier zwischen DYNAMISCHE DNS oder MANUELLE DNS . Haben Sie MANUELLE DNS angewählt, erscheinen zwei weitere Zeilen, in denen Sie die Daten für DNS-SERVER 1 und DNS-SERVER 2 manuell mit Hilfe der Richtungstasten ◀ ▶ 31 und der Zifferntasten 28 eingeben können.
	<p style="text-align: center;">HINWEIS!</p> <p>Eine bestehende Netzwerkverbindung kann durch Betätigen der roten Taste [ZOOM] 40 wieder getrennt werden.</p>	
HILFE FÜR HÖR- / SEHBEEINTRÄCHTIGTE	Hier können Sie Einstellungen für Seh- oder Hörgeschädigte vornehmen, um unterstützen- de zusätzliche Signale empfangen zu können.	
	FÜR SCHWERHÖRIGE	Wenn der Sender spezielle Audiosignale für Hörgeschädigte überträgt, können Sie die Einstellung auf EIN stellen, um diese Signale zu empfangen.
	AUDIO BESCHREIBUNG	Wenn der Sender spezielle Audiosignale für Sehbehinderte überträgt, können Sie die Einstellung auf EIN stellen, um diese Signale zu empfangen.

Menüpunkt	Einstellungen
WEITERE EINSTELLUNGEN	
MENÜ-EINBLENDUNGSDAUER	Hier können Sie die Zeit einstellen, nach der das OSD-Menü sich automatisch schließt.
HBBTV	Wählen Sie die Einstellung EIN , um die Möglichkeit zu haben, HbbTV-Inhalte übers Internet aufzurufen. Dieser Service muss in Ihrer Region verfügbar sein.
AKTUELLE SOFTWARE/ UPDATE	Hier können Sie nach der neuesten Software für den Fernseher suchen und diese aktualisieren. Das Update dauert ca. 30 Minuten. Unterbrechen Sie den Vorgang nicht. Der Suchfortschritt wird angezeigt.
ANWENDUNGSVERSION	Versionsanzeige
AUTOMATISCHE TV ABSCHALTUNG NACH	Hier können Sie das Zeitintervall für die Autoabschaltung einstellen. Ist das Intervall erreicht, schaltet sich das TV-Gerät ab.
BISS-KEY VERSCHLÜSSELUNGSSYSTEM	Manuelle Freischaltung von Programmen. Einstellung nur für Satellitenprogramme verfügbar.
AUDIO-VIDEO-SHARING	<p>Audio-Video-Sharing ein- bzw. ausschalten. Diese Funktion erlaubt den Datenaustausch mit anderen Multimedia-Geräten wie PCs, Smartphones, Kameras etc. Lesen Sie hierzu auch das Kapitel „Audio Video Sharing-Netzwerkdienst verwenden“ auf Seite 54.</p> <p style="text-align: center;">HINWEIS!</p> <p>Wenn Sie die Funktion AUDIO-VIDEO-SHARING deaktivieren, ist es nicht mehr möglich, Audio-, Video- oder Foto-Dateien auf dem Smart-TV darzustellen. Die Funktion DMR (Digital Media Renderer) ist dann ausgeschaltet.</p>
EINSCHALT MODUS	Wählen Sie den Einschaltmodus STANDBY oder LETZTER BETRIEBSZUSTAND . Bei Einschalten des Netzschalters schaltet das Gerät dann in den Standby-Modus oder ruft die zuletzt gewählte Einstellung auf.
VIRTUELLE FERNBEDIENUNG	Aktivieren/Deaktivieren der virtuellen Fernbedienung. Diese ermöglicht die Bedienung des Fernsehers über andere Geräte.

Menüpunkt	Einstellungen	
	CEC (Consumer Electronics Control)	<p>Aktivieren Sie diese Funktion, um die Kommunikation aller über HDMI angeschlossenen Geräte zu ermöglichen. So können Sie beispielsweise alle Geräte eines HDMI Netzwerks mit nur einer Fernbedienung steuern. Aktivieren Sie diese Funktion, wenn Sie unter der folgenden Option LAUTSPRECHER zusätzlich Einstellungen vornehmen wollen.</p> <ul style="list-style-type: none"> – Aktivieren Sie zunächst die CEC Funktion und wählen Sie HDMI1 als Quelle. Wenn Sie bereits ein CEC-fähiges Gerät angeschlossen haben, wird anstelle HDMI1 der Name des Geräts aufgeführt. Die Grundfunktionen des Geräts lassen sich daraufhin automatisch mit der Fernbedienung des Smart-TVs steuern. <p style="text-align: center;">HINWEIS!</p> <p>Wenn die CEC Funktion aktiviert ist und HDMI1 als Quelle gewählt wurde (CEC-fähiges Gerät angeschlossen), kann das OSD-Menü des Smart-TVs über die Taste MENU 8 evtl. nicht mehr aufgerufen werden.</p>
	CEC AUTOMATISCHES EINSCHALTEN	<p>Diese Funktion ermöglicht es, mit dem angeschlossenen, HDMI-CEC-kompatiblen Gerät den Fernseher einzuschalten und automatisch auf die Eingangsquelle umzuschalten. Wählen Sie AKTIVIEREN, wenn Sie diese Funktion nutzen wollen.</p>
	LAUTSPRECHER-STEUERUNG (ARC)	<p>Für die Lautsprecher ist hier standardmäßig die Einstellung TV gewählt, so dass nur die internen Lautsprecher für die Tonübertragung verwendet werden. Diese Einstellung lässt sich nur ändern, wenn Sie zuvor die CEC-Funktion aktiviert haben. In diesem Falle haben Sie die Möglichkeit, die Einstellung VERSTÄRKER zu wählen und über den HDMI1-Anschluss 9 einen externen Verstärker in ein CEC-Netzwerk einzubinden. Die internen Lautsprecher werden in diesem Fall stummgeschaltet. Über die Lautstärketasten der Fernbedienung wird nun das an den HDMI1 9 angeschlossene Gerät gesteuert (keine OSD-Einblendung des Lautstärkebalkens).</p> <p style="text-align: center;">HINWEIS!</p> <p>Aufgrund der Vielzahl verschiedener Geräte kann eine einwandfreie Funktion nicht garantiert werden.</p>

Menü Installation



Menüpunkt	Einstellung	
AUTOMATISCHER SENDERSUCHLAUF	<p>Die Funktion Automatische Sendersuche hilft Ihnen, die Sender des TV-Geräts neu zu suchen und neue Sender zu speichern.</p> <p>Es stehen Ihnen unterschiedliche Suchoptionen zur Verfügung.</p> <p>Wenn Sie die Suchoption ausgewählt haben, drücken Sie OK 32. Bestätigen Sie die Abfrage mit JA und drücken Sie OK 32, um die Sendersuche zu starten.</p> <p>Mit MENU 35 können Sie die Suche vorzeitig abbrechen. In diesem Fall werden die gefundenen Kanäle nicht gespeichert.</p>	
MANUELLER SENDERSUCHLAUF	<p>Diese Funktion wird zur direkten Eingabe von Sender- oder Satellitentransponderdaten verwendet.</p>	
NETZWERKSUCHLAUF	<p>Auswahl zwischen digitalen Kabel- oder DVB-T-Sendergruppen. Hierbei werden verwandte Programme des aktuell angewählten Kanals gesucht. Die gesendeten Informationen hierzu sind abhängig vom gewählten Kanal und führen zu unterschiedlichen Ergebnissen</p> <p style="text-align: center;">HINWEIS!</p> <p>Die bestehende Kanalliste wird bei Starten der Netzwerksuche ersetzt.</p>	
ANALOG FEINABSTIMMUNG	<p>Hier können Sie die Feinabstimmung analoger Kanäle durchführen.</p>	
SATELLITEN EINSTELLUNGEN	SATELLITEN-LISTE	<p>Satellitenliste anzeigen.</p> <p>Mit der gelben Taste [ROOT] 40 fügen Sie einen neuen Satelliten hinzu.</p> <p>Mit der blauen Taste [TITLE] 40 löschen Sie einen Satelliten aus der Liste.</p> <p>Drücken Sie die Taste OK 32, um den angewählten Satelliten zu bearbeiten.</p>
	ANTENNEN-INSTALLATION	<p>In diesem Bereich können Sie die Antennen-Einstellungen verändern und Satelliten auf neue Kanäle hin durchsuchen.</p>
	SAT-SENDERLISTE	<p>Über diesen Menüpunkt können Sie die vorhandene Satellitenliste exportieren oder importieren. Schließen Sie einen Wechseldatenträger (USB-Stick) an, um darauf die Sat-Senderliste zu speichern bzw. diese vom Datenträger zu aktualisieren.</p>

Menüpunkt	Einstellung		
INSTALLATIONSEINSTELLUNGEN	Hier können Sie zusätzliche Installationseinstellungen vornehmen.		
	<table border="1"> <tr> <td data-bbox="451 305 716 491">AUTOMATISCHE SENDERAKTUALISIERUNG</td> <td data-bbox="716 305 1507 491">Ist die Funktion auf EIN eingestellt, werden verfügbare Sender gesucht, wenn das TV-Gerät sich im Standby-Modus befindet. Wenn das Gerät neue oder noch nicht vorhandene Sender findet, wird ein Menü eingeblendet, in dem Sie die Änderungen annehmen oder verwerfen können</td> </tr> </table>	AUTOMATISCHE SENDERAKTUALISIERUNG	Ist die Funktion auf EIN eingestellt, werden verfügbare Sender gesucht, wenn das TV-Gerät sich im Standby-Modus befindet. Wenn das Gerät neue oder noch nicht vorhandene Sender findet, wird ein Menü eingeblendet, in dem Sie die Änderungen annehmen oder verwerfen können
	AUTOMATISCHE SENDERAKTUALISIERUNG	Ist die Funktion auf EIN eingestellt, werden verfügbare Sender gesucht, wenn das TV-Gerät sich im Standby-Modus befindet. Wenn das Gerät neue oder noch nicht vorhandene Sender findet, wird ein Menü eingeblendet, in dem Sie die Änderungen annehmen oder verwerfen können	
<table border="1"> <tr> <td data-bbox="451 502 716 580">DYNAMISCHES KANAL-UPDATE</td> <td data-bbox="716 502 1507 580">Wenn Sie die Einstellung AKTIVIERT wählen, werden Aktualisierungen der Kanalliste automatisch vorgenommen.</td> </tr> </table>	DYNAMISCHES KANAL-UPDATE	Wenn Sie die Einstellung AKTIVIERT wählen, werden Aktualisierungen der Kanalliste automatisch vorgenommen.	
DYNAMISCHES KANAL-UPDATE	Wenn Sie die Einstellung AKTIVIERT wählen, werden Aktualisierungen der Kanalliste automatisch vorgenommen.		
ERSTE INSTALLATION	<p>Diese Funktion entspricht den ersten Installationsschritten wie nach dem ersten Einschalten.</p> <p style="text-align: center;">HINWEIS!</p> <p>Durch eine erneute Erstinstallation werden alle Einstellungen auf die Werkseinstellungen zurückgesetzt, auch die PIN.</p>		

Menü Programmliste



Die Programmliste ist der Ort, an dem Sie Ihre Kanäle verwalten. Das Menü **PROGRAMMLISTE BEARBEITEN** lässt sich auch auf anderem Weg öffnen, indem Sie bei laufendem Betrieb die Taste **OK 32** drücken (die **PROGRAMMLISTE** öffnet sich) und anschließend die **grünen Taste [REPEAT] 40** betätigen (**ERWEITERTE**).

In diesem Menü stehen Ihnen folgende Optionen zur Verfügung:

Taste	Eintrag	Funktion
OK 32	OPTIONEN	<p>Wenn Sie die Taste OK 32 drücken, erscheinen folgende Optionen zur Bearbeitung des aktuell angewählten Programms:</p> <p>ANSEHEN: Durch Drücken der Taste OK 32 schaltet das Gerät auf das zuvor angewählte Programm.</p> <p>BEWEGEN: Mit dieser Funktion können Sie dem aktuell angewählten Programm (bzw. allen markierten Programmen) einen anderen Programmplatz in der Programmliste zuordnen. Drücken Sie die Taste OK 32 und geben Sie anschließend mit den Zifferntasten 28 den neuen Programmplatz ein. Drücken Sie nochmals die Taste OK 32 und bestätigen Sie die anschließende Sicherheitsabfrage mit JA. Dem Programm wird daraufhin der gewünschte Programmplatz zugeordnet und alle anderen Programme werden entsprechend verschoben.</p> <p>LÖSCHEN: Mit dieser Funktion können Sie das aktuell angewählte Programm (bzw. alle markierten Programme) löschen. Drücken Sie die Taste OK 32 und bestätigen Sie die anschließende Sicherheitsabfrage mit JA. Das Programm wird daraufhin dauerhaft gelöscht. Wählen Sie NEIN, wenn Sie den Vorgang abbrechen wollen.</p> <p>UMBENENNEN: Mit dieser Funktion können Sie das aktuell angewählte Programm (bzw. alle markierten Programme) umbenennen. Drücken Sie die Taste OK 32 und wählen Sie mit den Tasten ◀ ▶ 31 die Position und mit den Taste ▲ ▼ 31 das gewünschte Zeichen. Wenn Sie anschließend die Taste OK 32 drücken, wird der neue Name direkt übernommen.</p> <p>SPERREN/FREIGEBEN: Mit dieser Funktion können Sie das aktuell angewählte Programm (bzw. alle markierten Programme) sperren bzw. entsperren. Durch die Sperre können Sie den Zugriff auf bestimmte Programme durch ein Kennwort schützen. Drücken Sie die Taste OK 32 und geben Sie anschließend das geforderte Passwort ein (bei Auslieferung: 0000). Hinter dem Programmnamen erscheint anschließend ein Schlosssymbol. Um das Programm zu entsperren, gehen Sie bitte genauso vor.</p>

Taste	Eintrag	Funktion
		<p style="text-align: center;">HINWEIS!</p> <p>Um ein Programm zu sperren, müssen Sie das Passwort kennen (Passwort bei Auslieferung: 0000, im Menü EINSTELLUNGEN > KINDERSICHERUNG kann es geändert werden).</p> <p>HINZUFÜGEN/ENTFERNEN FAVORITEN: Sie haben die Möglichkeit, vier Favoritenlisten zu erstellen, die Sie anschließend mit der Taste FAV 24 aufrufen können. Wenn Sie die Taste OK 32 drücken, können Sie das aktuell angewählte Programm (bzw. alle markierten Programme) einer oder mehreren Favoritenlisten hinzufügen. Wählen Sie hierfür bei der gewünschten Liste den Eintrag EIN und drücken Sie die Taste OK 32 (oder EXIT 20). Um ein Programm aus einer Favoritenliste zu entfernen, wählen Sie entsprechend den Eintrag AUS. Ist ein Programm den Favoriten zugeordnet, wird hinter dem Programmnamen ein entsprechendes Symbol angezeigt. Lesen Sie hierzu auch Kapitel „Favoritenlisten öffnen“ auf Seite 26.</p>
▲ ▼ 31	NAVIGIEREN	Mit den Richtungstasten ▲ ▼ 31 wählen Sie das vorherige oder nächste Programm.
P +/- 33	SEITE AUF/AB	Um in 10er-Schritten eine Seite nach oben oder unten zu blättern, können Sie die Taste P+ 33 oder die Taste P- 33 benutzen.
Gelbe Taste [ROOT] 40	MARKIEREN/ MARKIERUNG AUFHEBEN	Mit dieser Taste können sie das aktuell angewählte Programm markieren. Vor dem entsprechenden Programmnamen erscheint daraufhin ein Häkchen. Durch einen weiteren Druck auf die Taste wird die Markierung wieder aufgehoben.

Taste	Eintrag	Funktion
Blaue Taste [TITLE] 40	FILTER	<p>Hier finden Sie Filterfunktionen, mit denen Sie die Darstellung der Programmliste anpassen können:</p> <p>EMPFANGSART: Es werden nur die Programme der gewählten Empfangsart angezeigt.</p> <p>TV/RADIO: Wählen Sie hier, ob nur TV-, nur Radio- oder alle Programme in der Liste angezeigt werden sollen.</p> <p>FREIE/VERSCHLÜSSELTE: Wählen Sie hier, ob nur die freien, nur die verschlüsselten oder alle Programme in der Liste angezeigt werden sollen.</p> <p>A - Z: Hier können Sie jeden Buchstaben des Alphabets einzeln anwählen, woraufhin nur die Programme mit dem entsprechenden Anfangsbuchstaben in der Programmliste angezeigt werden.</p> <p>SORTIEREN: Wählen Sie die Art der Sortierung (ALPHABETISCH oder NUMERISCH).</p> <p>HD/SD: Wählen Sie ob nur HD, SD oder alle Programme angezeigt werden.</p> <p>FAVORITEN: Wählen Sie, ob eine der vier möglichen Favoritenlisten angezeigt werden soll.</p> <p>PROFIL-OPTIONEN: Hier können Einstellungen für Pay-TV vorgenommen werden (wird jedoch von den Pay-TV-Anbietern zur Zeit nicht genutzt).</p> <p>SATELLITENLISTE (nur bei der Empfangsart Satellit): Wenn Sie die Programme einzelner Satelliten in der Programmliste aufrufen wollen, können Sie hier den gewünschten auswählen. Nach Betätigen der Taste OK 32 werden in der Programmliste die Programme des ausgesuchten Satelliten angezeigt.</p> <p style="text-align: center;">HINWEIS!</p> <p>Auch nach Schließen der Programmliste und erneutem Öffnen mit der Taste OK 32 werden weiterhin die zuvor gefilterten Ergebnisse angezeigt. Um wieder die vollständige Programmliste anzuzeigen, müssen Sie die entsprechenden Filter wieder zurücksetzen. Wenn Sie die Programmliste jedoch bei laufendem Betrieb über die Taste OK 32 aufrufen und hier die Option FILTER verwenden, so gleicht diese Option eher einer Suchfunktion. Das bedeutet, dass nach dem Schließen der Programmliste und erneutem Öffnen mit der Taste OK 32 wieder die komplette Programmliste angezeigt wird. Die zuvor gefilterten Ergebnisse werden nicht beibehalten.</p>
RETURN 34	ZURÜCK	Drücken Sie die Taste RETURN 34 , um im Menü einen Schritt zurück zu gelangen.
Zifferntasten 28	SPRINGEN	Um zu einem gewünschten Programm zu springen, können Sie die Programmnummer über die Zifferntasten 28 direkt eingeben.
MENU 35	VERLASSEN	Drücken Sie die Taste MENU 35 , um die Programmliste zu verlassen.
Grüne Taste [REPEAT] 40	ALLES MARKIEREN/MARKIERUNG AUFHEBEN	Mit dieser Taste können sie alle Programme markieren. Vor allen Programmnamen erscheint daraufhin ein Häkchen. Durch einen weiteren Druck auf die Taste wird die Markierung wieder aufgehoben.

Menü Medienbrowser

Wenn Sie einen USB-Datenträger an den Smart-TV anschließen, können Sie Musikdateien, Bilder und Videos wiedergeben.

HINWEIS!

Unter Umständen sind bestimmte Arten von USB-Geräten (MP3-Player) mit diesem Smart-TV nicht kompatibel.

Schließen Sie das USB-Gerät direkt an. Benutzen Sie kein separates Kabel, da Kompatibilitätsprobleme entstehen können.

Ziehen Sie das USB-Gerät nicht ab, während eine Datei wiedergegeben wird.

Schnelles An- und Abstecken von USB-Geräten ist gefährlich. Sie sollten insbesondere nicht mehrmals schnell hintereinander das USB-Gerät ein- und wieder abstecken. Dadurch könnten physische Schäden am USB-Gerät und besonders am Smart-TV selbst entstehen.

Schließen Sie den USB-Datenträger an und drücken Sie die Taste **MEDIA 42** an der Fernbedienung, es erscheint der Medienbrowserbildschirm. Zusätzlich kann man den Medienbrowser auch über die gleichnamige Funktion im Hauptmenü öffnen. Die nachstehenden Auswahlmöglichkeiten stehen Ihnen zur Verfügung:

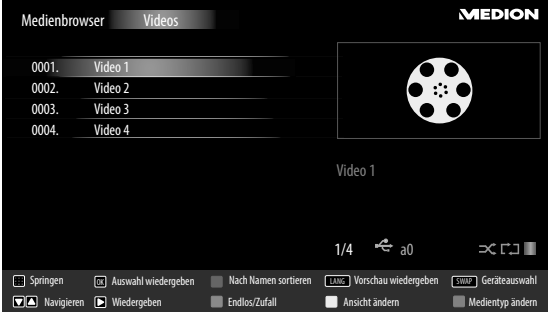
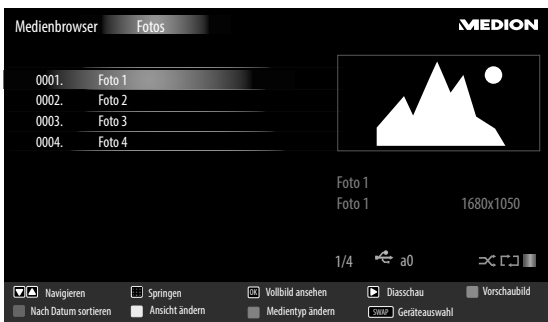
<ul style="list-style-type: none"> • Videos - zur Wiedergabe von Videodateien 0..9 28: Springen OK 32: Auswahl wiedergeben ROTE TASTE 40: Nach Namen sortieren LANG 21: Vorschau wiedergeben SWAP 29: Geräteauswahl (wenn mehrere USB- oder Netzlaufwerke zur Verfügung stehen) ▼ ▲ 31: Navigieren ▶ 41: Wiedergeben GRÜNE TASTE 40: Endlos/Zufall GELBE TASTE 40: Ansicht ändern BLAUE TASTE 40: Medientyp ändern 	
<ul style="list-style-type: none"> • Fotos - zur Wiedergabe von Fotodateien ▼ ▲ 31: Navigieren 0..9 28: Springen OK 32: Vollbild ansehen ▶ 41: Diaschau GRÜNE TASTE 40: Vorschaubild ROTE TASTE 40: Nach Datum sortieren GELBE TASTE 40: Ansicht ändern BLAUE TASTE 40: Medientyp ändern SWAP 29: Geräteauswahl (wenn mehrere USB- oder Netzlaufwerke zur Verfügung stehen) 	

- **Musik** - zur Wiedergabe von Musikdateien
- ▼ ▲ **31**: Navigieren
- ▶ **41**: Wiedergeben
- **41**: Stop
- SWAP 29**: Geräteauswahl (wenn mehrere USB- oder Netzlaufwerke zur Verfügung stehen)
- ◀ ▶ **31**: Zurück/Vor
- GELBE TASTE 40**: Ansicht ändern
- 0..9 28**: Springen
- OK 32**: Auswahl wiedergeben
- || **41**: Pause
- ROTE TASTE 40**: Sortieren
- GRÜNE TASTE 40**: Endlos/Zufall
- BLAUE TASTE 40**: Medientyp ändern



HINWEIS!

Wenn auf dem USB-Datenträger ein bestimmter Dateityp nicht vorhanden ist, wird ein entsprechender Hinweis angezeigt.

Die Option **SWAP 29** wird nur eingeblendet, wenn mehrere USB Anschlüsse und/oder Netzwerke zur Verfügung stehen.

- **ALLE²** - zur Wiedergabe aller Medientypen
- **EINSTELLUNGEN** - zur Einstellung des Medienbrowsers

Je nach ausgewählter Option stehen Ihnen unterschiedliche Funktionen zur Verfügung. Diese werden im unteren Teil des Bildschirms dargestellt.

- Um den Medienbrowser zu verlassen, drücken Sie die Taste **MENU 35**.

Audio Video Sharing-Netzwerkdienst verwenden

Der Audio-Video-Sharing-Netzwerkdienst erlaubt einen Datenaustausch zwischen Geräten, sofern diese ebenfalls die Audio-Video-Sharing Funktion unterstützen.

- Verbinden Sie den Smart-TV an ein Netzwerk.
- Schalten Sie den Smart-TV ein und öffnen Sie über das Menü den **MEDIENBROWSER**.
- Wählen Sie die Option **EINSTELLUNGEN**.
- Stellen Sie unter Wiedergabestil die Option **VERZEICHNIS** ein.
- Drücken Sie die Taste **RETURN 34**, um in das Hauptmenü des Medienbrowsers zu gelangen.
- Wählen Sie den gewünschten Medientyp aus und bestätigen Sie mit **OK 32**. Alle verfügbaren Netzwerke werden aufgelistet.
- Wählen Sie den gewünschten Medienserver bzw. das gewünschte Netzwerk aus. Alle verfügbaren Dateien werden angezeigt.

HINWEIS!

Im unteren Bildrand werden die verfügbaren Befehle angezeigt.

² Dieses Auswahlmenü erscheint, wenn im Menü **EINSTELLUNGEN** unter **WIEDERGABESTIL** die Option **VERZEICHNIS** eingestellt wurde.

Audio-Video-Sharing-Software Download

Die benötigte Audio-Video-Sharing-Software können Sie kostenfrei über den Link <http://www.nero.com/mediahome-tv> herunterladen. Installieren Sie die Audio-Video-Sharing-Software auf Ihrem PC, Notebook oder ähnlichem Multimedia-Gerät, um über den Smart-TV einfach und kabellos auf alle Fotos, Audio- und Videodaten über das Netzwerk zugreifen zu können.

EPG - Programm-Guide

Mit der Taste **EPG** **25** öffnen Sie das „elektronische TV-Programm“.

In der Tabelle sehen Sie die aktuelle sowie die nächste Sendung für die verfügbaren Sender.



- Wählen Sie mit **▲ ▼ ◀ ▶** **31** ein Programm und blättern Sie mit **◀ ▶** **31** durch das Programm.

HINWEIS!

Die angezeigten Programminformationen werden von den Sendeanstalten erstellt. Falls keine Programminformation dargestellt wird, ist dies kein Fehler Ihres Smart-TVs.





Die folgende Tabelle zeigt die Optionen für den **PROGRAMMFÜHRER**

Taste	Eintrag	Funktion
▲ ▼ ◀ ▶ 31	NAVIGIEREN	Mit den Richtungstasten 31 bewegen Sie sich innerhalb des Programmführers.
Rote Taste [ZOOM] 40	JETZ/NÄCHSTE-PROGRAMMFÜHRER	Wählen Sie die JETZ/NÄCHSTE-PROGRAMMFÜHRER -Ansicht. Hier wird nur die aktuelle und die darauf folgende Sendung aller Programme angezeigt. Mit der gelben Taste [ROOT] 40 gelangen Sie zurück zum ZEITLEISTE-PROGRAMMFÜHRER .
Grüne Taste [REPEAT] 40	LISTE-PROGRAMMFÜHRER	In der LISTE-PROGRAMMFÜHRER -Ansicht werden nur die Sendungen des angewählten Programms in einem Zeitraum von zwei Stunden angezeigt. Mit der grünen Taste [REPEAT] 40 können Sie den nächsten Zeitabschnitt aufrufen und mit der roten Taste [ZOOM] 40 gelangen Sie wieder in den vorherigen Zeitabschnitt. Das Programm der Vergangenheit wird hier allerdings nicht angezeigt. Der JETZ/NÄCHSTE-PROGRAMMFÜHRER lässt sich aus dieser Ansicht heraus mit der blauen Taste [TITLE] 40 aufrufen und die FILTER -Funktion mit der Taste ☰ 30 . Mit der gelben Taste [ROOT] 40 gelangen Sie zurück zum ZEITLEISTE-PROGRAMMFÜHRER .
Gelbe Taste [ROOT] 40	ZOOM	Zeitfenster verkleinern.
Blaue Taste [TITLE] 40	FILTER	Wenn Sie nach einer speziellen Sendung suchen, können Sie hierüber einen Filter setzen, der die Auswahl eingrenzt.
☰ (SUBTITLE) 39	SPARTE WÄHLEN	Sparte der angezeigten Sendungen einstellen.
OK 32	OPTIONEN	Wenn das markierte Programm läuft, steht Ihnen nur die Option KANAL WÄHLEN zu Verfügung. Drücken Sie die Taste OK 32 , um auf das Programm umzuschalten. Wenn die markierte Sendung in der Zukunft liegt, steht Ihnen noch zusätzlich die Option TIMER FÜR SENDUNG EINSTELLEN zur Verfügung. Wählen Sie diese Option, um das Programm in den Timer aufzunehmen.

Taste	Eintrag	Funktion
INFO 37	SENDUNGS-DETAILS	Zeigt eine detaillierte Beschreibung der markierten Sendung (falls verfügbar). Drücken Sie INFO 37 noch einmal, um die Beschreibung auszublenden. Ist die Beschreibung länger, blättern Sie innerhalb des Textes mit den Tasten +P- 33 .
P +/- 33	NÄCHSTER/VORHERIGER TAG	Das Programm des nächsten bzw. vorherigen Tages wird aufgerufen. Dies ist nur bis zum aktuellen Tag möglich. Das Programm der Vergangenheit wird nicht angezeigt. Wenn Sie zuvor die Taste INFO 37 gedrückt haben, um Informationen zu einer Sendung aufzurufen, dienen diese Tasten zum Blättern durch die SENDUNGS-DETAILS .
 30	SUCHE	Suche nach Sendungen. Stellen Sie hier den Tag sowie die Sparte ein.
 (SWAP) 29	JETZT	Springt zur aktuellen Zeitleiste zurück.

Medienportal

Über die Internet-Taste  **38** gelangen Sie in das Medienportal. Hier haben Sie Zugriff auf News, soziale Netzwerke, Spiele, Shopping u. v. m. durch vorinstallierte Applikationen. Für diese Funktion ist ein Internetanschluss vorausgesetzt.

Mit den Richtungstasten  ,  und  **31** blättern Sie durch die verschiedenen Apps und bestätigen Ihre Auswahl durch Drücken der Taste **OK** **32**.



- Bitte wählen Sie nach Drücken der Internet-Taste  **38** die gewünschte Sprache aus.

HINWEIS!

Die Startansicht des Medienportals erscheint nur bei der ersten Nutzung oder nach Zurücksetzen des Medienportals unter **EINSTELLUNGEN**.

Im Anschluss erscheint die Startseite des Medienportal, wo eine Vorauswahl von bestimmten Apps angezeigt wird. Folgende Optionen sind hier wählbar:

Rote Taste [ZOOM] 40	ANMELDEN	Hier können Sie sich als neuer Anwender registrieren. Alternativ hierzu können Sie die Internetseite medion.fxconnect.com nutzen.
Grüne Taste [REPEAT] 40	FAVORIT HINZUFÜGEN	Betätigen Sie die grüne Taste [ZOOM] 40 , um die aktuell angewählte App zu Ihren Favoriten hinzuzufügen. HINWEIS! Diese Funktion ist erst wählbar, wenn Sie sich zuvor unter ANMELDEN als Benutzer registriert haben.
Gelbe Taste [ROOT] 40	EINSTELLUNGEN	Hier können Sie bestimmen, aus welchen Sprachbereichen die Apps ausgewählt werden. Zusätzlich können Sie das Portal zurücksetzen, so dass die Startseite des Portals wieder im Auslieferungszustand angezeigt wird.
Blaue Taste [TITLE] 40	HILFE	Hier finden Sie Hilfestellungen zur Handhabung des Medienportals.

- Mit der Internet-Taste  **38** (oder mit der Taste **RETURN** **34**) können Sie jederzeit aus der aktuell gewählten App zurück auf die Startseite wechseln. Mit der Taste **EXIT** **20** verlassen Sie das Medienportal und wechseln in den normalen TV-Betrieb.

HbbTV-System

HbbTV (Hybrid Broadcast-Breitband-TV) ermöglicht eine inhaltliche Verknüpfung von Rundfunk- und Internet-Inhalten, die gewöhnlich mit Hilfe der roten Farbtaste der Fernbedienung sichtbar geschaltet wird.

Dienste über HbbTV schließen herkömmliche Rundfunk-TV-Kanäle, Catch-Up-Fernsehen, Video-On-Demand, EPG, interaktive Werbung, Personalisierung, Abstimmungen, Spiele, Soziale Netzwerke und andere Multimedia-Anwendungen mit ein.

HbbTV-Anwendungen sind nur abrufbar, wenn der Rundfunksender diese Signale ausstrahlt und eine Internet-Verbindung am TV-Gerät besteht. Sowohl der Umfang als auch die Bedienung unterscheiden sich je nach Programm und Sender.

Ob ein Sender HbbTV-Anwendungen anbietet, wird durch eine kurze Einblendung im Bildschirm angezeigt. Die genaue Form und die Position ist von den einzelnen Anwendungen abhängig. Mit der roten Farbtaste öffnen und schließen Sie die Anwendungsseiten. Das Navigieren innerhalb der Anwendungen erfolgt über die Farbtasten der Fernbedienung, kann aber je nach Programm und Sendung variieren. Beachten Sie die Meldungen innerhalb der Anwendungen.

Internet

Die Open Browser-Funktion ist eine App im Medien Portal und ermöglicht Ihnen den Zugang zum Internet. Nach dem Aufrufen werden vordefinierte Web-Seiten und deren Logos angezeigt, die Sie direkt anwählen können. Über die Tastaturfunktion können Sie URL-Adressen direkt eingeben oder bei aktivierter Such-Funktion Web-Seiten über Suchbegriffe ansteuern. Mit den Pfeiltasten ◀ ▶ **31** der Fernbedienung navigieren Sie durch die Optionen und mit **OK** **32** bestätigen Sie die Auswahl.

HINWEIS!

Beachten Sie bitte, dass Internet-Seiten mit Flash-Inhalten vom Open Browser nicht unterstützt werden. Zudem können keine Downloads vorgenommen werden.

MEDION® Life Remote App

Die MEDION® Life Remote App bietet Ihnen den innovativen Weg, Ihren MEDION® Fernseher durch Ihr Smartphone über das Heimnetzwerk zu bedienen.

Durch Eigenschaften Ihres Mobiltelefons wie Touch Screen und Bewegungssensor bietet die MEDION® Life Remote Applikation komfortable, bequeme und verbesserte Möglichkeiten, Ihren MEDION® Smart-TV zu steuern. Darüber hinaus haben Sie die Möglichkeit, den Fernseher mittels Touch Pad zu bedienen und beim Aufrufen von Internet-seiten die Texte direkt einzugeben.

HINWEIS!

Bitte beachten Sie, dass sich der Fernseher zur Bedienung im gleichen Netzwerk wie das Smartphone befinden muss.

QR Code Apple



Scannen Sie den QR-Code, um die App direkt auf Ihrem Smartphone oder Tablet zu installieren.

QR Code Android



Datenschutz MEDION® Smart TV

Ihr internetfähiger MEDION® Smart TV verfügt über Internetservicefunktionen (HbbTV, Portal und Open Browsing). Diese Funktionen ermöglichen es Ihnen, auf Services, Inhalte, Software und Produkte Dritter im Internet zu zugreifen. Darüber hinaus erhalten Sie Zugang zu offenen Internetinhalten. Ihr Gerät überprüft automatisch über diesen Weg, ob es eine neue Software Version für Ihr Gerät gibt. Im Zuge dessen sendet Ihr Gerät die IP Adresse, die Software Version und die MAC Adresse des Gerätes, diese Daten werden benötigt, um den Service des Software Updates zu gewährleisten.

Der Zugang zu Applikationen im Portal oder über HbbTV kann, variierend vom Anbieter, eine Registrierung, das Einrichten eines Nutzerkontos und/oder bei Benutzung bestimmter Services eine Gebühr voraussetzen. Die Registrierung kann von Ihnen das Bereitstellen personenbezogener Daten und die Wahl eines einmaligen und geheimen Passworts erfordern. Bitte überprüfen sie vorher die Datenschutzbestimmungen des entsprechenden Anbieters.

MEDION® übernimmt keine Haftung für den Fall, dass das HbbTV, das Portal oder eine Serviceleistung den Anforderungen des Nutzers nicht entspricht, oder dass die Nutzung des Dienstes ohne Einschränkungen aber insbesondere unterbrechungslos, zur gewünschten Zeit, sicher und fehlerfrei erfolgen kann.

MEDION® übernimmt keine Haftung für die über HbbTV, das Portal oder das offene Internet zugänglichen Informationen, Inhalte und deren Nutzung und deren Zuverlässigkeit. Beim Kauf ihres Smart TV wurden ihnen spezielle Garantien ausgehändigt. Die Gültigkeit dieser Garantien, einschließlich der diesbezüglichen Haftungsausschlüsse, besteht weiterhin.

Bei weitergehenden Fragen zum Thema Datenschutz bei der Nutzung ihres Smart TV wenden Sie sich bitte an die jeweiligen Anbieter der Internetservicefunktionen oder auch direkt an www.medion.com und nehmen über die Rubrik Datenschutz Kontakt zu MEDION® auf.

Problembhebung

Fehlfunktionen können manchmal banale Ursachen haben, aber manchmal auch von defekten Komponenten ausgehen. Wir möchten Ihnen hiermit einen Leitfaden an die Hand geben, um das Problem zu lösen. Wenn die hier aufgeführten Maßnahmen keinen Erfolg bringen, helfen wir Ihnen gerne weiter. Rufen Sie uns an!

Fehler	Maßnahmen
Es erscheint kein Bild und es ist kein Ton zu hören.	<ul style="list-style-type: none"> Überprüfen Sie, ob das Netzkabel richtig an der Steckdose angeschlossen ist. Überprüfen Sie, ob der Signalempfang auf TV eingestellt ist. Kontrollieren Sie, ob der Netzschalter auf der Unterseite des Geräts eingeschaltet ist.
Es erscheint kein Bild von AV.	<ul style="list-style-type: none"> Überprüfen Sie, ob Kontrast und Helligkeit korrekt eingestellt sind. Überprüfen Sie, ob alle externen Geräte korrekt angeschlossen sind. Überprüfen Sie, ob die richtige AV-Quelle ausgewählt ist. Eine Eingangsquelle, die Sie mit MODE 8 anwählen möchten, muss im Menü QUELLE markiert sein.
Es ist kein Ton zu hören.	<ul style="list-style-type: none"> Vergewissern Sie sich, dass die Lautstärke nicht auf Minimum steht. Vergewissern Sie sich, dass die Stummschaltung nicht aktiviert ist. Drücken Sie dazu die Taste oben links auf der Fernbedienung mit dem durchgestrichenen Lautsprechersymbol. Haben Sie einen Sat-Receiver oder DVD-Player über einen Scartkabel am Fernseher angeschlossen, prüfen Sie, ob das Kabel fest in der Scartbuchse sitzt.
Es gibt kein Bild oder keinen Ton. Es sind aber Geräusche zu hören.	<ul style="list-style-type: none"> Der Empfang ist möglicherweise schlecht. Kontrollieren Sie, ob die Antenne angeschlossen ist.
Das Bild ist nicht deutlich.	<ul style="list-style-type: none"> Der Empfang ist möglicherweise schlecht. Kontrollieren Sie, ob die Antenne angeschlossen ist.
Das Bild ist zu hell oder zu dunkel.	<ul style="list-style-type: none"> Überprüfen Sie die Einstellungen von Kontrast und Helligkeit.
Das Bild ist nicht scharf.	<ul style="list-style-type: none"> Der Empfang ist möglicherweise schlecht. Kontrollieren Sie, ob die Antenne angeschlossen ist. Überprüfen Sie die Einstellungen der Schärfe und Rauschreduktion im Menü BILD.
Es erscheint ein Doppel- oder Dreifachbild.	<ul style="list-style-type: none"> Kontrollieren Sie, ob die Antenne richtig ausgerichtet ist. Es gibt möglicherweise von Bergen oder Gebäuden reflektierte Wellen.
Das Bild ist gepunktet.	<ul style="list-style-type: none"> Es liegen möglicherweise Interferenzen von Autos, Zügen, Leitungen, Neonleuchten, etc. vor. Es besteht möglicherweise eine Interferenz zwischen dem Antennen- und Stromkabel. Legen Sie die Kabel weiter auseinander.
Es erscheinen Streifen am Bildschirm oder die Farben verblassen.	<ul style="list-style-type: none"> Liegt eine Interferenz von einem anderen Gerät vor? Übertragungsantennen von Radiostationen oder Antennen von Funkamateuren und tragbare Telefone können auch Interferenzen verursachen. Betreiben Sie das Gerät so weit weg wie möglich von dem Gerät, das die Interferenz möglicherweise verursacht.
Der Multifunktions-taster MODE 8 am Gerät funktioniert nicht	<ul style="list-style-type: none"> Eventuell ist die Kindersicherung aktiviert.

Fehler	Maßnahmen
Kein Empfang/ schlechter Empfang über eine kabellose Netzwerkverbin- dung (WLAN).	<ul style="list-style-type: none"> Vergewissern Sie sich, dass alle notwendigen Einstellungen vorgenommen wurden.
WIRELESS DISPLAY Verbindung kann nicht aufgebaut werden.	<ul style="list-style-type: none"> Vergewissern Sie sich, dass alle notwendigen Einstellungen vorgenommen wurden. Lesen Sie dazu den Abschnitt WIRELESS DISPLAY auf Seite 27.
Die Fernbedienung funktioniert nicht.	<ul style="list-style-type: none"> Überprüfen Sie, ob die Batterien in der Fernbedienung funktionstüchtig und richtig eingelegt sind. Vergewissern Sie sich, dass das Sensorfenster nicht starker Lichteinstrahlung ausgesetzt ist. Schalten Sie das Gerät mit dem Netzschalter an der Unterseite des Gerätes aus und wieder ein.
Menü kann nicht ge- öffnet werden.	<ul style="list-style-type: none"> Prüfen Sie, ob CEC aktiviert ist. In diesem Fall kann das Menü nicht geöffnet werden, was keinen Defekt darstellt. Gegebenenfalls öffnet sich das Menü des über HDMI1 angeschlossenen Gerätes. Dies ist abhängig vom Zuspielder und muss entsprechend unterstützt werden. Weitere Informationen dazu finden Sie auf Seite 47. Wechseln Sie die Eingangsquelle.
Filterfunktion der Programmliste wirkt nicht dauerhaft.	<ul style="list-style-type: none"> Um einen „permanenten“ Filter zu setzen, müssen Sie, nachdem Sie die Programmliste mit der Taste OK 32 aufgerufen haben, über die grüne Taste [REPEAT] 40 die erweiterte Programmliste aufrufen. Rufen Sie die erweiterte Programmliste über MENU > PROGRAMMLISTE auf und verwenden Sie daraufhin die Funktion FILTER. <p style="text-align: center;">HINWEIS!</p> <p>Wenn Sie die Programmliste jedoch bei laufendem Betrieb über die Taste OK 32 aufrufen und hier die Option FILTER verwenden, so gleicht diese Option eher einer Suchfunktion. Das bedeutet, dass nach dem Schließen der Programmliste und erneutem Öffnen mit der Taste OK 32 wieder die komplette Programmliste angezeigt wird. Die zuvor gefilterten Ergebnisse werden nicht beibehalten.</p>

Benötigen Sie weitere Unterstützung?

Wenn die Vorschläge in den vorangegangenen Abschnitten Ihr Problem nicht behoben haben, nehmen Sie bitte Kontakt mit uns auf. Sie würden uns sehr helfen, wenn Sie uns folgende Informationen zur Verfügung stellen:

- Welche externen Geräte sind angeschlossen?
- Welche Meldungen erscheinen auf dem Bildschirm?
- Bei welchem Bedienungsschritt ist das Problem aufgetreten?
- Falls Sie einen PC an das Gerät angeschlossen haben:
 - Wie sieht Ihre Rechnerkonfiguration aus?
 - Welche Software haben Sie beim Auftreten des Fehlers verwendet?
- Welche Schritte haben Sie zur Lösung des Problems bereits unternommen?
- Wenn Sie bereits eine Kundennummer erhalten haben, teilen Sie uns diese mit.

Pixelfehler bei Smart-TVs

Trotz modernster Fertigung kann es auf Grund der hochkomplexen Technik in seltenen Fällen zu Ausfällen von einzelnen oder mehreren Leuchtpunkten kommen.

Bei Aktiv Matrix TFTs mit einer Auflösung von **1920 x 1080 Pixel**, welche sich aus je drei Sub-Pixel (Rot, Grün, Blau) zusammensetzen, kommen insgesamt **ca. 6,2 Mio.** Ansteuerelemente zum Einsatz. Aufgrund dieser sehr hohen Anzahl von Transistoren und des damit verbundenen äußerst komplexen Fertigungsprozesses kann es vereinzelt zu einem Ausfall oder zur fälschlichen Ansteuerung von Pixel bzw. einzelnen Sub-Pixel kommen.

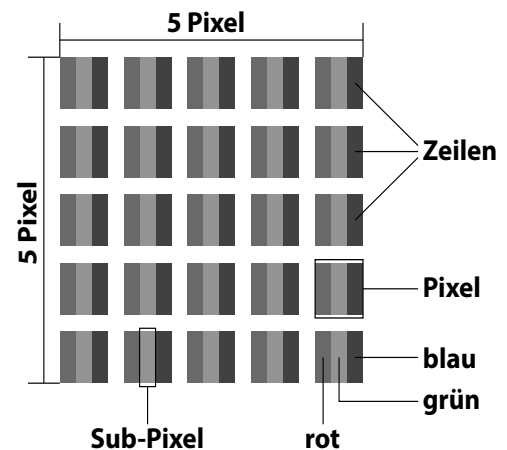

Pixelfehlerklasse	Fehlertyp 1 ständig leuchtender Pixel	Fehlertyp 2 ständig schwarzer Pixel	Fehlertyp 3 defekter Subpixel	
			leuchtend	schwarz
0	0	0	0	0
I	1	1	2	1
			1	3
			0	5
II	2	2	5	0
			$5-n^*$	$2xn^*$
			0	10
III	5	15	50	0
			$50-n^*$	$2xn^*$
			0	100
IV	50	150	500	0
			$500-n^*$	$2xn^*$
			0	1000

$n^*=1,5$

Die erlaubte Anzahl von Fehlern der o. g. Typen in jeder Fehlerklasse bezieht sich auf eine Million Pixel und muss entsprechend der physikalischen Auflösung der Displays umgerechnet werden.

Ihr Gerät entspricht der europäischen Norm ISO 9241-307 Klasse II (Pixelfehlerklasse). Pixelfehler bis zur angegebenen Höchstzahl sind kein Garantiefall.

Reinigung

Die Lebensdauer des Smart-TVs können Sie durch folgende Maßnahmen verlängern:

GEFAHR!

Stromschlaggefahr!

Bei geöffnetem Gehäuse besteht Lebensgefahr durch elektrischen Schlag!

– Öffnen Sie nicht das Gehäuse des Geräts. Es enthält keine zu wartenden Teile.

- Auf der Hochglanzpolierung befinden sich Schutzfolien, um das Fernsehgerät vor Kratzern zu schützen. Ziehen Sie die Folien ab, nachdem Sie das TV- Gerät korrekt aufgestellt haben.
- Falls die Hochglanzpolierung schmutzig wird, wischen Sie zunächst den Staub ab. Wischen Sie dann sanft mit einem Reinigungstuch nach. Wenn Sie nicht erst den Staub abwischen, oder Sie die Hochglanzpolierung zu stark abwischen, könnte die Hochglanzpolierung zerkratzt werden.
- Verwenden Sie keine Lösungsmittel, ätzende oder gasförmige Reinigungsmittel.
- Reinigen Sie den Bildschirm mit einem weichen, fusselfreien Tuch.
- Achten Sie darauf, dass keine Wassertröpfchen auf dem Smart-TV zurückbleiben. Wasser kann dauerhafte Verfärbungen verursachen.
- Um Schäden am Gerät zu vermeiden, darf keinesfalls Wasser ins Geräteinnere gelangen.
- Setzen Sie den Bildschirm weder grellem Sonnenlicht noch ultravioletter Strahlung aus.
- Bitte bewahren Sie das Verpackungsmaterial gut auf und benutzen Sie ausschließlich dieses, um den Smart-TV zu transportieren.

GEFAHR!

Stromschlaggefahr!

Bei Berührung von in dem Gerät befindlichen Teilen besteht Stromschlaggefahr.

– Ziehen Sie vor dem Reinigen immer den Netzstecker und alle Verbindungskabel!

Entsorgung



VERPACKUNG

Ihr Gerät befindet sich zum Schutz vor Transportschäden in einer Verpackung. Verpackungen sind aus Materialien hergestellt, die umweltschonend entsorgt und einem fachgerechten Recycling zugeführt werden können.



GERÄT

Altgeräte dürfen nicht im normalen Hausmüll entsorgt werden. Entsprechend Richtlinie 2012/19/EU ist das Gerät am Ende seiner Lebensdauer einer geordneten Entsorgung zuzuführen. Dabei werden im Gerät enthaltene Wertstoffe der Wiederverwertung zugeführt und die Belastung der Umwelt vermieden. Geben Sie das Altgerät an einer Sammelstelle für Elektroschrott oder einem Wertstoffhof ab. Wenden Sie sich für nähere Auskünfte an Ihr örtliches Entsorgungsunternehmen oder Ihre kommunale Verwaltung.



BATTERIEN

Verbrauchte Batterien gehören nicht in den Hausmüll! Sie müssen bei einer Sammelstelle für Altbatterien abgegeben werden.

Technische Daten

Smart-TV	MEDION
Gerätebezeichnung	X18058 (MD 31079)
Nennspannung	220 - 240 V ~ 50 Hz
Bildschirmgröße	138,8 cm (55") LCD; 16:9-Display
Leistungsaufnahme	max. 140 Watt
Leistungsaufnahme Standby	< 0,50 W
Leistungsaufnahme im Aus-Zustand	0,04 W
Ausgangsleistung Lautsprecher	2 x 8 Watt RMS
Physikalische Auflösung	1920 x 1080
TV-System	Pal B/G, D/K, I; Secam L,L'
Programmplätze	199 (ATV), 10.000 (DTV)

Kanäle

	VHF (Band I/III)
	UHF (BAND U)
	HYPERBAND
	KABEL-TV (S1-S20) / (S21-S41)
	HD DVB-T
	DVB-T2
	HD DVB-C
	DVB-S2

Anschlüsse

	Antennenanschluss (analog TV, DVB-T/DVB-T2 oder DVB-C)
	Satellitenanschluss (DVB-S/S2)
	2 x USB Anschluss
	1 x LAN RJ-45
	Video
	3 x HDMI® In mit HDCP-Entschlüsselung
	1 x SCART
	1 x VGA (15 Pin D-Sub, YUV)
	AV In (Adapter 3,5 mm Klinke auf Cinch)
	Audio
	Kopfhörerausgang (3,5 mm Klinke)
	Digital Audio Out (SPDIF, optisch)

Laufwerke / Speichermedien	
Laufwerke	USB, Common Interface (CI+) Slot
Unterstützte Formate über USB ³	Foto: JPG, JPEG, JPE, BMP, PNG
	Musik: MP3, WMA, WAV
	Film: MPEG 1/2/4, MKV, Xvid, MOV, MP4, DAT, VOB, H263, FLV
Kapazitätsgrößen	USB max. 1 TB

Fernbedienung	
Übertragungsart	Infrarot
LED-Klasse	1
Batterientyp	2 x 1,5V AAA R03/LR03

Abmessungen / Umgebungstemperaturen	
Zulässige Umgebungstemperatur	+5 °C - +35 °C
Zulässige relative Luftfeuchtigkeit	20 % - 85 %
Abmessungen ohne Fuß (B x H x T)	ca. 125 x 73 x 9,8 cm
Abmessungen mit Fuß (B x H x T)	ca. 125 x 78,5 x 27,7 cm
Gewicht ohne Fuß	ca. 13,7 kg
Gewicht mit Fuß	ca. 14,1 kg
Wandmontage	Vesa Standard, Lochabstand 400 x 200 mm ⁴



³ Aufgrund der Vielzahl unterschiedlicher Codecs, kann die Wiedergabe aller Formate nicht gewährleistet werden.

⁴ Wandhalterung nicht im Lieferumfang enthalten. Achten Sie bei der Montage darauf, dass Schrauben der Größe M6 verwendet werden. Die Länge der Schrauben ergibt sich aus der Dicke der Wandhalterung zuzüglich 10 mm.

Produktdatenblatt

Gemäß Verordnung 1062/2010

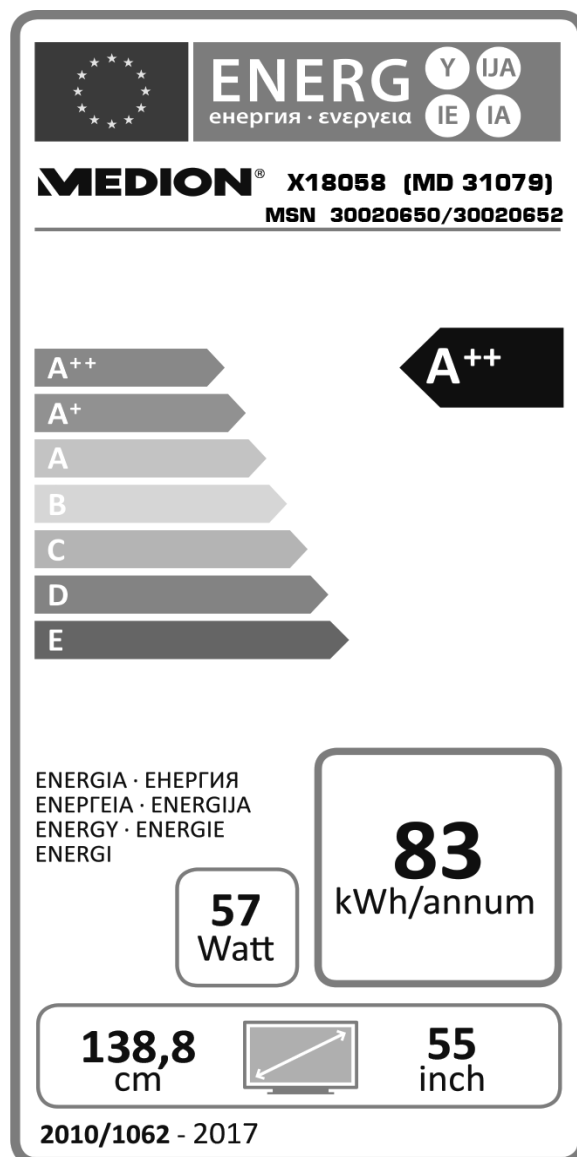

Leistungsaufnahme Standby:	0,37 W
Leistungsaufnahme im Aus-Zustand:	0,04 W
Physikalische Auflösung:	1920 x 1080

Impressum

Copyright © 2016

Alle Rechte vorbehalten.

Diese Bedienungsanleitung ist urheberrechtlich geschützt.

Vervielfältigung in mechanischer, elektronischer und jeder anderen Form ohne die schriftliche Genehmigung des Herstellers ist verboten

Das Copyright liegt bei der Firma:

Medion AG

Am Zehnthof 77

45307 Essen

Deutschland

Die Anleitung kann über die Service Hotline nachbestellt werden und steht über das Serviceportal www.medionservice.de zum Download zur Verfügung.

Sie können auch den oben stehenden QR Code scannen und die Anleitung über das Serviceportal auf Ihr mobiles Endgerät laden.

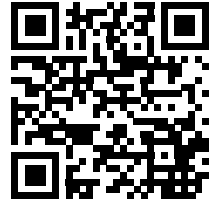

Index

A		I	
Anschließen	14	Impressum	68
Antenne.....	20	Inbetriebnahme.....	18
Gerät mit HDMI oder DVI.....	32	Installation	48
Netzwerk.....	33	Internet.....	59
PC.....	33	K	
Receiver.....	32	Kindersicherung	42, 51
Rekorder.....	31	Kopfhörer	29, 39
Soundbar/Surround-Anlage	29	L	
Stromversorgung	20	Lautsprecher.....	29, 47
ARC.....	47	Lieferumfang	10
Aufstellort.....	12	Life Remote App	59
Aufstellungsort.....	12, 15	M	
Automatische Abschaltung.....	46	Medienbrowser	53
AVS.....	54	Medienportal	57
B		Menü	34
Batterien.....	14, 19, 64	Montage.....	19
Bedienung	25	N	
Betriebssicherheit.....	11	Netzwerk	33, 44
C		Netzwerksuchlauf	48
CEC	47	O	
CI-Modul	16, 40	OSD-Menü.....	34
D		P	
Datenschutz	60	Passwort	42
E		Pixelfehler	63
Einstellungen.....	40	Portal.....	57
Entsorgung	64	Problembeseitigung	61
EPG.....	55	Produktdatenblatt	67
Equalizer	39	Programmliste	24, 25, 50
Erstinstallation.....	21	Q	
F		Quelle wählen	27, 44
Favoritenliste	26	R	
Fehler	61	Receiver	31
Fernbedienung	17	Reinigung.....	64
Full HD	10	Reparatur	13
G		S	
Geräte anschließen.....	29	Satellitenliste	48
Geräteübersicht.....	16	Senderliste	48
H		Sendersuche.....	21, 48
HbbTV.....	58	Sicherheitshinweise	11
Hinweise zur Konformität.....	15	Anschließen.....	14
		Aufstellungsort	12
		Betriebssicherheit	11
		Stromversorgung	14
		Sprache.....	41

Störung	61
Stromversorgung.....	14, 65
Stromversorgung anschließen	20
T	
Technische Daten	65
Timer	43
Toneinstellungen.....	25
U	
Umgebungstemperatur	66
V	
Videotext	28
Farbtasten.....	28
Programmwahltaete	28
Unterseiten	28
Zifferntasten	28
W	
Werkseinstellung	36, 38, 49
Wireless Display	27
Z	
Zeiteinstellungen.....	44

Répertoire

Vue d'ensemble	4
Contenu de la livraison/Pièces de l'appareil	73
Codes QR.....	74
À propos de ce mode d'emploi.....	75
Symboles et avertissements utilisés dans ce mode d'emploi	75
Utilisation conforme	75
Full HD.....	76
Contenu de l'emballage.....	76
Consignes de sécurité	77
Sécurité de fonctionnement	77
Lieu d'installation.....	78
Réparation	79
Température ambiante	79
Sécurité lors du branchement	79
Manipulation sûre des piles	80
Informations relatives à la conformité.....	81
Vue d'ensemble de l'appareil.....	82
Vue avant	82
Vue arrière et côté droit	82
Télécommande.....	83
Mise en service	84
Déballage	84
Montage	85
Insertion des piles dans la télécommande	85
Raccordement de l'antenne	86
Raccordement au secteur.....	86
Allumer et éteindre le téléviseur Smart.....	86
Recherche des chaînes après la première mise en marche	87
Utilisation	91
Sélection de chaînes.....	91
Réglages du son.....	91
Réglages de l'image	91
Affichage d'informations	92
Ouvrir les listes de favoris	92
Sélectionner la source	93
Wireless Display	93
Télétexte.....	94
L'utilisation du télétexte	94
Raccordement d'appareils.....	95
Raccordement d'un casque.....	95
Amplificateur numérique via la prise optique.....	95
Raccordement d'une barre de son/d'un système surround	95
Raccordement d'un lecteur de DVD/Blu-ray	95
Raccordement d'un magnétoscope.....	96
Raccordement d'un graveur de DVD.....	96

Raccordement d'un récepteur (SAT, DVB-T, décodeur, etc.)	97
Raccordement d'un graveur de DVD/magnétoscope et d'un récepteur satellite	97
Raccordement d'un caméscope	98
Appareil avec connexion HDMI ou DVI	98
Raccordement d'un ordinateur	98
Raccordement d'un réseau	99
Le menu OSD	100
Naviguer dans le menu.....	100
Système de menus dans le détail.....	101
EPG - Guide des Programmes	119
Portail multimédia	121
Système HbbTV	122
Navigateur Open.....	123
Application MEDION® Life Remote.....	123
Protection des données avec le téléviseur Smart MEDION®	124
Dépannage rapide	125
Vous avez besoin d'une aide supplémentaire ?	126
Pixels défectueux avec les téléviseurs Smart	127
Nettoyage.....	128
Recyclage	128
Caractéristiques techniques	129
Fiche technique.....	131
Mentions légales	132
Index	133
Carte de garantie	199
Conditions de garantie	201

Contenu de la livraison/Pièces de l'appareil

- | | | | |
|----|---|----|--|
| 1 | Écran | 17 | Voyant lumineux |
| 2 | Interrupteur d'alimentation | 18 | ☆ ₂ |
| 3 | Capteur infrarouge / voyant de fonctionnement | 19 | ⏻ |
| 4 | COMMON INTERFACE (CI+) | 20 | EXIT |
| 5 | USB (5V \equiv , 500 mA max.) | 21 | LANG |
| 6 | SIDE AV | 22 | SIZE |
| 7 |  | 23 | SLEEP |
| 8 | Bouton multifonctions MODE | 24 | FAV |
| 9 | HDMI 1-3 | 25 | EPG |
| 10 | LNB, SAT (13 Vdc/18 Vdc, 300 mA Max.) | 26 | SOURCE |
| 11 | ANT. DVB-T/DVB-T2, DVB-C | 27 | ← ◀ ▶ → |
| 12 | VGA, YUV | 28 | Touches numériques |
| 13 | SCART | 29 | ↻ (SWAP) |
| 14 | Optic. OUT | 30 |  activer le télétexte |
| 15 | LAN | 31 | Touche directionnelle ▲ ▼ ◀ ▶ |
| 16 | Trous de fixation pour un montage mural | 32 | OK |
| | | 33 | P -/+ |
| | | 34 | RETURN |
| | | 35 | MENU |
| | | 36 | PRESET |
| | | 37 | INFO |
| | | 38 |  |
| | | 39 |  activer/désactiver les sous-titres |
| | | 40 | Touche rouge/ZOOM
Touche verte/REPEAT
Touche jaune/ROOT
Touche bleue/TITLE |
| | | 41 | Touches média |
| | | 42 | MEDIA |
| | | 43 |  |
| | | 44 | ☆ ₁ / DISPLAY |

Aller rapidement et facilement au but avec les codes QR

Si vous avez besoin d'**informations sur les produits**, de **pièces de rechange** ou d'**accessoires**, de données sur les **garanties fabricant** ou sur les **unités de service** ou si vous souhaitez regarder confortablement des instructions en vidéo – avec nos codes QR, vous parvenez au but en toute facilité.

Les codes QR, qu'est-ce?

Les codes QR (QR = Quick Response) sont des codes graphiques qui peuvent être lus à l'aide d'un appareil photo du smartphone et qui contiennent par exemple un lien vers un site Internet ou des données de contact.

Votre avantage: plus de frappe contraignante d'adresses Internet ou de données de contact!

Comment faire?

Pour scanner les codes QR, vous avez simplement besoin d'un smartphone, d'un lecteur de codes QR installé ainsi que d'une connexion Internet.¹

Vous trouverez généralement un lecteur de codes QR gratuitement dans l'App Store de votre smartphone.

Testez dès maintenant

Scannez simplement le code QR suivant avec votre smartphone pour en savoir plus sur votre nouveau produit Aldi.¹

Votre portail de services Aldi

Toutes les informations mentionnées plus haut sont également disponibles sur Internet via le portail de services Aldi sous www.aldi-service.ch.



¹ L'exécution du lecteur de codes QR peut entraîner des frais pour la connexion Internet en fonction de votre tarif.

À propos de ce mode d'emploi



Veillez lire attentivement le présent mode d'emploi dans son intégralité et respecter toutes les consignes indiquées.

Gardez toujours le présent mode d'emploi à portée de main à proximité de l'appareil. Conservez bien le mode d'emploi afin de pouvoir le remettre au nouveau propriétaire si vous donnez ou vendez l'appareil.

Symboles et avertissements utilisés dans ce mode d'emploi

⚠ DANGER !

Ce terme signalétique désigne un risque à un degré élevé qui, si on ne l'évite pas, a comme conséquence la mort ou une grave blessure.

⚠ AVERTISSEMENT !

Ce terme signalétique désigne un risque à un degré moyen qui, si on ne l'évite pas, peut avoir comme conséquence la mort ou une grave blessure.

⚠ ATTENTION !

Ce terme signalétique désigne un risque à un degré réduit qui, si on ne l'évite pas, peut avoir comme conséquence une blessure moindre ou moyenne.

REMARQUE !

Ce terme signalétique avertit de dommages matériels éventuels ou vous donne des informations complémentaires utiles pour le montage ou l'exploitation.



Déclaration de conformité (voir chapitre « Déclaration de conformité ») : Les produits portant ce symbole sont conformes aux exigences des directives communautaires.



Le label GS (sécurité contrôlée) atteste à un produit qu'il respecte les exigences de la loi sur la sécurité des appareils et des produits (ProdSG). Ces exigences sont présentées dans les prescriptions relatives à la prévention des accidents des associations professionnelles, les normes DIN et les normes européennes ou d'autres règles généralement reconnues de la technique.

Utilisation conforme

- Le présent appareil sert à la réception et à la diffusion de programmes télévisés. Les différents branchements possibles permettent une extension supplémentaire des sources de réception et de diffusion (récepteur, lecteur de DVD, graveur de DVD, magnétoscope, ordinateur, etc.). Votre appareil vous offre de multiples possibilités d'utilisation.
- L'appareil est destiné exclusivement à un usage privé et non à une utilisation industrielle/commerciale.
- Veuillez noter qu'en cas d'utilisation non conforme, la garantie est annulée.
- Ne transformez pas l'appareil sans notre accord et n'utilisez pas de périphériques autres que ceux que nous avons nous-mêmes autorisés ou livrés.
- Utilisez uniquement des pièces de rechange et accessoires que nous avons livrés ou autorisés.
- Tenez compte de toutes les informations contenues dans le présent mode d'emploi, en particulier des consignes de sécurité. Toute autre utilisation est considérée comme non conforme et peut entraîner des dommages corporels ou matériels.
- N'utilisez pas l'appareil dans des conditions ambiantes extrêmes.
- Cet appareil est destiné uniquement à un usage à l'intérieur de pièces sèches.
- Cet appareil ne convient pas comme écran de données pour des postes de travail de bureau.

Full HD

Votre téléviseur Smart est doté du label « Full HD ». Cela signifie qu'il peut par principe diffuser la télévision à haute définition (HDTV), à condition qu'un signal HDTV soit envoyé au téléviseur Smart par un décodeur numérique externe (HD-STB)



Contenu de l'emballage

Veuillez vérifier si la livraison est complète et nous informer dans un délai de deux semaines à compter de la date d'achat si ce n'est pas le cas.

Avec le produit que vous venez d'acheter, vous recevez :

- Téléviseur à rétro-éclairage LED
- Télécommande avec 2 piles LR03 (AAA) / 1,5 V, RC1208
- Adaptateur AV
- Adaptateur YUV
- Pieds avec vis de fixation
- Documentation

⚠ DANGER !

Risque de suffocation !

Les films d'emballage peuvent être avalés ou utilisés dans un autre but que celui prévu et présentent donc un risque de suffocation !

- Conservez les emballages tels que les films ou sachets en plastique hors de la portée des enfants.

Consignes de sécurité

Sécurité de fonctionnement

- Cet appareil n'est pas destiné à être utilisé par des personnes (y compris les enfants) dont les capacités physiques, sensorielles ou mentales sont limitées ou qui manquent d'expérience et/ou de connaissances, sauf si elles sont surveillées par une personne responsable de leur sécurité ou ont reçu de cette personne les instructions pour utiliser l'appareil. Surveillez les enfants afin de garantir qu'ils ne jouent pas avec l'appareil.

⚠ DANGER !

Risque de suffocation !

Les films d'emballage peuvent être avalés ou utilisés dans un autre but que celui prévu et présentent donc un risque de suffocation !

- Conservez les emballages tels que les films ou sachets en plastique hors de la portée des enfants.

⚠ DANGER !

Risque d'électrocution !

Risque d'électrocution, de court-circuit et d'incendie !

- N'ouvrez jamais le boîtier du téléviseur Smart et n'introduisez aucun objet à l'intérieur du téléviseur Smart par les fentes et ouvertures.

Les fentes et ouvertures du téléviseur Smart servent à la ventilation. Ne recouvrez pas ces ouvertures (risque de surchauffe et d'incendie) !

- N'exercez aucune pression sur l'écran : il pourrait se briser !
- La télécommande contient une diode infrarouge de classe 1. N'observez pas la LED avec des appareils optiques.

⚠ ATTENTION !

Risque de blessure !

Un écran brisé représente un danger de blessure !

- Portez des gants de protection pour ramasser les débris.
- Lavez-vous ensuite les mains au savon, car il se peut que des produits chimiques s'échappent.
- Envoyez les débris au service après-vente (SAV) afin qu'ils soient recyclés correctement.
- Ne touchez pas l'écran avec les doigts ou avec des objets contondants pour éviter de l'endommager.

Adressez-vous au service après-vente si :

- le cordon d'alimentation a fondu ou est endommagé,
- du liquide s'est infiltré dans l'appareil,
- l'appareil ne fonctionne pas correctement,
- l'appareil est tombé ou le boîtier, endommagé,
- de la fumée s'échappe de l'appareil.

Lieu d'installation

- Durant les premières heures d'utilisation, les appareils neufs peuvent dégager une odeur typique inévitable, mais totalement inoffensive s'estompant progressivement au fil du temps. Pour combattre cette formation d'odeur, nous vous conseillons d'aérer régulièrement la pièce.
- Lors du développement de ce produit, nous avons tout mis en œuvre pour que les taux restent largement inférieurs aux taux limites en vigueur.
- Conservez votre téléviseur Smart et tous les appareils raccordés à l'abri de l'humidité et protégez-les de la poussière, de la chaleur et de tout rayonnement solaire direct. Le non-respect de ces consignes peut entraîner des dysfonctionnements ou un endommagement du téléviseur Smart.
- N'utilisez jamais l'appareil en plein air, des facteurs externes (pluie, neige, etc.) pourraient l'endommager.
- L'appareil ne doit pas être exposé à des gouttes d'eau ou éclaboussures. Ne placez pas de récipients remplis de liquide, p. ex. un vase, sur l'appareil. Le récipient pourrait se renverser et le liquide porter atteinte à la sécurité électrique.

AVERTISSEMENT !

Risque de blessure !

Les bougies allumées et autres sources de feu nu présentent un risque de blessure et d'incendie.

- Tenez donc à tout moment les bougies et autres sources de feu nu éloignées de l'appareil afin d'éviter tout risque d'incendie et de blessure.
- Si vous installez le téléviseur Smart dans un élément mural, veillez à laisser des écarts assez grands : prévoyez une distance minimum de 10 cm tout autour de l'appareil afin de garantir une aération suffisante.
- Faites fonctionner tous les composants sur un support stable, plan et exempt de vibrations afin d'éviter toute chute de votre téléviseur Smart.
- Évitez les effets d'éblouissement, les reflets et les forts contrastes clairs/sombres afin de ménager vos yeux.
- La distance optimale par rapport au téléviseur est de 3 fois la diagonale d'écran.

DANGER !

Risque de blessure ! Danger de mort !

Les téléviseurs qui ne sont pas installés de manière parfaitement stable peuvent basculer et entraîner des blessures graves ou la mort. De nombreuses blessures, spécialement chez les enfants, peuvent être évitées en prenant les mesures de précaution suivantes.

- Faites fonctionner tous les composants sur un support stable, plan et exempt de vibrations afin d'éviter toute chute du téléviseur.
- N'installez le téléviseur que sur un meuble garantissant qu'il soit utilisé en toute sécurité.
- Veillez à ce que le téléviseur ne dépasse pas sur les bords du meuble.
- N'installez pas le téléviseur sur un meuble suspendu ou très haut tel qu'élément haut ou étagère sans que les deux – meuble et téléviseur – soient fixés de manière stable et sécurisée.
- Ne posez pas sous le téléviseur de couverture ou similaire afin de garantir une stabilité parfaite.
- Expliquez aux enfants qu'il est dangereux de grimper sur un meuble pour accéder au téléviseur ou à ses éléments de commande.

Respectez également les consignes de sécurité mentionnées ci-dessus pour stocker votre téléviseur ou le changer de place.

Réparation

- Faites réparer votre téléviseur Smart uniquement par un personnel qualifié.
- Si une réparation est nécessaire, adressez-vous uniquement à l'un de nos partenaires agréés pour le SAV.
- Veillez à ce que seules les pièces de rechange spécifiées par le fabricant soient utilisées.
- L'utilisation de pièces de rechange inadaptées peut endommager l'appareil.

Température ambiante

- Ce téléviseur Smart peut être utilisé à une température ambiante de +5 à +35° C et avec une humidité relative de l'air de 20 à 85 % (sans condensation).
- S'il est hors tension, le téléviseur peut être stocké à une température de -20 à +60° C.
- Prévoyez au moins un mètre de distance entre l'appareil et les sources de brouillage haute fréquence et magnétiques éventuelles (autre téléviseur, haut-parleurs, téléphone portable, etc.) afin d'éviter tout dysfonctionnement.
- Pendant un orage ou si vous n'utilisez pas votre téléviseur pendant une période prolongée, débranchez la fiche de la prise de courant et le câble d'antenne de la prise d'antenne.

 **DANGER !**

Risque de dommages !

En cas de fortes variations de température ou d'humidité, il est possible que, par condensation, de l'humidité se forme à l'intérieur du téléviseur Smart, pouvant provoquer un court-circuit électrique.

- Après tout transport du téléviseur Smart, attendez que celui-ci soit à température ambiante avant de l'allumer.

Sécurité lors du branchement

Alimentation électrique

- Certaines pièces de l'appareil restent sous tension même si l'interrupteur d'alimentation est éteint. Pour interrompre l'alimentation de votre téléviseur Smart et pour le mettre totalement hors tension, débranchez-le complètement du courant secteur.

 **DANGER !**

Risque d'électrocution !

Danger de mort par électrocution lorsque le boîtier est ouvert !

- N'ouvrez pas le boîtier de l'appareil. Celui-ci ne contient aucune pièce à entretenir.
- Branchez le téléviseur Smart uniquement sur des prises mises à la terre de 220 - 240 V ~ 50 Hz. Si vous avez des doutes en ce qui concerne l'alimentation électrique sur le lieu d'installation, demandez conseil à votre fournisseur d'électricité.
- La prise doit se trouver à proximité du téléviseur Smart et être facile d'accès.
- Pour couper l'alimentation en courant de votre téléviseur, débranchez la fiche d'alimentation de la prise de courant.
- Pour une sécurité supplémentaire, nous recommandons l'utilisation d'une protection contre les surtensions pour éviter que le téléviseur Smart ne soit endommagé par des pics de tension ou la foudre à travers le réseau électrique.

- Disposez les câbles de manière à ce que personne ne puisse marcher ou trébucher dessus.
- Ne posez aucun objet sur les câbles, ils pourraient être endommagés.

Manipulation sûre des piles

AVERTISSEMENT !

Risque d'explosion !

Les piles peuvent contenir des substances inflammables et fuir, chauffer fortement, prendre feu, voire même exploser.

- Ne manipulez pas les piles de manière incorrecte afin d'éviter tout dommage de l'appareil et tout risque pour votre santé.

Respectez impérativement les consignes générales suivantes :

- Conservez les piles hors de la portée des enfants.
- En cas d'ingestion d'une pile, contactez immédiatement un médecin.
- Ne rechargez jamais des piles (sauf si cela est indiqué expressément).
- Ne déchargez jamais des piles par une puissance trop élevée.
- Ne court-circuitiez jamais des piles.
- N'exposez jamais des piles à une chaleur excessive, p. ex. rayonnement solaire, feu ou similaire !
- Ne démontez pas des piles et n'essayez pas de les déformer.
- Vous risqueriez de vous blesser aux mains/doigts ou le liquide qui se trouve à l'intérieur des piles pourrait entrer en contact avec vos yeux ou votre peau. Si cela devait se produire, rincez les parties affectées abondamment à l'eau claire et consultez immédiatement un médecin.
- Évitez tout choc brutal et toute secousse.
- N'inversez jamais la polarité.
- Veillez à respecter le pôle plus (+) et le pôle moins (-) afin d'éviter tout court-circuit.
- Ne mélangez jamais des piles neuves avec des piles usées ni de piles de type différent.
- Cela pourrait entraîner des dysfonctionnements de l'appareil. De plus, la pile la plus faible se déchargerait trop fortement.
- Retirez immédiatement des piles usées d'un appareil.
- Retirez les piles d'un appareil si vous n'avez pas l'intention de l'utiliser pendant une période prolongée.
- Remplacez simultanément toutes les piles usées d'un appareil par des piles neuves du même type.
- Pour entreposer ou recycler des piles, isolez les contacts avec du ruban adhésif.
- Si nécessaire, nettoyez les contacts des piles et de l'appareil avant d'insérer les piles.

Informations relatives à la conformité

Le téléviseur Smart respecte les exigences de compatibilité électromagnétique et de sécurité électrique.

Votre appareil satisfait aux exigences essentielles et prescriptions pertinentes de la directive CEM 2014/30/CE, de la directive « Basse tension » 2014/35/CE et de la directive 2011/65/UE (RoHS 2).

Cet appareil respecte les exigences essentielles et prescriptions pertinentes de la directive sur l'écoconception 2009/125/CE (Règlement n° 642/2009).

Votre appareil satisfait aux exigences essentielles et autres prescriptions pertinentes de la directive R&TTE 1999/5/CE.

REMARQUE !

Tous les appareils multimédia qui sont raccordés aux prises correspondantes du téléviseur doivent respecter les exigences de la directive « Basse tension ».

Étant donné la bande de fréquences de 5 GHz de la solution WiFi intégrée, l'utilisation dans tous les pays de l'UE n'est autorisée qu'à l'intérieur des bâtiments.



Vue d'ensemble de l'appareil

Vue avant

- 1 Écran
- 2 Interrupteur d'alimentation
- 3 Capteur infrarouge : Champ de réception pour les signaux infrarouges de la télécommande
Voyant de fonctionnement : Est allumé en bleu lorsque l'appareil se trouve en mode Veille















Vue arrière et côté droit

- 4 **COMMON INTERFACE (CI+)**: Emplacement pour le module d'interface commune
- 5 **USB** (5V $\overline{=}$, 500 mA max.): Pour le branchement d'appareils USB
- 6 **SIDE AV**: Entrée audio/vidéo (jaune) : pour le branchement d'un appareil via adaptateur AV jack 3,5 mm > 3 x Cinch
- 7 : Pour le branchement d'un casque avec connecteur jack 3,5 mm
- 8 **MODE**: Bouton multifonctions pour changer de canal, sélectionner la source d'entrée ou régler le volume. Basculement vers le haut (+) ou le bas (-) pour procéder aux réglages. Pression brève pour alterner entre les fonctions. Pression longue pour mettre l'appareil en mode Veille ou de fonctionnement.
- 9 **HDMI 1-3**: Port HDMI pour appareils avec sortie HDMI
- 10 **LNB** (13 Vdc/18 Vdc, 300 mA Max.): Pour le branchement sur une installation satellite numérique
- 11 **ANT.**: Pour le branchement de l'antenne (analogique, DVB-T, DVB-T2 et DVB-C)
- 12 **VGA**: Prise VGA pour le branchement d'un ordinateur
- 13 **SCART**: Prise péritel (entrée/sortie)
- 14 **Optic. OUT**: sortie audio numérique (optique)
- 15 **LAN**: Prise réseau pour la connexion à Internet
- 16 Trous de fixation pour un montage mural (distance entre les trous 400 x 200 mm)

REMARQUE !

Lors du montage, veillez à utiliser des vis de la taille M6. La longueur de la vis résulte de l'épaisseur du support mural plus 10 mm.

Télécommande

- 17  Voyant lumineux confirmant la pression d'une touche
- 18  \star_2 : commuter entre émissions DVB-T, DVB-C et DVB-S / touche multifonctions pour emplacement de programme ou source d'entrée
- 19   : allumer/éteindre le téléviseur Smart (allumer/éteindre le mode Veille)
- 20 **EXIT**: quitter un menu
- 21 **LANG**: TV analogique : stéréo/mono ;
TV numérique : sélectionner la langue audio (si disponible)
- 22 **SIZE**: sélectionner le format d'image
- 23 **SLEEP**: activer/désactiver le sleeptimer
- 24 **FAV**: activer la liste de favoris
- 25 **EPG**: TV numérique : ouvrir le guide électronique des programmes
- 26 **SOURCE**: Eingangssignal angeschlossener Geräte anwählen
- 27    : augmenter (+) ou réduire (-) le volume
- 28 Touches numériques :
TV : sélection de chaîne, télétexte : sélection de page
- 29  (**SWAP**): revenir à la chaîne précédente
- 30  : activer le télétexte
Appuyer 2 x = mettre en transparence
Appuyer 3 x = fermer
- 31 Touche directionnelle  : vers le haut dans le menu
TV numérique : sélectionner la barre d'informations de la chaîne en cours, télétexte : sélectionner la page suivante
Touche directionnelle  : vers le bas dans le menu
TV numérique : sélectionner la barre d'informations de la chaîne en cours, télétexte : sélectionner la page précédente
Touche directionnelle  : à gauche dans le menu
Télétexte : afficher la sous-page
Touche directionnelle  : à droite dans le menu
Télétexte : afficher la sous-page
- 32 **OK**: confirmer une sélection dans certains menus
- 33 **P -/+**: touches de sélection des chaînes
TV : sélectionner la chaîne suivante (+)/précédente (-) ; télétexte : sélectionner la page suivante (+)/précédente (-)
- 34 **RETURN**: un niveau en arrière dans les menus
- 35 **MENU**: ouvrir et fermer un menu
- 36 **PRESET**: sélectionner le mode d'image
- 37 **INFO**: TV numérique : affichage d'informations (p. ex. numéro de la chaîne en cours).
- 38  : touche Internet
- 39  : activer/désactiver les sous-titres (si disponibles)

- 40 Touche rouge/ZOOM** : pour télétexte ou menus
Touche verte/REPEAT : pour télétexte ou menus
Touche jaune/ROOT : pour télétexte ou menus
Touche bleue/TITLE : pour télétexte ou menus

- 41** Touches média
 ◀ : retour rapide
 ▶ : avance rapide
 ● : aucune fonction
 ■ : arrêter la lecture
 ▶ : démarrer la lecture
 || : interrompre la lecture
 ▶▶ : aucune fonction
 ◀◀ : aucune fonction

- 42 MEDIA**: afficher le navigateur de médias

- 43** 🔇 : désactivation du haut-parleur

- 44** ☆₁ / **DISPLAY**: touche multifonctions pour emplacement de programme ou source d'entrée ; lien YouTube

REMARQUE !

Les touches ☆₁ **18** et ☆₂ **44** peuvent être programmées librement (emplacement de programme ou source d'entrée).

- Sélectionnez tout d'abord la fonction souhaitée puis maintenez la touche ☆ correspondante enfoncée pendant 5 secondes jusqu'à ce que « **MON BOUTON EST RÉGLÉ** » apparaisse. Cela confirme la nouvelle programmation.

REMARQUE !

Après chaque « **INSTALLATION INITIALE** », la programmation personnelle des touches est supprimée et la fonction des touches par défaut est restaurée.

Mise en service

ATTENTION !

Avant de mettre l'appareil en service, veuillez lire impérativement le chapitre « Consignes de sécurité ».

Déballage

- Avant le déballage, choisissez un endroit adapté pour l'installation de l'appareil.
- Ouvrez le carton avec précaution pour éviter d'endommager l'appareil, par exemple avec un couteau à longue lame.
- L'emballage contient différentes petites pièces (piles, etc.). Conservez-les hors de la portée des enfants : ils pourraient s'étouffer !
- Conservez soigneusement les emballages et utilisez uniquement ceux-ci pour transporter le téléviseur.

⚠ DANGER !

Risque de suffocation !

Les films d'emballage peuvent être avalés ou utilisés dans un autre but que celui prévu et présentent donc un risque de suffocation !

- Conservez les emballages tels que les films ou sachets en plastique hors de la portée des enfants.

Montage

Fixez le pied sur l'appareil comme illustré ci-dessous avant de procéder au branchement du téléviseur Smart.

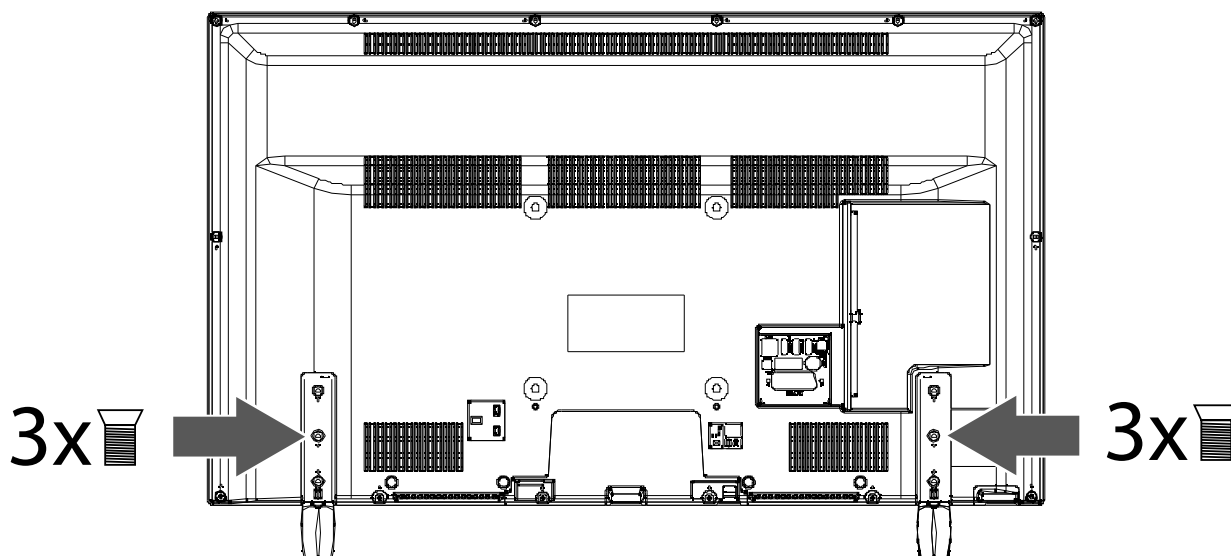

Insertion des piles dans la télécommande

- Retirez le couvercle du compartiment à piles au dos de la télécommande.
- Insérez deux piles de type LR03 (AAA) / 1,5 V dans le compartiment à piles de la télécommande. Prenez soin de bien respecter la polarité (indiquée au fond du compartiment à piles).
- Remettez le couvercle du compartiment à piles en place.

⚠ AVERTISSEMENT !

Risque de dommages !

Si la télécommande n'est pas utilisée pendant un certain temps, les piles peuvent couler et l'endommager !

- Sortez donc les piles de la télécommande si vous n'utilisez pas l'appareil pendant une période prolongée.

Raccordement de l'antenne

Votre téléviseur Smart supporte différents signaux d'antenne.

Sur la prise avec la désignation **ANT.** **11**, vous pouvez capter les signaux d'image suivants :

- via câble analogique/une antenne domestique analogique,
 - via une antenne DVB-T² ou
 - via une prise DVB-C².
- Branchez un câble d'antenne de l'antenne domestique, de l'antenne DVB-T ou de la prise DVB-C sur la prise d'antenne du téléviseur Smart.

Sur la prise avec la désignation **LNB** **10**, vous avez en plus la possibilité de raccorder une installation satellite numérique.

- Vissez le connecteur F d'un câble antenne coaxial sur la prise du téléviseur Smart.

REMARQUE !

Pour pouvoir capter les chaînes cryptées/payantes, vous devez utiliser la carte correspondante requise. Pour cela, introduisez un module CA (disponible dans le commerce) dans l'emplacement prévu à cet effet sur le côté droit du téléviseur (**Common Interface** **4**). Ensuite, introduisez la carte de votre prestataire dans le module CA.

Raccordement au secteur

- Branchez la fiche d'alimentation de l'appareil sur une prise de courant de 220 - 240 V ~ 50 Hz facilement accessible.

Allumer et éteindre le téléviseur Smart

- Mettez l'interrupteur d'alimentation situé à droite en bas de l'appareil sur **ON** **2**. L'appareil passe en mode Veille et le voyant sur la face avant s'allume.
- Pour allumer l'appareil, appuyez
 - sur la télécommande : sur la touche Standby/ON **19**, une touche numérique ou une des touches **P-/+** **33**;
 - sur l'appareil : bouton multifonctions **MODE** **8**.
- La touche Standby/ON **19** de la télécommande vous permet de remettre l'appareil en mode Veille. L'appareil est certes éteint, mais continue à consommer du courant.
- Pour éteindre l'appareil, mettez l'interrupteur d'alimentation **2** en position **OFF**. Tant que l'appareil est raccordé au réseau électrique, il consomme cependant toujours du courant (voir chapitre « Caractéristiques techniques » à la page 129).

REMARQUE !

En l'absence d'un signal d'entrée, l'appareil passe automatiquement en mode Veille au bout de cinq minutes. Un compte à rebours est affiché à l'écran jusqu'au passage en mode Veille. Cette fonction n'est pas disponible avec toutes les sources.

² Ce service doit être disponible dans votre région.

Recherche des chaînes après la première mise en marche

Lorsque vous allumez votre appareil pour la première fois, vous êtes guidé à travers l'**INSTALLATION INITIALE**.



Utilisez les touches directionnelles \blacktriangledown \blacktriangleup **31** pour faire défiler le menu vers le haut ou vers le bas et pour sélectionner la langue souhaitée.

Une fois que vous avez confirmé la sélection de la langue en appuyant sur **OK** **32**, l'installation initiale démarre.

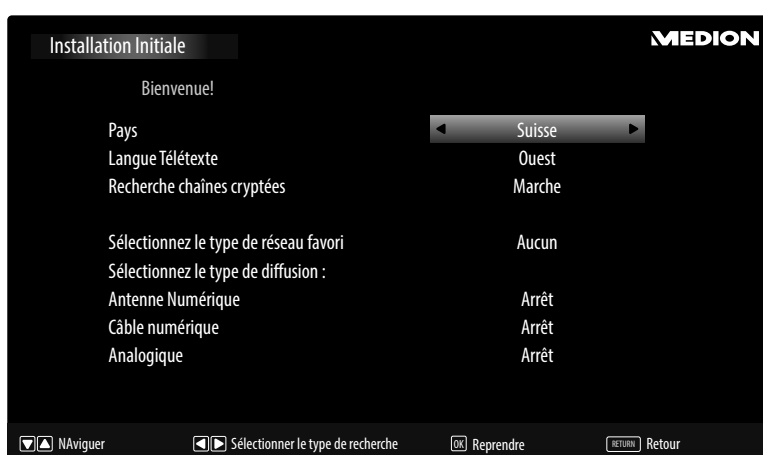

- Sélectionnez alors le pays souhaité avec \blacktriangledown \blacktriangleup **31**. Le réglage du pays influence l'ordre de mémorisation des chaînes. Les autres options pour les différents pays sont en outre préréglées.
- Si vous voulez aussi modifier la langue du télétexte réglée par défaut, sélectionnez avec la touche directionnelle \blacktriangledown l'option **TÉLÉTEXTE** puis sélectionnez avec les touches directionnelles \blacktriangleleft \blacktriangleright **31** la zone linguistique souhaitée \blacktriangleleft \blacktriangleright **31** **OUEST, Est, CYRILLIQUE, TURK/GREC** ou **ARABE**.
- Pour rechercher aussi les chaînes cryptées, réglez l'option sur **MARCHE**.
- Sélectionnez ensuite avec les touches directionnelles \blacktriangleleft \blacktriangleright **31** le type de réception souhaité **ANTENNE NUMÉRIQUE, CÂBLE NUMÉRIQUE, SATELLITE** ou **ANALOGUE**. Ce type de réception est alors réglé sur **MARCHE** dans les options situées dessous. Le type de réception souhaité est activé une fois la recherche des chaînes terminée.
- Si vous voulez activer en plus d'autres types de réception, sélectionnez avec les touches directionnelles \blacktriangledown \blacktriangleup **31** le type de réception **ANTENNE NUMÉRIQUE, CÂBLE NUMÉRIQUE, SATELLITE** ou **ANALOGUE** correspondant puis sélectionnez avec \blacktriangleleft \blacktriangleright **31** l'option **MARCHE** pour chaque type de réception supplémentaire.
- Appuyez ensuite sur **OK** **32** pour continuer.
- Vous êtes alors invité à accepter les termes de confidentialité du téléviseur Smart MEDION®. Ceci est nécessaire si vous avez l'intention d'avoir recours aux services réseau/Internet/HbbTV. Confirmez dans ce cas avec **OUI**. Si vous sélectionnez **NON**, vous ne pouvez pas utiliser ces services sans accepter ultérieurement les termes de confidentialité.
- Il vous est ensuite demandé si vous voulez régler des paramètres réseau/Internet/HbbTV. Sélectionnez **NON** si vous voulez sauter cette étape. Si vous avez sélectionné ici **NON**, vous ne pouvez ensuite avoir recours à aucun service réseau/Internet/HbbTV.

Paramètres de réseau/Internet



Paramètres de réseau	
TYPE de RÉSEAU	Sélectionnez ici le type de réseau PÉRIPHÉRIQUE SANS FIL ou PÉRIPHÉRIQUE CÂBLÉ . Une fois que vous avez sélectionné l'option souhaitée avec les touches directionnelles ◀ ▶ 31 et confirmé avec la touche OK 32 , vous voyez apparaître la liste de tous les réseaux disponibles. Sélectionnez un réseau et confirmez avec la touche OK 32 . Si un réseau exige un mot de passe, vous voyez ensuite apparaître un clavier virtuel sur lequel vous pouvez saisir ce mot de passe à l'aide des touches directionnelles ◀ ▶ ▲ ▼ 31 et de la touche OK 32 . Une fois le mot de passe saisi, sélectionnez OK 32 sur le clavier et confirmez avec la touche OK 32 .
APPUYEZ SUR WPS SITUÉ SUR VOTRE ROUTEUR WIFI (uniquement avec WiFi)	Cette option permet une connexion WPS rapide via un réseau sans fil (WiFi). Maintenez la touche WPS de votre routeur enfoncée et confirmez OK 32 pour cette option en appuyant sur la touche OK 32 . La connexion WPS est alors établie.
TEST DE VITESSE INTERNET	Appuyez sur la touche OK 32 pour tester la vitesse de la connexion Internet.
RÉGLAGES AVANCÉS	Appuyez sur la touche OK 32 pour afficher d'autres options pour la configuration du réseau.
CONFIGURATION	Sélectionnez ici le réglage AUTOMATIQUE IP ou MANUEL IP . Si vous avez sélectionné MANUEL IP , vous voyez apparaître trois autres lignes dans lesquelles vous pouvez saisir manuellement les données pour ADRESSE IP , SUBNET MASK et DEFAULT GATEWAY à l'aide des touches directionnelles ◀ ▶ 31 et des touches numériques 28 .
CONFIGURATION	Sélectionnez ici AUTOMATIQUE DNS ou MANUEL DNS . Si vous avez sélectionné MANUEL DNS , vous voyez apparaître deux autres lignes dans lesquelles vous pouvez saisir manuellement les données pour SERVEUR DNS 1 et SERVEUR DNS 2 à l'aide des touches directionnelles ◀ ▶ 31 et des touches numériques 28 .
REMARQUE !	
Une connexion réseau en cours peut être coupée en appuyant sur la touche rouge [ZOOM] 40 .	

- Sélectionnez ensuite l'option **TYPE DE RÉSEAU** avec les touches directionnelles ◀ ▶ **31** et appuyez sur **OK 32** pour continuer.

Câble



Si vous avez activé auparavant le type de réception **CÂBLE**, vous pouvez maintenant encore effectuer des réglages pour la recherche de réseaux. Si nécessaire, vous pouvez adapter ici en conséquence les options **RÉSEAU**, **FRÉ- QUENCE**, **ID RÉSEAU** et **RECHERCHER ÉTAPE**.

Satellite

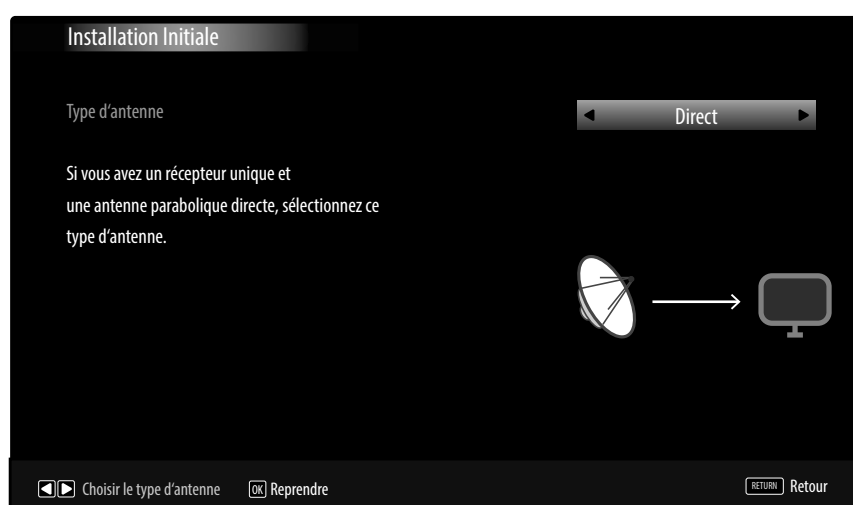

Si vous avez activé auparavant le type de réception **SATELLITE**, vous pouvez maintenant encore effectuer des réglages pour le type d'antenne :

- Um den Antennentyp einzustellen, wählen Sie zwischen einem der nachstehenden Antennentypen:
 - **DIRECT** : si vous avez un récepteur individuel et une antenne satellite, sélectionnez ce type d'antenne. Appuyez sur la touche **OK 32** puis sélectionnez le satellite souhaité (vous pouvez ici également afficher la liste des transpondeurs avec la **touche bleue [TITLE] 40**). Appuyez ensuite encore une fois sur la touche **OK 32** pour lancer la recherche. Puis déterminez si la liste des chaînes doit être chargée ou non.
 - **CÂBLE DE SATELLITE UNIQUE** : si vous avez plusieurs récepteurs et un système à un seul câble, sélectionnez ce type d'antenne. Appuyez sur la touche **OK 32** et effectuez tous les réglages nécessaires pour **POSITION DE SATELLITE NO 1/2**, **BANDE UTILISATEUR** et **FRÉQUENCE BANDE** (vous pouvez ici également afficher la liste des transpondeurs avec la **touche bleue [TITLE] 40**). Appuyez ensuite encore une fois sur la touche **OK 32** pour lancer la recherche. Puis déterminez si la liste des chaînes doit être chargée ou non.
 - **COMMUTATEUR DISEQC** : si vous avez plusieurs antennes satellites et un commutateur DiSEqC, sélectionnez ce type d'antenne. Appuyez sur la touche **OK 32** et activez les commutateurs DiSEqC 1 - 4 souhaités (vous pouvez ici également afficher les listes des transpondeurs correspondantes avec la **touche bleue [TITLE] 40**). Appuyez ensuite encore une fois sur la touche **OK 32** pour lancer la recherche. Puis déterminez si la liste des chaînes doit être chargée ou non.

- Appuyez ensuite sur **OK** **32** pour continuer.

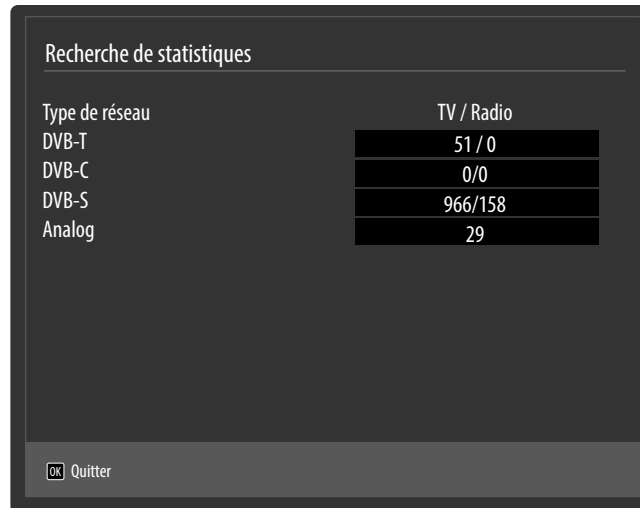

Type de réseau	TV / Radio
DVB-T	51 / 0
DVB-C	0 / 0
DVB-S	966 / 158
Analog	29

Quitter

Une fois la mémorisation automatique des chaînes terminée, vous voyez apparaître une liste contenant le nombre de chaînes trouvées pour les différents types de réception.

- Appuyez sur la touche **OK** **32** pour fermer la liste et finaliser la recherche. L'appareil passe alors sur la chaîne du type de réception souhaité sélectionné auparavant. La liste des chaînes est simultanément affichée. Si vous ne modifiez pas la liste, elle se ferme au bout de quelques minutes.
- Si la liste des chaînes ne se ferme pas automatiquement, appuyez sur la touche **MENU** pour quitter la fonction.

**REMARQUE !**

L'installation initiale décrite ici correspond à l'option **INSTALLATION INITIALE** dans le menu **INSTALLATION**.

Utilisation

Sélection de chaînes

Pour sélectionner une chaîne, appuyez sur une des touches **P +/- 33** de la télécommande ou le bouton multifonctions **MODE 8** de l'appareil ou sélectionnez directement la chaîne à l'aide d'une touche numérique.

Pour un numéro à deux ou trois chiffres, appuyez sur les touches numériques dans l'ordre correspondant.

- Avec la touche **SWAP 29**, vous sélectionnez la chaîne regardée en dernier.
- Appuyez sur la touche **OK 32** de la télécommande pour ouvrir la Liste des programmes, ou les touches **▲** et **▼ 35** pour sélectionner une chaîne et **OK 32** pour l'appeler.

Réglages du son

- Vous pouvez augmenter ou réduire le volume avec les touches de réglage du volume **— ▲ + 27** ou dans le mode volume du bouton **MODE 8** pour augmenter ou réduire le volume sonore.
- Pour couper le son et le remettre, appuyez sur la touche **MUTE 44** (désactivation du haut-parleur).
- Avec la touche **LANG 25**, vous affichez la langue audio actuelle.

Réglages de l'image

- Avec la touche **PRESET 36**, sélectionnez un des modes d'image suivants : **NATUREL, CINÉMA, JEUX, SPORT, DYNAMIQUE**.
- Selon l'émission, les images sont diffusées au format 4:3 ou 16:9. Vous pouvez adapter le format d'image avec la touche **SIZE 22**:

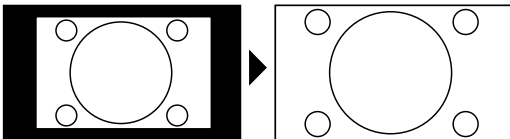
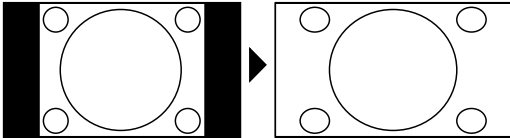
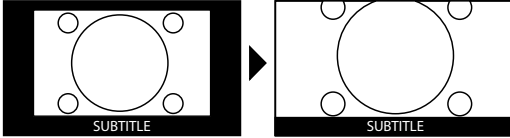
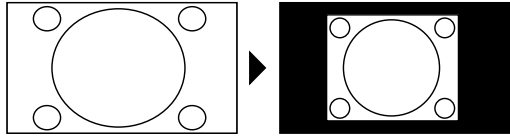
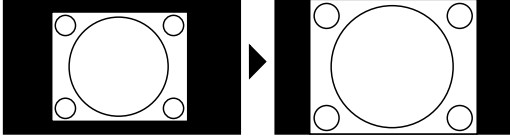
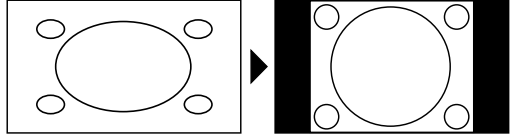
AUTO : le format diffusé est automatiquement réglé sur le signal d'entrée.	
FORMAT RÉEL : (uniquement en mode HDMI et avec les émissions HDTV captées par câble et satellite) affichage au pixel près de l'image (1:1).	
16:9 : Pour une représentation non déformée d'une image au format 16:9.	
SOUS-TITRES : avec cette fonction, une image large (format 16:9) avec sous-titres est zoomée de façon à s'afficher sur la totalité de l'écran.	
14:9 : cette option règle le format d'image 14:9.	
14:9 ZOOM : cette fonction permet de zoomer une image large (format 14:9) jusqu'aux bords supérieurs et inférieurs de l'écran.	
4:3 : est utilisé pour visualiser une image normale (format 4:3) puisque c'est là son format d'origine.	

CINÉMA : avec cette fonction, une image large (format 16:9) est zoomée de façon à l'afficher sur la totalité de l'écran.

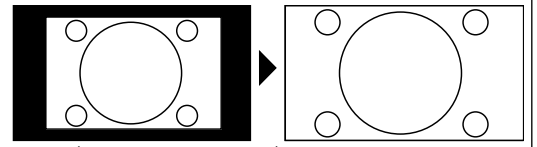

Vous pouvez aussi modifier le format d'image réglé dans le menu **IMAGE > RÉGLAGES AVANCÉS > ZOOM IMAGE**.

REMARQUE !

Vous pouvez déplacer le contenu de l'écran vers le haut ou vers le bas en appuyant sur les touches **▲ ▼ 31** tandis que le format d'image **14:9 Zoom**, **CINÉMA** ou **SOUS-TITRES** est sélectionné.

Veuillez tenir compte du fait que, selon la source d'images réglée, tous les formats d'image ne sont pas disponibles.

Affichage d'informations

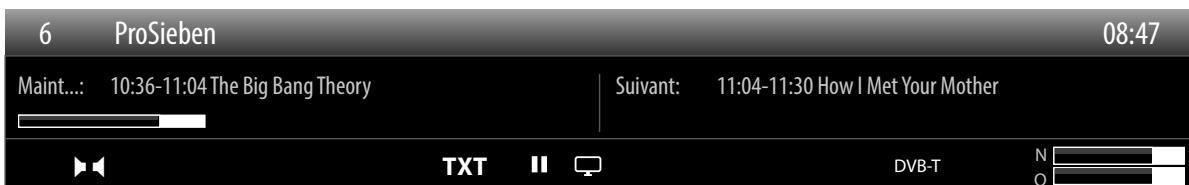

- Appuyez sur la touche **INFO 37** pour afficher des informations sur la chaîne en cours.
- Vous obtenez ces mêmes informations lorsque vous changez de chaîne (illustration : exemple).

Ouvrir les listes de favoris

Dans le menu **LISTE DES CHAÎNES**, vous pouvez créer jusqu'à 4 listes de favoris.

- Appuyez sur la touche **MENU 35** et sélectionnez avec la touche **▲ / ▼ 31** le menu **LISTE DES CHAÎNES** puis appuyez sur la touche **OK 32**. Le menu **MODIFIER LA LISTE DES CHAÎNES** s'ouvre. En alternative, vous pouvez aussi appuyer en cours de fonctionnement sur la touche **OK 32** (la **LISTE DES CHAÎNES** s'ouvre). Appuyez ensuite sur la **touche verte [REPEAT] 40 AVANCÉ**.
- Puis sélectionnez avec la touche **▲ / ▼ 31** la chaîne que vous voulez ajouter à une ou plusieurs listes de favoris. Pour ajouter simultanément plusieurs chaînes favorites à une liste, marquez-les avec la **touche jaune [ROOT] 40**. Appuyez ensuite sur la touche **OK 32**. Le menu **OPTIONS DE MODIFICATION DES CHAÎNES** s'ouvre.
- Sélectionnez alors avec la touche **▲ / ▼ 31** l'option **AJOUTER/ELIMINER FAVORIS** et appuyez sur la touche **OK 32**.
- Dans le menu **LISTE DE FAVORIS**, vous pouvez alors ajouter les chaînes marquées aux listes de favoris souhaitées (**LISTE 1 - 4**). Sélectionnez pour cela l'option **MARCHE** de la liste correspondante. Appuyez ensuite sur la touche **OK 32** ou sur **EXIT 20**.
- Lorsque vous appuyez maintenant en cours de fonctionnement sur la touche **FAV 24**, l'appareil passe aux chaînes de la liste de favoris 1. Utilisez alors la touche **P +/- 33** pour alterner entre les chaînes contenues dans la **LISTE DE FAVORIS 1**. Appuyez à nouveau sur la touche **FAV 24** pour que l'appareil passe aux chaînes de la **LISTE DE FAVORIS 2**. Appuyez aussi encore une fois sur la touche pour passer chaque fois à la liste suivante.
- Si vous vous trouvez dans la **LISTE DE FAVORIS 4** et que vous appuyez de nouveau sur la touche **FAV 24**, vous quittez la liste de favoris et repassez à la liste des chaînes normale.

REMARQUE !

En cas d'affichage de la liste des chaînes avec la touche **OK 32**, la liste de favoris est automatiquement affichée si vous vous trouvez dans une des quatre listes de favoris. Dans ce cas, vous pouvez sélectionner une chaîne favorite avec la touche **▲ / ▼ 31** et l'afficher avec la touche **OK 32**.

Sélectionner la source

REMARQUE !

Veillez noter que la source (l'appareil raccordé) n'est reconnue lorsque vous utilisez la touche **SOURCE** 26 que si cette source est activée dans le menu **RÉGLAGES**, sous-menu **SOURCES** 26.

- La touche **SOURCE** 26 vous permet d'afficher la liste des sources. Si le menu **SOURCE** est ouvert, vous pouvez sélectionner directement la source souhaitée en appuyant sur le chiffre correspondant.

- | | |
|----------------------------|--|
| 1. TV | Mode TV (des signaux d'antenne, DVB-C et DVB-S sont restitués) |
| 2. EXT1 | Appareil branché sur la prise SCART |
| 3. SIDE AV | Entrée audio/vidéo sur le côté de l'appareil à l'aide d'un adaptateur (AV) |
| 4. HDMI1 | Entrée HDMI 1 (HDMI 1 peut être utilisé pour CEC/ARC) |
| 5. HDMI2 | Entrée HDMI 2 |
| 6. HDMI3 | Entrée HDMI 3 |
| 7. YPbPr | Appareil branché sur l'entrée YPBPR à l'aide d'un adaptateur (YUV) |
| 8. VGA/PC | Appareil branché sur l'entrée PC |
| 9. WIRELESS DISPLAY | Lecture de contenus d'un autre appareil source |
- Vous accédez à la source souhaitée avec les touches directionnelles ▼ ▲ 31.
 - Confirmez votre choix avec la touche **OK** 32.

REMARQUE !

Si la fonction CEC est activée, il se peut que la source **HDMI1** soit rebaptisée par l'appareil source.

REMARQUE !

La sélection de la source peut également être réalisée sur l'appareil à l'aide du bouton **MODE** 8.

Wireless Display

Wireless Display permet d'afficher les contenus d'un appareil source (p. ex. tablette tactile, smartphone, etc.) sur le téléviseur. Pour cela, Android 4.2 ou supérieur doit être installé sur l'appareil source.

Sélectionnez comme source **WIRELESS DISPLAY**. Le message « Ready for Connection » s'affiche.

Le réglage pour la mise en miroir d'écran doit maintenant être activé sur l'appareil source. L'appareil source reconnaît alors les téléviseurs disponibles avec lesquels une connexion peut être établie.

Une fois le téléviseur sélectionné, une connexion est établie. Le message « Connecting to Wireless Display » s'affiche puis le contenu de l'écran de l'appareil source est dupliqué sur le téléviseur.

REMARQUE !

Wireless Display ne peut être utilisé que si l'appareil mobile supporte cette fonction.

Les processus de balayage et de connexion varient selon les programmes que vous utilisez.

Lisez à ce sujet éventuellement aussi le mode d'emploi de l'appareil source.



Les appareils mobiles basés sur Android doivent comporter la version 4.2 ou supérieure.

Télétexte

Le télétexte est un service gratuit diffusé par la plupart des stations de télévision et proposant des informations réactualisées quotidiennement sur la météo, les grilles de programmes, le cours des actions, les actualités, le sous-titrage et bien d'autres thèmes encore. Votre téléviseur vous offre de nombreuses fonctions utiles pour profiter du télétexte, du texte multi-pages, de la mémorisation de sous-pages ou de la navigation rapide.

L'utilisation du télétexte

Votre télécommande comporte des touches Télétexte spéciales destinées à l'utilisation du télétexte.



- Choisissez un programme télévisé diffusant le télétexte.
- Appuyez une fois sur la touche  **30** pour afficher la page initiale/l'index du télétexte.
- Appuyez à nouveau sur la touche  **30** pour afficher le télétexte en transparence (l'image télévisée apparaît en arrière-plan).
- Si vous appuyez à nouveau sur la touche  **30**, l'appareil repasse en mode TV.

Sélectionner des pages Télétexte

Touches numériques

- Avec les touches numériques, entrez directement le numéro à trois chiffres de la page Télétexte que vous souhaitez consulter.
- Le numéro de page choisi est affiché dans le coin supérieur gauche de l'écran. Le compteur du télétexte cherche jusqu'à ce que le numéro de page choisi soit trouvé.



Parcourir les pages Télétexte

- Les touches de sélection des chaînes ou les touches directionnelles  et  **31** vous permettent de parcourir les pages Télétexte en avant et en arrière.

Touches de couleur

Si du texte en couleur est affiché le long du bord inférieur de l'écran, vous pouvez sélectionner directement ces contenus en appuyant sur les touches de couleur ROUGE, VERTE, JAUNE et BLEUE  correspondantes.

Sous-pages



Certaines pages du télétexte contiennent des sous-pages. En haut de l'écran apparaît p. ex. **1/3**. Les sous-pages défilent successivement à un rythme d'env. 1/2 par minute. Vous pouvez parcourir les sous-pages avec les touches directionnelles   **31**.

INDEX

- La touche **RETURN**  **34** vous permet de sélectionner la page d'index contenant le sommaire du télétexte.

Raccordement d'appareils

Raccordement d'un casque

Branchez le casque sur la prise casque  **7**. Le volume du casque peut être réglé dans le menu **SON**, sous-menu **CASQUE**. Pour couper le son des haut-parleurs de l'appareil en cas d'utilisation d'un casque, appuyez sur la touche  **43** ou baissez le volume dans le menu **SON**, sous-menu **VOLUME**.

AVERTISSEMENT !

Risque de dommages auditifs !

L'écoute avec un casque pendant une période prolongée à un volume élevé peut provoquer des troubles auditifs.

- Avant de lancer la lecture, réglez le volume sur le niveau le plus bas.
- Lancez la lecture et augmentez le volume à un niveau qui vous semble agréable.

Amplificateur numérique via la prise optique

La prise **Optic. OUT** **14** vous permet de restituer le signal audio de votre téléviseur LCD via un amplificateur numérique.

- Raccordez pour cela un câble optique à la prise **Optic. OUT** **14** du téléviseur LCD et à l'entrée correspondante de l'amplificateur.

Raccordement d'une barre de son/d'un système surround

Si vous voulez raccorder une barre de son ou un système surround afin d'optimiser le son, vous pouvez utiliser les types de branchement suivants :

REMARQUE !

La fonction ARC vous permet de raccorder une barre de son/un système surround au téléviseur Smart via la prise HDMI1. Lisez à ce sujet la section correspondante à la page 112.

Sur la prise SPDIF **Optic. OUT** **14**

- Si votre barre de son/système surround comporte une prise SPDIF optique, utilisez un câble optique (non fourni) pour raccorder cette prise à la prise **Optic. OUT** **14** du téléviseur LCD.
- Si votre barre de son/système surround comporte une prise SPDIF coaxiale, utilisez un adaptateur (coaxial vers optique, non fourni) pour raccorder cette prise à la prise **Optic. OUT** **14** du téléviseur LCD.

Via la sortie casque **7**

- Utilisez un adaptateur avec jack 3,5 mm vers 2 x Cinch (non fourni) pour raccorder la sortie casque  **7** du téléviseur Smart aux entrées audio de la barre de son/du système surround. Sélectionnez alors dans le menu **SON**, sous-menu **CASQUE/LINEOUT**, le réglage **LINEOUT**. Le volume de la sortie casque ne peut ensuite plus être réglé sous **CASQUE**.

Via la prise **SCART** **13**

- Utilisez un adaptateur avec péritel/SCART vers 2 x Cinch (non fourni) pour raccorder la prise **SCART** **13** du téléviseur Smart aux entrées audio de la barre de son/du système surround.

Raccordement d'un lecteur de DVD/Blu-ray

Vous avez plusieurs possibilités pour raccorder un lecteur de DVD/Blu-ray :

Avec un câble HDMI

- À condition que le lecteur de DVD/Blu-ray soit doté d'une sortie **HDMI 9**, branchez un câble HDMI (non fourni). Un câble supplémentaire pour la transmission du son n'est pas nécessaire.

Avec un câble vidéo composante et un adaptateur 3 x Cinch vers VGA

- Si le lecteur DVD/Blu-ray dispose de sorties YUV (Y Pb Pr), il est conseillé de le raccorder à la prise **VGA 12** du téléviseur Smart à l'aide d'un câble composante (câble Cinch vert/bleu/rouge, non fourni) et d'un adaptateur YUV (fourni).

REMARQUE !

Utilisez uniquement l'adaptateur YUV fourni.

- Pour la transmission du son, raccordez l'adaptateur AV fourni à la prise **SIDE AV 6** et raccordez un câble Cinch stéréo (fiche rouge et blanche) aux prises correspondantes de l'adaptateur et aux sorties audio de l'appareil

REMARQUE !

Utilisez uniquement l'adaptateur AV fourni.

Avec un câble péritel

- Branchez un lecteur de DVD/Blu-ray sur la prise **SCART 13** à l'aide d'un câble péritel. Un câble supplémentaire pour la transmission du son n'est pas nécessaire.

Avec un adaptateur AV

- Raccordez l'adaptateur AV à la prise **SIDE AV 6** du téléviseur Smart.
- Raccordez un câble Cinch stéréo (fiche rouge et blanche) à l'adaptateur AV et aux sorties audio de l'appareil externe.
- Raccordez un câble Cinch vidéo (fiche jaune) à l'adaptateur AV et à la sortie vidéo de l'appareil externe.

REMARQUE !

Utilisez uniquement l'adaptateur AV fourni.

Raccordement d'un magnétoscope

- Raccordez un câble d'antenne à la prise d'antenne du téléviseur Smart et à la sortie **ANT. 11** du magnétoscope.
- Raccordez un autre câble d'antenne à l'entrée Antenne du magnétoscope et à la prise d'antenne murale.

Vous pouvez, en plus, raccorder le téléviseur Smart et le magnétoscope avec un câble péritel. Cela permet d'obtenir une meilleure qualité d'image et de son. Une prise péritel est nécessaire pour la transmission d'un son en stéréo.

- Raccordez le câble péritel à la prise **SCART 13** du téléviseur Smart.
- Raccordez l'autre extrémité du câble péritel à la prise SCART OUT du magnétoscope.

Raccordement d'un graveur de DVD

- Branchez une extrémité du câble péritel sur la prise SCART OUT du graveur de DVD.
- Branchez l'autre extrémité du câble péritel sur la prise **SCART 13** du téléviseur Smart.
- Raccordez un câble d'antenne à la prise d'antenne du téléviseur Smart et à la sortie **ANT. 11** du graveur de DVD.
- Utilisez un câble d'antenne supplémentaire pour relier l'entrée Antenne du graveur de DVD à la prise d'antenne murale.

Raccordement d'un récepteur (SAT, DVB-T, décodeur, etc.)

Plusieurs possibilités s'offrent à vous pour le raccordement à votre téléviseur Smart d'un appareil devant être utilisé comme récepteur pour le téléviseur Smart (p. ex. récepteur satellite, récepteur DVB-T, décodeur, décodeur numérique externe).

Avec un câble HDMI

- Si votre appareil externe dispose d'une sortie HDMI, branchez un câble HDMI (non fourni) sur l'entrée **HDMI 9** du téléviseur Smart et sur la sortie HDMI de l'appareil externe. Un câble supplémentaire pour la transmission du son n'est pas nécessaire.

Avec un câble vidéo composante et un adaptateur 3 x Cinch vers VGA

- Si le graveur de DVD dispose de sorties YUV (Y Pb Pr), il est conseillé de le raccorder à la prise **VGA 12** du téléviseur Smart à l'aide d'un câble composante (câble Cinch vert/bleu/rouge, non fourni) et d'un adaptateur YUV (fourni).

REMARQUE !

Utilisez uniquement l'adaptateur YUV fourni.

- Pour la transmission du son, raccordez l'adaptateur AV fourni à la prise **SIDE AV 6** et raccordez un câble Cinch stéréo (fiche rouge et blanche) aux prises correspondantes de l'adaptateur et aux sorties audio de l'appareil

REMARQUE !

Utilisez uniquement l'adaptateur AV fourni.

Avec un câble péritel

- Branchez un récepteur sur la prise **SCART 13** à l'aide d'un câble péritel. Un câble supplémentaire pour la transmission du son n'est pas nécessaire.

Avec un adaptateur AV

- Raccordez l'adaptateur AV à la prise **SIDE AV 6** du téléviseur Smart.
- Raccordez un câble Cinch stéréo (fiche rouge et blanche) à l'adaptateur AV et aux sorties audio de l'appareil externe.
- Raccordez un câble Cinch vidéo (fiche jaune) à l'adaptateur AV et à la sortie vidéo de l'appareil externe.

REMARQUE !

Utilisez uniquement l'adaptateur AV fourni.

Raccordement d'un graveur de DVD/magnétoscope et d'un récepteur satellite

Si vous souhaitez brancher simultanément un graveur de DVD ou un magnétoscope et un récepteur satellite, vous pouvez utiliser le type de branchement suivant :

- Raccordez le récepteur comme décrit plus haut.
- Raccordez maintenant le récepteur à l'aide d'un câble péritel (non fourni) à la sortie SCART du magnétoscope/ graveur de DVD et à l'entrée SCART correspondante du récepteur.
- Raccordez un câble d'antenne à la prise d'antenne **ANT. 11** du téléviseur Smart et à la sortie Antenne du magnétoscope/graveur.
- Raccordez un autre câble d'antenne à l'entrée Antenne du magnétoscope/graveur de DVD et à la sortie Antenne du récepteur.
- Raccordez le récepteur satellite au LNB de l'antenne parabolique.

Raccordement d'un caméscope

- Raccordez l'adaptateur AV fourni (3 x Cinch (jaune/blanc/rouge) vers jack 3,5 mm) à la prise **SIDE AV 6** du téléviseur Smart.
- Raccordez un câble Cinch stéréo (fiche rouge et blanche) à l'adaptateur AV et aux sorties audio de l'appareil externe.
- Raccordez un câble Cinch vidéo (fiche jaune) à l'adaptateur AV et à la sortie vidéo de l'appareil externe.

REMARQUE !

Utilisez uniquement l'adaptateur AV fourni.

Appareil avec connexion HDMI ou DVI

HDMI (« High Definition Multimedia Interface ») est la seule interface du domaine de l'électronique grand public à transférer sous forme numérique simultanément les données audio et vidéo. Elle traite tous les formats d'image et de son connus aujourd'hui, y compris HDTV (High Definition Television), et peut également représenter la résolution de 1080p sans perte de qualité.

De nombreux appareils de l'électronique grand public, p. ex. les lecteurs de DVD, sont aujourd'hui équipés de sorties HDMI ou DVI.

Raccordement d'un appareil externe avec sortie HDMI

- Branchez un câble HDMI (non fourni) sur l'entrée HDMI du téléviseur Smart et sur la sortie **HDMI 9** de l'appareil externe.
- Une fois l'appareil HDMI branché, allumez tout d'abord le téléviseur Smart.
- Puis allumez l'appareil de lecture HDMI externe.

Raccordement d'un appareil externe avec sortie DVI

Si l'appareil externe possède une sortie DVI, vous pouvez également le raccorder à l'entrée **HDMI 9** (HDMI est rétro-compatible avec DVI – « Digital Visual Interface »). Vous avez besoin pour cela d'un adaptateur HDMI-DVI (non fourni).

La sortie DVI ne transmettant pas le son, utilisez en plus un câble audio pour la transmission du son. Raccordez un câble Cinch stéréo (fiche rouge et blanche) à l'adaptateur AV et aux sorties audio de l'appareil externe.

Raccordement d'un ordinateur

Le téléviseur Smart se branche sur votre ordinateur de bureau ou portable comme un écran ou écran supplémentaire. L'image de votre ordinateur est alors transmise sur le téléviseur Smart.

Pour raccorder le téléviseur Smart à l'ordinateur :

- Éteignez les deux appareils.
- Raccordez un câble VGA (non fourni) à l'entrée **VGA 12** du téléviseur Smart et à la sortie de carte graphique de l'ordinateur de bureau ou portable.
- Serrez bien les vis du câble d'écran avec vos doigts de manière à ce que les fiches soient correctement insérées dans les prises.
- Si vous souhaitez également transmettre le son, raccordez un câble audio à la prise **SIDE AV 6** à l'aide de l'adaptateur AV.
- Raccordez un câble Cinch stéréo (fiche rouge et blanche) à l'adaptateur AV et aux sorties audio de l'ordinateur.
- Allumez le téléviseur Smart en premier.
- Allumez ensuite seulement l'ordinateur de bureau ou portable.
- Sélectionnez le mode PC avec **SOURCE 26**.

L'image de l'ordinateur apparaît sur le téléviseur Smart. La touche **SOURCE 26** vous permet de repasser en mode TV.

Si vous utilisez le téléviseur Smart comme deuxième écran pour votre ordinateur, vous pouvez être amené à modifier certains réglages d'affichage de votre système d'exploitation. Consultez le mode d'emploi de l'ordinateur de bureau ou portable pour connaître les consignes à respecter en cas d'utilisation de plusieurs écrans.

Raccordement d'un réseau

Raccordement avec un routeur / switch / hub

- À l'aide d'un câble approprié, raccordez votre ordinateur à l'un des ports LAN du routeur / switch / hub (p. ex. LAN2).

REMARQUE !

Pour pouvoir utiliser la fonction **PARTAGE AUDIO / VIDÉO**, l'autre matériel doit se trouver dans le même réseau.

- Utilisez une autre sortie LAN du routeur / switch / hub (p. ex. LAN) pour le branchement de votre téléviseur. Raccordez pour cela le port LAN situé au dos du téléviseur au port LAN du routeur / switch / hub.

Raccordement avec une prise réseau

Selon la configuration du réseau, vous pouvez raccorder votre téléviseur à votre réseau LAN. Utilisez dans ce cas un câble Ethernet pour brancher votre téléviseur directement sur la prise réseau murale.

Via WiFi

Si vous avez la possibilité de vous connecter avec un routeur WiFi, utilisez le WiFi intégré. Pour la configuration du réseau WiFi, lisez aussi la section « **PARAMÈTRES RÉSEAU/INTERNET** » à la page 110.

Le menu OSD

Naviguer dans le menu

- Appuyez sur la touche **MENU 35** pour activer l'OSD.
- Les touches directionnelles ▲ ▼ **31** vous permettent de sélectionner les options du menu principal.
- Appuyez sur la touche **OK 32** pour afficher l'option sélectionnée du menu principal.
- Avec les touches directionnelles ▲ ▼ **31**, vous pouvez sélectionner les options d'un menu.
- La touche **RETURN 34** vous permet de revenir un niveau en arrière dans un menu ainsi qu'au menu principal.
- Réglez une valeur souhaitée ou faites une autre sélection avec les touches directionnelles ◀ ▶ ▲ ▼ **31**.
- Avec la touche **EXIT 20** ou **MENU 35**, vous fermez le menu.

Veuillez noter que selon le préréglage, le menu se ferme automatiquement si vous n'appuyez sur aucune touche.

REMARQUE !

Dans le menu OSD, les options disponibles sont affichées en plus en bas.

Vous pouvez sélectionner les menus principaux suivants :

- Menu **IMAGE**
- Menu **SON**
- Menu **RÉGLAGES**
- Menu **INSTALLATION**
- Menu **LISTE DES CHAÎNES**
- Menu **NAVIGATION MÉDIA**

REMARQUE !

Suite à d'éventuelles modifications techniques, il est possible que les menus décrits ici divergent de ceux affichés sur votre écran.

Les menus s'affichent en fonction de la source sélectionnée. Si vous avez sélectionné **VGA/PC** comme source, d'autres menus apparaissent.

Système de menus dans le détail

Menu Image

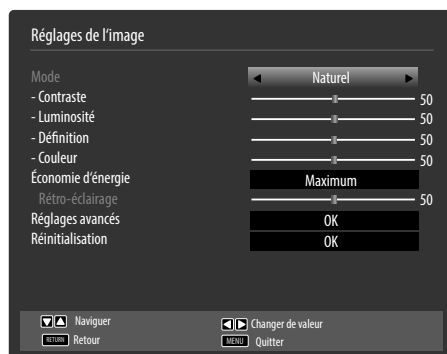

Option de menu	Réglage
MODE	Choisir le mode d'image : NATUREL, CINÉMA, SPORT, DYNAMIQUE . Cette fonction correspond à la touche PRESET 36 .
CONTRASTE	Réduire ou augmenter le contraste (échelle de 0 à 100).
LUMINOSITÉ	Réduire ou augmenter la luminosité (échelle de 0 à 100).
DÉFINITION	Réduire ou augmenter la netteté (échelle de 0 à 100).
COULEUR	Réduire ou augmenter l'intensité des couleurs (échelle de 0 à 100).
ÉCONOMIE D'ÉNERGIE	Vous pouvez ici activer le mode d'économie d'énergie. Sélectionnez ARRÊT, MINIMUM, MOYEN, MAXIMUM, AUTO ou PERSONNALISER pour régler la valeur de luminosité du téléviseur ou éteindre l'écran. REMARQUE ! En mode d'image DYNAMIQUE , le réglage MAXIMUM ne peut pas être sélectionné.
RÉTRO-ÉCLAIRAGE	Si vous avez sélectionné le réglage PERSONNALISER sous ÉCONOMIE D'ÉNERGIE , vous pouvez ici régler individuellement la valeur de luminosité pour le mode d'économie d'énergie (échelle de 0 à 100).

Option de menu	Réglage
RÉGLAGES AVANCÉS	
CONTRASTE DYNAMIQUE	Régler le contraste dynamique : FAIBLE, MOYEN, HAUT, ARRÊT
RÉDUCTION DE BRUIT	Cette fonction vous permet de réduire les bruits d'image et d'améliorer la qualité d'image d'un signal faible. Choisissez ARRÊT, FAIBLE, MOYEN ou HAUT .
TEMP. COULEUR	Choisir la teinte : NORMALE, CHAUD, FROIDE ou PERSONNALISER .
POINT BLANC	Si vous avez sélectionné le réglage PERSONNALISER sous TEMP. COULEUR , vous pouvez ici régler cette option en continu entre chaud et froid.
ZOOM IMAGE	Réglez ici le format d'image. Cette fonction correspond à la touche SIZE 22 .
MODE FILM	Pour profiter d'une lecture d'image optimisée avec les films, réglez ce mode sur AUTO .
TON DE CHAIR	Régler la couleur de peau.
MODIFICATION DE COULEUR	Régler le niveau de couleur.
HDMI SPECTRE LARGE	<p>HDMI SPECTRE LARGE (en option) : dès que le signal d'image est capté via une entrée HDMI, cette fonction est disponible dans le menu Réglages de l'image.</p> <p>Vous pouvez utiliser cette fonction pour renforcer la noirceur des images. Vous pouvez régler cette fonction sur « ACTIVER » pour activer le mode HDMI True Black.</p>
RÉINITIALISATION	Avec OK 32 , vous restaurez tous les réglages d'image par défaut.

Menu Image en mode VGA/PC

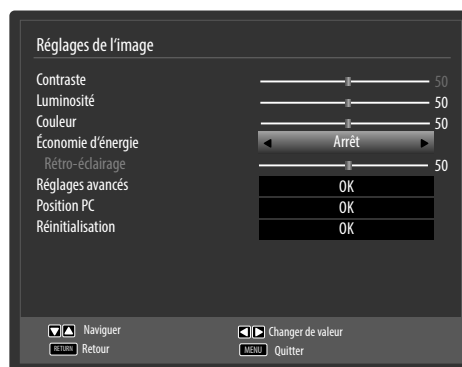

Option de menu	Réglage	
CONTRASTE	Réduire ou augmenter le contraste (échelle de 0 à 100).	
LUMINOSITÉ	Réduire ou augmenter la luminosité (échelle de 0 à 100).	
COULEUR	Réduire ou augmenter l'intensité des couleurs (échelle de 0 à 100)	
ÉCONOMIE D'ÉNERGIE	Vous pouvez ici activer le mode d'économie d'énergie. Sélectionnez ARRÊT , MINIMUM , MOYEN , AUTO ou PERSONNALISER pour régler la valeur de luminosité du téléviseur ou éteindre l'écran.	
RÉTRO-ÉCLAIRAGE	Si vous avez sélectionné le réglage PERSONNALISER sous ÉCONOMIE D'ÉNERGIE , vous pouvez ici régler individuellement la valeur de luminosité pour le mode d'économie d'énergie (échelle de 0 à 100).	
RÉGLAGES AVANCÉS		
	CONTRASTE DYNAMIQUE	Régler le contraste dynamique : FAIBLE , MOYEN , HAUT , ARRÊT
	TEMP. COULEUR	Choisir la teinte : NORMALE , CHAUD , FROID ou PERSONNALISER
	POINT BLANC	Si vous avez sélectionné le réglage PERSONNALISER sous TEMP. COULEUR , vous pouvez ici régler cette option en continu entre chaud et froid.
	ZOOM IMAGE	Réglez ici le format d'image. Cette fonction correspond à la touche SIZE 22 .
MODE FILM	Pour profiter d'une lecture d'image optimisée avec les films, réglez ce mode sur AUTO .	

Option de menu	Réglage	
POSITION PC	POSITION AUTOMATIQUE	Si l'image devait être décalée, vous pouvez sélectionner l'option POSITION AUTOMATIQUE et appuyer sur OK 32 pour la recentrer. Exécutez cette fonction en plein écran pour que les réglages soient corrects.
	POSITION HORIZONTALE	Vous pouvez ici modifier le positionnement horizontal de l'image avec ◀▶ 31 .
	POSITION VERTICAL	Vous pouvez ici modifier le positionnement vertical de l'image avec ◀▶ 31 .
	FRÉQUENCE PILOTE	Ce réglage synchronise le signal d'image avec la fréquence de pixels de l'écran. Cela permet de corriger des interférences éventuelles sous forme de bandes verticales dans les représentations nécessitant un nombre élevé de pixels (telles que tables ou texte en petite écriture). Réglez la fréquence de pixels avec ◀▶ 31 .
	PHASE	Si l'image affichée sur l'ordinateur n'est pas nette, vous pouvez ici, avec ◀▶ 31 , faire coïncider le signal d'image avec les pixels du téléviseur LCD. Vous obtenez ainsi une image « propre » avec une représentation uniformément nette.
RÉINITIALISATION	Avec OK 32 , vous restaurez tous les réglages d'image par défaut.	

Menu Son

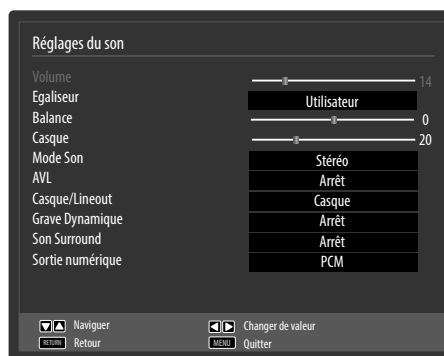

Option de menu	Réglage
VOLUME	Réglage de base du volume lors de la mise en marche (échelle de 0 à 63). Choisissez un volume de base modéré.
EGALISEUR	Dans le menu Égaliseur , vous pouvez choisir le préréglage MUSIQUE, FILM, DIALOGUE, PLAT, CLASSIQUE ou UTILISATEUR . Les réglages du menu Égaliseur ne peuvent être modifiés que si UTILISATEUR est réglé comme mode Égaliseur .
BALANCE	Réglez la balance entre haut-parleurs gauche et droit (échelle de -31 à +31).
CASQUE	Réglez ici le volume du casque, à condition que, sous l'option CASQUE/LINEOUT , vous ayez sélectionné le réglage CASQUE . <div style="border: 1px solid black; padding: 5px; text-align: center;">⚠ AVERTISSEMENT !</div> <p>Risque de dommages auditifs ! L'écoute avec un casque pendant une période prolongée à un volume élevé peut provoquer des troubles auditifs.</p> <ul style="list-style-type: none"> - Avant de lancer la lecture, réglez le volume sur le niveau le plus bas. - Lancez la lecture et augmentez le volume à un niveau qui vous semble agréable.
MODE SON	Préréglage STÉRÉO . Si l'émission actuelle est compatible avec le mode DUAL (p. ex. émissions bilingues), vous pouvez choisir ici entre DUAL-I et DUAL-II (version originale et synchronisation).
AVL	La fonction AVL (Automatic Volume Limiting) équilibre les volumes inégaux des différentes émissions. Réglez la fonction sur ARRÊT pour entendre les volumes d'origine. Réglez-la sur MARCHE pour entendre un volume homogène.
CASQUE/ LINEOUT	Sélectionnez le signal audio pour le casque. L'option CASQUE permet de régler le volume du signal. Avec le réglage LINEOUT , le signal a un volume prédéfini qui ne peut pas être modifié. Si ce réglage est sélectionné, un amplificateur externe peut être raccordé à l'appareil.
GRAVE DYNAMIQUE	Réglez l'amplification des basses sur MARCHE ou ARRÊT .
SON SURROUND	Activez/désactivez l'effet surround.
SORTIE NUMÉRIQUE	Réglez ici le type audio pour la sortie numérique.

Menu Réglages

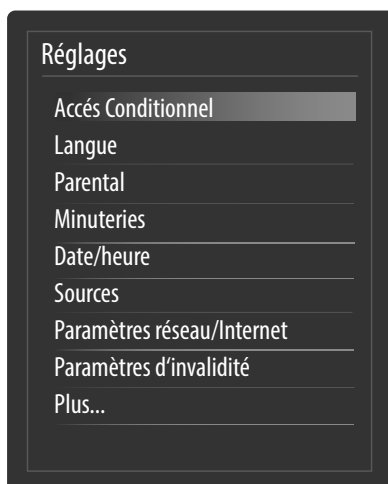

Option de menu	Réglage
ACCÈS CONDITIONNEL	<p>Si vous souhaitez regarder des chaînes payantes, vous devez tout d'abord vous abonner auprès du prestataire correspondant. Une fois que vous vous serez abonné, votre prestataire vous remettra un Conditional Access Module (CAM) et une carte spéciale. Vous trouverez des informations sur les réglages dans la documentation fournie avec le module.</p> <p>Installez les composants CI de la façon suivante sur votre téléviseur :</p> <ul style="list-style-type: none"> - Éteignez le téléviseur et débranchez la fiche d'alimentation de la prise de courant. - Insérez tout d'abord le module CA dans l'emplacement prévu à cet effet sur le côté du téléviseur. Ensuite, insérez la carte. <p style="text-align: center;">REMARQUE !</p> <p>Le module CA ne doit être inséré ou retiré que lorsque le téléviseur se trouve en mode Veille ou s'il est débranché de la prise secteur.</p> <div style="border: 1px solid black; padding: 5px; text-align: center;"> <p>⚠ ATTENTION !</p> </div> <p>Vous risquez d'endommager le module CA ou le téléviseur si vous tentez d'insérer le module CA par la force.</p> <ul style="list-style-type: none"> - Le module CA ne peut être inséré que dans un sens, il n'est donc pas possible de l'insérer à l'envers. <p>Avec certains modules CA, plusieurs étapes de configuration sont en plus nécessaires, que vous pouvez exécuter dans le menu ACCÈS CONDITIONNEL.</p> <p>Lorsqu'aucun module n'est inséré, le message « AUCUN MODULE INTERFACE COMMUNE DÉTECTÉ » s'affiche sur l'écran.</p>

Option de menu	Réglage															
LANGUE	<p>Tous les réglages de la langue sont affichés et sélectionnés dans le menu RÉGLAGE LANGUE.</p> 															
MENU	<p>Cette option vous permet de sélectionner la langue du menu OSD, c'est-à-dire de tout ce qui s'affiche à l'écran.</p> <p>La langue change immédiatement. Ne sélectionnez pas de langue que vous ne comprenez pas.</p>															
PRÉFÉRÉE	<p>S'ils sont disponibles, ces réglages sont utilisés. Sinon, ce sont les réglages actuels qui sont utilisés.</p> <table border="1" data-bbox="552 936 1507 1763"> <tr> <td data-bbox="552 936 755 1058">LANGUE PRINCIPAL AUDIO</td> <td data-bbox="755 936 1507 1058">Si une émission, p. ex. un film, est diffusée en plusieurs langues, vous avez la possibilité de choisir la langue des dialogues (p. ex. version originale).</td> </tr> <tr> <td data-bbox="552 1058 755 1150">2ÈME LANGUE AUDIO</td> <td data-bbox="755 1058 1507 1150">Sélectionnez ici une deuxième langue audio souhaitée.</td> </tr> <tr> <td data-bbox="552 1150 755 1271">LANGUE PRINCIPAL SOUS-TITRAGE</td> <td data-bbox="755 1150 1507 1271">Si l'émission comporte des sous-titres pour les malentendants, cette option vous permet de régler la langue souhaitée pour ces sous-titres.</td> </tr> <tr> <td data-bbox="552 1271 755 1393">2ÈME LANGUE SOUS-TITRAGE</td> <td data-bbox="755 1271 1507 1393">Sélectionnez ici une deuxième langue des sous-titres souhaitée.</td> </tr> <tr> <td data-bbox="552 1393 755 1515">LANGUE PRINCIPAL TELETEXT</td> <td data-bbox="755 1393 1507 1515">Sélectionnez ici une première langue télétexte souhaitée.</td> </tr> <tr> <td data-bbox="552 1515 755 1637">2ÈME LANGUE TÉLÉ-TEXTE</td> <td data-bbox="755 1515 1507 1637">Sélectionnez ici une deuxième langue télétexte souhaitée.</td> </tr> <tr> <td data-bbox="552 1637 755 1763">GUIDE</td> <td data-bbox="755 1637 1507 1763">Si le programme TV (guide) est proposé en plusieurs langues, cette option vous permet de régler la langue de votre choix.</td> </tr> </table>		LANGUE PRINCIPAL AUDIO	Si une émission, p. ex. un film, est diffusée en plusieurs langues, vous avez la possibilité de choisir la langue des dialogues (p. ex. version originale).	2ÈME LANGUE AUDIO	Sélectionnez ici une deuxième langue audio souhaitée.	LANGUE PRINCIPAL SOUS-TITRAGE	Si l'émission comporte des sous-titres pour les malentendants, cette option vous permet de régler la langue souhaitée pour ces sous-titres.	2ÈME LANGUE SOUS-TITRAGE	Sélectionnez ici une deuxième langue des sous-titres souhaitée.	LANGUE PRINCIPAL TELETEXT	Sélectionnez ici une première langue télétexte souhaitée.	2ÈME LANGUE TÉLÉ-TEXTE	Sélectionnez ici une deuxième langue télétexte souhaitée.	GUIDE	Si le programme TV (guide) est proposé en plusieurs langues, cette option vous permet de régler la langue de votre choix.
LANGUE PRINCIPAL AUDIO	Si une émission, p. ex. un film, est diffusée en plusieurs langues, vous avez la possibilité de choisir la langue des dialogues (p. ex. version originale).															
2ÈME LANGUE AUDIO	Sélectionnez ici une deuxième langue audio souhaitée.															
LANGUE PRINCIPAL SOUS-TITRAGE	Si l'émission comporte des sous-titres pour les malentendants, cette option vous permet de régler la langue souhaitée pour ces sous-titres.															
2ÈME LANGUE SOUS-TITRAGE	Sélectionnez ici une deuxième langue des sous-titres souhaitée.															
LANGUE PRINCIPAL TELETEXT	Sélectionnez ici une première langue télétexte souhaitée.															
2ÈME LANGUE TÉLÉ-TEXTE	Sélectionnez ici une deuxième langue télétexte souhaitée.															
GUIDE	Si le programme TV (guide) est proposé en plusieurs langues, cette option vous permet de régler la langue de votre choix.															
ACTUELLE	AUDIO	Cette option vous permet de modifier la langue audio de l'émission actuelle, à condition qu'une autre langue audio soit supportée.														
	SOUS-TITRAGE	Cette option vous permet de sélectionner les sous-titres pour l'émission actuelle, à condition qu'ils soient proposés.														

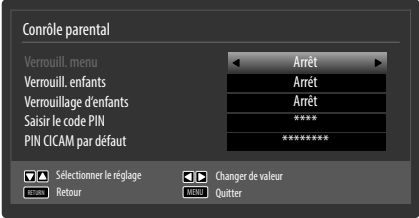
Option de menu	Réglage	
PARENTAL	<p>Lorsque vous confirmez cette option en appuyant sur OK 32, une fenêtre de dialogue s'ouvre. Le mot de passe (c'est-à-dire la clé de verrouillage) vous est demandé. Utilisez le code maître «0000» ou le mot de passe attribué lors de la première installation. Si votre saisie est correcte, la fenêtre de dialogue des réglages de protection s'affiche.</p> 	
VERROUILL. MENU	Le réglage VERROUILL. MENU active ou désactive l'accès aux menus. Vous pouvez désactiver l'accès au menu d'installation ou à l'ensemble du système de menus.	
VERROUILL. ENFANTS	Si cette option est activée, elle récupère auprès de la chaîne des informations concernant les limites d'âge pour les programmes. Si le niveau d'âge correspondant est désactivé sur l'appareil, l'accès à la chaîne est verrouillé.	
VERROUILLAGE D'ENFANTS	<p>Si ce réglage est activé, le téléviseur ne peut être commandé qu'au moyen de la télécommande. Dans ce cas, la touche multifonctions MODE 8 n'a aucune fonction.</p> <p>Pour rallumer le téléviseur, il vous faut utiliser la télécommande. Si une touche est actionnée, le message « VERROUILLAGE D'ENFANTS MARCHE » s'affiche sur l'écran tandis que le menu reste masqué.</p>	
SAISIR LE CODE PIN	<p>Définit un nouveau code PIN. Saisissez un nouveau code PIN avec les touches numériques. Vous devez saisir une deuxième fois ce code PIN pour le confirmer.</p> <p style="text-align: center;">REMARQUE !</p> <p>Notez le nouveau code PIN. Les réglages par défaut devront sinon être restaurés sur l'appareil et tous les réglages et listes de chaînes seront perdus.</p>	
PIN CICAM PAR DÉFAUT (en option)	Vous pouvez saisir ici le code PIN de la carte CI pour afficher les chaînes de la carte de télévision payante utilisée (à condition que cela soit supporté par le fournisseur).	
MINUTERIES	La fonction TIMER SOMMEIL vous permet de programmer l'appareil de telle manière qu'il s'éteigne automatiquement. Vous pouvez régler cette durée par paliers de 30 minutes (2 heures max.). La minuterie s'enclenche dès que vous avez procédé au réglage. Sélectionnez ARRÊT pour quitter la fonction.	

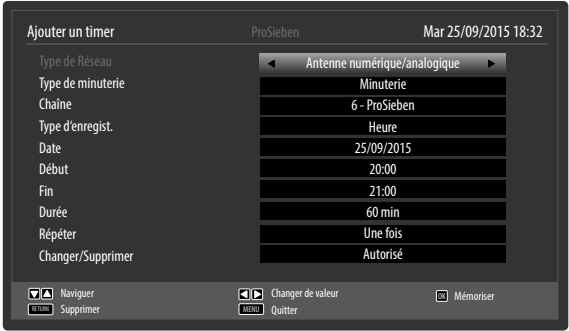
Option de menu	Réglage
	<p>Le menu Timer vous permet de programmer le début et la fin d'une émission que vous ne voulez pas manquer. Procédez alors comme suit</p> <p>Appuyez sur la touche jaune pour enregistrer une émission dans le timer ou, dans le cas d'une émission déjà enregistrée dans le timer, sur la touche verte pour modifier les réglages.</p> 
	<p>La fonction Timer peut être utilisée pour passer automatiquement à une autre chaîne à un moment défini (l'appareil étant allumé). Si l'appareil se trouve en mode Veille, le signal souhaité est émis sur la prise SCART 13 au moment pré-réglé. L'appareil ne s'allume alors pas. Cela permet d'enregistrer une émission en mode Veille par exemple avec un magnétoscope. Dans ce cas, la LED sur la face avant de l'appareil clignote.</p>
TYPE DE RÉSEAU	Affichage du type de réseau (DVB-T, DVB-T2, DVB-C, DVB-S ou analogue).
TYPE DE MINUTERIE	Cette fonction ne peut pas être modifiée.
CHAÎNE	Sélectionnez la chaîne.
TYPE D'ENREGIST.	Cette fonction ne peut pas être modifiée.
DATE	Saisissez la date. Modifiez les chiffres entre crochets à l'aide des touches numériques.
DÉBUT	Saisissez l'heure de début.
FIN	Saisissez l'heure de fin.
DURÉE	La durée est calculée automatiquement.
RÉPÉTER	Sélectionnez à quelle fréquence le timer doit être répété.
CHANGER/SUPPRIMER	Si vous sélectionnez INTERDIT , un symbole de cadenas apparaît. Dans ce cas, vous ne pouvez ouvrir l'entrée qu'à l'aide du code PIN.
DATE/HEURE	<p>Cette option vous permet de modifier les réglages de l'heure.</p> <p>DATE/HEURE : affichage de la date réglée et de l'heure réglée. Ces entrées ne peuvent pas être modifiées.</p> <p>MODE DE RÉGLAGE DE L'HEURE : si vous réglez l'entrée d'AUTO sur MANUEL, vous pouvez avancer ou reculer le fuseau horaire sélectionné par paliers d'une heure dans l'option suivante.</p> <p>GMT : disponible uniquement si l'option précédente est réglée sur « MANUEL ». Sélectionnez la valeur avec ◀▶ 31. L'heure actuelle est modifiée en conséquence.</p>
SOURCES	<p>Dans ce menu, vous pouvez désactiver, activer et sélectionner des sources. Désactivez une source en la sélectionnant puis en appuyant sur ◀▶ 31. Les sources désactivées n'apparaissent pas dans la liste de sélection, qui s'ouvre avec la touche SOURCE 26.</p> <p>Si vous souhaitez renommer une source, appuyez sur la touche rouge (ZOOM) 40. Vous pouvez alors modifier le nom de la source à l'aide des touches directionnelles ◀▶▲▼ 31.</p>

Option de menu	Réglage		
PARAMÈTRES RÉSEAU/ INTERNET	TYPE DE RÉSEAU	Sélectionnez ici le type de réseau PÉRIPHÉRIQUE SANS FIL ou PÉRIPHÉRIQUE CÂBLÉ . Une fois que vous avez sélectionné l'option souhaitée avec les touches directionnelles ◀ ▶ 31 et confirmé avec la touche OK 32 , vous voyez apparaître la liste de tous les réseaux disponibles. Sélectionnez un réseau et confirmez avec la touche OK 32 . Si un réseau exige un mot de passe, vous voyez ensuite apparaître un clavier virtuel sur lequel vous pouvez saisir ce mot de passe à l'aide des touches directionnelles ◀ ▶ ▲ ▼ 31 et de la touche OK 32 . Une fois le mot de passe saisi, sélectionnez OK sur le clavier et confirmez avec la touche OK 32 .	
	APPUYEZ SUR WPS SITUÉ SUR VOTRE ROUTEUR WIFI (uniquement avec WiFi)	Cette option permet une connexion WPS rapide via un réseau sans fil (WiFi). Maintenez la touche WPS de votre routeur enfoncée et confirmez OK 32 pour cette option en appuyant sur la touche OK 32 . La connexion WPS est alors établie.	
	TEST DE VITESSE INTERNET	Appuyez sur la touche OK 32 pour tester la vitesse de la connexion Internet.	
	RÉGLAGES AVANÇÉS	CONFIGURATION	Sélectionnez ici le réglage IP AUTOMATIQUE ou IP MANUELLE . Si vous avez sélectionné IP MANUELLE , vous voyez apparaître trois autres lignes dans lesquelles vous pouvez saisir manuellement les données pour ADRESSE IP , MASQUE DE SOUS-RÉSEAU et PASSERELLE PAR DÉFAUT à l'aide des touches directionnelles ◀ ▶ 31 et des touches numériques 28 .
		CONFIGURATION	Sélectionnez ici DNS AUTOMATIQUE ou DNS MANUEL . Si vous avez sélectionné DNS MANUEL , vous voyez apparaître deux autres lignes dans lesquelles vous pouvez saisir manuellement les données pour SERVEUR DNS 1 et SERVEUR DNS 2 à l'aide des touches directionnelles ◀ ▶ 31 et des touches numériques 28 .
REMARQUE !			
Une connexion réseau en cours peut être coupée en appuyant sur la touche rouge [ZOOM] 40 .			
PARAMÈTRES D'INVALIDITÉ	Vous pouvez ici effectuer des réglages pour les malvoyants ou malentendants afin de capter les signaux supplémentaires correspondants.		
	MALENTENDANT	Si la chaîne transmet des signaux audio spéciaux pour les malentendants, vous pouvez régler cette option sur MARCHE pour capter ces signaux.	
	DESCRIPTION AUDIO	Si la chaîne transmet des signaux audio spéciaux pour les malvoyants, vous pouvez régler cette option sur MARCHE pour capter ces signaux.	

Option de menu	Réglage
AUTRES RÉGLAGES	
MENU TEMPS	Vous pouvez régler ici la durée s'écoulant avant que le menu OSD ne se ferme automatiquement.
HBBTV	Choisissez le réglage MARCHE pour avoir la possibilité de consulter des contenus HbbTV via Internet. Ce service doit être disponible dans votre région.
MISE À JOUR LOGICIELLE	Cette fonction vous permet de rechercher la dernière version du logiciel pour le téléviseur et de la mettre à jour. La mise à jour prend environ 30 minutes. Ne l'interrompez pas. La progression de la recherche est affichée.
VERSION DE L'APPLICATION	Affichage de la version de logiciel installée.
ARRÊT AUTOMATIQUE TV	Vous pouvez ici régler l'intervalle de temps pour l'arrêt automatique. Si le téléviseur n'est pas utilisé dans cet intervalle (aucune touche actionnée), il s'éteint automatiquement.
MODE MAGASIN	Activer ou désactiver le mode magasin.
PARTAGE AUDIO / VIDÉO	Activer ou désactiver la fonction Audio-Video-Sharing. Cette fonction permet l'échange de données avec d'autres appareils multimédia tels que PC, smartphones, appareils photo, etc. Lisez à ce sujet également le chapitre « Utiliser le service de réseau Partage Audio / Vidéo » à la page 118. REMARQUE ! Si vous désactivez la fonction PARTAGE AUDIO / VIDÉO , il n'est plus possible d'afficher des fichiers audio, vidéo ou photo sur le téléviseur Smart. La fonction DMR (Digital Media Renderer) est alors elle aussi désactivée.
MODE DE MISE SOUS-TENSION	Sélectionnez le mode d'activation VEILLE, DERNIER STATUT ou TOUJOURS EN MARCHE . Lorsque l'interrupteur d'alimentation est actionné, l'appareil passe alors en mode Veille, affiche le réglage choisi en dernier ou s'allume directement.
TÉLÉCOMMANDE VIRTUELLE	Activation/désactivation de la télécommande virtuelle. Celle-ci permet de commander le téléviseur par l'intermédiaire d'autres appareils.

Option de menu	Réglage	
	CEC (Consumer Electronics Control)	<p>Activez cette fonction pour permettre la communication de tous les appareils raccordés via HDMI. Vous pouvez ainsi par exemple contrôler tous les appareils d'un réseau HDMI avec une seule télécommande. Activez cette fonction si vous voulez effectuer en plus des réglages sous l'option suivante AMPLIFICATEUR.</p> <ul style="list-style-type: none"> – Activez tout d'abord la fonction CEC et sélectionnez HDMI1 comme source. Si vous avez déjà raccordé un appareil compatible CEC, le nom de l'appareil est indiqué au lieu de HDMI1. Les fonctions de base de l'appareil peuvent alors être commandées automatiquement avec la télécommande du téléviseur Smart. <p style="text-align: center;">REMARQUE !</p> <p>Si la fonction CEC est activée et que HDMI1 a été sélectionné comme source (appareil compatible CEC raccordé), il se peut que le menu OSD du téléviseur Smart ne puisse plus être ouvert avec la touche MENU 35.</p>
	CEC MISE EN MARCHÉ AUTO	<p>Cette fonction permet d'allumer le téléviseur avec l'appareil compatible HDMI-CEC raccordé et de passer automatiquement sur la source d'entrée. Sélectionnez ACTIVÉE si vous voulez utiliser cette fonction.</p>
	HAUT-PARLEUR (ARC)	<p>Pour les haut-parleurs, l'option TV est ici réglée par défaut de manière à ce que seuls les haut-parleurs internes soient utilisés pour la transmission du son. Vous ne pouvez modifier ce réglage que si vous avez auparavant activé la fonction CEC. Vous avez dans ce cas la possibilité de sélectionner l'option AMPLIFICATEUR et d'intégrer un amplificateur externe à un réseau CEC via la prise HDMI1 9. Le son des haut-parleurs internes est alors coupé. L'appareil raccordé à la prise HDMI1 9 se commande alors avec les touches de réglage du volume de la télécommande (la barre de volume n'est pas affichée à l'écran).</p> <p style="text-align: center;">REMARQUE !</p> <p>En raison du grand nombre d'appareils différents, un fonctionnement optimal ne peut pas être garanti.</p>

Menu Installation



Option de menu	Réglage	
RECHERCHE DE CHÂÎNES AUTOMATIQUE	<p>Cette fonction vous aide à effectuer une nouvelle recherche des chaînes et à mémoriser les chaînes trouvées.</p> <p>Plusieurs options de recherche vous sont proposées.</p> <p>Une fois l'option de recherche sélectionnée, appuyez sur OK 32. Validez la demande de confirmation avec OUI et appuyez sur OK 32 pour lancer la recherche des chaînes.</p> <p>Vous pouvez interrompre prématurément la recherche avec MENU. Dans ce cas, les chaînes trouvées ne sont pas mémorisées.</p>	
RECHERCHE DE CHÂÎNES MANUELLE	<p>Cette fonction est utilisée pour la saisie directe de chaînes.</p>	
RECHERCHE DE RÉSEAU	<p>Sélection de groupes de chaînes numériques captées par câble ou DVB-T. Les chaînes apparentées du canal actuellement sélectionné sont alors recherchées. Les informations envoyées dépendent du canal sélectionné et donnent des résultats différents.</p> <p style="text-align: center;">REMARQUE !</p> <p>La liste des chaînes existante est remplacée lorsque la recherche de réseaux est lancée.</p>	
RÉGLAGE FIN ANALOGIQUE	<p>Cette fonction vous permet de procéder au réglage fin des chaînes analogiques.</p>	
PARAMÈTRES SATELLITE	LISTE DES SATELLITES	<p>Afficher la liste de satellites</p> <p>Vous ajoutez un nouveau satellite avec la touche jaune [ROOT] 40.</p> <p>Vous supprimez un satellite de la liste avec la touche bleue [TITLE] 40.</p> <p>Appuyez sur la touche OK 32 pour modifier le satellite sélectionné.</p>
	INSTALLATION DE L'ANTENNE	<p>Vous pouvez ici modifier les réglages d'antenne et parcourir les satellites pour trouver de nouvelles chaînes.</p>
	SATCODX	<p>Cette option de menu vous permet d'exporter ou d'importer la liste de satellites disponible. Raccordez un support de données amovible (clé USB) pour y sauvegarder la liste des chaînes.</p>

Option de menu	Réglage
PARAMÈTRES D'INSTALLATION	Vous pouvez ici effectuer des réglages supplémentaires pour l'installation.
	RECHERCHE EN MODE DE VEILLE Si la RECHERCHE EN MODE DE VEILLE est réglée sur MARCHE , les chaînes disponibles sont recherchées lorsque le téléviseur est en mode Veille. Si l'appareil trouve de nouvelles chaînes ou des chaînes pas encore mémorisées, un menu s'affiche dans lequel vous pouvez accepter ou rejeter les modifications.
	MISE À JOUR DYNAMIQUE DE CANAL Si vous sélectionnez l'option ACTIVÉE , toutes les actualisations de la liste des chaînes sont exécutées automatiquement.
INSTALLATION INITIALE	Cette fonction correspond aux étapes de l'installation initiale, telle qu'elle est effectuée lorsque vous allumez le téléviseur pour la première fois. <div style="text-align: center; background-color: #cccccc; padding: 5px; margin: 10px 0;">REMARQUE !</div> Si vous effectuez une nouvelle installation initiale, tous les réglages par défaut, y compris le code PIN, sont restaurés.

Menu Liste des chaînes



La liste des chaînes est l'endroit où vous gérez vos chaînes. Le menu **MODIFIER LA LISTE DES CHÂÎNES** peut aussi être ouvert en appuyant en cours de fonctionnement sur la touche **OK 32** (la **LISTE DES CHÂÎNES** s'ouvre) puis sur la **touche verte [REPEAT] 40 (AVANCÉ)**.

Vous disposez dans ce menu des options suivantes :

Touche	Option	Fonction
OK 32	OPTIONS	<p>Si vous appuyez sur la touche OK 32, les options suivantes d'édition de la chaîne actuellement sélectionnée s'affichent :</p> <p>REGARDER : appuyez sur la touche OK 32 pour que l'appareil repasse à la chaîne sélectionnée auparavant.</p> <p>DÉPLACER : avec cette fonction, vous pouvez mémoriser la chaîne actuellement sélectionnée (ou toutes les chaînes marquées) sous un autre emplacement mémoire dans la liste des chaînes. Appuyez sur la touche OK 32 puis saisissez le nouvel emplacement mémoire avec les touches numériques 28. Appuyez encore une fois sur la touche OK 32 et répondez OUI à la question de confirmation consécutive. La chaîne est alors mémorisée sous l'emplacement saisi et les autres chaînes sont décalées en conséquence.</p> <p>SUPPRIMER : cette fonction vous permet de supprimer la chaîne actuellement sélectionnée (ou toutes les chaînes marquées). Appuyez sur la touche OK 32 et répondez OUI à la question de confirmation consécutive. La chaîne est alors définitivement supprimée. Sélectionnez NON pour annuler l'opération.</p> <p>EDITER NOM : cette fonction vous permet de rebaptiser la chaîne actuellement sélectionnée (ou toutes les chaînes marquées). Appuyez sur la touche OK 32, placez-vous sur le caractère à modifier avec les touches ◀ ▶ 31 et sélectionnez le caractère souhaité avec les touches ▲ ▼ 31. Appuyez ensuite sur la touche OK 32 pour actualiser directement le nouveau nom.</p> <p>VERROUILLER/DÉVERROUILLER : avec cette fonction, vous pouvez verrouiller ou déverrouiller la chaîne actuellement sélectionnée (ou toutes les chaînes marquées). Le verrouillage vous permet de protéger l'accès à certaines chaînes au moyen d'un mot de passe. Appuyez sur la touche OK 32 puis saisissez le mot de passe exigé (à la livraison : 0000). Un symbole de cadenas s'ajoute derrière le nom de la chaîne. Pour déverrouiller la chaîne, procédez exactement de la même manière.</p> <p style="text-align: center;">REMARQUE !</p> <p>Pour verrouiller une chaîne, vous devez connaître le mot de passe (mot de passe à la livraison : 0000, peut être modifié dans le menu RÉGLAGES > PARENTAL).</p> <p>AJOUTER/ELIMINER FAVORIS : vous avez la possibilité de créer quatre listes de favoris, que vous pouvez ensuite afficher avec la touche FAV 24. Si vous appuyez sur la touche OK 32, vous pouvez ajouter la chaîne actuellement sélectionnée (ou toutes les chaînes marquées) à une ou plusieurs listes de favoris. Sélectionnez alors l'option MARCHE pour la liste souhaitée et appuyez sur la touche OK 32 (ou sur EXIT 20). Pour supprimer une chaîne d'une liste de favoris, sélectionnez l'option ARRÊT. Si une chaîne est ajoutée aux favoris, un symbole correspondant est affiché derrière le nom de la chaîne. Lisez à ce sujet également le chapitre « Ouvrir les listes de favoris » à la page 92.</p>
▲ ▼ 31	NAVIGUER	Sélectionnez la chaîne précédente ou suivante avec les touches directionnelles ▲ ▼ 31.
P +/- 33	HAUT/BAS DE PAGE	Pour faire défiler une page par pas de 10 vers le haut ou le bas, vous pouvez utiliser la touche P+ 33 ou P- 33.
Touche jaune [ROOT] 40	COCHER	Cette touche vous permet de marquer la chaîne actuellement sélectionnée. Une coche apparaît alors devant le nom de la chaîne correspondante. Appuyez à nouveau sur la touche pour supprimer la coche.

Touche	Option	Fonction
Touche bleue [TITLE] 40	FILTRE	<p>Vous trouvez ici les fonctions de filtre avec lesquelles vous pouvez adapter l'affichage de la liste des chaînes :</p> <p>TYPE DE RÉSEAU : seules sont affichées les chaînes du type de réception sélectionné.</p> <p>TV/RADIO : sélectionnez ici si seules les chaînes de télévision, seules les stations de radio ou tous les programmes doivent être affichés dans la liste.</p> <p>GRATUIT/CAS : sélectionnez ici si seules les chaînes de télévision libres, seules les chaînes de télévision cryptées ou toutes les chaînes doivent être affichées dans la liste.</p> <p>A - Z : vous pouvez ici sélectionner chaque lettre de l'alphabet séparément, seuls les programmes commençant par la lettre sélectionnée sont alors affichés dans la liste.</p> <p>TRI : sélectionnez le type de classement des programmes (ALPHABÉTIQUE ou NUMÉRIQUE).</p> <p>HD/SD : sélectionnez si seuls les programmes HD, SD ou tous les programmes doivent être affichés.</p> <p>FAVORIS : sélectionnez si une des quatre listes de favoris disponibles doit être affichée.</p> <p>OPTIONS DE PROFIL : vous pouvez ici effectuer des réglages pour la télévision payante (n'est cependant pas utilisé actuellement par les fournisseurs de Pay-TV).</p> <p>LISTE DES SATELLITES (uniquement avec le type de réception « Satellite ») : si vous voulez afficher les chaînes de certains satellites dans la liste des chaînes, vous pouvez sélectionner ici le satellite souhaité. Appuyez sur la touche OK 32 et les chaînes du satellite sélectionné sont affichées dans la liste des chaînes</p> <p>.</p> <p style="text-align: center;">REMARQUE !</p> <p>Les résultats auparavant filtrés restent affichés même si la liste des chaînes est fermée puis rouverte avec la touche OK 32. Pour afficher de nouveau la liste de toutes les chaînes, vous devez réinitialiser les filtres correspondants. Si vous affichez cependant la liste des chaînes en cours de fonctionnement avec la touche OK 32 et utilisez ici l'option FILTRE, cette option équivaut plutôt à une fonction de recherche. Cela signifie qu'après avoir fermé la liste des chaînes puis l'avoir rouverte avec la touche OK 32, la liste de toutes les chaînes est de nouveau affichée. Les résultats auparavant filtrés ne sont pas conservés.</p>
RETURN 34	RETOUR	Appuyez sur la touche RETURN 34 pour revenir un niveau en arrière dans le menu.
Touches numériques 28	SAUTER	Pour passer à une certaine chaîne, vous pouvez saisir directement le numéro de la chaîne avec les touches numériques.
MENU 35	QUITTER	Appuyez sur la touche MENU 35 pour quitter la liste des chaînes.
Touche verte [REPEAT] 40	SÉLECTIONNER/ DÉSÉLECTIONNER	Cette touche vous permet de marquer toutes les chaînes. Une coche apparaît alors devant tous les noms de chaîne. Appuyez à nouveau sur la touche pour supprimer la coche.

Menu Navigation Média

Lorsque vous branchez un support de données USB sur le téléviseur Smart, vous pouvez lire des fichiers audio, photo et vidéo.

REMARQUE !

Il se peut que certains types particuliers d'appareils USB (lecteur MP3) ne soient pas compatibles avec ce téléviseur Smart.

Raccordez directement l'appareil USB. N'utilisez pas de câble séparé pour éviter tout problème de compatibilité.

Ne débranchez pas l'appareil USB en cours de lecture d'un fichier.

Brancher et débrancher rapidement des appareils USB est dangereux. Nous vous déconseillons en particulier d'insérer et de retirer l'appareil USB plusieurs fois successivement à intervalles rapprochés. Vous pourriez causer des dommages physiques à l'appareil USB et, en particulier, au téléviseur Smart lui-même.

Raccordez le support de données USB et appuyez sur la touche **MEDIA 42** de la télécommande : l'écran du navigateur de médias apparaît. Vous pouvez aussi ouvrir le navigateur de médias avec la fonction du même nom dans le menu principal. Les possibilités de sélection ci-dessous sont à votre disposition :

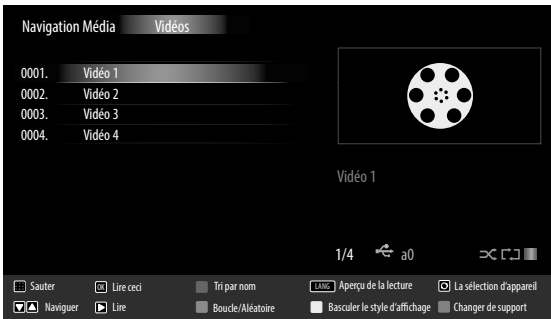
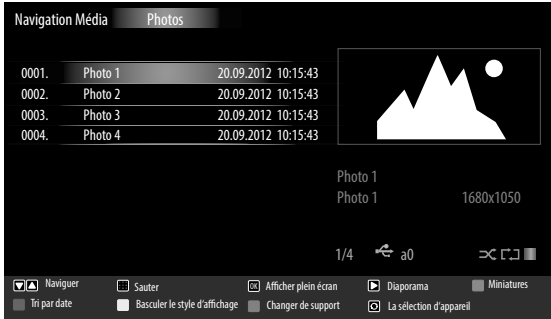
<ul style="list-style-type: none"> • VIDÉOS – pour la lecture de fichiers vidéo <p>0..9 28: Sauter OK 32: Lire ceci TOUCHE ROUGE 40: Tri par nom LANG 21: Aperçu de la lecture ⌚ (SWAP) 29: La sélection d'appareil (si plusieurs ports USB et/ou réseaux sont disponibles) ▼ ▲ 31: Naviguer ▶ 41: Lire TOUCHE VERTE 40: Boucle/Aléatoire TOUCHE JAUNE 40: Basculer le style d'affichage TOUCHE BLEUE 40: Changer de support</p>	
<ul style="list-style-type: none"> • PHOTOS – pour la lecture de fichiers photo <p>▼ ▲ 31: Naviguer 0..9 28: Sauter OK 32: Afficher plein écran ▶ 41: Diaporama TOUCHE VERTE 40: Miniatures TOUCHE ROUGE 40: Tri par date TOUCHE JAUNE 40: Basculer le style d'affichage TOUCHE BLEUE 40: Changer de support ⌚ (SWAP) 29: La sélection d'appareil (si plusieurs ports USB et/ou réseaux sont disponibles)</p>	

- **MUSIQUE** – pour la lecture de fichiers musicaux
- ▼ ▲ **31**: Naviguer
- ▶ **41**: Lire
- **41**: Stop
- ⊙ **(SWAP) 29**: La sélection d'appareil (si plusieurs ports USB et/ou réseaux sont disponibles)
- ◀ ▶ **31**: Précédent/Suivant
- TOUCHE JAUNE 40**: Basculer le style d'affichage
- 0..9 28**: Sauter
- OK 32**: Lire ceci
- || **41**: Pause
- TOUCHE ROUGE 40**: Tri
- TOUCHE VERTE 40**: Boucle/Aléatoire
- TOUCHE BLEUE 40**: Changer de support

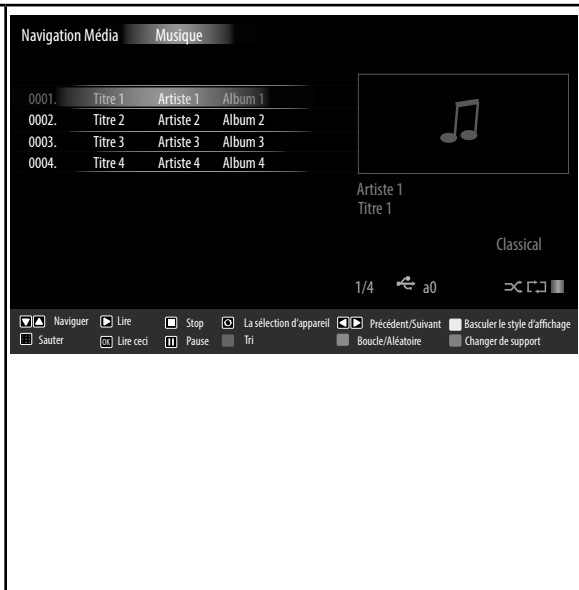

REMARQUE !

Si un certain type de fichier n'est pas disponible sur le support de données USB, une remarque correspondante s'affiche.

L'option ⊙ **(SWAP) 29** est affichée uniquement si plusieurs ports USB et/ou réseaux sont disponibles.

- **TOUS³** – pour la lecture de tous les types de fichiers
- **RÉGLAGES** – pour le réglage du navigateur de médias

Selon l'option sélectionnée, vous disposez de différentes fonctions. Celles-ci sont affichées dans la partie inférieure de l'écran.

- Pour quitter le navigateur de médias, appuyez sur la touche **MENU 35**.

Utiliser le service de réseau Partage Audio / Vidéo

Le service de réseau Partage Audio / Vidéo permet un échange de données entre des appareils, à condition que ceux-ci supportent aussi la fonction Partage Audio / Vidéo.

- Raccordez le téléviseur Smart à un réseau.
- Allumez le téléviseur Smart et ouvrez le **NAVIGATEUR DE MÉDIAS** avec le menu.
- Sélectionnez l'option **RÉGLAGES**.
- Sous « Afficher le style », réglez l'option **DOSSIER**.
- Appuyez sur la touche **RETURN 34** pour accéder au menu principal du navigateur de médias.
- Sélectionnez le type de média souhaité et confirmez avec **OK 32**. Tous les réseaux disponibles sont listés.
- Sélectionnez le serveur de médias ou le réseau de votre choix. Tous les fichiers disponibles sont affichés.

REMARQUE !

Les commandes disponibles sont affichées en bas de l'image.

³ Ce menu de sélection apparaît lorsque l'option **DOSSIER** a été réglée sous **AFFICHER LE STYLE** dans le menu **RÉGLAGES**.

Téléchargement du logiciel Partage Audio / Vidéo

Vous pouvez télécharger gratuitement le logiciel Partage Audio / Vidéo nécessaire sous le lien <http://www.nero.com/mediahome-tv>. Installez le logiciel Partage Audio / Vidéo sur votre ordinateur de bureau, ordinateur portable ou un appareil multimédia similaire pour pouvoir accéder facilement et sans fil sur le téléviseur Smart à tous les fichiers photo, audio et vidéo via le réseau.

EPG - Guide des Programmes

La touche **EPG** **25** vous permet d'ouvrir le « guide électronique des programmes ».

Le tableau présente l'émission en cours et la suivante sur les chaînes disponibles.

- Sélectionnez un programme avec **▲ ▼** **31** et parcourez le programme avec **◀ ▶** **31**.

REMARQUE !

Les informations affichées sont établies par les chaînes de télévision. L'absence éventuelle d'informations sur une chaîne ne signifie pas que votre téléviseur Smart est défaillant.

Le tableau suivant présente les options disponibles pour le **GUIDE DES PROGRAMMES**.

Touche	Option	Fonction
▲ ▼ ◀ ▶ 31	NAVIGUER	Pour vous déplacer à l'intérieur du guide des programmes, utilisez les touches directionnelles 31 .
Touche rouge [ZOOM] 40	PROGRAMMATION IMMÉDIATE/ PROCHAINE	Sélectionnez la vue PROGRAMMATION IMMÉDIATE/PROCHAINE . Seules l'émission en cours et l'émission suivante de toutes les chaînes sont affichées ici. Appuyez sur la touche jaune [ZOOM] 40 pour revenir au CALENDRIER .
Touche verte [REPEAT] 40	LISTE DES ÉMISSIONS PRÉVUES	Dans la vue LISTE DES ÉMISSIONS PRÉVUES , seules les émissions diffusées dans les deux prochaines heures par la chaîne sélectionnée sont affichées. Appuyez sur la touche verte [REPEAT] 40 pour afficher les deux heures suivantes et sur la touche rouge [ZOOM] 40 pour revenir aux deux heures précédentes. Le programme antérieur n'est ici cependant pas affiché. Le PROGRAMMATION IMMÉDIATE/PROCHAINE peut être affiché depuis cette vue avec la touche bleue [TITLE] 40 et la fonction FILTRE , avec la touche ☰ 30 . Appuyez sur la touche jaune [ROOT] 40 pour revenir au CALENDRIER .
Touche jaune [ROOT] 40	ZOOM	Réduire la taille de la fenêtre d'horloge.
Touche bleue [TITLE] 40	FILTRE	Si vous recherchez une émission particulière, vous pouvez ici établir un filtre permettant de restreindre la sélection.
☰ (SUBTITLE) 39	SÉLECTIONNER UN GENRE	Réglez ici la catégorie des émissions affichées.
OK 32	OPTIONS	Si l'émission marquée est en cours, seule l'option SÉLECTIONNER LA CHAÎNE est disponible. Appuyez sur la touche OK 36 pour passer à l'émission. Si l'émission marquée est à venir, vous disposez en outre de l'option RÉGLER LA MINUTERIE SUR ÉVÉNEMENT . Sélectionnez cette option pour ajouter l'émission au timer.
INFO 37	DÉTAILS DE L'ÉVÉNEMENT	Permet d'afficher un descriptif détaillé de l'émission marquée (si disponible). Appuyez encore une fois sur INFO 37 pour faire disparaître la description. Si la description est plus longue, vous pouvez faire défiler le texte avec la touche +P- 33 .

Touche	Option	Fonction
P +/- 33	JOUR SUIVANT/ PRÉCÉDENT	Le programme du jour suivant ou précédent est affiché. Ceci n'est possible que jusqu'au jour en cours. Le programme antérieur ne peut être affiché. Si vous avez auparavant appuyé sur la touche INFO 37 pour afficher des informations sur une émission, ces touches vous permettent de faire défiler les DÉTAILS DE L'ÉVÉNEMENT .
☰ 30	RECHERCHE	Recherche d'émissions. Réglez ici le jour et la catégorie.
↻ (SWAP) 29	ACTUEL	Revient à la barre de défilement horaire actuelle.

Portail multimédia

La touche Internet  **38** vous permet d'accéder au portail multimédia. Vous pouvez y choisir des applications (Apps) préinstallées vous permettant d'accéder à des informations, des réseaux sociaux, des jeux, des achats et bien plus encore. Cette fonction nécessite une connexion Internet.

Faites défiler les différentes applications à l'aide des touches directionnelles ◀ ▶, ▲ et ▼ **31** et confirmez votre choix en appuyant sur la touche **OK** **32**.

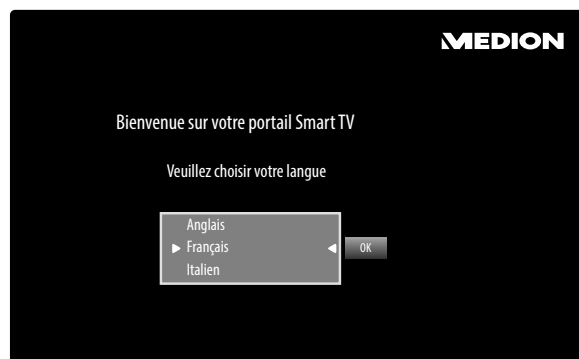

- Après avoir appuyé sur la touche Internet  **38**, veuillez sélectionner la langue souhaitée.

REMARQUE !

L'écran d'accueil du portail multimédia n'apparaît qu'à la première utilisation ou après une réinitialisation du portail multimédia sous **PARAMÈTRES**.

Vous voyez ensuite apparaître la page d'accueil du portail multimédia, où une présélection de certaines applications vous est affichée. Vous pouvez sélectionner ici les options suivantes :

Touche rouge [ZOOM] 40	CONNEXION	Vous pouvez ici vous enregistrer comme nouvel utilisateur. Vous pouvez en alternative utiliser le site Internet medion.fxmconnect.com .
Touche verte [REPEAT] 40	AJOUTER FAVORI	Appuyez sur la touche verte pour ajouter à vos favoris l'application actuellement sélectionnée. REMARQUE ! Vous ne pouvez sélectionner cette fonction que si vous vous êtes enregistré auparavant comme utilisateur sous CONNEXION .
Touche jaune [ROOT] 40	PARAMÈTRES	Vous pouvez ici déterminer de quelles zones linguistiques les applications doivent être sélectionnées. Vous pouvez en plus réinitialiser le portail de manière à ce que la page d'accueil du portail à la livraison de l'appareil soit de nouveau affichée.
Touche bleue [TITLE] 40	AIDE	Vous trouvez ici une aide pour l'utilisation du portail multimédia.

- La touche Internet  **38** (ou la touche **RETURN** **34**) vous permet de revenir à tout moment à la page d'accueil à partir de l'application actuellement sélectionnée. Appuyez sur la touche **EXIT** **20** pour quitter le portail multimédia et passer en mode TV normal.

Système HbbTV

Le système HbbTV (Hybrid Broadcast Broadband TV) permet de combiner les contenus radio et Internet, qui sont habituellement affichés à l'aide du bouton rouge de la télécommande.

Les services HbbTV recouvre les chaînes de radio/télévision classiques, la télévision de rattrapage (Catch-Up TV), la vidéo à la demande (VOD), le guide électronique des programmes (EPG), la publicité interactive, la personnalisation, les sondages, les jeux, les réseaux sociaux et les autres applications multimédia.

Les applications HbbTV ne sont accessibles que si l'émetteur radio diffuse ces signaux et que le téléviseur dispose d'une connexion Internet. Leur contenu ainsi que leur utilisation varient en fonction du programme et de l'émetteur.

Un bref message sur l'écran vous signale si une chaîne propose des applications HbbTV. La forme et la position exactes de cette notification sont définies par les différentes applications. Actionnez le bouton rouge pour ouvrir et fermer les pages de l'application. La navigation dans les applications s'effectue à l'aide des boutons de couleur de la télécommande et varie en fonction du programme et de l'émission. Veuillez tenir compte des messages affichés dans les applications.

Navigateur Open

La fonction « Navigateur Open » est une application du portail multimédia et vous permet d'accéder à l'Internet. Lorsque vous l'affichez, vous y voyez des sites Web prédéfinis et leurs logos, auxquels vous pouvez accéder directement. Avec la fonction Clavier, vous pouvez saisir directement des adresses URL ou, si la fonction de recherche est activée, accéder à des sites Web avec des mots-clés. Vous pouvez naviguer à travers les options avec les touches fléchées ◀ ▶ 31 de la télécommande et valider une sélection avec **OK** 32.

REMARQUE !

Veuillez noter que les sites Internet avec des contenus flash ne sont pas supportés par le navigateur Open. Aucun téléchargement n'est non plus possible.

Application MEDION® Life Remote

L'application MEDION® Life Remote vous offre un moyen innovant de commander votre téléviseur MEDION® par le biais de votre smartphone via le réseau domestique.

En utilisant des caractéristiques de votre téléphone portable telles qu'écran tactile et capteur de mouvement, l'application MEDION® Life Remote vous permet de contrôler votre téléviseur Smart MEDION® de manière conviviale, confortable et optimisée. Vous pouvez en plus commander le téléviseur au moyen du pavé tactile et saisir directement les textes lorsque vous consultez des sites Internet.

REMARQUE !

Veuillez noter que pour pouvoir être commandé, le téléviseur doit se trouver dans le même réseau que le smartphone.

Code QR Apple



Scannez le code QR pour installer directement l'application sur votre smartphone ou tablette.

Code QR Android



Protection des données avec le téléviseur Smart MEDION®

Votre téléviseur Smart MEDION® compatible Internet dispose de fonctions de service Internet (HbbTV, portail et Open Browsing). Ces fonctions vous permettent d'accéder à des services, contenus, logiciels et produits de tiers sur Internet. Vous avez en plus accès à des contenus Internet libres. Votre appareil vérifie automatiquement par ce biais si une nouvelle version logicielle est disponible pour votre appareil. À la suite de quoi votre appareil envoie l'adresse IP, la version logicielle et l'adresse MAC, ces données étant nécessaires pour garantir le service de mise à jour logicielle.

Selon le fournisseur, l'accès aux applications sur le portail ou via HbbTV peut impliquer un enregistrement, la création d'un compte utilisateur et/ou, pour l'utilisation de certains services, le paiement d'une taxe. Pour l'enregistrement, il est possible que vous deviez mettre des données personnelles à disposition et choisir une fois un mot de passe confidentiel. Veuillez vérifier auparavant les termes de confidentialité du fournisseur correspondant.

MEDION® n'accorde aucune garantie assurant que le HbbTV, le portail ou un quelconque service remplira les exigences de l'utilisateur ou que l'utilisation du service sera sans restrictions et en particulier ininterrompue, possible au moment voulu, sûre et exempte d'erreurs.

MEDION® n'accorde aucune garantie concernant les informations et contenus auxquels l'utilisateur accède via HbbTV, le portail ou le réseau Internet ouvert ainsi que leur utilisation et leur fiabilité. Des garanties spécifiques vous ont été accordées lors de l'achat de votre téléviseur Smart. Ces garanties, y compris les clauses d'exonération qu'elles comportent, restent applicables.

En cas d'autres questions concernant la protection des données lors de l'utilisation de votre téléviseur Smart, veuillez vous adresser aux fournisseurs respectifs des fonctions de service Internet ou vous rendre directement sur www.medion.com et contacter MEDION® à la rubrique « Contact ».

Dépannage rapide

Les dysfonctionnements ont parfois des causes banales, mais peuvent aussi résulter de composants défectueux. Vous trouverez ci-après un petit guide destiné à vous aider à solutionner certains problèmes. Si les solutions proposées ne donnent aucun résultat, nous vous aiderons volontiers. Il vous suffit de nous téléphoner !

Erreur	Solution
Aucune image ne s'affiche et il n'y a pas de son.	<ul style="list-style-type: none"> • Vérifiez si le cordon d'alimentation est correctement relié à la prise de courant. • Vérifiez si la réception de signal est bien réglée sur TV. • Contrôlez si l'interrupteur d'alimentation au bas de l'appareil est bien allumé.
Aucune image ne s'affiche depuis la source AV.	<ul style="list-style-type: none"> • Vérifiez si le contraste et la luminosité sont bien réglés. • Vérifiez si tous les appareils externes sont correctement branchés. • Vérifiez si la bonne source AV a été choisie. • Une source d'entrée que vous souhaitez sélectionner avec MODE 8 doit être marquée dans le menu SOURCES.
Il n'y a pas de son.	<ul style="list-style-type: none"> • Assurez-vous que le volume n'est pas réglé sur le minimum. • Assurez-vous que l'option de désactivation du haut-parleur n'est pas activée. Appuyez pour cela sur la touche avec le symbole de haut-parleur barré située en haut à gauche sur la télécommande. • Vérifiez si un casque est raccordé. • Si vous avez raccordé un récepteur satellite ou un lecteur de DVD au téléviseur à l'aide d'un câble péritel, vérifiez si le câble est bien branché dans la prise péritel.
Il n'y a pas d'image ou pas de son. Mais des bruits sont audibles.	<ul style="list-style-type: none"> • La réception est peut-être mauvaise. Contrôlez si l'antenne est bien raccordée.
L'image n'est pas distincte.	<ul style="list-style-type: none"> • La réception est peut-être mauvaise. • Contrôlez si l'antenne est bien raccordée.
L'image est trop claire ou trop sombre.	<ul style="list-style-type: none"> • Vérifiez les réglages du contraste et de la luminosité.
L'image n'est pas nette.	<ul style="list-style-type: none"> • La réception est peut-être mauvaise. • Contrôlez si l'antenne est bien raccordée. • Vérifiez le réglage de la netteté de l'image et de la réduction du bruit dans le menu IMAGE.
Une image double ou triple est affichée.	<ul style="list-style-type: none"> • Contrôlez si l'antenne est bien orientée. • Des ondes se réfléchissent peut-être sur des montagnes ou des immeubles.
L'image est parsemée de points.	<ul style="list-style-type: none"> • Il est possible que des interférences soient émises par des voitures, trains, lignes électriques, lampes néon, etc. • Il y a peut-être des interférences entre le câble d'antenne et le câble électrique. Essayez de les éloigner davantage.
Des bandes apparaissent sur l'écran ou les couleurs perdent de leur intensité.	<ul style="list-style-type: none"> • Un autre appareil génère-t-il des interférences ? • Les antennes de transmission des stations de radio ou les antennes des radioamateurs et des téléphones portables peuvent également provoquer des interférences. • Utilisez votre téléviseur le plus loin possible de l'appareil susceptible de générer les interférences.
Le bouton multifonctions MODE 8 de l'appareil ne fonctionne pas	<ul style="list-style-type: none"> • La protection enfants est éventuellement activée.

Erreur	Solution
Pas de réception/mauvaise réception via une connexion réseau sans fil (WiFi).	<ul style="list-style-type: none"> Assurez-vous que tous les réglages nécessaires ont été effectués.
WIRELESS DISPLAY ne apparaît pas dans le menu déroulant	<ul style="list-style-type: none"> Assurez-vous que tous les réglages nécessaires ont été effectués. Lisez la section « WIRELESS DISPLAY » à la page 93
La télécommande ne fonctionne pas.	<ul style="list-style-type: none"> Vérifiez si les piles de la télécommande sont chargées et correctement insérées. Assurez-vous que la fenêtre de capteur n'est pas exposée à un fort rayonnement lumineux. Éteignez puis rallumez l'appareil avec l'interrupteur d'alimentation situé au bas de l'appareil.
Impossible d'ouvrir le menu.	<ul style="list-style-type: none"> Vérifiez si CEC est activé. Le menu ne peut alors pas être ouvert, il ne s'agit pas d'un défaut du téléviseur. Il se peut que le menu de l'appareil raccordé via HDMI1 s'ouvre. Cela dépend de l'appareil source, qui doit également supporter cette fonction. Vous trouverez plus d'informations à ce sujet à la page «CEC» à la page 108. Changez de source d'entrée.
La fonction de filtre de la liste des chaînes n'est pas active en permanence.	<ul style="list-style-type: none"> Pour régler un filtre « permanent », vous devez, après avoir affiché la liste des chaînes avec la touche OK 32, afficher la liste des chaînes étendue avec la touche verte [REPEAT] 40. Affichez la liste des chaînes étendue avec MENU > LISTE DES CHAÎNES et utilisez ensuite la fonction FILTRE. <p style="text-align: center;">REMARQUE !</p> <p>Si vous affichez cependant la liste des chaînes en cours de fonctionnement avec la touche OK 32 et utilisez ici l'option FILTRE, cette option équivaut plutôt à une fonction de recherche. Cela signifie qu'après avoir fermé la liste des chaînes puis l'avoir rouverte avec la touche OK 32, la liste de toutes les chaînes est de nouveau affichée. Les résultats auparavant filtrés ne sont pas conservés.</p>

Vous avez besoin d'une aide supplémentaire ?

Si les solutions proposées aux paragraphes précédents n'ont donné aucun résultat, veuillez nous contacter. Les informations suivantes nous seraient alors très utiles :

- Quels périphériques externes sont raccordés à l'appareil ?
- Quels sont les messages affichés à l'écran ?
- Au cours de quelle commande le problème s'est-il produit ?
- Si vous avez raccordé un ordinateur à l'appareil :
 - Quelle est la configuration de votre ordinateur ?
 - Quel logiciel utilisez-vous lorsque l'erreur s'est produite ?
- Qu'avez-vous déjà tenté pour résoudre le problème ?
- Si vous possédez déjà un numéro de client, veuillez nous le communiquer.

Pixels défectueux avec les téléviseurs Smart

Malgré la méthode de fabrication ultramoderne employée, le niveau technique hautement complexe peut, dans de rares cas, générer un ou plusieurs points lumineux.

Les écrans TFT à matrice active d'une résolution de **1920 x 1080 pixels**, se composant chacun de trois sous-pixels (rouge, vert, bleu), utilisent au total **env. 6,2 millions** de transistors de commande. Compte tenu de ce très grand nombre de transistors et des processus de fabrication extrêmement complexes qui y sont associés, il peut survenir par endroits des pertes ou un mauvais adressage de pixels ou de sous-pixels individuels.

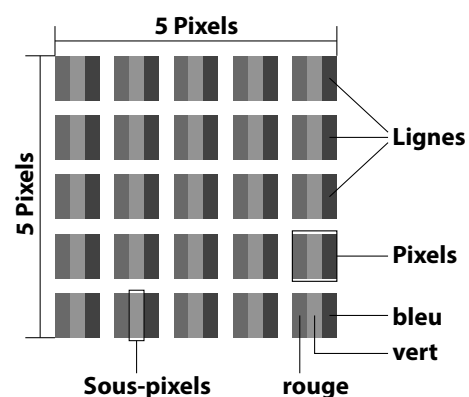

Classe d'erreurs de pixels	Type d'erreur 1 Pixel allumé en permanence	Type d'erreur 2 Pixel noir en permanence	Type d'erreur 3 Sous-pixel défectueux	
			Allumé	Noir
0	0	0	0	0
I	1	1	2 1 0	1 3 5
II	2	2	5 5-n* 0	0 2xn* 10
III	5	15	50 50-n* 0	0 2xn* 100
IV	50	150	500 500-n* 0	0 2xn* 1000

$n^*=1,5$

Le nombre d'erreurs autorisé pour les types susmentionnés de chaque classe d'erreurs se réfère à un million de pixels et doit être converti en fonction de la résolution physique de l'écran.

Votre appareil est conforme à la norme européenne ISO 9241-307, classe II (classe d'erreurs de pixels).

Nettoyage

Vous pouvez prolonger la durée de vie de votre téléviseur Smart en tenant compte des mesures suivantes :

AVERTISSEMENT !

Risque d'électrocution !

Danger de mort par électrocution lorsque le boîtier est ouvert !

- N'ouvrez pas le boîtier de l'appareil. Celui-ci ne contient aucune pièce à entretenir.
- Les éléments polis brillants sont recouverts de films de protection afin de protéger le téléviseur contre les rayures. Retirez ces films une fois le téléviseur correctement installé.
- Si les éléments polis brillants sont sales, commencez par les épousseter. Essuyez-les ensuite avec précaution à l'aide d'un chiffon de nettoyage. Si vous n'époussetez pas au préalable la poussière sur les éléments polis brillants ou que vous les frottez trop fort, vous risquez de les rayer.
- N'utilisez ni solvants ni détergents corrosifs ou gazeux.
- Nettoyez l'écran à l'aide d'un chiffon doux non pelucheux.
- Veillez à ce qu'aucune goutte d'eau ne reste sur le téléviseur Smart. L'eau peut provoquer une altération permanente des couleurs.
- Pour éviter tout dommage de l'appareil, veillez à ce que de l'eau ne s'infilte jamais dans l'appareil.
- N'exposez pas l'écran à un rayonnement solaire intense ni aux rayons ultraviolets.
- Conservez précieusement les différents emballages et utilisez-les exclusivement pour transporter le téléviseur Smart.

AVERTISSEMENT !

Risque d'électrocution !

Tout contact avec les pièces se trouvant dans l'appareil présente un risque d'électrocution.

Avant le nettoyage, débranchez toujours la fiche d'alimentation et tous les câbles de connexion !

Recyclage



EMBALLAGE

Votre appareil se trouve dans un emballage de protection afin d'éviter qu'il ne soit endommagé au cours du transport. Les emballages sont fabriqués à partir de matériaux qui peuvent être recyclés écologiquement et remis à un service de recyclage approprié.



APPAREIL

Les appareils usagés ne doivent pas être jetés avec les déchets domestiques. Conformément à la directive 2012/19/UE, lorsque l'appareil est arrivé en fin de vie, il doit être recyclé de manière réglementaire. Les matériaux recyclables que contient l'appareil sont alors réutilisés, ce qui permet de ménager l'environnement. Remettez l'appareil usagé dans un centre de collecte des déchets d'équipements électriques et électroniques ou une déchetterie. Pour plus de renseignements, adressez-vous à votre entreprise de recyclage locale ou à votre municipalité.



PILES

Les piles usagées ne sont pas des déchets domestiques ! Elles doivent être déposées dans un lieu de collecte des piles usagées.

Caractéristiques techniques

Téléviseur Smart		MEDION®	
Désignation de l'appareil	X18058 (MD 31079)		
Tension nominale	220 - 240 V ~ 50 Hz		
Taille de l'écran	Écran Smart 16:9 de 138,8 cm (55")		
Consommation	140 watts max.		
Consommation en veille	< 0,5 W		
Consommation appareil éteint	0,04 W		
Puissance de sortie haut-parleurs	2 x 8 Watt (RMS)		
Résolution physique	1920 x 1080		
Système TV	Pal B/G, D/K, I; Secam L,L´		
Chaînes programmables	199 (ATV), 10.000 (DTV)		

Canaux	
	VHF (bande I/III)
	UHF (BANDE U)
	HYPERBANDE
	CÂBLE (S1-S20) / (S21-S41)
	HD DVB-T
	DVB-T2
	HD DVB-C
	DVB-S2

Connectique	
	Prise d'antenne (TV analogique, DVB-T ou DVB-C)
	Prise satellite
	2 port USB
	1 port LAN RJ-45
	Vidéo
	3 entrées HDMI® avec décodage HDCP
	1 SCART
	1 VGA (D-Sub 15 broches, YUV)
	Entrée AV (adaptateur jack 3,5 mm vers Cinch)
	Audio
	Sortie casque (jack 3,5 mm)
	Sortie audio numérique (SPDIF) (optique)

Lecteurs / supports de données	
Lecteurs	USB, slot d'interface commune (CI+)
Formats compatibles via USB ⁴	Photo: JPG, JPEG, JPE, BMP, PNG
	Musique: MP3, WMA, WAV
	Film: MPEG 1/2/4, MKV, Xvid, MOV, MP4, DAT, VOB, H263, FLV
Capacités	USB max. 1 TB

Télécommande	
Type de transmission	Infrarouge
LED de classe	1
Type de piles	2 x 1,5V AAA R03/LR03

Dimensions / température ambiante	
Température ambiante admissible	+5 °C - +35 °C
Humidité relative de l'air admissible	20 % - 85 %
Dimensions sans pied (l x H x P)	Env. 125 x 73 x 9,8 cm
Dimensions avec pied (l x H x P)	Env. 125 x 78,5 x 27,7 cm
Poids sans pied	Env. 13,7 kg
Poids avec pied	Env. 14,1 kg
Montage mural	Standard Vesa, distance entre les trous : 400 x 200 mm ⁵



www.tuv.com
ID 1000000000

⁴ En raison du grand nombre de codecs différents, la lecture de tous les formats ne peut pas être garantie.

⁵ Support mural non fourni. Lors du montage, veuillez à utiliser des vis de la taille M6. La longueur de la vis résulte de l'épaisseur du support mural plus 10 mm..

Fiche technique

Conformément au Règlement n° 1062/2010

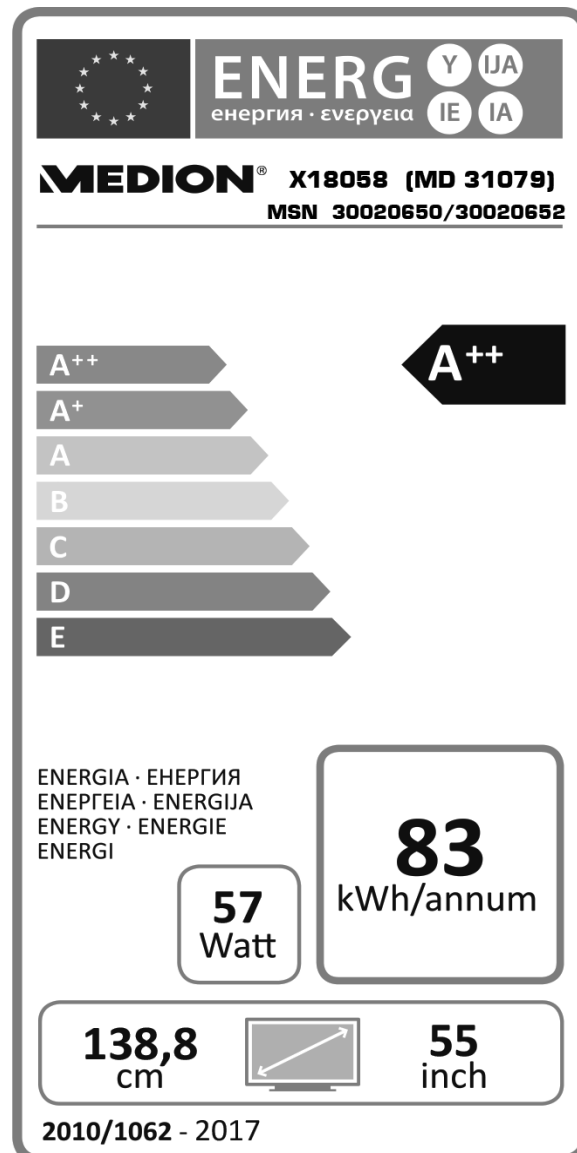

Consommation en veille :	0,37 W
Consommation appareil éteint :	0,04 W
Résolution physique :	1920 x 1080

Mentions légales

Copyright © 2016

Tous droits réservés.

Le présent mode d'emploi est protégé par le copyright.

La reproduction sous forme mécanique, électronique ou sous toute autre forme que ce soit est interdite sans l'autorisation écrite du fabricant.

Le copyright est la propriété de la société :

Medion AG

Am Zehnthof 77

45307 Essen

Allemagne

Le mode d'emploi peut être à nouveau commandé via la hotline de service et téléchargé sur le portail de service www.medion.com/fr/service/accueil/.

Vous pouvez aussi scanner le code QR ci-dessus et charger le mode d'emploi sur votre terminal mobile via le portail de service.

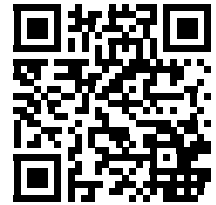

Index

A	
Afficher des informations	92
Appareil avec HDMI	98
Application Life Remote	123
Arrêt automatique	111
C	
Caméscope	98
Casque	95, 105
CEC	112
CI-Modul	73, 82
Contenu de l'emballage	76
D	
Dépannage rapide	125
E	
Égaliseur	105
Erreur	125
F	
Full HD	76
H	
HbbTV	122
L	
Langue	107
Liste des satellites	113
M	
Magnétoscope	96, 97
Menu OSD	100
Module d'interface commune	82, 106
N	
Navigateur Open	123
Naviguer dans le menu	100
Nettoyage	128
P	
Parental	108
Piles	85
Pixels défectueux	127
Problème	125











R	
Raccordement	
Alimentation	86
Antenne	86
Appareil avec DVI	98
Appareil avec HDMI	98
Barre de son/d'un système	95
Casque	95
Lecteur de DVD	95
Magnétoscope	96, 97
Raccordement au secteur	86
Récepteur	97
Récepteur satellite	97
Récepteur	97
Récepteur satellite	97
Réglages de l'image	91
Réglages du son	91
S	
Satellite	113
Sélection des chaînes	91
T	
Télétexte	94
Sous-pages	94
Touche de sélection des chaînes	94
Touches de couleur	94
Touches numériques	94
U	
USB	117
Utilisation	91
W	
WiFi	99

Sommaro

Panoramica prodotto	4
Dotazione/Parti dell'apparecchio	137
Codici QR	138
Informazioni sul presente manuale	139
Parole chiave e simboli utilizzati nel presente manuale.....	139
Utilizzo conforme	139
Full HD.....	140
Contenuto della confezione	140
Indicazioni di sicurezza	141
Utilizzo sicuro	141
Posizionamento	142
Riparazione.....	143
Temperatura ambientale.....	143
Sicurezza dei collegamenti.....	143
Utilizzo delle pile	144
Informazioni sulla conformità.....	145
Caratteristiche dell'apparecchio	146
Lato anteriore	146
Lato posteriore e lato destro.....	146
Telecomando	147
Messa in funzione	148
Apertura della confezione	148
Montaggio	149
Inserire le pile nel telecomando	149
Collegamento dell'antenna.....	150
Collegare l'alimentazione	150
Accendere e spegnere il televisore Smart.....	150
Ricerca dei canali dopo la prima accensione.....	151
Utilizzo	155
Selezione dei canali	155
Impostazioni audio.....	155
Impostazioni dell'immagine.....	155
Visualizzazione delle informazioni.....	156
Aprire gli elenchi dei preferiti	156
Selezionare una sorgente.....	157
Wireless Display	157
Televideo	158
Utilizzo del televideo.....	158
Collegare dispositivi	159
Collegare le cuffie.....	159
Amplificatore digitale mediante porta ottica.....	159
Collegare una soundbar/un impianto surround	159
Collegare un lettore DVD/Blu-ray	160
Collegare un videoregistratore.....	160
Collegare un registratore DVD.....	160

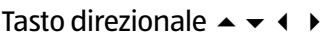
Collegare un ricevitore (SAT, DVB-T, decoder, ecc.)	161
Collegare un videoregistratore/registratore DVD e un ricevitore SAT	161
Collegare un camcorder	162
Dispositivo con uscita HDMI o DVI	162
Collegare un PC	162
Collegamento alla rete	163
Il menu OSD	164
Spostarsi nel menu	164
Il menu in dettaglio	165
EPG - guida ai programmi.....	183
Portale media.....	185
Sistema HbbTV	186
Internet	187
App MEDION® Life Remote.....	187
MEDION® Smart TV: tutela dei dati personali.....	188
Risoluzione dei problemi.....	189
Serve ulteriore assistenza?	190
Errori di pixel sui televisori Smart	191
Pulizia	192
Smaltimento.....	192
Dati tecnici.....	193
Scheda prodotto	195
Note legali	196
Index	197
Scheda di garanzia.....	199
Condizioni di garanzia	202

Dotazione/Parti dell'apparecchio

- | | |
|--|--|
| 1 Schermo | 17 Spia luminosa |
| 2 Interruttore generale | 18 ☆ ₂ |
| 3 Sensore a infrarossi / spia di funzionamento | 19  |
| 4 COMMON INTERFACE (CI+) | 20 EXIT |
| 5 USB (5V  , 500 mA max.) | 21 LANG |
| 6 SIDE AV | 22 SIZE |
| 7  | 23 SLEEP |
| 8 Interruttore multifunzione MODE | 24 FAV |
| 9 HDMI 1-3 | 25 EPG |
| 10 LNB (13 Vdc/18 Vdc, 300 mA Max.) | 26 SOURCE |
| 11 ANT.: | 27  |
| 12 VGA | 28 Tasti numerici |
| 13 SCART | 29  (SWAP) |
| 14 Optic. OUT | 30  attivazione del televideo |
| 15 LAN | 31 Tasto direzionale  |
| 16 Fori per il fissaggio di una staffa da parete | 32 OK |
| | 33 P -/+ |
| | 34 RETURN |
| | 35 MENU |
| | 36 PRESET |
| | 37 INFO |
| | 38  |
| | 39  sottotitoli on/off |
| | 40 TASTO ROSSO/ZOOM
TASTO VERDE/REPEAT
TASTO GIALLO/ROOT
TASTO BLU/TITLE |
| | 41 Tasti multimediali |
| | 42 MEDIA |
| | 43  |
| | 44 ☆ ₁ / DISPLAY |

Arrivare all'obiettivo in modo veloce e semplice grazie ai codici QR

Non importa se siete alla ricerca di **informazioni relative a prodotti, pezzi di ricambio o accessori**, se cercate **garanzie dei produttori** o **centri di assistenza** o se desiderate vedere comodamente un **video-tutorial** – grazie ai nostri codici QR riuscirete ad arrivare in modo semplicissimo al vostro obiettivo.

Cosa sono i codici QR?

I codici QR (QR = Quick Response) sono codici grafici acquisibili mediante la fotocamera di uno smartphone e che contengono per esempio un link ad un sito internet o dati di contatto.

Il vostro vantaggio: non si necessita più di dover digitare faticosamente indirizzi internet o dati di contatto!

Ecco come si fa

Per poter acquisire il codice QR si necessita semplicemente di uno smartphone, aver installato un software che legga i codici QR e di un collegamento internet.¹

Software che leggono i codici QR sono disponibili nello App Store del vostro smartphone e in genere sono gratuiti.

Provate ora

Basta acquisire con il vostro smartphone il seguente codice QR per ottenere ulteriori informazioni relative al vostro prodotto Aldi.¹

Il portale di assistenza Aldi

Tutte le suddette informazioni sono disponibili anche in internet nel portale di assistenza Aldi all'indirizzo www.aldi-service.ch.



¹ Eseguendo il lettore di codici QR potrebbero generarsi costi a seconda della tariffa scelta con il vostro operatore mobile a seguito del collegamento ad internet.

Informazioni sul presente manuale



Prima di iniziare a utilizzare il dispositivo, leggere attentamente il presente manuale e soprattutto attenersi alle indicazioni di sicurezza.

Tutte le operazioni relative a questo dispositivo devono essere eseguite esclusivamente secondo le modalità descritte nelle presenti istruzioni per l'uso.

Conservare le presenti istruzioni per i successivi utilizzi del dispositivo. Nel caso di vendita o cessione del dispositivo, consegnare anche il presente manuale di istruzioni.

Parole chiave e simboli utilizzati nel presente manuale

! PERICOLO!

Questa parola di segnalazione indica un pericolo con un elevato livello di rischio che, se non viene evitato, porta a conseguenze letali o a gravi ferite.

! AVVERTENZA!

Questa parola di segnalazione indica un pericolo con un livello di rischio medio che, se non viene evitato, può avere conseguenze letali o causare gravi ferite.

! ATTENZIONE!

Questa parola di segnalazione indica un pericolo con un livello di rischio basso che, se non viene evitato, può causare ferite medie o lievi.

AVVISO!

Questa parola di segnalazione avverte di possibili danni alle cose o fornisce informazioni supplementari sul montaggio o sull'utilizzo.



Dichiarazione di conformità (vedere capitolo "Dichiarazione di conformità"): i prodotti contrassegnati da questo simbolo soddisfano i requisiti delle direttive CE.



Con il sigillo Geprüfte Sicherheit (Sicurezza Verificata, marchio GS), si certifica che un prodotto soddisfa i requisiti stabiliti dalla legge tedesca sulla sicurezza di dispositivi e prodotti (GPSG). Tali requisiti sono illustrati nelle norme sugli infortuni delle associazioni di categoria, nelle norme DIN e nelle norme europee o in altre norme tecniche generalmente riconosciute.

Utilizzo conforme

- L'apparecchio serve per ricevere e riprodurre programmi televisivi. Le molteplici connessioni consentono di espandere ulteriormente le sorgenti di ricezione e riproduzione (ricevitore, lettore DVD, registratore DVD, videoregistratore, PC ecc.). L'apparecchio offre molteplici possibilità di utilizzo.
- L'apparecchio è destinato esclusivamente all'utilizzo privato e non a quello industriale/commerciale.
- Attenzione, in caso di utilizzo non conforme, la garanzia decade.
- Non modificare l'apparecchio senza la nostra autorizzazione e non utilizzare dispositivi ausiliari non approvati o non forniti da noi.
- Utilizzare esclusivamente pezzi di ricambio e accessori forniti o approvati da noi.
- Attenersi a tutte le indicazioni fornite dalle presenti istruzioni per l'uso e in particolare alle indicazioni di sicurezza. Qualsiasi altro utilizzo è considerato non conforme e può provocare danni alle persone o alle cose.
- Non utilizzare l'apparecchio in condizioni ambientali estreme.
- L'apparecchio è predisposto soltanto per l'utilizzo in ambienti interni asciutti.
- L'apparecchio non è idoneo come monitor di dati per postazioni di lavoro.

Full HD

Il televisore Smart riporta il marchio "Full HD". Ciò significa che è in grado di riprodurre programmi televisivi ad alta risoluzione (HDTV) a condizione che sia possibile ricevere un segnale HDTV.



Contenuto della confezione

Verificare l'integrità della confezione ed entro 14 giorni dall'acquisto comunicare l'eventuale incompletezza della fornitura.

La confezione del prodotto acquistato include quanto segue:

- Televisore LED Backlight
- Telecomando (RC 1208) incluse 2 pile di tipo LR03 (AAA) da 1,5V
- Adattatore AV
- Adattatore YUV
- Piedi di supporto (comprese viti di fissaggio)
- Documentazione

PERICOLO!

Pericolo di soffocamento!

Le pellicole dell'imballaggio possono essere inghiottite o utilizzate in modo improprio, per cui si rischia il soffocamento!

- Tenere il materiale dell'imballaggio, ad es. le pellicole o i sacchetti di plastica, fuori dalla portata dei bambini.

Indicazioni di sicurezza

Utilizzo sicuro

- L'apparecchio non è concepito per essere utilizzato da persone (compresi i bambini) con capacità fisiche, sensoriali o intellettive limitate o prive di esperienza e/o di conoscenze e che pertanto devono essere controllate da una persona responsabile della loro sicurezza oppure devono ricevere da quest'ultima le istruzioni relative al corretto utilizzo dell'apparecchio. Non lasciare i bambini incustoditi in modo da assicurarsi che non giochino con l'apparecchio.

PERICOLO!

Pericolo di soffocamento!

Le pellicole dell'imballaggio possono essere inghiottite o utilizzate in modo improprio, per cui si rischia il soffocamento!

- Tenere il materiale dell'imballaggio, ad es. le pellicole o i sacchetti di plastica, fuori dalla portata dei bambini.

PERICOLO!

Pericolo di scossa elettrica!

Pericolo di scossa elettrica, di cortocircuito e di incendio!

- Non aprire mai il telaio del televisore Smart e non introdurre oggetti nelle fessure e aperture del televisore Smart.

Le fessure e le aperture del televisore Smart servono per l'aerazione. Non coprirle (rischio di surriscaldamento e di incendio)!

- Non esercitare alcuna pressione sullo schermo, in quanto si rischierebbe di romperlo.
- Il telecomando possiede un diodo a infrarossi di classe 1. Non osservare il LED con strumenti ottici.

ATTENZIONE!

Pericolo di lesioni!

Se lo schermo si rompe, ci si potrebbe ferire!

- In tal caso imballare le parti rotte indossando guanti di protezione.
- Successivamente lavare le mani con sapone, in quanto non è da escludersi la fuoriuscita di sostanze chimiche.
- Inviare i frammenti al centro di assistenza per il corretto smaltimento.
- Non toccare lo schermo con le dita o con oggetti appuntiti per evitare danni.

Rivolgersi al centro di assistenza se:

- il cavo di alimentazione è bruciato o danneggiato
- è penetrato del liquido nell'apparecchio
- l'apparecchio non funziona correttamente
- l'apparecchio è caduto o il telaio è danneggiato.
- esce del fumo dall'apparecchio

Posizionamento

- Nelle prime ore di funzionamento, gli apparecchi nuovi possono emettere un tipico odore, inevitabile ma completamente innocuo, che diminuisce sempre più nel corso del tempo. Per ridurre al minimo tale odore, si consiglia di aerare periodicamente il locale. Nella progettazione del prodotto abbiamo fatto in modo di restare notevolmente al di sotto dei valori minimi previsti dalla legge.
- Tenere il televisore Smart e tutti gli apparecchi collegati lontano dall'umidità ed evitare la polvere, il calore e i raggi solari diretti. La mancata osservanza di queste indicazioni può provocare malfunzionamenti o danni al televisore Smart.
- Non utilizzare l'apparecchio all'aperto, in quanto agenti esterni come pioggia, neve, ecc. potrebbero danneggiarlo.
- Proteggere l'apparecchio dagli spruzzi e dalle gocce d'acqua. Non appoggiare sull'apparecchio recipienti contenenti liquidi (vasi o simili). Il recipiente potrebbe rovesciarsi e i liquidi pregiudicherebbero la sicurezza elettrica.

AVVERTENZA!

AVVERTENZA!

Pericolo di lesioni!

Candele e altre fiamme libere possono costituire pericolo di incendio.

- Tenere lontane da questo prodotto le candele e le altre fiamme libere, per evitare la propagazione del fuoco.
- Mantenere una distanza sufficiente dalle pareti dei mobili. e uno spazio di 10 cm intorno all'apparecchio per garantire l'aerazione.
- Utilizzare tutti i componenti su una superficie piana, stabile e non soggetta a vibrazioni per evitare la caduta del televisore Smart.
- Evitare abbagliamenti, riflessi e contrasti chiaro-scuro troppo forti al fine di proteggere gli occhi.
- La distanza di visione ottimale è pari a 3 volte la diagonale dello schermo.

PERICOLO!

Pericolo di lesioni! Pericolo letale!

Se un televisore non è posizionato in modo stabile può ribaltarsi causando gravi ferite o la morte. Molte ferite, in particolare riguardanti i bambini, possono essere evitate adottando le seguenti precauzioni.

- Utilizzare tutti i componenti su una superficie piana, stabile e non soggetta a vibrazioni per evitare la caduta del televisore.
- Utilizzare solo mobili che garantiscano l'utilizzo in sicurezza del televisore.
- Assicurarsi che il televisore non sporga dal bordo del mobile.
- Non appoggiare il televisore su mobili alti o molto alti, come pensili o scaffali, senza fissare entrambi in modo stabile e sicuro.
- Non appoggiare coperte o simili sotto il televisore per garantire un appoggio sicuro.
- Avvisare i bambini del pericolo che comporta arrampicarsi sui mobili per cercare di raggiungere il televisore o i relativi comandi.

Tenere presenti le succitate indicazioni di sicurezza anche quando si ripone il televisore inutilizzato o lo si sposta.

Riparazione

- Affidare la riparazione del televisore Smart esclusivamente a personale specializzato.
- Nel caso sia necessaria una riparazione, rivolgersi esclusivamente ai nostri partner di assistenza autorizzati.
- Assicurarsi che vengano utilizzati solo i ricambi indicati dal produttore.
- L'utilizzo di ricambi non adatti potrebbe causare seri danni all'apparecchio.

Temperatura ambientale

- L'apparecchio può essere utilizzato a una temperatura ambientale compresa tra +5 °C e +35 °C e a un'umidità relativa dell'aria compresa tra 20 % e 85 % (senza formazione di condensa).
- Da spento il televisore Smart può essere riposto a una temperatura compresa fra -20 °C e +60 °C.
- Mantenere una distanza di almeno un metro dalle fonti di disturbo magnetiche e ad alta frequenza (televisori, diffusori acustici, cellulari, ecc.) per evitare malfunzionamenti.
- Durante un temporale o se l'apparecchio rimane a lungo inutilizzato, rimuovere la spina dalla presa elettrica e il cavo dell'antenna dalla presa dell'antenna.

PERICOLO!

Pericolo di danni!

In caso di forti oscillazioni di temperatura o di umidità, la condensa può formare umidità all'interno del televisore Smart con conseguente pericolo di cortocircuito.

- Dopo avere trasportato il televisore Smart, non metterlo in funzione prima che abbia raggiunto la temperatura ambientale.

Sicurezza dei collegamenti

Alimentazione elettrica

- Alcuni componenti dell'apparecchio sono sotto tensione anche quando l'interruttore di alimentazione è spento. Per interrompere l'alimentazione elettrica del televisore Smart o per togliere completamente la tensione dall'apparecchio, scollegarlo dalla rete elettrica.

PERICOLO!

Pericolo di scossa elettrica!

Aperto il telaio si rischia una scossa elettrica letale!

- Non aprire il telaio dell'apparecchio. Il telaio non contiene parti da sottoporre a manutenzione.
- Utilizzare il televisore Smart soltanto collegandolo a prese di corrente con messa a terra da 220 - 240 V ~ 50 Hz. Se non si è certi dell'alimentazione elettrica presente nel luogo in cui si utilizza l'apparecchio, informarsi presso il proprio fornitore di energia.
- La presa elettrica deve trovarsi nelle vicinanze del televisore Smart ed essere facilmente accessibile.
- Per interrompere l'alimentazione elettrica dello schermo, staccare la spina dalla presa di corrente.
- Per una maggiore sicurezza, si consiglia di utilizzare una protezione contro le sovratensioni per evitare che il televisore Smart venga danneggiato da picchi di tensione o fulmini.

- Posizionare i cavi in modo che nessuno possa calpestarli né inciamparvi.
- Non appoggiare alcun oggetto sui cavi, in quanto potrebbero danneggiarsi.

Utilizzo delle pile

AVVERTENZA!

Pericolo di esplosione!

Le pile possono contenere e lasciare fuoriuscire sostanze infiammabili, possono surriscaldarsi, incendiarsi o addirittura esplodere.

- Evitare l'uso improprio affinché non si verifichino danni all'apparecchio e alle persone.

Attenersi tassativamente alle istruzioni seguenti:

- Tenere le pile fuori dalla portata dei bambini.
- In caso di ingestione di una pila, rivolgersi immediatamente a un medico.
- Non ricaricare mai le pile (a meno che sia espressamente indicato).
- Non scaricare mai le pile mediante una forte erogazione di potenza.
- Non cortocircuitare mai le pile.
- Non esporre le pile a calore eccessivo come luce del sole, fuoco o simili!
- Non smontare o deformare le pile:
- Le mani e le dita potrebbero subire lesioni oppure il liquido delle pile potrebbe venire a contatto con gli occhi o con la pelle. Se ciò dovesse accadere, sciacquare i punti interessati con abbondante acqua pura e rivolgersi immediatamente a un medico.
- Evitare urti e vibrazioni forti.
- Non invertire mai la polarità.
- Assicurarsi che il polo positivo (+) e il polo negativo (-) siano inseriti correttamente per evitare cortocircuiti.
- Non utilizzare insieme pile nuove e usate o pile di tipo diverso.
- Ciò potrebbe provocare un malfunzionamento dell'apparecchio. Inoltre la pila più debole si scaricherebbe troppo.
- Rimuovere immediatamente le pile scariche dall'apparecchio.
- Estrarre le pile quando l'apparecchio non viene utilizzato per un periodo prolungato.
- Sostituire contemporaneamente tutte le pile scariche dell'apparecchio con nuove pile dello stesso tipo.
- Per conservare o smaltire le pile, isolarne i contatti usando del nastro adesivo.
- Se necessario pulire i contatti delle pile e dell'apparecchio prima dell'inserimento.

Informazioni sulla conformità

Il televisore Smart soddisfa i requisiti di compatibilità elettromagnetica e di sicurezza elettrica. È inoltre conforme ai requisiti di base e alle disposizioni rilevanti della direttiva EMC 2014/30/CE, della direttiva per gli apparecchi a bassa tensione 2014/35/CE e della direttiva 2011/65/UE (Rohs 2). L'apparecchio è conforme ai requisiti fondamentali e alle disposizioni rilevanti della direttiva sulla progettazione ecocompatibile 2009/125/CE (Regolamento 642/2009). L'apparecchio soddisfa i requisiti fondamentali e le altre norme rilevanti della direttiva R&TTE 1999/5/CE.

AVVISO!

Tutti i dispositivi che vengono collegati alle prese del televisore devono essere conformi ai requisiti della direttiva bassa tensione.

A causa della frequenza a 5 GHz della soluzione Wireless LAN installata, nei paesi UE ne è consentito l'utilizzo esclusivamente all'interno di edifici.



Caratteristiche dell'apparecchio

Lato anteriore

- 1 Schermo
- 2 Interruttore generale
- 3 Sensore a infrarossi: Ricevitore per i segnali a infrarossi del telecomando.
Spia di funzionamento: si illumina di blu quando l'apparecchio è in modalità standby.













Lato posteriore e lato destro

- 4 **COMMON INTERFACE (CI+)**: Vano di inserimento per schede di Pay-TV
- 5 **USB** (5V ===, 500 mA max.): porta USB per la riproduzione multimediale
- 6 **SIDE AV**: ingresso audio/video (tramite l'adattatore (da 3 RCA a jack 3,5 mm) fornito in dotazione)
- 7 : Per collegare una cuffia con jack da 3,5 mm
- 8 **MODE**: Interruttore multifunzione per cambiare canale, selezionare la sorgente d'ingresso o regolare il volume. Per effettuare le impostazioni, spostare verso l'alto (+) o il basso (-). Con una breve pressione dell'interruttore si passa da una funzione a un'altra. Una lunga pressione mette l'apparecchio in modalità standby o in modalità di funzionamento.
- 9 **HDMI 1-3**: porta HDMI per dispositivi con uscita HDMI (L'HDMI 1 può essere utilizzata per CEC/ARC)
- 10 **LNB** (13 Vdc/18 Vdc, 300 mA Max.): per collegare l'antenna (satellite)
- 11 **ANT.**: per collegare l'antenna (analogica, DVB-T, DVB-T2 o DVB-C)
- 12 **VGA**: porta VGA per collegare un PC
- 13 **SCART**: pesa SCART (ingresso/uscita)
- 14 **Optic. OUT**: uscita audio digitale (ottico)
- 15 **LAN**: porta di rete per il collegamento a Internet
- 16 Fori per il fissaggio di una staffa da parete (distanza tra i fori 400 x 200 mm)

AVVISO!

Durante il montaggio, assicurarsi di utilizzare viti di dimensione M6. La lunghezza della vite si ottiene aggiungendo 10 mm allo spessore della staffa da parete.

Telecomando

- 17 Spia luminosa per la conferma della pressione dei tasti.
- 18 : per alternare tra DVB-T, DVB-S e DVB-C / tasto multifunzione per posizioni di memoria o sorgenti di ingresso.
- 19 : accensione/spengimento del televisore Smart (attivazione/disattivazione della modalità standby).
- 20 **EXIT**: uscita dal menu
- 21 **LANG**: TV analogica: stereo/mono;
TV digitale: selezione della lingua per la riproduzione audio (quando disponibile).
- 22 **SIZE**: selezione del formato immagine.
- 23 **SLEEP**: attivazione/disattivazione dello Sleep Timer.
- 24 **FAV**: attivazione dell'elenco dei preferiti.
- 25 **EPG**: TV digitale: apertura della guida elettronica ai programmi TV.
- 26 **SOURCE**: selezione del segnale di ingresso per i dispositivi collegati.
- 27  : aumento (+) o riduzione (-) del volume.
- 28 Tasti numerici:
TV: selezione del canale, televideo: selezione della pagina.
- 29  (**SWAP**): selezione dell'ultimo canale riprodotto.
- 30 : attivazione del televideo;
premere 2 volte per impostare la visualizzazione trasparente;
premere 3 volte per chiuderlo.
- 31 Tasto direzionale  : verso l'alto nel menu
TV digitale: Selezione della barra informativa per il canale attuale, Televideo: selezione della pagina successiva;
Tasto direzionale  : verso il basso nel menu
TV digitale: Selezione della barra informativa per il canale attuale, Televideo: selezione della pagina precedente;
Tasto direzionale  : verso sinistra nel menu
Televideo: Apertura della sottopagina;
Tasto direzionale  : verso destra nel menu
Televideo: apertura della sottopagina.
- 32 **OK**: conferma della selezione in determinati menu.
- 33 **P +/-**: Tasti di selezione dei canali. selezione del canale successivo (+) / precedente (-); Televideo: selezione della pagina successiva (+) / precedente (-)
- 34 **RETURN**: un passo indietro nel menu.
- 35 **MENU**: apertura e chiusura del menu.
- 36 **PRESET**: selezione della modalità immagine.
- 37 **INFO**: TV digitale: visualizzazione di informazioni (ad es. numero del canale attuale)
- 38  : tasto Internet.
- 39  : sottotitoli on/off (quando disponibili).

- 40 TASTO ROSSO/ZOOM:** Per televideo o menu;
TASTO VERDE/REPEAT: Per televideo o menu;
TASTO GIALLO/ROOT: Per televideo o menu;
TASTO BLU/TITLE: per televideo o menu.

- 41** Tasti multimediali
 ◀◀: Ritorno veloce;
 ▶▶: Avanzamento veloce;
 ●: Nessuna funzione;
 ■: Arresto della riproduzione;
 ▶: Avvio della riproduzione;
 II: Interruzione della riproduzione;
 ▶▶: Nessuna funzione;
 ◀◀: Nessuna funzione.

- 42 MEDIA:** apertura del browser multimediale.

- 43** ✕: esclusione dell'audio.

- 44** ☆₁ / **DISPLAY:** Tasto multifunzione per posizioni di memoria o sorgenti di ingresso/YouTube-Link.

AVVISO!

I tasti ☆₁ **18** & ☆₂ **44** possono essere programmati a piacere (posizioni di memoria o sorgenti di ingresso).

- Selezionare innanzitutto la funzione desiderata, quindi tenere premuto il tasto ☆ corrispondente per 5 secondi finché compare „**MY BUTTON È STATO IMPOSTATO**“. In questo modo è confermata la nuova programmazione.

AVVISO!

A ogni „**PRIMA INSTALLAZIONE**“ viene cancellata la programmazione personale dei tasti e vengono ripristinate le impostazioni predefinite.

Messa in funzione

AVVISO!

Prima di mettere in funzione l'apparecchio, leggere attentamente il capitolo „Istruzioni di sicurezza“

Apertura della confezione

- Prima di aprire la confezione, scegliere un posto adatto per posizionare l'apparecchio.
- Aprire la scatola con molta cautela per evitare di danneggiare l'apparecchio. Questo potrebbe succedere se per aprire la scatola si utilizza un coltello a lama lunga.
- La confezione contiene diversi pezzi piccoli (pile, viti, ecc.). Tenerli fuori dalla portata dei bambini, pericolo di soffocamento!
- Conservare il materiale d'imballaggio in buone condizioni e utilizzare soltanto questo per trasportare il televisore.

⚠ AVVERTENZA!

Pericolo di soffocamento!

Le pellicole dell'imballaggio possono essere inghiottite o utilizzate in modo improprio, per cui si rischia il soffocamento!

- Tenere il materiale dell'imballaggio, ad es. le pellicole o i sacchetti di plastica, fuori dalla portata dei bambini.

Montaggio

Fissare il piede come raffigurato nel disegno. Eseguire questa operazione prima di collegare il televisore Smart.

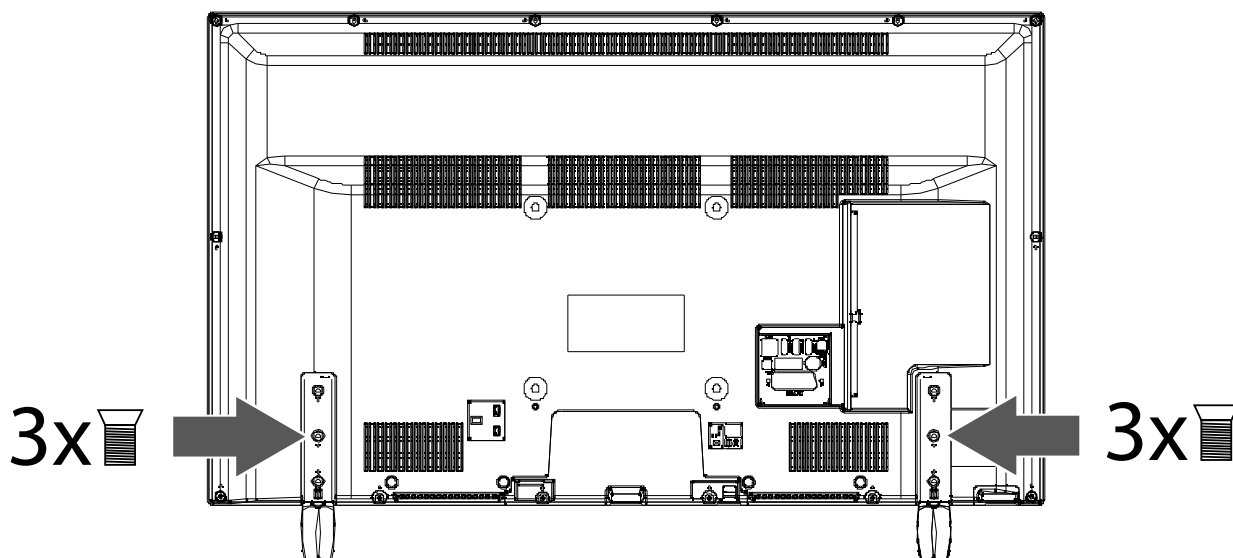

Inserire le pile nel telecomando

- Rimuovere il coperchio del vano pile sul retro del telecomando.
- Posizionare due pile da 1,5 V di tipo R03/AAA nel vano pile del telecomando. Durante questa operazione fare attenzione alla polarità delle pile (indicata sul fondo del vano pile).
- Chiudere il vano pile.

⚠ ATTENZIONE!

Pericolo di danni!

Se il telecomando non viene utilizzato per un periodo prolungato, potrebbe subire danni a causa di un'eventuale fuoriuscita di liquido dalle pile.

- Rimuovere le pile dal telecomando se l'apparecchio rimane a lungo inutilizzato.

Collegamento dell'antenna

Il televisore Smart supporta diversi segnali antenna.

La connessione denominata **ANT.** (11) può ricevere i seguenti segnali video:

- tramite cavo analogico / un'antenna analogica esterna
- tramite un'antenna DVB-T² o
- tramite una connessione DVB-C² (cavo digitale)
- Inserire nella connessione antenna del televisore Smart un cavo antenna proveniente dall'antenna esterna, dalla connessione via cavo analogica, dall'antenna DVB-T o dalla connessione DVB-C.

Alla connessione denominata **LNB** (10) è possibile collegare anche un impianto satellitare digitale.

- Avvitare il connettore F di un'antenna coassiale alla porta del televisore Smart.

AVVISO!

Per ricevere canali criptati/a pagamento, è necessario utilizzare un modulo CAM e una scheda specifica. Inserire il modulo CAM (acquistabile in un negozio specializzato) nell'apposito vano posto sul lato sinistro dell'apparecchio (**Common Interface** (4)). Inserire quindi la scheda del fornitore nel modulo CAM.

Collegare l'alimentazione

- Inserire la spina in una presa elettrica da 220 - 240 V ~ 50 Hz ben raggiungibile.

Accendere e spegnere il televisore Smart

- Posizionare l'interruttore che si trova sul lato inferiore destro dell'apparecchio su **ON** (2). L'apparecchio passa in modalità standby e sul lato anteriore si illumina la spia di funzionamento.
- Per accendere l'apparecchio, premere
 - sul telecomando: il tasto Standby/On (19), un tasto numerico o uno dei tasti P-/+ (33);
 - sull'apparecchio: l'interruttore multifunzione **MODE** (8).
- Con il tasto Standby/On (19) del telecomando è possibile rimettere l'apparecchio in standby. L'apparecchio si spegne, ma continua a consumare corrente.
- Con l'interruttore generale (2) si spegne l'apparecchio (posizione **OFF**). Finché l'apparecchio è collegato alla rete elettrica continua a consumare corrente (vedere capitolo „Dati tecnici“ a pagina 193

AVVISO!

Dopo cinque minuti di mancato segnale di ingresso, l'apparecchio passa automaticamente alla modalità standby. Fino a quel momento sullo schermo viene visualizzato un timer per il conto alla rovescia. Questa funzione non è disponibile per tutte le sorgenti.

² È necessario che il servizio sia disponibile nella propria regione

Ricerca dei canali dopo la prima accensione

Quando si accende l'apparecchio per la prima volta, si viene guidati attraverso la **PRIMA INSTALLAZIONE**.



- Con i tasti direzionali **▼ ▲ 31** è possibile spostarsi in alto o in basso nel menu e scegliere la lingua desiderata.

Dopo avere confermato la scelta della lingua premendo **OK 32** inizia la prima installazione.



- Con **◀ ▶ 31** selezionare il paese desiderato. L'impostazione del paese influisce sulla sequenza in cui i canali vengono memorizzati. Inoltre, le restanti opzioni sono preimpostate in base al paese.
- Se si desidera modificare anche la lingua preimpostata per il televideo, premere il tasto direzionale **▼ 31** per selezionare la voce **LINGUA TELEVIDEO** e premere i tasti direzionali **◀ ▶ 31** per selezionare l'area linguistica desiderata tra **◀ ▶ 31 OCCIDENTE, ORIENTE, CIRILLO, TURCO/GRECO o ARABO**.
- Per cercare anche canali criptati, impostare l'opzione su **ACCESO**.
- Con i tasti freccia **◀ ▶ 31** selezionare il tipo di ricezione preferito **ANTENNE DIGITALE, CAVO DIGITALE, SATELLITE o ANALOGICA**. Nelle opzioni sottostanti, il tipo di ricezione prescelto verrà contrassegnato come **EIN**. Al termine della ricerca dei canali verrà attivato il tipo di ricezione preferito.
- Per attivare anche altri tipi di ricezione, premere i tasti freccia **▼ ▲ 31** per selezionare il tipo di ricezione **ANTENNE DIGITALE, CAVO DIGITALE, SATELLITE o ANALOGICA** e premere **◀ ▶ 31** in modo di selezionare **ACCESO** per il tipo di ricezione desiderato.
- Premere quindi **OK 32** per continuare.
- In seguito verrà richiesto di accettare le norme sulla tutela dei dati personali relative allo Smart TV MEDION®. Ciò è necessario se si ha intenzione di usufruire dei servizi di rete/Internet/HbbTV. In tal caso confermare con **SÌ**. Se si seleziona **NO**, non si potranno utilizzare questi servizi senza accettare le norme.
- In seguito viene richiesto se si desidera definire le impostazioni di rete/Internet/HbbTV. Selezionare **NO** per saltare questa operazione. Se qui è stato selezionato **NO**, in seguito non si potrà usufruire dei servizi di rete Internet/HbbTV.

Impostazioni di rete / Internet



Impostazioni di rete	
TIPO DI SEGNALE	Selezionare il tipo di rete DISPOSITIVO WIRELESS o DISPOSITIVO CABLATO . Dopo avere effettuato la selezione con i tasti direzionali ◀ ▶ 31 e confermato con il tasto OK 32 , viene visualizzato un riepilogo di tutte le reti disponibili. Effettuare una selezione e confermare con il tasto OK 32 . Nel caso sia necessaria una password per la rete, verrà visualizzata una tastiera virtuale sulla quale è possibile inserirla utilizzando i tasti direzionali ◀ ▶ ▲ ▼ 31 e il tasto OK 32 . Dopo avere immesso la password, selezionare OK 32 sulla tastiera e confermare con il tasto OK 32 .
PREMERE WPS SUL PROPRIO ROUTER WIFI (solo per WLAN)	Questa opzione consente di effettuare una connessione veloce WPS tramite una rete senza fili (WLAN). Tenere premuto il tasto WPS sul router e per questa opzione confermare OK 32 con il tasto OK 32 . A questo punto verrà instaurata la connessione WPS.
TEST VELOCITÀ INTERNET	Premere il tasto OK 32 per verificare la velocità della connessione Internet
IMPOSTAZIONI AVANZATE	Premere il tasto OK 32 per richiamare altre opzioni relative alla configurazione di rete
CONFIGURAZIONE	Selezionare l'impostazione IP AUTOMATICO o IP MANUALE . Se è stato selezionato IP MANUALE , verranno visualizzate altre tre righe nelle quali si possono inserire i dati per INDIRIZZO IP , SUBNET MASK e GATEWAY PREDEFINITO manualmente con i tasti direzionali ◀ ▶ 31 e i tasti numerici 28 .
CONFIGURAZIONE	Scegliere DNS AUTOMATICO o DNS MANUALE . Se è stato selezionato DNS MANUALE , verranno visualizzate altre due righe nelle quali si possono inserire i dati per SERVER DNS 1 e SERVER DNS 2 manualmente con i tasti direzionali ◀ ▶ 31 e i tasti numerici 28 .
AVVISO!	
È possibile interrompere una connessione di rete attiva premendo il tasto rosso [ZOOM] 40 .	

- Selezionare di nuovo l'opzione **TIPO DI SEGNALE** con i tasti direzionali ◀ ▶ **31** e premere **OK 32** per continuare.

Cavo

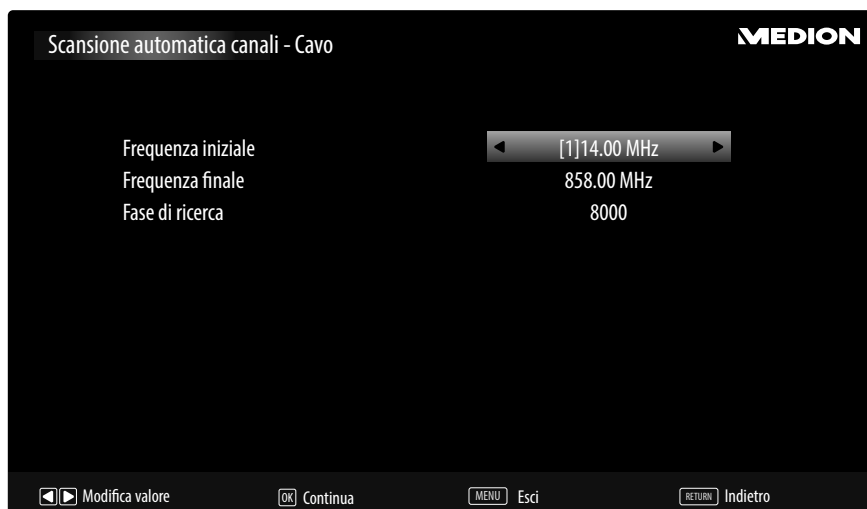

Se prima è stato attivato il tipo di ricezione **CAVO DIGITALE**, ora si possono definire altre impostazioni per la ricerca sulla rete. Se necessario, qui si possono modificare le voci **FREQUENZA INIZIALE**, **FREQUENZA FINALE** e **FACE DI RICERCA**.

Satellite



Se prima è stato attivato il tipo di ricezione **SATELLITE**, ora si possono definire altre impostazioni relative al tipo di antenna.

- Per impostare il tipo di antenna, sceglierne uno tra i seguenti:
 - **DIRETTA**: se si possiedono un ricevitore singolo e un'antenna satellitare, scegliere questo tipo di antenna. Premere il tasto **OK 32** e in seguito selezionare il satellite desiderato (qui è possibile anche richiamare l'elenco dei transponder con il **tasto blu TITLE] 40**). In seguito premere di nuovo il tasto **OK 32** per avviare la ricerca. Decidere quindi se l'elenco dei canali deve essere caricato oppure no.
 - **CAVO SATELLITE SINGOLO**: Se si possiedono più ricevitori e un sistema a cavo unico, scegliere questo tipo di antenna. Premere il tasto **OK 32** e definire tutte le impostazioni necessarie per **POSIZIONE SATELLITE 1/2**, **BANDA UTENTE** e **FREQUENZA DI BANDA** (qui è possibile richiamare anche l'elenco dei transponder con il **tasto blu TITLE] 40**). In seguito premere di nuovo il tasto **OK 32** per avviare la ricerca. Decidere quindi se l'elenco dei canali deve essere caricato oppure no.
 - **SWITCH DISEQC**: se si possiedono più antenne satellitari e un commutatore DiSEqC, scegliere questo tipo di antenna. Premere il tasto **OK 32** e attivare il commutatore **DISEQC** desiderato **1 - 4** (qui è possibile richiamare anche il relativo elenco di transponder con il **tasto blu [TITLE] 40**). In seguito premere di nuovo il tasto **OK 32** per avviare la ricerca. Decidere quindi se l'elenco dei canali deve essere caricato oppure no.
- Premere quindi **OK 32** per continuare.

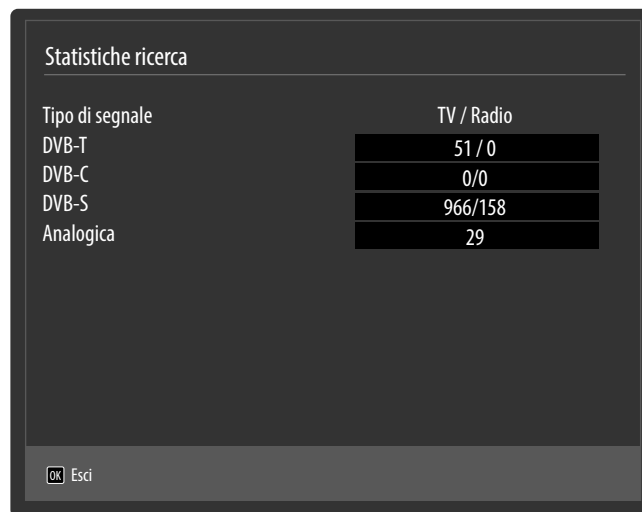

Tipo di segnale	TV / Radio
DVB-T	51 / 0
DVB-C	0 / 0
DVB-S	966 / 158
Analogica	29

OK Esci

Al termine della memorizzazione automatica dei canali viene visualizzato un riepilogo del numero di canali trovati per i rispettivi tipi di ricezione.

- Premere il tasto **OK** **32** per chiudere l'elenco e terminare la ricerca. L'apparecchio passerà al canale del tipo di ricezione precedentemente selezionato. Contemporaneamente verrà visualizzato l'elenco dei canali. Se l'elenco non viene modificato, dopo alcuni minuti si chiude.
- Se l'elenco dei canali non dovesse chiudersi autonomamente, premere il tasto **MENU** **35** per terminare la funzione.

AVVISO!

La prima installazione qui descritta corrisponde all'opzione **INSTALLAZIONE** nel menu **PRIMA INSTALLAZIONE**.

Utilizzo

Selezione dei canali

Per selezionare un canale, premere uno dei tasti **P -/+** **33** sul telecomando, utilizzare l'interruttore multifunzione **MODE** **8** sull'apparecchio oppure selezionare direttamente il canale premendo un tasto numerico.

Per un numero a due o tre cifre, premere i tasti numerici nell'ordine corrispondente.

- Con il tasto **SWAP** **29** selezionare l'ultimo canale riprodotto.
- Con il tasto **OK** **32** del telecomando è possibile richiamare l'elenco dei programmi, con i tasti **▲** e **▼** **31** si seleziona il canale e con **OK** **32** lo si avvia.

Impostazioni audio

- Per alzare o abbassare il volume premere i tasti di regolazione del volume **- ▲ +** **27** sul telecomando o l'interruttore **MODE** **8** sull'apparecchio.
- Per escludere completamente l'audio e ripristinarlo, premere il tasto mute **🔇** **43**.
- Con il tasto **LANG** **21** viene visualizzata la lingua attuale per l'audio.

Impostazioni dell'immagine

- Premere il tasto **PRESET** **36** per selezionare una delle seguenti modalità immagine: **NATURALE**, **CINEMA**, **SPORT**, **DINAMICO**.
- A seconda del programma, le immagini vengono trasmesse nel formato 4:3 o 16:9. Con il tasto **SIZE** **22** è possibile cambiare il formato dell'immagine:

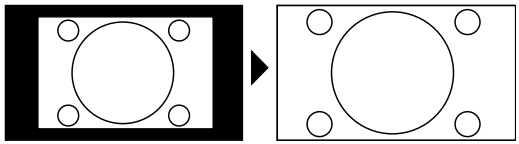
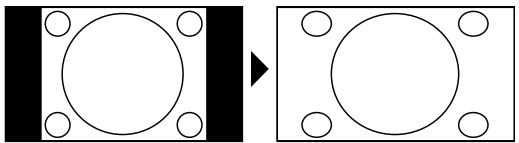
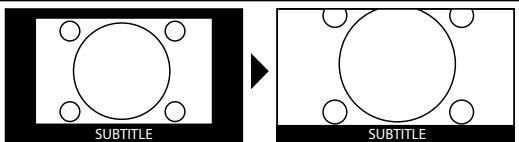
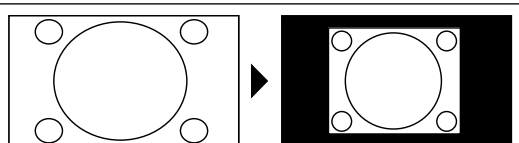
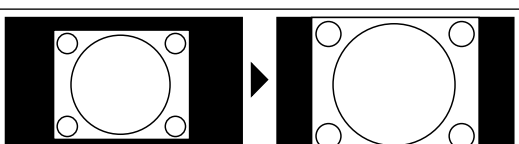
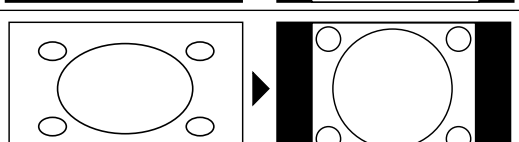
AUTO: Il formato riprodotto viene impostato automaticamente in base al segnale di ingresso.	
FULL: (solo in modalità HDMI e per trasmissioni HDTV con ricezione via cavo e satellite): visualizzazione dell'immagine precisa al pixel (1:1)	
16:9: Per visualizzare un'immagine in formato 16:9 senza deformazioni.	
SOTTOT: Con questa funzione, un'immagine larga (formato 16:9) contenente sottotitoli viene ingrandita a pieno schermo.	
14:9: Questa opzione imposta il formato 14:9.	
14:9 ZOOM: Con questa funzione, un'immagine larga (formato 14:9) viene ingrandita fino a raggiungere il bordo superiore e inferiore dello schermo.	
4:3: Viene utilizzato per visualizzare un'immagine normale (proporzione 4:3), in quanto corrisponde al formato originario.	

CINEMA: Con questa funzione, un'immagine larga (formato 16:9) viene ingrandita a pieno schermo.

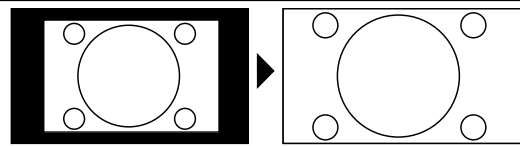

Queste impostazioni dei formati d'immagine possono essere modificate anche nel menu **IMMAGINE > IMPOSTAZIONI AVANZATE > ZOOM IMMAGINE**.

AVVISO!

È possibile spostare l'immagine verso l'alto o verso il basso premendo i tasti \blacktriangle / \blacktriangledown **31** quando come formato d'immagine è selezionato **14:9 ZOOM**, **CINEMA** o **SOTTOT**. A seconda della sorgente video impostata, è possibile che non siano disponibili tutti i formati immagine.

Visualizzazione delle informazioni

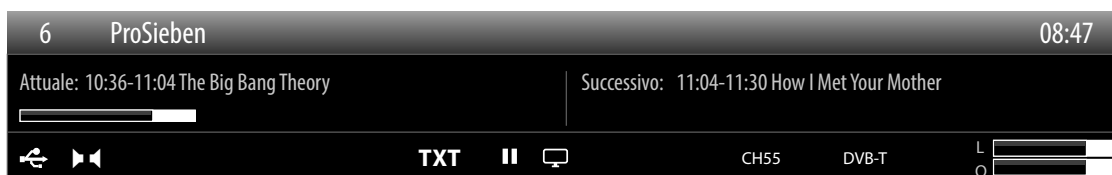

- Per visualizzare le informazioni sul programma attuale, premere il tasto **INFO 37**.
- Le stesse informazioni vengono visualizzate quando si cambia canale.

Aprire gli elenchi dei preferiti

Nel menu **LISTA CANALI** si possono inserire singoli canali nell'elenco dei preferiti.

- Premere il tasto **MENU 35** e con i tasti \blacktriangle e \blacktriangledown **31** selezionare il menu **LISTA CANALI**, quindi premere il tasto **OK 32**. Si aprirà il menu **MODIFICA ELENCO CANALI**. In alternativa, quando l'apparecchio è acceso è possibile premere il tasto **OK 32** (**LISTA CANALI** si apre). In seguito premere il **tasto verde [REPEAT] 40 AVANZATE**.
- Con i tasti \blacktriangle e \blacktriangledown **31** selezionare il canale che si desidera assegnare a uno o più elenchi di preferiti. Per inserire più canali contemporaneamente nei preferiti, selezionarli con il **tasto giallo [ROOT] 40**. Premere quindi il tasto **OK 32**. Si aprirà il menu **OPZIONI MODIFICA CANALE**.
- Con i tasti \blacktriangle e \blacktriangledown **31** selezionare l'opzione **AGGIUNGI/RIMUOVI PREFERITI** e premere il tasto **OK 32**.
- Nel menu **LISTE PREFERITI** si possono ora assegnare tutti i canali contrassegnati agli elenchi di preferiti desiderati (**ELENCO 1 - 4**). A tale scopo, selezionare **ACCESO** per ogni elenco. Premere quindi il tasto **OK 32** o **EXIT 20**.
- Se ora si preme il tasto **FAV 24** quando l'apparecchio è acceso, questo passerà ai canali dell'elenco di preferiti **ELENCO 1**. Con i tasti **P +/- 33** si può passare da un canale all'altro nell'elenco di preferiti **ELENCO 1**. Premere il tasto **FAV 24** un'altra volta per passare all'elenco di preferiti **ELENCO 2**. A ogni ulteriore pressione del tasto si va avanti di un elenco.
- Quando ci si trova in **ELENCO 4** e si preme di nuovo il tasto **FAV 24** si esce dall'elenco di preferiti e ci si trova nuovamente nel normale elenco di canali.

AVVISO!

Quando si apre l'elenco dei canali con il tasto **OK 32**, viene visualizzato automaticamente l'elenco di preferiti se al momento ci si trova in uno dei quattro elenchi di preferiti. In tal caso si può selezionare il proprio elenco di preferiti con i tasti \blacktriangle o \blacktriangledown **31** e aprirlo con il tasto **OK 32**.

Selezionare una sorgente

AVVISO!

Quando si usa il tasto Source la sorgente viene riconosciuta soltanto se è selezionata nel menu **IMPOSTAZIONI**, Untermenü **SORGENTI**.

- Con il Tasto **Source** selezionare gli ingressi dei dispositivi collegati. Quando il menu SOURCE è aperto, è possibile selezionare direttamente la sorgente desiderata premendo il numero corrispondente.

1. TV	Modalità TV (vengono riprodotti i segnali antenna, cavo e satellite)
2. EXT1	Dispositivo sulla presa SCART
3. SIDE AV	Ingresso audio/video sul lato dell'apparecchio mediante adattatore (AV)
4. HDMI1	Ingresso HDMI 1 (L'HDMI 1 può essere utilizzata per CEC/ARC)
5. HDMI2	Ingresso HDMI 2
6. HDMI3	Ingresso HDMI 3
7. YPbPr	Apparecchio sull'ingresso YPBPR tramite adattatore (YUV)
8. VGA/PC	Dispositivo sull'ingresso PC
9. WIRELESS DISPLAY	Riproduzione di contenuti di un altro dispositivo di riproduzione

- Passare alla sorgente desiderata premendo i tasti direzionali \blacktriangledown \blacktriangle **31**.

- Confermare la selezione con il tasto **OK** **32**.

AVVISO!

Quando è attiva la funzione CEC, è possibile che la sorgente **HDMI1** venga rinominata dal dispositivo di riproduzione.

AVVISO!

La selezione della sorgente può essere effettuata anche in modalità sorgente con l'interruttore **MODE** **8** dell'apparecchio.

Wireless Display

Wireless Display consente di visualizzare sul televisore i contenuti di un dispositivo di riproduzione (ad es. tablet PC, smartphone, ecc.). A tale scopo sul dispositivo di riproduzione deve essere installato Android in versione 4.2 o superiore.

Come sorgente selezionare **WIRELESS DISPLAY**. Verrà visualizzato il messaggio „Ready for Connection“.

Sul dispositivo di riproduzione occorre attivare la funzione di duplicazione dello schermo. Il dispositivo di riproduzione riconoscerà i televisori disponibili verso i quali può effettuare un collegamento.

Dopo avere selezionato il televisore, verrà instaurata la connessione. Verrà visualizzato il messaggio „Connecting to Wireless Display“. In seguito, sul televisore verrà visualizzata la duplicazione dello schermo del dispositivo di riproduzione.

AVVISO!

Wireless Display può essere utilizzato solo se il dispositivo portatile supporta questa funzione.

Le procedure di scansione e collegamento variano in base ai programmi usati.

Se necessario, consultare anche le istruzioni per l'uso del dispositivo di riproduzione.



I dispositivi portatili basati su Android dovrebbero avere la versione software V4.2 o superiore.

Televideo

Il televideo è un servizio gratuito, trasmesso dalla maggior parte delle emittenti televisive, che offre informazioni aggiornate su notizie, meteo, programmi televisivi, borsa, sottotitoli e altri argomenti. Il televisore offre numerose funzioni per l'utilizzo del televideo, oltre a testo multipagina, salvataggio di sottopagine e spostamento rapido.

Utilizzo del televideo

Il telecomando dispone di appositi tasti per il televideo.

- Selezionare un canale televisivo che trasmette il televideo.
- Premere una volta il tasto  **30** per visualizzare la pagina iniziale/indice del televideo.
- Premendo una seconda volta il tasto  **30**, la schermata diventa trasparente e il testo viene visualizzato sull'immagine televisiva.
- Premendo una terza volta il tasto  **30**, l'apparecchio torna alla modalità TV.

Selezionare le pagine del televideo

Tasti numerici

- Utilizzando i tasti numerici, digitare le tre cifre della pagina di televideo desiderata.
- Il numero di pagina selezionato viene visualizzato nell'angolo superiore sinistro dello schermo. Il contatore del televideo cercherà fino a quando non trova il numero di pagina desiderato.





Sfogliare le pagine

- I tasti di selezione dei canali e i tasti direzionali  e  **31** consentono di spostarsi tra le pagine del televideo.

Tasti colorati

- Se nella parte inferiore dello schermo sono presenti voci colorate, è possibile selezionarle premendo i tasti dei colori corrispondenti rosso, verde, giallo e blu **40**.

Sottopagine



Alcune pagine di televideo contengono sottopagine. Nella parte inferiore dello schermo viene ad es. visualizzato **1/3**. Le sottopagine vengono visualizzate una dopo l'altra a intervalli di circa mezzo minuto. È possibile richiamare le sottopagine anche premendo il tasto  o  **31**. Verrà visualizzato un campo di immissione a quattro cifre, nel quale si può inserire il numero di una sottopagina (ad es. **0002**). In alternativa, è possibile sfogliare le sottopagine con i tasti direzionali   **31**.

INDICE

- Con il tasto **RETURN** **34** si seleziona la pagina dell'indice che elenca i contenuti del televideo.

Collegare dispositivi

Collegare le cuffie

Collegare le cuffie alla relativa connessione  **7**. Il volume delle cuffie può essere impostato nel menu **SUONO**, sottomenu **CUFFIE**. Per fare in modo che gli altoparlanti dell'apparecchio vengano disattivati quando si utilizzano le cuffie, premere il tasto  **43** oppure abbassare il volume nel menu **SUONO**, sottomenu **LAUTSTÄRKE**.

AVVERTENZA!

Pericolo di danni all'udito!

L'utilizzo dell'apparecchio con le cuffie ad alto volume per un periodo prolungato può provocare danni all'udito.

- Prima della riproduzione, impostare il volume al livello minimo.
- Avviare la riproduzione e alzare il volume fino a raggiungere un livello gradevole.

Amplificatore digitale mediante porta ottica

Usando la porta **Optic. OUT** **14** si può riprodurre il segnale audio del televisore Smart attraverso un amplificatore digitale.

- A tale scopo, collegare un cavo coassiale (non fornito in dotazione) alla porta **Optic. OUT** **14** del televisore Smart e al relativo ingresso dell'amplificatore.

Collegare una soundbar/un impianto surround

Se, per ottimizzare l'audio, si desidera collegare una soundbar o un impianto surround, è possibile utilizzare i seguenti tipi di connessione:

AVVISO!

La funzione ARC consente di collegare una soundbar/un impianto surround tramite la presa **HDMI** **9** dello Smart TV. Leggere il relativo paragrafo a pag. 176.

Porta Optic. OUT

- Se la soundbar o l'impianto surround hanno una porta ottica SPDIF, utilizzare un cavo ottica (non fornito in dotazione) per collegare questa porta alla porta **Optic. OUT** **14** del televisore LCD.
- Se la soundbar o l'impianto surround hanno una porta coassiale SPDIF, utilizzare un adattatore (da coassiale a ottica, non fornito in dotazione) per collegare questa porta alla porta **Optic. OUT** **14** del televisore LCD.

Uscita cuffie **7**

- Utilizzare un adattatore con jack da 3,5 mm a 2 x RCA (non fornito in dotazione) per collegare l'uscita cuffie  **7** del televisore Smart agli ingressi audio della soundbar/dell'impianto surround. Nel menu **SUONO**, sottomenu **CUFFIE/LINEOUT** selezionare l'impostazione **LINEOUT**. Il volume dell'uscita cuffia non potrà più essere regolato tramite **CUFFIE**.

Presa SCART **13**

- Utilizzare un adattatore da Scart a 2 x RCA (non fornito in dotazione) per collegare la presa **SCART** **13** del televisore Smart agli ingressi audio della soundbar/dell'impianto surround.

Collegare un lettore DVD/Blu-ray

Per collegare un lettore DVD/Blu-ray si hanno diverse possibilità:

Con un cavo HDMI

- Se il lettore DVD/Blu-Ray è dotato di uscita HDMI, collegare un cavo HDMI (non fornito in dotazione) a una delle prese **HDMI 9** del televisore Smart. Non è necessario un ulteriore cavo per la trasmissione dell'audio.

Con un cavo video Component e un adattatore da 3 x RCA a VGA

- Se il lettore DVD/Blu-Ray dispone di uscite YUV (Y Pb Pr), è consigliabile collegarlo con un cavo Component (cavo RCA verde/blu/rosso) (non fornito in dotazione) e con l'adattatore YUV fornito in dotazione alla presa **VGA 12** dello Smart TV.

AVVISO!

Utilizzare esclusivamente l'adattatore YUV fornito in dotazione.

- Per la trasmissione dell'audio, collegare il lettore DVD/Blu-ray alla porta **SIDE AV 6** del televisore Smart usando l'adattatore AV (da 3 x RCA (giallo/bianco/rosso) a 3,5 mm fornito in dotazione).
- Collegare un cavo RCA stereo (connettore rosso e bianco) all'adattatore AV e alle uscite audio del dispositivo esterno.

AVVISO!

Utilizzare esclusivamente l'adattatore AV fornito in dotazione.

Con un cavo SCART

- Collegare il lettore Blu-ray alla presa **SCART 13** usando un cavo SCART (non fornito in dotazione). In tal caso non è necessario un ulteriore cavo per la trasmissione audio.

Con un adattatore AV

- Collegare l'adattatore AV all'ingresso **SIDE AV 6** del televisore Smart.
- Collegare un cavo RCA stereo (connettore rosso e bianco) all'adattatore AV e alle uscite audio del dispositivo esterno.
- Collegare un cavo RCA Video (connettore giallo) all'adattatore AV e all'uscita Video del dispositivo esterno.

AVVISO!

Utilizzare esclusivamente l'adattatore AV fornito in dotazione.

Collegare un videoregistratore

- Collegare un cavo antenna alla presa dell'antenna **ANT. 11** del televisore Smart e all'uscita dell'antenna del videoregistratore.
- Collegare un altro cavo antenna all'ingresso dell'antenna del videoregistratore e alla presa dell'antenna nella parete.

Inoltre è possibile collegare il televisore Smart e il videoregistratore con un cavo SCART. Ciò è consigliabile per ottenere un'elevata qualità video e audio. Per trasmettere l'audio stereo, è necessario un collegamento SCART.

- Collegare il cavo SCART alla presa **SCART 13** del televisore a Smart.
- Collegare l'altra estremità del cavo SCART alla presa SCART OUT del videoregistratore.

Collegare un registratore DVD

- Collegare un'estremità del cavo SCART alla presa SCART OUT del registratore DVD.
- Collegare l'altra estremità del cavo SCART alla presa **SCART 13** del televisore Smart.
- Collegare un cavo antenna alla presa dell'antenna **ANT. 11** del televisore Smart e all'uscita dell'antenna del registratore DVD.

- Collegare un altro cavo antenna all'ingresso dell'antenna del registratore DVD e alla presa dell'antenna nella parete.

Collegare un ricevitore (SAT, DVB-T, decoder, ecc.)

Esistono diverse possibilità per collegare al televisore Smart un dispositivo da utilizzare come ricevitore (per es. ricevitore satellitare, ricevitore DVB-T, decoder, Set-Top box).

Con un cavo HDMI

- Se il dispositivo esterno dispone di un'uscita HDMI, collegare un cavo HDMI (non fornito in dotazione) all'ingresso **HDMI 9** del televisore Smart e all'uscita HDMI del dispositivo esterno. In tal caso non è necessario un ulteriore cavo per la trasmissione audio.

Con un cavo video Component e un adattatore da 3 x RCA a VGA

- Se il lettore DVD/Blu-Ray dispone di uscite YUV (Y Pb Pr), è consigliabile collegarlo con un cavo Component (cavo RCA verde/blu/rosso) (non fornito in dotazione) e con l'adattatore YUV fornito in dotazione alla presa **VGA 12** dello Smart TV.

AVVISO!

Utilizzare esclusivamente l'adattatore YUV fornito in dotazione.

- Per la trasmissione dell'audio, collegare l'adattatore AV fornito in dotazione (da 3 x RCA (giallo/bianco/rosso) a jack 3,5 mm) alla porta **SIDE AV 6** del televisore Smart. Collegare un cavo RCA stereo (connettore rosso e bianco) all'adattatore AV e alle uscite audio del dispositivo esterno.

AVVISO!

Utilizzare esclusivamente l'adattatore AV fornito in dotazione.

Con un cavo SCART

- Collegare un ricevitore SAT con il cavo SCART alle prese **SCART 13**. In tal caso non è necessario un ulteriore cavo per la trasmissione audio.

Con un adattatore AV

- Collegare l'adattatore AV all'ingresso **SIDE AV 6** del televisore Smart.
- Collegare un cavo RCA stereo (connettore rosso e bianco) all'adattatore AV e alle uscite audio del dispositivo esterno.
- Collegare un cavo RCA Video (connettore giallo) all'adattatore AV e all'uscita Video del dispositivo esterno.

AVVISO!

Utilizzare esclusivamente l'adattatore AV fornito in dotazione.

Collegare un videoregistratore/registratore DVD e un ricevitore SAT

Per collegare contemporaneamente un registratore DVD o un videoregistratore e un ricevitore satellitare, si può procedere nel seguente modo:

- Collegare il ricevitore come descritto sopra.
- Per collegare il ricevitore, inserire un cavo SCART (non fornito in dotazione) nell'uscita SCART del registratore DVD e nel relativo ingresso SCART del ricevitore.
- Collegare un cavo antenna alla presa dell'antenna **ANT. 11** del televisore Smart e all'uscita dell'antenna del registratore.
- Collegare un altro cavo antenna all'ingresso dell'antenna del registratore DVD e all'uscita dell'antenna del ricevitore.
- Collegare il ricevitore satellitare all'LNB dell'antenna parabolica.

Collegare un camcorder

- Collegare il cavo adattatore AV all'ingresso **SIDE AV 6** del televisore Smart.
- Collegare un cavo RCA stereo (connettore rosso e bianco) all'adattatore AV e alle uscite audio del dispositivo esterno.
- Collegare un cavo RCA Video (connettore giallo) all'adattatore AV e all'uscita Video del dispositivo esterno.

AVVISO!

Utilizzare esclusivamente l'adattatore AV fornito in dotazione.

Dispositivo con uscita HDMI o DVI

L'interfaccia HDMI (High Definition Multimedia Interface) è l'unica interfaccia nel settore dell'elettronica di consumo che trasmette contemporaneamente dati audio e dati video in forma digitale. È in grado di gestire tutti i formati di immagine e suono conosciuti attualmente, compreso l'HDTV (High Definition Television) e può quindi anche visualizzare la risoluzione di 1080p senza perdita di qualità.

Molti dispositivi dell'elettronica di consumo, per esempio i lettori DVD, sono oggi dotati di uscite HDMI o DVI.

Collegare un dispositivo esterno con uscita HDMI

- Collegare un cavo HDMI (non fornito in dotazione) all'ingresso **HDMI 9** del televisore Smart e all'uscita HDMI del dispositivo esterno.
- Una volta collegato il dispositivo HDMI, accendere il televisore Smart.
- Accendere il dispositivo di riproduzione esterno HDMI.

Collegare un dispositivo esterno con uscita DVI

Se il dispositivo esterno dovesse avere un'uscita DVI, lo si può anche collegare all'ingresso **HDMI 9** (HDMI è retro-compatibile con DVI – "Digital Visual Interface"). A tale scopo è necessario un adattatore HDMI-DVI (non fornito in dotazione).

Poiché l'uscita DVI non trasmette l'audio, è necessario collegare anche un cavo audio. Collegare un cavo RCA stereo (connettore rosso e bianco) all'adattatore AV e alle uscite audio del dispositivo esterno.

Collegare un PC

Il televisore Smart può essere collegato al PC o al notebook come un comune monitor o un monitor aggiuntivo. L'immagine del PC o del notebook verrà trasmessa al televisore Smart.

Per collegare il televisore Smart al PC:

- Spegnerne i due apparecchi.
- Collegare un cavo VGA (non fornito in dotazione) all'ingresso **VGA 12** del televisore Smart e all'uscita della scheda grafica del PC o del notebook.
- Usando le dita, stringere le viti sul cavo del monitor in modo che i connettori siano inseriti saldamente nella presa.
- Per il trasferimento del suono collegare l'adattatore AV fornito in dotazione (da 3 x RCA (giallo/bianco/rosso) a 3,5 mm) all'ingresso **SIDE AV 6** del televisore Smart.
- Collegare un cavo RCA stereo (connettore rosso e bianco) all'adattatore AV e alle uscite audio del PC.
- Accendere prima il televisore Smart.
- Soltanto in seguito accendere il PC/notebook.
- Con **SOURCE 26** selezionare la modalità PC.

L'immagine del PC verrà visualizzata sul televisore Smart. Con il tasto **SOURCE 26** si torna alla modalità TV.

Se si utilizza il televisore Smart come secondo monitor del PC, può essere necessario modificare nel sistema operativo alcune impostazioni relative allo schermo. Consultare le istruzioni per l'uso del PC/notebook per le informazioni sull'utilizzo di più monitor.

Collegamento alla rete

Con un router / switch / hub

- Collegare con un cavo adatto il PC a una delle porte LAN del router / switch / hub (ad es. LAN2).

AVVISO!

L'utilizzo della funzione **CONDIVISIONE AUDIO VIDEO** presuppone la presenza di altro hardware all'interno della stessa rete.

- Utilizzare un'altra uscita LAN del router / switch / hub (ad es. LAN2) per il collegamento del televisore. Collegare la porta LAN sul retro del televisore alla connessione LAN del router / switch / hub.

Con una presa di rete

In base alla configurazione di rete è possibile collegare il televisore alla propria rete LAN. Utilizzare in questo caso un cavo Ethernet per collegare il televisore direttamente alla presa di rete a muro.

Tramite WLAN

Se si ha la possibilità di collegarsi a un router WLAN, utilizzare la WLAN integrata. Per configurare la rete WLAN, leggere anche il paragrafo **IMPOSTAZIONI DI RETE/INTERNET** a pagina 174.

Il menu OSD

Spostarsi nel menu

- Premere il tasto **MENU** **35** per attivare l'OSD.
- Con i tasti direzionali **▼ ▲** **31** scegliere le opzioni dal menu principale.
- Premere il tasto **OK** **32** per visualizzare l'opzione selezionata nel menu principale.
- Con i tasti direzionali **▼ ▲** **31** si scelgono le opzioni nei menu.
- Con il tasto **RETURN** **34** è possibile tornare indietro di un livello nel menu e al menu principale.
- Con i tasti direzionali **◀ ▶ ▼ ▲** **31** si imposta il valore desiderato o si effettua un'altra scelta.
- Con il tasto **EXIT** **20** o **MENU** **35** si chiude il menu.

Per impostazione predefinita, il menu si chiude automaticamente se non viene premuto alcun tasto.

AVVISO!

Bella parte inferiore del menu OSD vengono visualizzate le opzioni disponibili.

È possibile selezionare i seguenti menu principali:

- Menu **IMMAGINE**
- Menu **SUONO**
- Menu **IMPOSTAZIONI**
- Menu **INSTALLAZIONE**
- Menu **LISTA CANALI**
- Menu **MULTIMEDIA**

AVVISO!

A causa di eventuali modifiche tecniche, i menu qui descritti possono differire da quelli visualizzati sullo schermo.

A seconda della sorgente scelta, è possibile che non siano disponibili tutti i menu. Quando come sorgente è selezionata **VGA/PC**, vengono visualizzati ulteriori menu.

Il menu in dettaglio

Menu Immagine





Voce di menu	Impostazioni
MODO	Per selezionare la modalità immagine: NATURALE, CINEMA, SPORT, DINAMICO . Questa funzione corrisponde al tasto PRESET 36
CONTRASTO	Ridurre o aumentare il contrasto (scala 0 - 100).
LUMINOSITÀ	Ridurre o aumentare la luminosità (scala 0 - 100).
NITIDEZZA	Ridurre o aumentare la nitidezza (scala 0 - 100).
COLORE	Per ridurre o aumentare l'intensità del colore (scala 0 - 100).
RISPARMIO ENERGETICO	Qui è possibile impostare la modalità di risparmio energetico. Selezionare SPENTO, MINIMO, MEDIO, MASSIMO, AUTO o PERSONALIZZATO per impostare il valore di luminosità del televisore o per disattivare lo schermo. AVVISO! Nella modalità immagine DINAMICO non è possibile selezionare l'impostazione MASSIMO .
RETROILLUMINAZIONE	Se in RISPARMIO ENERGETICO è stata selezionata l'impostazione PERSONALIZZATO , è possibile regolare a piacere il valore di luminosità per la modalità di risparmio energetico (scala 0 - 100).

Voce di menu	Impostazioni
IMPOSTAZIONE AVANZATE	
CONTRASTO DINAMICO	Per impostare il contrasto dinamico: BASSO, MEDIO, ALTO o SPENTO ..
RIDUZIONE RUMORE	Questa funzione consente di diminuire il rumore d'immagine migliorando la qualità delle immagini quando il segnale è debole. Selezionare SPENTO, BASSO, MEDIO o ALTO .
TEMPERATURA COLORI	Per scegliere la tonalità del colore: NORMALE, CALDO, FREDDO o PERSONALIZZATO .
PUNTO DI BIANCO	Se in TEMPERATURA COLORI è stata selezionata l'impostazione PERSONALIZZATO , qui è possibile regolare gradualmente la temperatura del colore tra caldo e freddo.
ZOOM IMMAGINE	Per impostare il formato dell'immagine. Questa funzione corrisponde al tasto SIZE 22 .
MODO FILM	Per riprodurre fluidamente i filmati registrati con la videocamera, impostare la modalità filmato AUTO .
TONALITÀ PELLE	Per impostare le tonalità della pelle.
CAMBIO COLORE	Per impostare lo scostamento di colore.
HDMI FULL RANGE	HDMI FULL RANGE (opzionale): quando il segnale video arriva tramite un ingresso HDMI, questa funzione è disponibile nel menu di impostazione delle immagini. La si può utilizzare per intensificare il nero dell'immagine. È possibile impostare questa funzione a " ACCESO " per attivare la modalità HDMI True Black.
REIMPOSTA	Per ripristinare tutte le impostazioni predefinite delle immagini, premere OK 32 .

Menu Immagine in modalità VGA/PC



Voce di menu	Impostazioni	
CONTRASTO	Ridurre o aumentare il contrasto (scala 0 - 100).	
LUMINOSITÀ	Ridurre o aumentare la luminosità (scala 0 - 100).	
COLORE	Per ridurre o aumentare l'intensità del colore (scala 0 - 100).	
RISPARMIO ENERGETICO	Qui è possibile impostare la modalità di risparmio energetico. Selezionare SPENTO, MINIMO, MEDIO, AUTO o PERSONALIZZATO per impostare il valore di luminosità del televisore o per spegnere lo schermo.	
RETROILLUMINAZIONE	Se in RISPARMIO ENERGETICO è stata selezionata l'impostazione PERSONALIZZATO , è possibile regolare a piacere il valore di luminosità per la modalità di risparmio energetico (scala 0 - 100).	
IMPOSTAZIONE AVANZATE		
	CONTRASTO DINAMICO	Per impostare il contrasto dinamico: BASSO, MEDIO, ALTO o SPENTO..
	TEMPERATURA COLORI	Per scegliere la tonalità del colore: NORMALE, CALDO, FREDDO o PERSONALIZZATO .
	PUNTO DI BIANCO	Se in TEMPERATURA COLORI è stata selezionata l'impostazione PERSONALIZZATO , qui è possibile regolare gradualmente la temperatura del colore tra caldo e freddo.
	ZOOM IMMAGINE	Per impostare il formato dell'immagine. Questa funzione corrisponde al tasto SIZE  .
MODO FILM	Funzione per ottimizzare la riproduzione delle immagini dei film	

Voce di menu	Impostazioni	
POSIZIONE PC	POSIZIONE AUTOMATICA	Per spostare l'immagine, si può selezionare la voce POSIZIONE AUTOMATICA e premere OK 32 per portarla di nuovo al centro. Affinché le impostazioni risultino corrette, si dovrebbe usare questa funzione con un'immagine a pieno schermo.
	POSIZIONE H	Premendo ◀ ▶ 31 è possibile modificare la posizione orizzontale dell'immagine.
	POSIZIONE V	Premendo ◀ ▶ 31 è possibile modificare la posizione verticale dell'immagine.
	OROLOGIO	Con questa impostazione, il segnale video viene sincronizzato con la frequenza dei pixel dello schermo. Questo corregge eventuali disturbi, visualizzati sotto forma di strisce verticali nelle schermate ad alta densità di pixel (quali tabelle o testi con caratteri piccoli). Impostare la frequenza d'immagine con ◀ ▶ 31 .
	FASE	Se l'immagine del PC non è pulita, mediante ◀ ▶ 31 è possibile fare coincidere il segnale video con i pixel del televisore LCD. In tal modo viene visualizzata un'immagine pulita con nitidezza uniforme.
REIMPOSTA	Con o OK 32 si ripristinano tutte le impostazioni predefinite per le immagini.	

Menu Suono

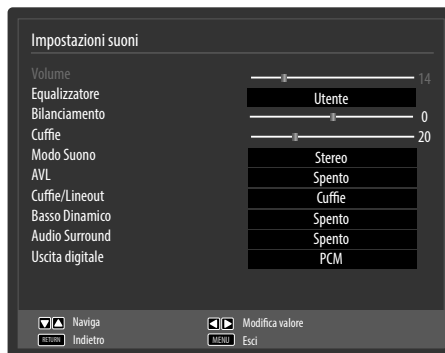

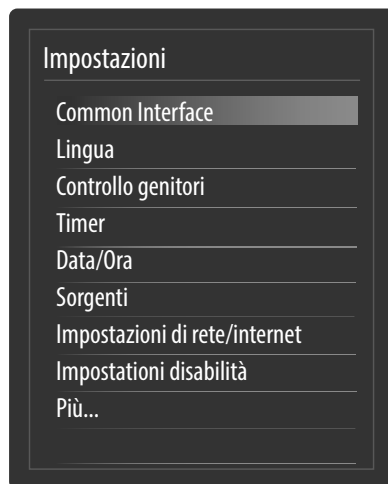

Voce di menu	Impostazioni
VOLUME	Impostazione di base del volume all'accensione (scala 0 - 63). Selezionare un volume moderato.
EQUALIZZATORE	Nel menu dell'equalizzatore è possibile impostare l'opzione MUSICA, FILM, DIALOGO, PIATTO, CLASSICO o UTENTE . Le impostazioni del menu Equalizzatore possono essere modificate solo quando è stato selezionato UTENTE come modalità di equalizzazione.
BILANCIAMENTO	Per regolare il bilanciamento tra il diffusore audio destro e sinistro (scala tra -31 e + 31).
CUFFIE	Qui è possibile regolare il volume delle cuffie. Lo si può cambiare solo se alla voce CUFFIE/ LINEOUT è stata selezionata l'impostazione CUFFIE . <div style="border: 1px solid black; padding: 5px; text-align: center;">⚠ AVVERTENZA!</div> <p>Pericolo di danni all'udito! L'utilizzo dell'apparecchio con le cuffie ad alto volume per un periodo prolungato può provocare danni all'udito.</p> <ul style="list-style-type: none"> - Prima della riproduzione, impostare il volume al livello minimo. - Avviare la riproduzione e alzare il volume fino a raggiungere un livello gradevole.
MODO SUONO	L'impostazione di base è STEREO . Se la trasmissione attuale supporta la modalità DUAL (ad es. per le trasmissioni bilingui), è possibile selezionare anche DUAL-I e DUAL-II (lingua originale e doppiaggio).
AVL	Questa funzione compensa i volumi diversi delle varie trasmissioni. Impostare su SPENTO per mantenere il volume originale. Impostare su ACCESO per udire un volume costante.
CUFFIE / LINEOUT	Selezionare il segnale audio per le cuffie. L'impostazione CUFFIE consente di regolare il volume del segnale. Con l'impostazione LINEOUT il segnale ha un volume predefinito non modificabile. Quando è selezionata questa impostazione si può collegare all'apparecchio un amplificatore esterno.
BASSO DINAMICO	Impostare l'amplificazione dei bassi su ACCESO o SPENTO .
AUDIO SURROUND	Per attivare/disattivare l'effetto Surround.
USCITA DIGITALE	È possibile impostare il tipo di audio per l'uscita digitale.

Menu Impostazioni



Voce di menu	Impostazioni
<p>COMMON INTERFACE</p>	<p>Se si desidera guardare i canali a pagamento, è necessario innanzitutto rivolgersi al relativo fornitore. Dopo la registrazione si riceve un Conditional Access Module (modulo CA) e una scheda. Nella documentazione fornita con il modulo sono spiegate le impostazioni.</p> <p>Installare i componenti CI nel televisore come descritto di seguito:</p> <ul style="list-style-type: none"> - Spegnere il televisore ed estrarre la spina dalla presa elettrica. - Inserire il modulo CAM nello slot posto sul lato del televisore LCD. In seguito inserire la scheda. <p style="text-align: center;">AVVISO!</p> <p>Si noti che è possibile solo inserire o rimuovere il modulo CI quando il dispositivo viene scollegato dalla rete.</p> <div style="border: 1px solid black; padding: 5px; text-align: center;"> <p>⚠ ATTENZIONE!</p> </div> <p>Pericolo di danni!</p> <p>Se si tenta di inserire il modulo CI con la forza si può danneggiare il modulo CI stesso o il televisore.</p> <ul style="list-style-type: none"> - Il modulo CI deve essere inserito nella direzione corretta; non è possibile infilarlo al contrario. - Collegare il televisore all'alimentazione, accenderlo e attendere qualche istante fino al riconoscimento della scheda. <p>Alcuni moduli CA richiedono anche altre impostazioni che è possibile configurare nel menu COMMON INTERFACE.</p> <p>Se non è inserito alcun modulo, viene visualizzato il messaggio "NESSUN MODULO COMMON INTERFACE RILEVATO".</p>

Voce di menu	Impostazioni	
LINGUA	<p>Nel menu IMPOSTAZIONI LINGUA vengono configurate e visualizzate tutte le impostazioni relative alla lingua.</p> 	
MENU	<p>Si seleziona la lingua del Menu OSD, vale a dire per le scritte sullo schermo. La lingua cambia immediatamente. Non impostare una lingua che non si comprende.</p>	
PREFERITI	<p>Se sono disponibili, si utilizzano queste impostazioni. Altrimenti verranno utilizzate le impostazioni attuali.</p>	
LINGUA AUDIO PRINCIPALE	<p>Se un programma, ad es. un film, viene trasmesso in più lingue, è possibile impostare la lingua preferita (ad es. la lingua originale).</p>	
LINGUA AUDIO SECONDARIA	<p>Selezionare qui la seconda lingua preferita per l'audio.</p>	
LINGUA SOTTOTITOLI PRINCIPALE	<p>Se la trasmissione include sottotitoli per non udenti, qui è possibile impostare la lingua preferita.</p>	
LINGUA SOTTOTITOLI SECONDARIA	<p>Selezionare qui la seconda lingua preferita per i sottotitoli.</p>	
LINGUA TELEVIDEO PRINCIPALE	<p>Selezionare qui la prima lingua preferita per i televideo</p>	
LINGUA TELEVIDEO SECONDARIA	<p>Selezionare qui la seconda lingua preferita per i televideo</p>	
GUIDA	<p>Se per la programmazione TV (guida) sono disponibili più lingue, questa opzione consente di scegliere quella preferita.</p>	
ATTUALE	AUDIO	<p>Si può modificare la lingua di riproduzione audio della trasmissione in corso se viene supportata un'altra lingua di riproduzione audio.</p>
	SOTTOTITOLI	<p>Si possono selezionare i sottotitoli per la trasmissione in corso, se questi sono disponibili.</p>

Voce di menu	Impostazioni	
CONTROLLO GENITORI	<p>Se si conferma questa voce premendo OK 32 si apre una finestra di dialogo. Verrà richiesta la password (o la chiave di sblocco). La password predefinita dell'apparecchio è "0000". Se l'inserimento è corretto si apre la finestra di dialogo delle impostazioni di protezione.</p> 	
BLOCCO DEL MENU	L'impostazione BLOCCO DEL MENU attiva o disattiva l'accesso al menu. È possibile disattivare l'accesso al menu d'installazione o all'intero sistema di menu.	
LIVELLO DEL BLOCCO	Se è impostata questa opzione, consente di ricevere dall'emittente informazioni che riguardano l'età. Se la relativa fascia d'età è disattivata nell'apparecchio, l'accesso alla trasmissione viene bloccato.	
BLOCCO BAMBINI	Se si attiva il sistema di sicurezza per i bambini, il televisore potrà essere comandato solo attraverso il telecomando. In questo caso il tasto multifunzione MODE 8 non è associato ad alcuna funzione. Per riaccendere il televisore, è necessario il telecomando. Quando si preme un tasto, sullo schermo viene visualizzato il messaggio " SICUREZZA BAMBINI ", e il menu non appare.	
IMPOSTA PIN	<p>Consente di definire un nuovo codice PIN. Immettere un nuovo PIN con i tasti numerici. È necessario digitare un'altra volta il nuovo codice PIN per conferma.</p> <p style="text-align: center;">AVVISO!</p> <p>Prendere nota del nuovo PIN. Altrimenti sarà necessario ripristinare lo stato in cui si trovava l'apparecchio alla consegna, perdendo tutte le impostazioni e gli elenchi dei canali.</p>	
PIN CICAM PREDEFINITO (opzionale)	Qui è possibile inserire il codice PIN della scheda CI per registrare i canali della scheda Pay-TV utilizzata (a condizione che il fornitore supporti questa funzione).	
TIMER	<p>Il TIMER SPEGNIMENTO consente di programmare l'apparecchio in modo che si spenga autonomamente. È possibile impostare il tempo di spegnimento in intervalli di 30 minuti (massimo 2 ore). Subito dopo avere definito l'impostazione, parte il Timer Sleep. Selezionare SPENTO per disattivare la funzione.</p> <p>Il TIMER SPEGNIMENTO consente di programmare l'apparecchio in modo che si spenga autonomamente. È possibile impostare il tempo di spegnimento in intervalli di 30 minuti (massimo 2 ore). Subito dopo avere definito l'impostazione, parte il Timer Sleep. Selezionare SPENTO per disattivare la funzione.</p> 	

Voce di menu	Impostazioni
	È possibile utilizzare la funzione Timer per passare a un altro canale a un'ora precisa (se l'apparecchio è acceso). Se l'apparecchio si trova in standby, all'ora impostata il segnale desiderato viene emesso sulla presa SCART 13 . L'apparecchio non si accende. In questo modo, in modalità standby è possibile ad esempio registrare una trasmissione con un videoregistratore. In questo caso lampeggia il LED sul lato anteriore dell'apparecchio.
TIPO DI RETE	Selezione del tipo di gruppo delle emittenti (DVB-T, DVB-T2, DVB-C o DVB-S).
TIPO DI TIMER	Questo è fisso e non modificabile.
CANALE	Selezione del canale.
TIPO DI REGISTRAZIONE	Questo è fisso e non modificabile.
DATA	Inserire la data. Mediante i tasti numerici modificare di volta in volta il numero nelle parentesi quadre.
AVVIO	Inserire l'ora d'inizio.
FINE	Inserire l'ora di fine.
DURATA	La durata viene rilevata automaticamente.
RIPETI	Scegliere gli intervalli di tempo a cui il timer deve essere ripetuto.
MODIFICA/ CANCELLA	Se si seleziona NON CONSENTITO viene visualizzato il simbolo di un lucchetto. In questo caso si può aprire la voce soltanto con il PIN.
DATA/ORA	Qui è possibile modificare le impostazioni dell'ora.
	DATA / ORA: visualizzazione della data e dell'ora impostate. Queste voci non possono essere modificate.
	IMPOSTAZIONI ORA: Se si modifica la voce da AUTOMATICO a MANUALE , nella voce che segue si può spostare avanti o indietro il fuso orario di ore intere.
	GMT: Attivo solo se la voce precedente è impostata a „ MANUALE “. Selezionare il valore con ◀ ▶ 31 . L'ora attuale viene cambiata di conseguenza.
SORGENTI	Questo menu consente di disattivare, attivare e selezionare le sorgenti. Per disattivare una sorgente, selezionarla e premere ◀ ▶ 31 . Le sorgenti disattivate non sono visualizzate nell'elenco di selezione che viene aperto con il tasto SOURCE 26 . Per rinominare una sorgente, premere il tasto rosso (ZOOM) 40 . In seguito con i tasti ◀ ▶ ▲ ▼ 31 si può modificare il nome.

Voce di menu	Impostazioni		
IMPOSTAZIONI DI RETE/INTERNET	TIPO DI SEGNALE	Selezionare il tipo di rete DISPOSITIVO WIRELESS o DISPOSITIVO CABLATO . Dopo avere effettuato la selezione e confermato con il tasto OK 32 , viene visualizzato un riepilogo di tutte le reti disponibili. Effettuare una selezione e confermare con il tasto OK 32 . Nel caso sia necessaria una password per la rete, verrà visualizzata una tastiera virtuale sulla quale è possibile inserirla utilizzando i tasti direzionali ◀ ▶ ▲ ▼ 31 e il tasto OK 32 . Dopo avere immesso la password, selezionare OK sulla tastiera e confermare con il tasto OK 32 .	
	PREMERE WPS SUL PROPRIO ROUTER WIFI (solo per WLAN)	Questa opzione consente di effettuare una connessione veloce WPS tramite una rete senza fili (WLAN).	
	TEST VELOCITÀ INTERNET	Premere il tasto OK 32 per verificare la velocità della connessione Internet	
	IMPOSTAZIONI AVANZATE	Premere il tasto OK 32 per richiamare altre opzioni relative alla configurazione di rete	
		CONFIGURAZIONE	Selezionare l'impostazione IP AUTOMATICO o IP MANUALE . Se è stato selezionato IP MANUALE , verranno visualizzate altre tre righe nelle quali si possono inserire i dati per INDIRIZZO IP , SUBNET MASK e GATEWAY PREDEFINITO manualmente con i tasti direzionali ◀ ▶ 31 e i tasti numerici 28 .
		CONFIGURAZIONE	Scegliere DNS AUTOMATICO o DNS MANUALE . Se è stato selezionato DNS MANUALE , verranno visualizzate altre due righe nelle quali si possono inserire i dati per SERVER DNS 1 e SERVER DNS 2 manualmente con i tasti direzionali ◀ ▶ 31 e i tasti numerici 28 .
AVVISO!			
È possibile interrompere una connessione di rete attiva premendo il tasto rosso [ZOOM] 40 .			
IMPOSTAZIONI DISABILITÀ	Qui si possono definire le impostazioni per ipovedenti e ipoudenti al fine di ricevere eventuali segnali ausiliari.		
	IPOUDENTI	Se l'emittente trasmette segnali audio per non udenti, si può impostare ACCESO per ricevere questi segnali.	
	DESCRIZIONE AUDIO	Se l'emittente trasmette segnali audio speciali per non vedenti, si può impostare questa opzione su ACCESO per riceverli.	

Voce di menu	Impostazioni
ALTRE IMPOSTAZIONI	
INTERRUZIONE MENU	È possibile impostare l'intervallo di tempo dopo il quale il menu OSD si deve chiudere automaticamente
HBBTV	Selezionare l'impostazione ACCESO per avere la possibilità di richiamare contenuti HbbTV via Internet. È necessario che il servizio sia disponibile nella propria regione
AGGIORNAMENTO SOFTWARE	È possibile cercare il software più recente per il televisore LCD e aggiornarlo. L'aggiornamento dura ca. 30 minuti. Non interrompere la procedura. Viene visualizzato lo stato di avanzamento della ricerca.
VERSIONE APPLICAZIONE	Visualizzazione della versione.
AUTOSPEGNIMENTO	È possibile impostare l'intervallo di tempo per lo spegnimento automatico. Al raggiungimento dell'intervallo, il televisore si spegne.
CHIAVE BISS	Attivazione manuale dei programmi. Impostazione disponibile solo per i programmi satellitari.
CONDIVISIONE AUDIO VIDEO	Per attivare o disattivare la condivisione video-audio. Questa funzione consente di condividere dati con altri dispositivi multimediali come PC, smartphone, foto/videocamere, ecc. A tale proposito leggere anche il capitolo "Utilizzo del servizio di rete Condivisione Audio Video" a pagina 182. AVVISO! Se si disattiva la funzione CONDIVISIONE AUDIO VIDEO , non è più possibile visualizzare file audio, video o foto sullo Smart TV. In tal caso la funzione DMR (Digital Media Renderer) è disattivata.
MODO ACCENSIONE	Selezionare la modalità di accensione STANDBY o ULTIMO STATO . Azionando l'interruttore generale, il dispositivo passerà alla modalità standby, all'ultima impostazione selezionata. o si accenderà.
TELECOMANDO VIRTUALE	Attivazione/disattivazione del telecomando virtuale. Ciò consente di utilizzare il televisore tramite altri dispositivi.

Voce di menu	Impostazioni	
	CEC (Consumer Electronics Control)	<p>Attivare questa funzione per consentire la comunicazione di tutti i dispositivi collegati tramite HDMI. In questo modo sarà possibile, ad esempio, controllare con un solo telecomando tutti i dispositivi di una rete HDMI. Attivare questa funzione se si desidera definire ulteriori impostazioni in ALTOPARLANTE.</p> <ul style="list-style-type: none"> – Attivare innanzi tutto la funzione CEC e selezionare HDMI1 come sorgente. Se è già stato collegato un dispositivo che supporta la funzione CEC, al posto di HDMI1 verrà visualizzato il nome del dispositivo. Le funzioni di base del dispositivo potranno essere controllate automaticamente con il telecomando dello Smart TV. <p style="text-align: center;">AVVISO!</p> <p>Quando è attiva la funzione CEC e come sorgente è stata selezionata HDMI1 (è stato collegato un dispositivo che supporta la funzione CEC), è possibile che non si riesca più a richiamare il menu OSD mediante il tasto MENU 35.</p>
	CEC AUTO ACCENSIONE AUTOMATICA	<p>Questa funzione consente di accendere il televisore con il dispositivo compatibile HDMI-CEC collegato e di passare automaticamente alla sorgente d'ingresso. Selezionare ATTIVATO per utilizzare questa funzione.</p>
	ALTOPARLANTI (ARC)	<p>Per gli altoparlanti è selezionata l'impostazione predefinita TV che consente di utilizzare solo gli altoparlanti interni per l'emissione dell'audio. Questa impostazione può essere modificata solo se prima è stata attivata la funzione CEC. In tal caso si ha la possibilità di selezionare l'impostazione AMPLIFICATORE e di collegare un amplificatore esterno a una rete CEC tramite la porta HDMI1 9. In questo caso gli altoparlanti interni non vengono disattivati. I tasti del volume sul telecomando consentono ora di controllare il dispositivo collegato alla presa HDMI1 9 (non viene visualizzato l'OSD per le barre del volume).</p> <p style="text-align: center;">AVVISO!</p> <p>A causa dell'elevato numero di dispositivi esistenti, non è possibile garantire sempre un funzionamento corretto.</p>

Menu Installazione

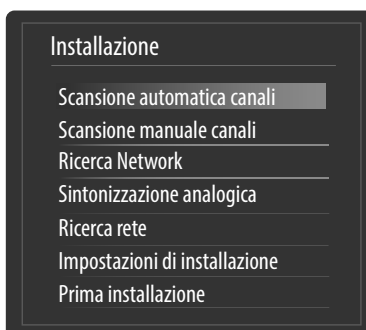

Voce di menu	Impostazioni	
SCANSIONE AUTOMATICA CANALI	<p>La funzione di ricerca automatica dei canali consente di effettuare un'ulteriore ricerca dei canali sul televisore e di memorizzare nuovi canali.</p> <p>Sono disponibili diverse opzioni di ricerca.</p> <p>Una volta selezionata l'opzione di ricerca, premere OK 32. Confermare la domanda con SI e premere OK 32 per avviare la ricerca dei canali.</p> <p>Premendo MENU 35 si può interrompere la ricerca. In tal caso i canali trovati non vengono memorizzati.</p>	
SCANSIONE MANUALE CANALI	<p>Questa funzione viene utilizzata per l'immissione diretta di canali o di transponder di satelliti.</p>	
RICERCA NETWORK	<p>Ricerca manuale di una rete. Vengono cercati i programmi correlati del canale attualmente selezionato. Le informazioni ricevute dipendono dal canale selezionato e portano a risultati diversi.</p> <p style="text-align: center;">AVVISO!</p> <p>La lista dei canali esistente verrà sostituito all'inizio di ricerca della rete.</p>	
SINTONIZZAZIONE ANALOGICA	<p>È possibile effettuare la sintonia fine dei canali analogici.</p>	
RICERCA RETE	LISTA SATELLITI	<p>Visualizzazione dell'elenco dei satelliti.</p> <p>Con il tasto giallo [ROOT] 40 si aggiunge un nuovo satellite.</p> <p>Con il tasto blu [TITLE] 40 si elimina un satellite dall'elenco.</p> <p>Premere il tasto OK 32 per modificare il satellite selezionato.</p>
	INSTALLAZIONE ANTENNA	<p>In quest'area si possono modificare le impostazioni dell'antenna e cercare nuovi canali dei satelliti.</p>
	SATCODX	<p>Da questa voce di menu è possibile esportare e importare l'elenco dei satelliti. Collegare un supporto dati removibile (chiavetta USB) per salvarvi l'elenco dei canali.</p>
IMPOSTAZIONI DI INSTALLAZIONE	<p>Qui si possono definire ulteriori impostazioni relative all'installazione.</p>	
	RICERCA CANALI IN STANDBY	<p>Se la funzione è impostata a ACCESO, quando il televisore è in standby verranno cercati i canali disponibili. Quando l'apparecchio trova canali nuovi o non ancora presenti, viene visualizzato un menu nel quale si possono accettare o rifiutare le modifiche.</p>
	DINAMICO CANALI AGGIORNAMENTO	<p>Se si seleziona l'impostazione ATTIVATO, gli aggiornamenti dell'elenco dei canali vengono eseguiti automaticamente.</p>

Voce di menu	Impostazioni
PRIMA INSTALLAZIONE	<p>Questa funzione corrisponde alle prime fasi dell'installazione eseguita alla prima accensione.</p> <p style="text-align: center;">AVVISO!</p> <p>Se si esegue di nuovo la prima installazione, vengono ripristinate tutte le impostazioni predefinite, anche il PIN.</p>

Menu Lista canali



L'elenco dei canali è lo strumento che consente di gestire i canali. Il menu **MODIFICA ELENCO CANALI** può essere aperto anche in altri modi se ad apparecchio acceso si preme il tasto **OK 32** (**LISTA CANALI** si apre) e in seguito il **tasto verde [REPEAT] 40** (**AVANZATE**).

In questo menu sono disponibili le seguenti opzioni:

Tasto	Voce	Funzione
OK 32	OPZIONI	<p>Se si preme il tasto OK 32, vengono visualizzate le seguenti opzioni per la modifica del canale attualmente selezionato:</p> <p>GUARDA: premendo il tasto OK 32 l'apparecchio passa al canale precedentemente selezionato.</p> <p>SPOSTA: questa funzione consente di assegnare al canale attualmente selezionato (o a tutti i canali selezionati) un'altra posizione nell'elenco dei canali. Premere il tasto OK 32, quindi inserire la nuova posizione con i tasti numerici. Premere di nuovo il tasto OK 32 e confermare la domanda di sicurezza successiva con SÌ. Il canale verrà assegnato alla posizione desiderata e tutti gli altri canali verranno spostati di conseguenza.</p> <p>CANCELLA: Questa funzione consente di cancellare il canale attualmente selezionato (o tutti i canali selezionati). Premere il tasto OK 32 e confermare la domanda di sicurezza successiva con SÌ. Il canale verrà cancellato in modo permanente. Selezionare NON per annullare l'operazione.</p> <p>MODIFICA: Questa funzione consente di rinominare il canale attualmente selezionato (o tutti i canali selezionati). Premere il tasto OK 32 e con i tasti ◀ ▶ 31 selezionare la posizione, quindi con il tasto ▲ ▼ 31 selezionare il carattere desiderato. Se in seguito si preme il tasto OK 32, viene confermato il nuovo nome.</p> <p>BLOCCA/SBLOCCA: Questa funzione consente di bloccare o sbloccare il canale attualmente selezionato (o tutti i canali selezionati). Il blocco dei canali consente di limitare l'accesso a determinati canali mediante una password. Premere il tasto OK, quindi inserire la password richiesta (quella predefinita è 0000). Accanto al nome del canale apparirà il simbolo di un lucchetto. Per sbloccare il canale procedere come segue.</p> <p style="text-align: center;">AVVISO!</p> <p>Per bloccare un canale è necessario conoscere la password (password predefinita: 0000, nel menu EINSTELLUNGEN > KINDERSICHERUNG è possibile cambiarla)</p> <p>AGGIUNGI/RIMUOVI PREFERITI: Si possono creare quattro elenchi di preferiti a cui in seguito si accede con il tasto FAV 24. Premendo il tasto OK 32 è possibile inserire il canale attualmente selezionato (o tutti i canali selezionati) in uno o più elenchi di preferiti. A tale scopo, selezionare la voce ACCESO per l'elenco desiderato e premere il tasto OK 32 (o EXIT 20). Per rimuovere un canale da un elenco di preferiti, selezionare la voce SPENTO. Se un canale è assegnato ai preferiti, accanto al suo nome viene visualizzato un apposito simbolo. A tale proposito leggere anche il capitolo "Aprire gli elenchi dei preferiti" a pagina 21.</p>
▲ ▼ 31	NAVIGA	Con i tasti direzionali ▲ ▼ 31 selezionare il canale precedente o successivo.
P +/- 33	PAGINA AVANTI/INDIETRO	Per scorrere di 10 pagine verso l'alto o verso il basso, è possibile usare il tasto P+ 33 o il tasto P- 33.
Tasto giallo [ROOT] 40	SELEZIONA	Questo tasto consente di contrassegnare il canale attualmente selezionato. Accanto al nome del canale compare un segno di spunta. Con un'ulteriore pressione del tasto viene rimosso il segno di spunta.

Tasto	Voce	Funzione
Tasto blu	FILTRO	<p>Qui sono disponibili le funzioni di filtro che consentono di modificare la visualizzazione dell'elenco canali:</p> <p>TIPO SI SEGNALE: verranno visualizzati solo i canali relativi al tipo di ricezione scelto.</p> <p>TV/RADIO: selezionare se devono essere visualizzati solo i canali TV, solo quelli radio o tutti i canali dell'elenco.</p> <p>LIBERO/CAS: selezionare se devono essere visualizzati solo i canali criptati o tutti i canali dell'elenco.</p> <p>A - Z: qui è possibile selezionare ogni singola lettera dell'alfabeto in modo da visualizzare solo i canali il cui nome inizia con quella lettera.</p> <p>ORDINA: selezionare il tipo di ordinamento (ALPHABETISCH o NUMERISCH).</p> <p>HD/SD: selezionare se visualizzare solo HD, SD o tutti i canali.</p> <p>PREFERITI: selezionare se deve essere visualizzato uno dei quattro possibili elenchi di preferiti.</p> <p>OPZIONI PROFILO: qui si possono definire le impostazioni per la Pay-TV (al momento questa funzione non è tuttavia utilizzata dai fornitori di Pay-TV).</p> <p>LISTA SATELLITI (solo per il tipo di ricezione tramite satellite): se si desidera richiamare i canali di singoli satelliti presenti nell'elenco canali, qui è possibile selezionare quello desiderato. Dopo avere premuto il tasto OK, nell'elenco verranno visualizzati i canali del satellite scelto.</p> <p style="text-align: center;">AVVISO!</p> <p>Anche dopo la chiusura dell'elenco canali e la riapertura con il tasto OK 32 continueranno a essere visualizzati i risultati precedentemente filtrati. Per visualizzare di nuovo l'elenco canali completo, è necessario ripristinare i filtri corrispondenti. Tuttavia, se ad apparecchio acceso si richiama l'elenco canali con il tasto OK 32 e qui si utilizza l'opzione FILTRO, ciò equivale a una funzione di ricerca. Questo significa che, dopo la chiusura dell'elenco canali e la riapertura con il tasto OK 32, viene nuovamente visualizzato l'elenco canali completo. I risultati precedentemente filtrati non vengono mantenuti.</p>
RETURN 34	INDIETRO	Premere il tasto RETURN 34 per fare un passo indietro nel menu.
Tasti numerici 28	SALTA	Per saltare a un canale desiderato, è possibile inserire direttamente il numero del canale mediante i tasti numerici 28 .
MENU 35	ESCI	Premere il tasto MENU 35 per uscire dall'elenco canali.
Tasto verde [RE-PEAT] 40	SELEZIONA/ DESELEZIONA TUTTO	Questo tasto consente di selezionare tutti i canali. Accanto al nome di tutti i canali compare un segno di spunta. Con un'ulteriore pressione del tasto viene rimosso il segno di spunta.

Menu MultiMedia

Se si collega un supporto dati USB al televisore Smart, si possono riprodurre file musicali, foto e video.

AVVISO!

Alcuni tipi di dispositivi USB (lettore MP3) potrebbero non essere compatibili con questo televisore a Smart.

Collegare il dispositivo USB direttamente. Non utilizzare un cavo, perché potrebbero verificarsi problemi di compatibilità.

Non scollegare il dispositivo USB durante la riproduzione di un file.

È pericoloso collegare e scollegare rapidamente i dispositivi USB. In particolare, non si dovrebbe inserire ed estrarre il dispositivo USB per più volte consecutive in un breve intervallo di tempo, Perché questo potrebbe arrecare danni fisici al dispositivo USB e soprattutto al televisore Smart.

Collegare il supporto dati USB e premere il tasto **MEDIA** (42) sul telecomando. Si aprirà la schermata del browser multimediale. Inoltre, per aprire il browser multimediale si può usare anche l'omonima funzione nel menu principale. Sono disponibili le seguenti opzioni:

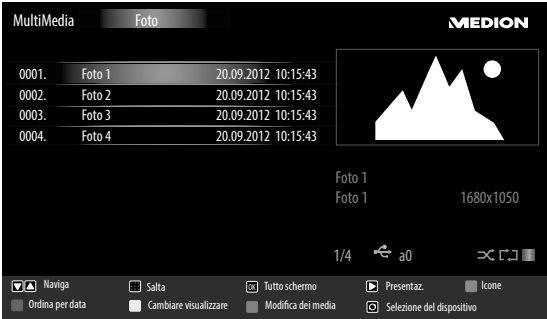
<ul style="list-style-type: none"> • VIDEO - per la riproduzione di file video 0..9 (28): Salta OK (32): Riproduci File TASTO ROSSO (40): Ordina per nome LANG (21): Anteprima riproduzione (SWAP) (29): Selezione del dispositivo (se sono disponibili più unità USB o di rete) ▼ ▲ (31): Naviga ▶ (41): Riprendi TASTO VERDE (40): Ciclo/Rip. Casuale TASTO GIALLO (40): Cambiare visualizzare TASTO BLU (40): Modifica dei media 	
<ul style="list-style-type: none"> • FOTO - per la riproduzione di foto ▼ ▲ (31): Naviga 0..9 (28): Salta OK (32): Tutto schermo ▶ (41): Presentaz. TASTO VERDE (40): Icone TASTO ROSSO (40): Ordina per data TASTO GIALLO (40): Cambiare visualizzare TASTO BLU (40): Modifica dei media (SWAP) (29): Selezione del dispositivo (se sono disponibili più unità USB o di rete) 	

- **MUSICA** - per la riproduzione di musica
- ▼ ▲ **31**: Naviga
- ▶ **41**: Riprendi
- **41**: Stop
- ⌚ **(SWAP) 29**: Selezione del dispositivo (se sono disponibili più unità USB o di rete)
- ◀ ▶ **31**: Prec/Succ
- TASTO GIALLO 40**: Cambiare visualizzare
- 0..9 28**: Salta
- OK 32**: Riproduci File
- II 41**: Pausa
- TASTO ROSSO 40**: Ordina
- TASTO VERDE 40**: Ciclo/Rip. Casuale
- TASTO BLU 40**: Modifica dei media

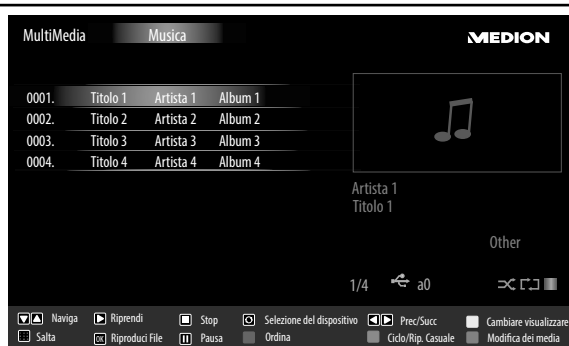

AVVISO!

Se sul supporto dati USB non è presente un determinato tipo di file, viene visualizzato un messaggio in proposito.

Verrà visualizzata l'opzione ⌚ **(SWAP) 29** se sono disponibili più porte USB e/o reti

- **TUTTO³** - per la riproduzione di tutti i tipi di contenuti multimediali
- **IMPOSTAZIONI** - per l'impostazione del browser multimediale

A seconda dell'opzione selezionata sono disponibili funzioni diverse, indicate nella parte inferiore dello schermo.

- Per uscire dal browser multimediale premere il tasto **MENU 35**.

Utilizzo del servizio di rete Condivisione Audio Video

Il servizio di rete Condivisione Audio Video consente di condividere i dati tra dispositivi, a condizione che questi supportino la funzione Condivisione Audio Video.

- Collegare il TV Smart a una rete.
- Accendere il TV Smart e dal menu aprire il **MULTIMEDIA**.
- Selezionare l'opzione **IMPOSTAZIONI**.
- In Stile di riproduzione impostare l'opzione **CARTELLA**.
- Premere il tasto **RETURN 34** per passare al menu principale del browser multimediale.
- Selezionare il tipo di supporto desiderato e confermare con **OK 32**. Verranno elencate tutte le reti disponibili.
- Selezionare il server multimediale o la rete desiderata. Verranno visualizzati tutti i file disponibili.

AVVISO!

Nella parte inferiore dell'immagine sono indicati i comandi disponibili.

³ Questo menu di selezione viene visualizzato quando nel menu **IMPOSTAZIONI**, in **MODO DI REPRODUZIONE**, è stata attivata l'opzione **CARTELLA**.

Download software Condivisione Audio Video

Il necessario software Condivisione Audio Video può essere scaricato gratuitamente all'indirizzo <http://www.nero.com/mediahome-tv>. Installare il software Condivisione Audio Video su PC, notebook o simile dispositivo multimediale per potere accedere dal televisore Smart a tutti i file di foto, musica e video attraverso la rete.

EPG - guida ai programmi

Con il tasto **EPG 25** si apre la "guida elettronica ai programmi".

Nella tabella si vedono la trasmissione corrente e quella successiva per i canali disponibili.

- Con i tasti **▼ ▲ 31** selezionare un programma e scorrerlo premendo **◀ ▶ 31**.

AVVISO!

Le informazioni sui programmi sono fornite dalle emittenti. Qualora non venissero visualizzate informazioni su un programma, non si tratterebbe di un difetto del televisore Smart.

La tabella seguente mostra le opzioni per la **GUIDA PROGRAMMI**:

Tasto	Voce	Funzione
▲ ▼ ◀ ▶ 31	NAVIGA	Con i tasti direzionali 31 ci si sposta all'interno della guida.
Tasto rosso [ZOOM] 40	PROGRAMMA ATTUALE / SUCCESSIVO	Selezionare la vista PROGRAMMA ATTUALE / SUCCESSIVO . Verranno visualizzate solo la trasmissione attuale e quella successiva. Con il tasto giallo [ROOT] 40 si torna indietro alla PIANIFICAZIONE ORARI
Tasto verde [REPEAT] 40	PIANIFICAZIONE LISTE	Nella vista PIANIFICAZIONE LISTE vengono visualizzate solo le trasmissioni del canale selezionato in un periodo di due ore. Con il tasto verde [REPEAT] 40 si può richiamare l'intervallo di tempo successivo e con il tasto rosso [ZOOM] 40 si torna all'intervallo di tempo precedente. Non è tuttavia possibile visualizzare la programmazione passata. Da questa vista è possibile richiamare la PROGRAMMA ATTUALE / SUCCESSIVO con il tasto blu [TITLE] 40 e la funzione FILTRO con il tasto ☰ 30 . Con il tasto giallo [ROOT] 40 si torna indietro alla PIANIFICAZIONE ORARI .
Tasto giallo [ROOT] 40	ZOOM	Rimpicciolimento della finestra temporale.
Tasto blu [TITLE] 40	FILTRO	Se si cerca una trasmissione specifica, è possibile impostare un filtro che delimiti la ricerca.
☰ (SUBTITLE) 39	SELEZIONA GENERE	Impostare il genere delle trasmissioni visualizzate.
OK 32	OPZIONI	Quando il programma selezionato è in onda, è disponibile solo l'opzione SELEZIONA CANALE . Premere il tasto OK 32 per passare alla visione del programma. Nel caso in cui la trasmissione selezionata vada in onda nel futuro, è disponibile anche l'opzione IMPOSTA TIMER SU EVENTO . Selezionare questa opzione per inserire il programma nel timer.
INFO 37	DETTAGLI EVENTO	Mostra una descrizione dettagliata della trasmissione selezionata (se disponibile). Premere di nuovo INFO 37 per nascondere la descrizione. Se la descrizione è più lunga, scorrere il testo con i tasti +P- 33 .

Tasto	Voce	Funzione
P +/- 33	GIORNO SUCCESSIVO / PRECEDENTE	Viene richiamata la programmazione del giorno successivo o precedente. Questa funzione è disponibile solo fino alla data odierna. Non è possibile visualizzare la programmazione passata. Se prima è stato premuto il tasto INFO 37 per richiamare informazioni su una trasmissione, questi tasti servono per sfogliare i DETTAGLI EVENTO .
☰ 30	RICERCA	Ricerca di trasmissioni. Impostare qui il giorno e il genere.
↻ (SWAP) 29	ADESSO	Torna indietro alla barra temporale attuale.

Portale media

Con il tasto Internet  **38** si passa al portale media dove è possibile accedere a notizie, social network, giochi, shopping e altro attraverso applicazioni preinstallate. La funzione richiede un collegamento a Internet.

Con i tasti direzionali  **31** si scorrono le varie applicazioni, per confermare la selezione premere **OK 32**.



– Selezionare la lingua desiderata dopo avere premuto il tasto Internet  **38**.

AVVISO!

La schermata iniziale del portale multimediale appare solo al primo utilizzo o dopo avere ripristinato il portale in **Impostazioni**.

In seguito, viene visualizzata la pagina iniziale del portale multimediale con una preselezione di alcune app. Qui è possibile selezionare le seguenti opzioni:

Tasto rosso [ZOOM] 40	CONNETTERSI	Qui è possibile registrarsi come nuovo utente. In alternativa, è possibile utilizzare la pagina Internet medion.fxmconnect.com .
Tasto verde [REPEAT] 40	AGGIUNGI O FAVORITI	Premere il tasto verde per aggiungere l'app selezionata ai preferiti. AVVISO! Questa funzione è selezionabile solo se è stata precedentemente effettuata la registrazione come utente in CONNETTERSI .
Tasto giallo [ROOT] 40	IMPOSTAZIONI	È possibile determinare le aree linguistiche da cui selezionare le app. Inoltre, è possibile ripristinare il portale in modo che ne venga visualizzata la pagina iniziale come al momento del primo utilizzo.
Tasto blu [TITLE] 40	GUIDA	Qui sono fornite le istruzioni per l'utilizzo del portale multimediale.

– Con il tasto Internet  **38** (o con il tasto **RETURN 34**) è possibile passare dall'app selezionata alla pagina iniziale in qualsiasi momento. Premere il tasto **EXIT 20** per uscire dal portale multimediale e passare alla normale modalità TV.

Sistema HbbTV

HbbTV (Hybrid Broadcast Broadband TV) consente di collegare i contenuti di radio* e Internet; solitamente viene attivato mediante il tasto rosso del telecomando.

I servizi disponibili tramite HbbTV includono i tradizionali canali radiotelevisivi, Catch Up TV, Video On Demand, EPG, pubblicità interattiva, personalizzazioni, votazioni, giochi, social network e altre applicazioni multimediali.

Le applicazioni HbbTV sono attivabili solo se l'emittente radiofonica trasmette questi segnali ed è stata instaurata una connessione Internet tramite la porta LAN del televisore. Le funzionalità e i comandi variano in base al programma e all'emittente.

Un'indicazione visualizzata brevemente sullo schermo segnala se un'emittente offre applicazioni HbbTV. La forma e la posizione esatta di tale informazione dipende dalle singole applicazioni. Con il tasto rosso si aprono e si chiudono le pagine delle applicazioni. Per spostarsi all'interno delle applicazioni, usare i tasti colorati del telecomando, che comunque possono variare in base al canale e alla trasmissione. Fare attenzione ai messaggi interni alle applicazioni.

Internet

La funzione Open Browser è un'applicazione all'interno del portale media che consente l'accesso a Internet. Una volta aperto, il browser visualizza pagine web predefinite e i rispettivi loghi che è quindi possibile selezionare direttamente. La funzione tastiera consente la diretta immissione di indirizzi URL oppure, con funzione di ricerca attivata, la selezione di pagine web immettendo termini di ricerca. Con i tasti direzionali ◀ ▶ **31** del telecomando si scorrono le opzioni, per confermare la selezione premere **OK 32**.

AVVISO!

Si tenga presente che Open Browser non supporta pagine Internet con contenuti flash. In più non è possibile eseguire dei download.

App MEDION® Life Remote

L'app MEDION® Life Remote propone un modo innovativo per usare il televisore MEDION® con lo smartphone attraverso la rete domestica.

Sfruttando caratteristiche del cellulare quali il touchscreen e il sensore di movimento, l'app MEDION® Life Remote permette di comandare lo Smart-TV MEDION® in maniera più comoda, confortevole e ottimizzata. Inoltre consente di usare il televisore mediante touch pad e di immettere i testi direttamente quando si aprono pagine Internet.

AVVISO!

Affinché sia utilizzabile questa modalità di comando, il televisore deve trovarsi nella stessa rete dello smartphone.

QR Code Apple



Eeguire la scansione del codice QR per installare direttamente l'app sullo smartphone o sul tablet.

QR Code Android



MEDION® Smart TV: tutela dei dati personali

L'apparecchio MEDION® Smart TV con accesso a Internet offre funzioni basate su servizi Internet (HbbTV, Portale e Open Browsing). Queste funzioni consentono di accedere a servizi, contenuti, software e prodotti di terzi in Internet. Inoltre forniscono accesso a contenuti Internet pubblici. L'apparecchio verifica automaticamente se è disponibile una nuova versione di software. A tale scopo, l'apparecchio trasmette il proprio indirizzo IP, la versione del software e l'indirizzo MAC, vale a dire tutti dati necessari per garantire il servizio di aggiornamento del software.

A seconda del fornitore, l'accesso alle applicazioni disponibili nel portale o mediante HbbTV può richiedere una registrazione, la configurazione di un account utente e/o il pagamento di una tariffa per l'utilizzo di alcuni servizi. Per la registrazione può essere necessario comunicare i propri dati personali e scegliere una password segreta. Consultare le norme sulla tutela dei dati personali del fornitore prima di procedere a un'eventuale registrazione.

MEDION® non si assume alcuna responsabilità nel caso in cui l'utilizzo di HbbTV, del portale o di un servizio non soddisfi le esigenze dell'utente; altresì, non può garantire che il servizio venga fornito senza restrizioni temporali e in particolare in maniera ininterrotta, negli orari desiderati, in modo sicuro e senza errori.

MEDION® non si assume alcuna responsabilità per le informazioni e i contenuti reperibili tramite HbbTV, il portale o l'accesso aperto a Internet né si assume responsabilità per l'utilizzo o l'affidabilità degli stessi. Con l'acquisto di Smart TV sono state fornite garanzie specifiche. La validità di tali garanzie e delle relative esclusioni di responsabilità resta invariata.

Per ulteriori informazioni sulla tutela dei dati personali relativamente all'utilizzo di Smart TV, rivolgersi al fornitore dei servizi Internet utilizzati oppure visitare www.medion.com e contattare MEDION® come indicato nella sezione Tutela dei dati.

Risoluzione dei problemi

Talvolta i malfunzionamenti possono essere dovuti a cause banali, ma qualche volta possono anche essere la conseguenza di componenti difettosi. Di seguito si trova una guida che consente di risolvere diversi problemi. Nel caso in cui le soluzioni qui elencate non consentissero di risolvere il problema, saremo lieti di fornire assistenza.

Errore	Soluzione
Non viene visualizzata l'immagine e manca l'audio.	<ul style="list-style-type: none"> • Verificare che il cavo di alimentazione sia collegato correttamente alla presa elettrica e all'apparecchio. • Verificare che la ricezione del segnale sia impostata su TV.
Non viene visualizzata l'immagine. Non viene visualizzata l'immagine di AV.	<ul style="list-style-type: none"> • Verificare che il contrasto e la luminosità siano impostati correttamente. • Verificare che tutti i dispositivi esterni siano collegati correttamente. • Verificare che sia selezionata la sorgente AV corretta. • La sorgente d'ingresso che si desidera selezionare con MODE 8 deve essere contrassegnata nel menu SORGENTI.
Manca l'audio.	<ul style="list-style-type: none"> • Assicurarsi che il volume non sia impostato al minimo. • Assicurarsi che non sia attivata l'esclusione dell'audio. • Assicurarsi che il volume dell'altra sorgente esterna non sia impostato al minimo.
Non viene visualizzata l'immagine oppure manca l'audio. Si sentono però dei rumori.	<ul style="list-style-type: none"> • La ricezione è probabilmente disturbata. Verificare che l'antenna sia collegata.
L'immagine non è pulita.	<ul style="list-style-type: none"> • La ricezione è probabilmente disturbata. • Verificare che l'antenna sia collegata.
L'immagine è troppo chiara o scura.	<ul style="list-style-type: none"> • Verificare le impostazioni di contrasto e luminosità.
L'immagine non è nitida.	<ul style="list-style-type: none"> • La ricezione è probabilmente disturbata. • Verificare che l'antenna sia collegata. • Controllare le impostazioni della nitidezza e del filtro di rumore nel menu IMMAGINE.
L'immagine è doppia o tripla.	<ul style="list-style-type: none"> • Verificare che l'antenna sia orientata correttamente. • Probabilmente vi sono onde riflesse da montagne o edifici.
L'immagine è puntinata.	<ul style="list-style-type: none"> • Potrebbero esserci interferenze causate da auto, treni, condutture, luci al neon, ecc. • È possibile che vi sia un'interferenza tra il cavo dell'antenna e quello di alimentazione. Distanziare i cavi uno dall'altro.
Sullo schermo vengono visualizzate strisce oppure i colori sono sbiaditi.	<ul style="list-style-type: none"> • È possibile che un altro dispositivo causi un'interferenza. • Anche le antenne di trasmissione delle stazioni radio, dei radioamatori e dei telefoni portatili possono causare interferenze. • Utilizzare l'apparecchio il più possibile lontano dal dispositivo che probabilmente causa l'interferenza.
L'interruttore multifunzione MODE 8 dell'apparecchio non funziona	<ul style="list-style-type: none"> • È possibile che sia attivato il sistema di sicurezza per bambini.
Ricezione assente/scadente su una connessione di rete senza fili (WLAN)	<ul style="list-style-type: none"> • Assicurarsi di avere configurato tutte le impostazioni necessarie.

Errore	Soluzione
WIRELESS DISPLAY non compare nel menu di selezione	<ul style="list-style-type: none"> • Assicurarsi di avere configurato tutte le impostazioni necessarie. • Leggere il paragrafo WIRELESS DISPLAY a pagina 157
Il telecomando non funziona.	<ul style="list-style-type: none"> • Verificare che le pile del telecomando siano cariche e inserite correttamente. • Assicurarsi che la finestra del sensore non sia esposta a una forte luce. • Verificare che la funzione TV del telecomando universale sia attivata: premere il tasto TV sul telecomando.
Non è possibile aprire il menu.	<ul style="list-style-type: none"> • Verificare se la funzione CEC è attivata. In caso lo sia, non sarà possibile aprire il menu e ciò non rappresenta un difetto. È possibile che si apra il menu del dispositivo collegato tramite HDMI. Questo dipende dal dispositivo di riproduzione che deve supportare tale funzione. Ulteriori informazioni sono disponibili a pag. 176. • Premere il tasto 0 28 per 5 secondi in modo da alternare il menu del televisore e quello del dispositivo di riproduzione. • Cambiare la sorgente d'ingresso
La funzione di filtro dell'elenco canali non ha un effetto permanente.	<ul style="list-style-type: none"> • Per impostare un filtro "permanente", dopo avere richiamato l'elenco canali con il tasto OK 32, è necessario aprire l'elenco canali ampliato mediante il tasto verde [REPEAT] 40. • Richiamare l'elenco canali ampliato mediante MENU > LISTA CANALI, quindi utilizzare la funzione FILTRO. <p style="text-align: center;">AVVISO!</p> <p>Tuttavia, se ad apparecchio acceso si richiama l'elenco canali con il tasto OK 32 e qui si utilizza l'opzione FILTRO, ciò equivale a una funzione di ricerca. Questo significa che, dopo la chiusura dell'elenco canali e la riapertura con il tasto OK 32, viene nuovamente visualizzato l'elenco canali completo. I risultati precedentemente filtrati non vengono mantenuti.</p>

Serve ulteriore assistenza?

Se i suggerimenti contenuti nei paragrafi precedenti non hanno consentito di eliminare il problema, contattateci. Le seguenti informazioni possono esserci d'aiuto:

- Quali dispositivi esterni sono collegati?
- Quali messaggi vengono visualizzati sullo schermo?
- In quale fase di funzionamento si è verificato il problema?
- Se è stato collegato un PC all'apparecchio:
 - Qual è la configurazione del computer?
 - Quale software era in uso quando si è verificato l'errore?
- Quali operazioni sono già state effettuate per tentare di risolvere il problema?
- Se siete già in possesso di un codice cliente, vi preghiamo di comunicarcelo.

Errori di pixel sui televisori Smart

Nonostante vengano utilizzati i più recenti metodi di produzione, a causa dell'elevata complessità delle tecnologie, in alcuni rari casi può verificarsi il malfunzionamento di uno o più pixel.

Per i TFT a matrice attiva e con una risoluzione di **1920 x 1080 pixel**, dei quali ognuno è formato da tre sotto-pixel (rosso, verde, blu), si utilizzano complessivamente **circa 6,2 milioni** di elementi di comando. A causa di questo elevato numero di transistor e del processo produttivo estremamente complesso, talvolta può capitare che qualche pixel o sottopixel non si attivi o funzioni scorrettamente.

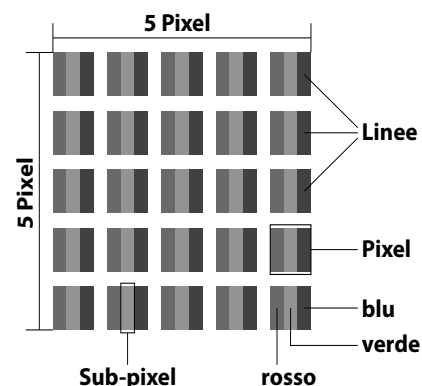

Classe di errore dei pixel	Tipo di errore 1 pixel sempre illuminato	Tipo di errore 2 pixel sempre nero	Tipo di errore 3 sottopixel difettoso	
			luminoso	nero
0	0	0	0	0
I	1	1	2	1
			1	3
			0	5
II	2	2	5	0
			5-n*	2xn*
			0	10
III	5	15	50	0
			50-n*	2xn*
			0	100
IV	50	150	500	0
			500-n*	2xn*
			0	1000

n*=1,5

Per ogni classe e per ogni tipo, il numero di errori ammessi fa riferimento a un milione di pixel e deve essere convertito in base alla risoluzione fisica dello schermo.

L'apparecchio è conforme allo standard europeo ISO 9241-307 classe II (classe di pixel difettosi).

Pulizia

Per prolungare la durata del televisore Smart, adottare i provvedimenti seguenti:

ATTENZIONE!

Pericolo di scossa elettrica!

Aperto il telaio si rischia una scossa elettrica letale!

- Non aprire il telaio dell'apparecchio. Il telaio non contiene parti da sottoporre a manutenzione.
- Sul telaio lucido del televisore sono presenti delle pellicole che lo proteggono da eventuali graffi. Asportare le pellicole dopo avere posizionato correttamente il televisore.
- Se il telaio dovesse sporcarsi, innanzi tutto spolverarlo. Con cautela, passare quindi un panno per pulirlo. Se il telaio non viene prima spolverato, oppure se viene strofinato con troppa forza, la superficie lucida potrebbe graffiarsi.
- Non usare solventi né detergenti corrosivi o gassosi.
- Pulire lo schermo con un panno morbido che non lascia pelucchi.
- Assicurarsi che non rimangano gocce d'acqua sul televisore Smart. L'acqua potrebbe provocare alterazioni di colore permanenti.
- Evitare assolutamente che possa penetrare acqua all'interno del dispositivo per non danneggiarlo.
- Non esporre lo schermo alla luce intensa del sole né ai raggi ultravioletti.
- Conservare accuratamente il materiale di imballaggio e utilizzarlo soltanto per trasportare il televisore Smart.

ATTENZIONE!

Pericolo di scossa elettrica!

In caso di contatto con gli elementi interni dell'apparecchio si rischia una scossa elettrica.

- Prima della pulizia, scollegare sempre la spina e tutti i cavi!

Smaltimento



IMBALLAGGIO

L'imballaggio protegge l'apparecchio da eventuali danni durante il trasporto. Gli imballaggi sono prodotti con materiali che possono essere smaltiti nel rispetto dell'ambiente e destinati a un corretto riciclaggio.



APPARECCHIO

I dispositivi usati non devono essere smaltiti insieme ai rifiuti domestici. Come previsto dalla Direttiva 2012/19/UE, al termine del ciclo di vita del dispositivo occorre smaltirlo correttamente. In questo modo i materiali contenuti nel dispositivo verranno destinati al riutilizzo e si ridurrà l'impatto ambientale. Consegnare il dispositivo usato a un punto di raccolta per rifiuti elettronici o a un centro di smaltimento. Per ulteriori informazioni rivolgersi all'azienda locale di smaltimento o all'amministrazione comunale..



PILE

Le pile usate non devono essere gettate tra i rifiuti domestici, Ma consegnate a un centro di raccolta per pile usate.

Dati tecnici

Televisore Smart	MEDION
Denominazione dell'apparecchio	X18058 (MD 31079)
Tensione nominale	220 - 240 V ~ 50 Hz
Dimensioni dello schermo	138,8 cm (55") Smart; schermo 16:9
Potenza assorbita	max. 140 Watt
Potenza assorbita (standby):	< 0,5 W
Potenza assorbita quando spento	0,04 W
Potenza in uscita diffusori	2 x 8 Watt RMS
Risoluzione fisica	1920 x 1080
TV-System	Pal B/G, D/K, I; Secam L,L´
Canali memorizzabili	199 (ATV), 10.000 (DTV)

Canali	
	VHF (banda I/III)
	UHF (banda U)
	IPERBANDA
	TV VIA CAVO (S1-S20)/(S21-S41)
	HD DVB-T
	DVB-T2
	HD DVB-C
	DVB-S2

Connessioni	
	Connessione antenna (analogica, TV, DVB-T o DVB-C)
	Connessione satellite
	2 x USB
	1 x LAN RJ-45
	Video
	3 x HDMI con decodifica HDCP
	1 x SCART
	1 x VGA (D-Sub a 15 pin, YUV)
	Ingresso AV (adattatore da jack 3,5 mm a RCA)
	Audio
	Uscita per gli auricolari (spinotto da 3,5 mm)
	Uscita audio digitale (SPDIF, ottico)

Unità / supporti di memoria	
Unità	USB, slot Common Interface (CI+)
Formati supportati ⁴	Foto: JPG, JPEG, JPE, BMP, PNG
	Musica: MP3, WMA, WAV
	Film: MPEG 1/2/4, MKV, Xvid, MOV, MP4, DAT, VOB, H263, FLV
Capacità	USB max. 1 TB
Telecomando	
Tipo di trasmissione	Infrarossi
Classe LED	1
Tipo di pile	2 da 1,5V AAA R03/LR03
Dimensioni / temperature ambientali	
Temperatura ambientale consentita	+5 °C - +35 °C
Umidità relativa dell'aria consentita	20 % - 85 %
Dimensioni senza piede di supporto (L x H x P)	ca. 125 x 73 x 9,8 cm
Dimensioni con piede di supporto (L x H x P)	ca. 125 x 78,5 x 27,7 cm
Peso senza piede di supporto	ca. 13,7 kg
Peso con piede di supporto	ca. 14,1 kg
Montaggio a parete	Standard Vesa, distanza tra i fori 400 x 200 mm ⁵



www.tuv.com
ID 1000000000

⁴ A causa del gran numero di codec diversi, non è possibile garantire la riproduzione di tutti i formati.

⁵ Staffe da parete non fornite in dotazione. Durante il montaggio, assicurarsi di utilizzare viti di dimensione M6. La lunghezza della vite si ottiene aggiungendo 10 mm allo spessore della staffa da parete.

Scheda prodotto

In conformità con il regolamento 1062/2010

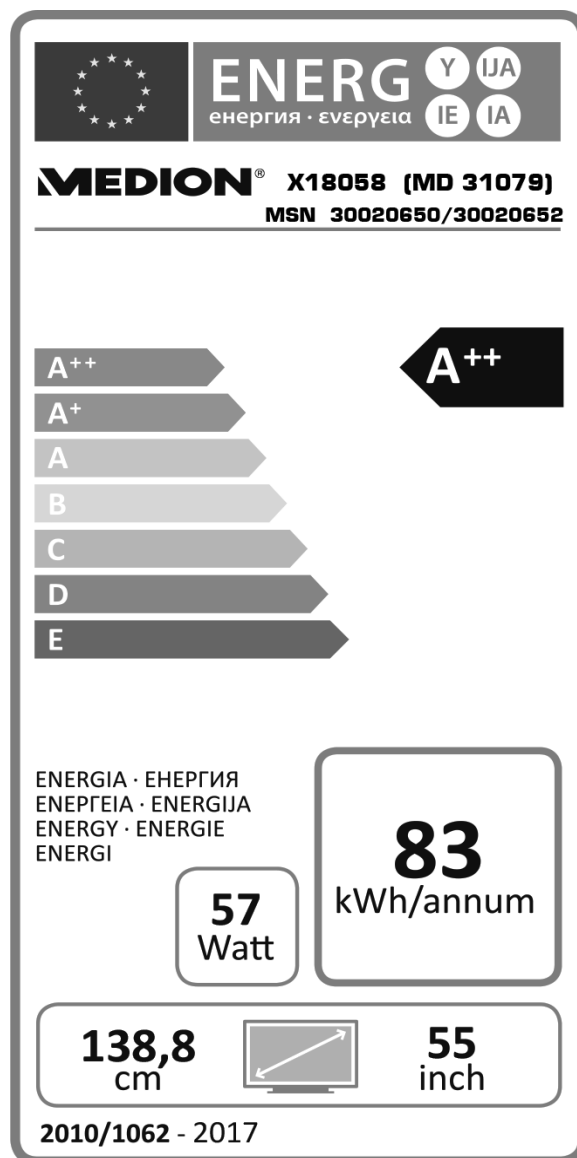

Potenza assorbita (standby):	0,37 W
Potenza assorbita quando spento:	0,04 W
Risoluzione fisica:	1920 x 1080

Note legali

Copyright © 2016

Tutti i diritti riservati.

Il presente manuale di istruzioni è protetto da copyright.

È vietata la riproduzione in forma meccanica, elettronica e in qualsiasi altra forma senza l'autorizzazione scritta da parte del produttore.

Il copyright appartiene all'azienda:

Medion AG

Am Zehnthof 77

45307 Essen

Germania

Il manuale può essere ordinato alla hotline dell'assistenza e scaricato dal portale <http://www.medion.it/>.

È inoltre possibile effettuare una scansione del codice QR riportato sopra e scaricare il manuale dal portale dell'assistenza utilizzando un dispositivo portatile.

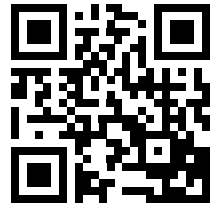

Index

A	
Aggiornamento Software	175
Alimentazione elettrica	
Collegare l'alimentazione.....	150
Anomalia	189
App MEDION Life Remote	187
Autospegnimento.....	175
C	
CI-Modul	137, 146
Collegamento	
Antenna.....	150
Collegamento Alimentazione	150
Cuffie	159
Dispositivo con DVI.....	162
Dispositivo con HDMI	162
Lettore DVD	160
Ricevitore	161
Ricevitore SAT	161
Soundbar/un impianto surround	159
Videoregistratore.....	161
Common Interface	170
Condivisione Audio Video.....	175, 182, 183
Contenuto della confezione	140
Controllo genitori	172
Cuffie	159, 169
D	
Dispositivo con HDMI	162
E	
Elenco dei preferiti.....	156
Equalizzatore	169
Errore.....	189
F	
Full HD	140
L	
Lingua	171
Lista canali.....	154, 178
Lista Satelliti	177
M	
Menu Immagine.....	165
Menu Impostazioni	170
Menu OSD	164
Menu Suono.....	169
P	
Pile.....	192
R	
Ricerca dei canali.....	151
Ricevitore.....	161
Ricevitore SAT.....	161
Risoluzione dei problemi.....	189
S	
Spostamento nel menu	164
T	
Televideo	
Televideo Sottopagine.....	158
Televideo Tasti colorati.....	158
Televideo Tasti di selezione canali	158
Televideo Tasti numerici	158
U	
USB.....	181
Utilizzo conforme.....	139
V	
Videoregistratore	161
W	
Wireless Display	157
WLAN.....	163

MEDION®**GARANTIEKARTE**

CARTE DE GARANTIE · SCHEDA DI GARANZIA

SMART-TV MIT LED-BACKLIGHT TECHNOLOGIE**TÉLÉVISEUR SMART AVEC TECHNOLOGIE DE RÉTROÉCLAIRAGE LED ·
SMART TV CON RETROILLUMINAZIONE LED****MEDION® LIFE® X18058**

Ihre Informationen / vos informations / i suoi dati:

Name/nom/nome _____

Adresse/address/indirizzo _____

☎ _____ E-Mail _____

Datum des Kauf/date d'achat/data di acquisto* _____

* Wir empfehlen, die Rechnung mit dieser Garantiekarte aufzubewahren. / nous vous conseillons de conserver la
facture avec cette carte / si consiglia de conservare la fattura con questa scheda di garanzia

Ort des Kaufs / lieu d'achat / posizione di acquisto _____

Beschreibung der Störung / description de dysfonctionnement /
descrizione del malfunzionamento:Schicken Sie die ausgefüllte Garantiekarte zusammen
mit dem defekten Produkt an: / Envoyez la carte de
garantie remplie en commun avec le produit défec-
tueux à : / Inviare la scheda di garanzia compilata
insieme al prodotto guasto a:**MEDION/LENOVO SERVICE CENTER
IFANGSTRASSE 6
8952 SCHLIEREN
SCHWEIZ / SUISSE / SVIZZERA**Bitte benutzen Sie das Kontaktformular unter: /
Veuillez utiliser le formulaire de contact sous : /
Utilizzare il modulo di contatto sottostante:
www.medion.com/contact**KUNDENDIENST · SERVICE APRÈS-VENTE · ASSISTENZA POST-VENDITA**☎ CH **0848 - 24 24 26**  **www.medion.ch**

0,08 CHF/Min. (Numero verde)

Modell/Type/ Artikel-Nr./N° réf./
Modello: MD 31079 Cod. art.: 53242

05/2016

3**JAHRE GARANTIE
ANS GARANTIE
ANNI GARANZIA**

Garantiebedingungen

Sehr geehrter Kunde!

Die **Hofer/Aldi Garantie** bietet Ihnen weitreichende Vorteile gegenüber der gesetzlichen Gewährleistungspflicht:

Garantiezeit: **3 Jahre** ab Kaufdatum
6 Monate für Verschleiß- und Verbrauchsteile bei normalem und ordnungsgemäßigem Gebrauch (z. B. Akkus)

Kosten: Kostenfreie Reparatur bzw. Austausch oder Geldrückgabe
Keine Transportkosten

TIPP: Bevor Sie Ihr Gerät einsenden, wenden Sie sich telefonisch, per E-Mail oder Fax an unsere Hotline. So können wir Ihnen bei eventuellen Bedienungsfehlern helfen.

Um die Garantie in Anspruch zu nehmen, senden Sie uns:

- zusammen mit dem defekten Produkt den Original-Kassenbon und die vollständig ausgefüllte Garantiekarte.
- das Produkt mit allen Bestandteilen des Lieferumfangs.

Die Garantie gilt nicht bei Schäden durch:

- **Unfall** oder **unvorhergesehene Ereignisse** (z. B. Blitz, Wasser, Feuer, etc.).
- **unsachgemäße Benutzung** oder **Transport**.
- **Missachtung** der **Sicherheits-** und **Wartungsvorschriften**.
- sonstige **unsachgemäße Bearbeitung** oder **Veränderung**.

Nach Ablauf der Garantiezeit haben Sie ebenfalls die Möglichkeit an der Servicestelle Reparaturen kostenpflichtig durchführen zu lassen. Falls die Reparatur oder der Kostenvoranschlag für Sie nicht kostenfrei sind, werden Sie vorher verständigt.

Die gesetzliche Gewährleistungspflicht des Übergebers wird durch diese Garantie nicht eingeschränkt. Die Garantiezeit kann nur verlängert werden, wenn dies eine gesetzliche Norm vorsieht. In den Ländern, in denen eine (zwingende) Garantie und/oder eine Ersatzteillagerhaltung und/oder eine Schadenersatzregelung gesetzlich vorgeschrieben sind, gelten die gesetzlich vorgeschriebenen Mindestbedingungen. Das Serviceunternehmen und der Verkäufer übernehmen bei Reparaturannahme keine Haftung für eventuell auf dem Produkt vom Kunden gespeicherte Daten oder Einstellungen.

Conditions de garantie

Cher client!

La garantie est valable pour une durée de trois ans à dater du jour de l'achat ou de la livraison effective des articles. Elle ne peut être reconnue valable que sur présentation du ticket de caisse et de la carte de garantie dûment remplie. Il est donc indispensable de conserver ces deux documents.

Environ 95 % des réclamations sont malheureusement dues à des erreurs de manipulation et on peut y remédier sans problèmes. Il suffit de contacter par téléphone, mail ou fax notre centre de service installé expressément à cet effet.

En conséquence, veuillez vous adresser à notre hotline avant de renvoyer l'appareil ou avant de l'apporter chez le revendeur: Notre assistance téléphonique vous évitera de vous déplacer.

Le fabricant s'engage à traiter gratuitement toute réclamation relative à un problème de matériel ou à un défaut de fabrication, en se réservant le droit d'opter à sa convenance entre une réparation, un échange ou un remboursement en espèces. La garantie ne s'applique pas aux dommages survenus à l'occasion d'un accident ou d'un événement imprévu (foudre, inondation, incendie, etc.), d'une utilisation inappropriée ou d'un transport sans précaution, d'un refus d'observer les recommandations de sécurité ou d'entretien, ou de toute forme de modification ou de transformation inappropriée.

La garantie pour les pièces d'usures et consommables (comme par exemple les ampoules, les batteries ou les pneus) est valable 6 mois dans le cadre d'une utilisation normale et conforme. Les traces d'usures causées par une utilisation quotidienne (rayures, bosses) ne sont pas considérées comme des problèmes couverts par la garantie.

L'obligation légale de garantie du fournisseur n'est pas limitée par la présente garantie. La durée de validité de la garantie ne peut être prolongée que si cette prolongation est prévue par des dispositions légales. Dans les pays où la législation en vigueur prévoit une garantie (obligatoire) et/ou une obligation de tenue de stock de pièces détachées, et/ou une réglementation des dédommagements, ce sont les obligations minimum prévues par la loi qui seront prises en considération. L'entreprise de service après-vente et le vendeur déclinent toute responsabilité relative aux données contenues et aux réglages effectués par le déposant sur le produit lors de l'envoi en réparation.

Après l'expiration de la durée de garantie, il vous est toujours possible d'envoyer les appareils défectueux au service après-vente à des fins de réparation. Mais en dehors de la période de garantie, les éventuelles réparations seront effectuées à titre onéreux. Au cas où les réparations seraient payantes, vous serez averti auparavant.

Condizioni di garanzia

Gentile cliente,

il periodo di garanzia ha una durata di 3 anni e inizia il giorno dell'acquisto o della consegna della merce. Perché i diritti di garanzia abbiano validità è assolutamente necessario presentare lo scontrino relativo all'acquisto e riempire la scheda della garanzia. Conservare quindi sia lo scontrino che la scheda della garanzia!

Il 95 % circa dei reclami sono purtroppo da ricondursi a errori di utilizzo e potrebbero pertanto essere evitati senza problemi: basta contattare telefonicamente, per e-mail o per fax l'apposito servizio di assistenza.

Desideriamo quindi invitarla a rivolgersi alla hotline da noi messa a disposizione prima di restituire l'apparecchio ovvero riportarlo al negozio dove è stato acquistato. In questo modo potremo aiutarla evitandole di rivolger si altrove.

Il produttore garantisce la risoluzione gratuita di casi di mancanze riconducibili a difetti di materiale o di fabbricazione attraverso la riparazione, la sostituzione o il rimborso, a discrezione del produttore stesso. La garanzia non si estende a danni causati da incidenti, eventi imprevisti (problemi causati da fulmini, acqua, fuoco ecc.), uso o trasporto non conforme, mancato rispetto delle prescrizioni di sicurezza e/o di manutenzione o da altro tipo di uso o modifiche diversi da quelli conformi.

Il periodo di garanzia per i componenti soggetti ad usura e le parti di consumo in caso di utilizzo normale e conforme (ad es. lampade, batterie, pneumatici ecc.) dura 6 mesi. Le conseguenze dell'utilizzo quotidiano (graffi, ammaccamenti) non sono coperte da garanzia.

L'obbligo di garanzia da parte del rivenditore stabilito per legge non viene limitato dalla presente garanzia. Il periodo di garanzia può essere esteso soltanto se una norma di legge lo prevede. Nei paesi nei quali la legge prescrive una garanzia (obbligatoria) e/o una disponibilità a magazzino di ricambi e/o una regolamentazione per il rimborso dei danni, valgono le condizioni minime stabilite dalla legge. Il servizio assistenza e il rivenditore non sono in alcun modo responsabili in caso di riparazione per eventuali dati o impostazioni salvate sul prodotto dall'utente.

Anche dopo la scadenza del periodo di garanzia è possibile inviare gli apparecchi difettosi al servizio di assistenza a scopo di riparazione. In questo caso i lavori di riparazione verranno effettuati a pagamento. Nel caso in cui la riparazione o il preventivo non fossero gratuiti, verrà informato in anticipo.



CH

Vertrieben durch: | Commercialisé par: | Commercializzato da:

MEDION AG
AM ZEHNTHOF 77
45307 ESSEN
DEUTSCHLAND/ ALLEMAGNE/ GERMANIA

www.medion.de

**KUNDENDIENST • SERVICE APRÈS-VENTE •
ASSISTENZA POST-VENDITA**



CH 0848 - 24 24 26



www.medion.ch

0,08 CHF/Min. (Numero verde)

Modell/Type/
Modello: MD 31079

Artikel-Nr./N° réf./
Cod. art.: 53242

05/2016

3

**JAHRE GARANTIE
ANS GARANTIE
ANNI GARANZIA**