

# MEDION®

Notice d'utilisation



**QLED Ultra HD Android™ Smart-TV**

MEDION® LIFE®

X14377 (MD 30075) / X15048 (MD 30060) / X15533 (MD 30076) / X16589 (MD 30077)

---

# Sommaire

<b>1.</b>	<b>Informations concernant la présente notice d'utilisation .....</b>	<b>4</b>
1.1.	Explication des symboles .....	4
1.2.	Utilisation conforme .....	5
1.3.	Ultra HD .....	5
<b>2.</b>	<b>Contenu de l'emballage .....</b>	<b>5</b>
<b>3.</b>	<b>Consignes de sécurité .....</b>	<b>6</b>
3.1.	Sécurité de fonctionnement .....	6
3.2.	Lieu d'installation .....	7
3.3.	Température ambiante .....	8
3.4.	Réparation .....	8
3.5.	Branchement sécurisé .....	9
3.6.	Manipulation des piles .....	10
<b>4.</b>	<b>Information relative à la conformité UE .....</b>	<b>11</b>
<b>5.</b>	<b>Vue d'ensemble de l'appareil .....</b>	<b>12</b>
5.1.	Face avant .....	12
5.2.	Dos et côté droit .....	13
5.3.	Télécommande .....	14
<b>6.</b>	<b>Mise en service.....</b>	<b>16</b>
6.1.	Déballage .....	16
6.2.	Montage .....	16
6.3.	Insertion de la pile dans la télécommande.....	17
6.4.	Raccordement d'une antenne.....	17
6.5.	Raccordement d'une alimentation électrique.....	17
6.6.	Mise en marche et arrêt du téléviseur Smart TV .....	17
6.7.	Première installation après la première mise en marche.....	18
6.8.	Utilisation de raccords multimédias.....	23
<b>7.</b>	<b>Fonctionnement .....</b>	<b>25</b>
7.1.	Sélection de programmes.....	25
7.2.	Réglages du son.....	25
7.3.	Affichage d'informations .....	25
7.4.	Sélection de la source.....	25
<b>8.</b>	<b>Télétexte.....</b>	<b>26</b>
8.1.	Utilisation du télétexte.....	26
<b>9.</b>	<b>Via le menu On Screen Display (menu OSD).....</b>	<b>27</b>
9.1.	Navigation dans le menu .....	27
<b>10.</b>	<b>Menu Page d'accueil.....</b>	<b>27</b>
<b>11.</b>	<b>Menu Live TV.....</b>	<b>28</b>
11.1.	Menu Chaînes.....	28
11.2.	Menu Options TV.....	28
11.3.	Menu Enregistrer.....	51
<b>12.</b>	<b>Liste des chaînes.....</b>	<b>55</b>
<b>13.</b>	<b>Multi Media Player (MMP).....</b>	<b>56</b>
13.1.	Menu principal du lecteur multimédia .....	56
<b>14.</b>	<b>Google Cast.....</b>	<b>61</b>
<b>15.</b>	<b>Système HbbTV.....</b>	<b>61</b>

---

<b>16.</b>	<b>Protection des données – téléviseur Smart TV MEDION®</b> .....	<b>62</b>
<b>17.</b>	<b>Norme HDMI 2.1</b> .....	<b>62</b>
17.1.	eARC.....	62
17.2.	ALLM (en option).....	62
<b>18.</b>	<b>Dépannage</b> .....	<b>63</b>
18.1.	Vous avez besoin d'une aide supplémentaire ? .....	64
18.2.	Défaut de pixels sur les téléviseurs Smart TV.....	65
<b>19.</b>	<b>Nettoyage</b> .....	<b>66</b>
<b>20.</b>	<b>Stockage en cas de non-utilisation</b> .....	<b>66</b>
<b>21.</b>	<b>Recyclage</b> .....	<b>67</b>
<b>22.</b>	<b>Caractéristiques techniques</b> .....	<b>68</b>
<b>23.</b>	<b>Fiche du produit</b> .....	<b>71</b>
23.1.	Informations sur les marques .....	72
<b>24.</b>	<b>Déclaration de confidentialité</b> .....	<b>72</b>
<b>25.</b>	<b>Informations relatives au service après-vente</b> .....	<b>73</b>
<b>26.</b>	<b>Mentions légales</b> .....	<b>74</b>
<b>27.</b>	<b>Index</b> .....	<b>75</b>

# 1. Informations concernant la présente notice d'utilisation



Merci d'avoir choisi notre produit. Nous vous souhaitons une bonne utilisation !



Lisez attentivement les consignes de sécurité avant de mettre l'appareil en service. Tenez compte des avertissements apposés sur l'appareil et de la notice d'utilisation.

Conservez toujours la notice d'utilisation à portée de main. Cette notice d'utilisation fait partie intégrante du produit. Si vous vendez ou donnez l'appareil, il est impératif de la remettre également au nouveau propriétaire.

## 1.1. Explication des symboles

Le danger décrit dans les paragraphes signalés par l'un des symboles d'avertissement suivants doit être évité afin d'empêcher les conséquences potentielles évoquées.

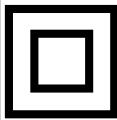
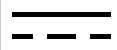
	<b>DANGER !</b> Danger de mort imminente !
	<b>AVERTISSEMENT !</b> Éventuel danger de mort et/ou de blessures graves irréversibles !
	<b>ATTENTION !</b> Risque de blessures légères et/ou moyennement graves !
	<b>AVIS !</b> Respectez les consignes pour éviter tout dommage matériel !
	Informations complémentaires concernant l'utilisation de l'appareil !
	Respectez les consignes de la notice d'utilisation !
	Étant donné la plage de fréquences de 5 GHz de la solution Wi-Fi utilisée, l'utilisation dans les pays de l'UE n'est autorisée qu'à l'intérieur des bâtiments.
	<b>AVERTISSEMENT !</b> Risque d'électrocution !
	<b>AVERTISSEMENT !</b> Danger dû à un volume élevé !
•	Énumération/information sur des événements se produisant pendant l'utilisation
▶	Action à exécuter
	Déclaration de conformité (voir chapitre « Information relative à la conformité UE ») : les produits portant ce symbole sont conformes aux exigences des directives européennes.

	<b>Classe de protection II</b> Les appareils électriques de la classe de protection II sont des appareils électriques qui possèdent une isolation double continue et/ou renforcée et qui ne présentent pas de possibilité de branchement pour une mise à la terre. Le boîtier d'un appareil électrique enveloppé d'isolant de la classe de protection II peut former partiellement ou complètement l'isolation supplémentaire ou renforcée.
	Symbole de courant continu
	Symbole de courant alternatif

## 1.2. Utilisation conforme

Ce produit est un appareil lié au domaine de l'électronique de loisir et convient également pour des applications multimédias. Cet appareil sert à capter et à lire des programmes télévisés. Les différentes possibilités de raccordement permettent une extension supplémentaire des sources de réception et de lecture (récepteur, lecteur de DVD, enregistreur de DVD, enregistreur de vidéos, PC, etc.). Cet appareil vous offre des possibilités d'utilisation variées.

L'appareil est destiné exclusivement à un usage privé et non à une utilisation industrielle/commerciale.

- Veuillez noter qu'en cas d'utilisation non conforme à l'emploi prévu, la garantie est annulée.
- Ne transformez pas l'appareil sans notre accord et n'utilisez pas d'accessoires auxiliaires autres que ceux autorisés ou livrés par nos soins.
- Utilisez uniquement des pièces de rechange et accessoires livrés ou autorisés par nos soins.
- Tenez compte de toutes les informations contenues dans cette notice d'utilisation, en particulier des consignes de sécurité. Toute autre utilisation est considérée comme non conforme et peut entraîner des dommages corporels ou matériels.
- N'utilisez pas l'appareil dans des conditions ambiantes extrêmes.
- Cet appareil est uniquement adapté à une utilisation en intérieur et au sec.
- Cet appareil ne convient pas à une utilisation en tant que moniteur de données pour poste de travail.

## 1.3. Ultra HD

Votre téléviseur Smart TV est équipé de la caractéristique « Ultra HD ». Cela signifie qu'il peut reproduire des images haute résolution d'une définition quatre fois plus élevée que la Full HD. Cette caractéristique implique l'existence d'un signal TV Ultra HD.

## 2. Contenu de l'emballage

Veuillez vérifier si la livraison est complète et nous informer dans un délai de deux semaines à compter de la date d'achat si ce n'est pas le cas.

Avec le produit que vous venez d'acheter, vous recevez :

- Téléviseur Smart QLED Android™ UHD
- Télécommande (RC1832) avec 2 piles LR03 (AAA) / 1,5 V
- Cordon d'alimentation
- Pied avec vis de fixation
- Documentation



### **DANGER !**

#### **Risque de suffocation !**

Les films d'emballage peuvent être avalés ou utilisés dans un autre but que celui prévu et présentent donc un risque de suffocation !

- Conservez les emballages tels que les films ou sachets en plastique hors de la portée des enfants.

---

## 3. Consignes de sécurité

### 3.1. Sécurité de fonctionnement

- Avant la première utilisation, vérifiez que l'appareil n'est pas endommagé. N'utilisez pas un appareil défectueux ou endommagé.
- Cet appareil peut être utilisé par des enfants âgés de plus de 8 ans et par des personnes aux capacités physiques, sensorielles ou mentales restreintes ou ne disposant pas de l'expérience ou des connaissances requises s'ils sont surveillés ou s'ils ont reçu des instructions pour pouvoir utiliser l'appareil en toute sécurité et ont compris les dangers en résultant.
- Les enfants ne doivent pas jouer avec l'appareil. Le nettoyage et l'entretien incombant à l'utilisateur ne doivent pas être réalisés par des enfants sans surveillance.



#### **DANGER !**

##### **Risque de suffocation !**

Les matériaux d'emballage ne sont pas des jouets ! Les films d'emballage présentent un risque de suffocation en cas d'ingestion ou d'utilisation non conforme !

- Conservez les emballages, tels que les films ou sachets en plastique, hors de portée des enfants.



#### **DANGER !**

##### **Risque d'électrocution !**

Risque de choc électrique, de court-circuit et d'incendie !

- N'ouvrez jamais le boîtier de la Smart TV et n'introduisez aucun objet à l'intérieur de la Smart TV par les fentes et ouvertures.



#### **AVERTISSEMENT !**

##### **Surchauffe ! Risque d'incendie !**

Une surchauffe peut endommager votre Smart TV et entraîner un risque d'incendie !

- Les fentes et orifices de la Smart TV servent à son aération. Ne recouvrez pas ces ouvertures, par ex. avec des journaux, des nappes, des rideaux, etc.
- N'exercez aucune pression sur l'écran. Le verre de l'écran présente un risque de bris.
- La télécommande dispose d'une diode infrarouge de classe 1. Ne regardez pas la LED à l'aide d'appareils optiques.



#### **ATTENTION !**

##### **Risque de blessure !**

Un écran cassé présente un risque de blessure !

- Ne touchez pas l'écran avec les doigts ou avec des objets à arêtes vives afin d'éviter de l'endommager.
- Ramassez les débris avec des gants de protection.
- Lavez-vous ensuite les mains au savon, car il existe un risque de contact avec des produits chimiques.
- Envoyez les débris à votre SAV afin d'en garantir le recyclage adéquat.
- En cas d'urgence, débranchez immédiatement l'appareil du secteur et utilisez-le à nouveau uniquement après sa vérification par une personne qualifiée ou le SAV. Est notamment considérée comme situation d'urgence l'émission de fumée ou de bruits inhabituels par l'appareil, l'infiltration d'eau et l'endommagement du cordon d'alimentation ou du boîtier.

Adressez-vous au SAV, lorsque :

- le cordon d'alimentation est grillé ou endommagé,
- du liquide s'est infiltré dans l'appareil,
- l'appareil ne fonctionne pas de manière conforme,
- l'appareil est tombé ou le boîtier, endommagé,
- de la fumée s'échappe de l'appareil.

### 3.2. Lieu d'installation

- La fixation murale du téléviseur ne doit pas dépasser une hauteur de 2 m.
- Posez le téléviseur sur une surface stable et plane. Le vernis particulièrement agressif de certains meubles peut attaquer les pieds en caoutchouc de l'appareil.
- Durant les premières heures d'utilisation, les appareils neufs peuvent dégager une odeur caractéristique, inévitable mais totalement inoffensive qui s'estompe progressivement au fil du temps. Pour combattre cette formation d'odeur, nous vous conseillons d'aérer régulièrement la pièce. Lors du développement de ce produit, nous avons tout mis en œuvre pour que les taux restent largement inférieurs aux taux limites en vigueur.
- Éloignez votre Smart TV et tous les appareils raccordés de l'humidité et évitez la poussière, la chaleur et le rayonnement direct du soleil. Le non-respect de ces consignes peut entraîner des dysfonctionnements ou l'endommagement de la Smart TV.
- N'utilisez pas votre appareil en plein air, où des influences extérieures, telles que la pluie, la neige, etc. risqueraient de l'endommager.
- L'appareil ne doit pas être exposé à des gouttes ou projections d'eau. Ne posez pas de récipients remplis de liquide (vases ou objets similaires) sur ou à proximité de l'appareil. Le récipient peut se renverser et le liquide porter atteinte à la sécurité électrique.



#### **AVIS !**

##### **Risque de dommage !**

Les bougies et autres sources de flammes présentent un risque de blessure.

- Tenez ce produit systématiquement à l'écart des bougies et autres sources de flammes afin d'éviter toute propagation de feu.
- Veillez à conserver des écarts suffisants en cas d'installation à l'intérieur d'un élément mural. Maintenez un écart minimum de 10 cm tout autour de l'appareil afin d'assurer une aération suffisante.
- Évitez les effets d'éblouissement, les reflets et les contrastes clair/foncé trop importants afin de ménager vos yeux.
- La distance de visualisation optimale s'élève à 3 fois la diagonale de l'écran.



#### **DANGER !**

##### **Risque de blessure ! Danger de mort !**

Placez votre téléviseur uniquement sur des surfaces stables. La chute de téléviseurs peut provoquer de graves blessures et provoquer la mort. De nombreuses blessures, en particulier chez les enfants, peuvent être évitées en respectant les mesures de sécurité suivantes.

- Utilisez tous les composants sur une surface stable, plane et exempte de vibrations afin d'éviter que la Smart TV ne tombe.

- 
- Utilisez le téléviseur uniquement avec les pieds et les vis fournis.
  - Utilisez uniquement des meubles qui garantissent une installation sécurisée du téléviseur.
  - Veillez à ce que le téléviseur ne dépasse pas des bords du meuble.
  - Ne placez pas le téléviseur sur des meubles suspendus en hauteur, par ex. des éléments hauts ou des étagères, sans fixer de manière sécurisée et stable les deux éléments, c.-à-d. le meuble et le téléviseur. Veillez à ce que le meuble soit correctement monté et ne dépasse pas sa charge maximale.
  - Ne placez pas de couverture ou accessoire similaire sous le téléviseur afin de garantir sa stabilité.
  - Alerte vos enfants sur les dangers d'escalader les meubles lorsqu'ils essaient d'accéder au téléviseur ou à ses éléments de commande.

Lorsque vous entreposez ou déplacez votre téléviseur, veillez également à respecter les consignes de sécurité susmentionnées.

### 3.3. Température ambiante

- L'appareil peut être utilisé à une température ambiante comprise entre +5 °C et +35 °C et à une humidité relative comprise entre 20 % et 85 % (sans condensation).
- À l'arrêt, la Smart TV peut être stockée entre –20 °C et +60 °C.
- Conservez au moins un mètre de distance entre l'appareil et les sources de brouillage à haute fréquence et magnétiques éventuelles (téléviseur, haut-parleurs, téléphone portable, etc.) afin d'éviter tout dysfonctionnement.
- En cas d'orage ou lorsque vous n'utilisez pas l'appareil pendant une période prolongée, débranchez la fiche d'alimentation de la prise de courant et le câble d'antenne de la prise d'antenne.



#### **AVIS !**

#### **Risque de dommage !**

En cas de fortes variations de température ou d'humidité, il est possible que de l'humidité par condensation se forme dans la Smart TV, ce qui peut provoquer un court-circuit.

- Après tout transport de la Smart TV, attendez que celle-ci soit à température ambiante avant de l'allumer.

### 3.4. Réparation

- Faites uniquement réparer votre Smart TV par du personnel qualifié.
- En cas de nécessité de réparation, veuillez vous adresser exclusivement à nos partenaires de service agréés.
- Assurez-vous que les pièces de rechange utilisées soient uniquement celles indiquées par le fabricant. L'utilisation de pièces de rechange non conformes peut entraîner l'endommagement de l'appareil ou un risque d'incendie.

## 3.5. Branchement sécurisé

### 3.5.1. Alimentation électrique

- Même lorsque la Smart TV est éteinte, des parties de l'appareil restent sous tension. Pour couper l'alimentation électrique de votre Smart TV ou la mettre intégralement hors tension, débranchez complètement l'appareil du secteur. Débranchez pour ce faire la fiche d'alimentation de la prise de courant.



#### **DANGER !**

#### **Risque d'électrocution !**

Il y a danger de mort par décharge électrique lorsque le boîtier est ouvert !

■ N'ouvrez pas le boîtier de l'appareil. Il ne contient aucune pièce à entretenir.

- Raccordez la Smart TV uniquement à une prise de terre de 220–240 V et ~ 50 Hz. Si vous n'êtes pas sûr de l'alimentation électrique utilisée sur le lieu d'installation, demandez à votre fournisseur d'énergie.
- La prise de courant doit toujours être facilement accessible pour pouvoir débrancher rapidement la fiche d'alimentation de la prise de courant en situation d'urgence.
- Pour mettre votre téléviseur hors tension, débranchez la fiche d'alimentation de la prise de courant.
- Pour plus de sécurité, nous vous recommandons d'utiliser une protection contre les surtensions afin de protéger votre Smart TV contre tout dommage dû aux crêtes de tension ou à la foudre sur le réseau électrique.
- Posez les câbles de manière à éviter que des personnes marchent dessus ou trébuchent.
- Ne posez aucun objet sur les câbles au risque de les endommager.
- Ne touchez pas à la fiche d'alimentation avec les mains mouillées.
- Saisissez toujours la fiche d'alimentation au niveau du boîtier et ne tirez jamais sur le cordon pour la débrancher de la prise de courant.
- Veuillez noter que le téléviseur continue à consommer du courant même en mode veille.



Si l'appareil en mode USB (Mediaplayer), en mode optionnel HbbTV ou en fonctionnement optionnel LAN/Wi-Fi (Mediaplayer/Portal) s'éteint en raison d'une décharge électrique et redémarre, le dernier mode de fonctionnement ne peut pas être rétabli seul. Veuillez redémarrer les médias ou applications correspondants.

Les derniers réglages utilisateur paramétrés n'ont pas pu être rétablis suite à une décharge électrique ayant provoqué l'arrêt de la télévision, car ces derniers sont enregistrés seulement 5 minutes après un changement de programme.



Tous les appareils multimédias raccordés aux ports correspondants du téléviseur doivent satisfaire aux exigences de la directive basse tension.

---

## 3.6. Manipulation des piles



### AVERTISSEMENT !

#### Risque d'explosion !

Les piles peuvent contenir des substances inflammables et fuir, chauffer fortement, prendre feu, voire exploser.

- Ne manipulez pas les piles de manière incorrecte afin d'éviter tout dommage de l'appareil et tout risque pour votre santé.

Respectez impérativement les consignes suivantes :

- Conservez les piles hors de portée des enfants.  
En cas d'ingestion d'une pile, contactez immédiatement un médecin.
- Ne rechargez jamais les piles (sauf si cela est indiqué expressément).
- Ne déchargez jamais les piles par une puissance trop élevée.
- Ne court-circuitez jamais les piles.
- N'exposez jamais les piles à une chaleur excessive, p. ex. rayonnement solaire, feu ou similaire !
- Ne démontez pas les piles et n'essayez pas de les déformer.  
Vous risqueriez de vous blesser aux mains/doigts, ou le liquide qui se trouve à l'intérieur des piles pourrait entrer en contact avec vos yeux ou votre peau. Si cela devait se produire, rincez les parties affectées abondamment à l'eau claire et consultez immédiatement un médecin.
- Évitez tout choc brutal et toute secousse.
- N'inversez jamais la polarité.
- Veillez à respecter le pôle plus (+) et le pôle moins (–) afin d'éviter tout court-circuit.
- Ne mélangez jamais des piles neuves avec des piles usagées ni des piles de type différent. Cela pourrait entraîner des dysfonctionnements de votre télécommande. De plus, la pile la plus faible se déchargerait trop fortement.
- Si les piles sont usées, retirez-les immédiatement de la télécommande. Les piles vides présentent un risque de fuite accru.
- Retirez aussi les piles de votre télécommande si vous n'avez pas l'intention de l'utiliser pendant une période prolongée.
- Remplacez simultanément toutes les piles usagées de la télécommande par des piles neuves du même type.
- Pour stocker ou éliminer des piles, isolez les contacts avec du ruban adhésif.
- Si nécessaire, nettoyez les contacts des piles et de l'appareil avant d'insérer les piles.
- Portez des gants de protection adaptés si vous devez toucher des piles ayant coulé et nettoyez soigneusement les contacts.

## 4. Information relative à la conformité UE

Par la présente, Medion AG déclare que cet appareil est conforme aux exigences essentielles et autres dispositions pertinentes et est conforme à toutes les directives applicables dans l'UE :

- Directive sur les équipements radioélectriques 2014/53/UE
- Directive sur l'écoconception 2009/125/CE
- Directive RoHS 2011/65/UE

La déclaration de conformité UE intégrale peut être téléchargée à l'adresse [www.medion.com/conformity](http://www.medion.com/conformity).



Étant donné la plage de fréquences de 5 GHz de la solution Wi-Fi intégrée, l'utilisation dans les pays de l'UE (voir tableau) n'est autorisée qu'à l'intérieur des bâtiments.

				
AT	BE	BG	CZ	DK
EE	FR	DE	IS	IE
IT	EL	ES	CY	LV
LI	LT	LU	HU	MT
NL	NO	PL	PT	RO
SI	SK	TR	FI	SE
CH	UK(NI)	HR		

AT = Autriche, BE = Belgique, BG = Bulgarie; CZ = Tchéquie, DK = Danemark, EE = Estonie, FR = France, DE = Allemagne, IS = Islande, IE = Irlande, IT = Italie, EL = Grèce, ES = Espagne, CY = Chypre, LV = Lettonie, LI = Liechtenstein, LT = Lituanie, LU = Luxembourg, HU = Hongrie, MT = Malte, NL = Pays-Bas, NO = Norvège, PL = Pologne, PT = Portugal, RO = Roumanie, SI = Slovénie, SK = Slovaquie, TR = Turquie, FI = Finlande, SE = Suède, CH = Suisse, UK(NI) = Irlande du Nord, HR = Croatie

---

## 5. Vue d'ensemble de l'appareil

### 5.1. Face avant

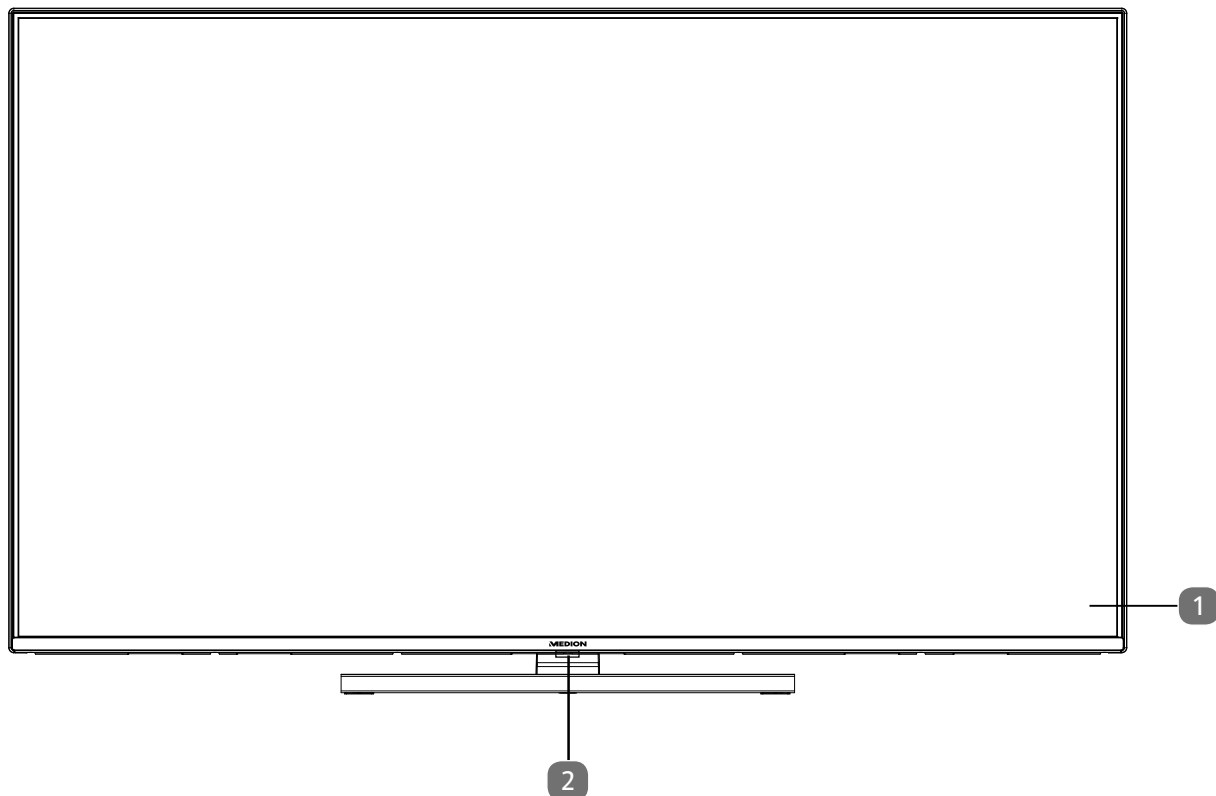

1. Écran
2. Capteur infrarouge : champ de réception du signal infrarouge de la télécommande.  
Voyant de fonctionnement : s'allume lorsque l'appareil se trouve en mode veille.

## 5.2. Dos et côté droit

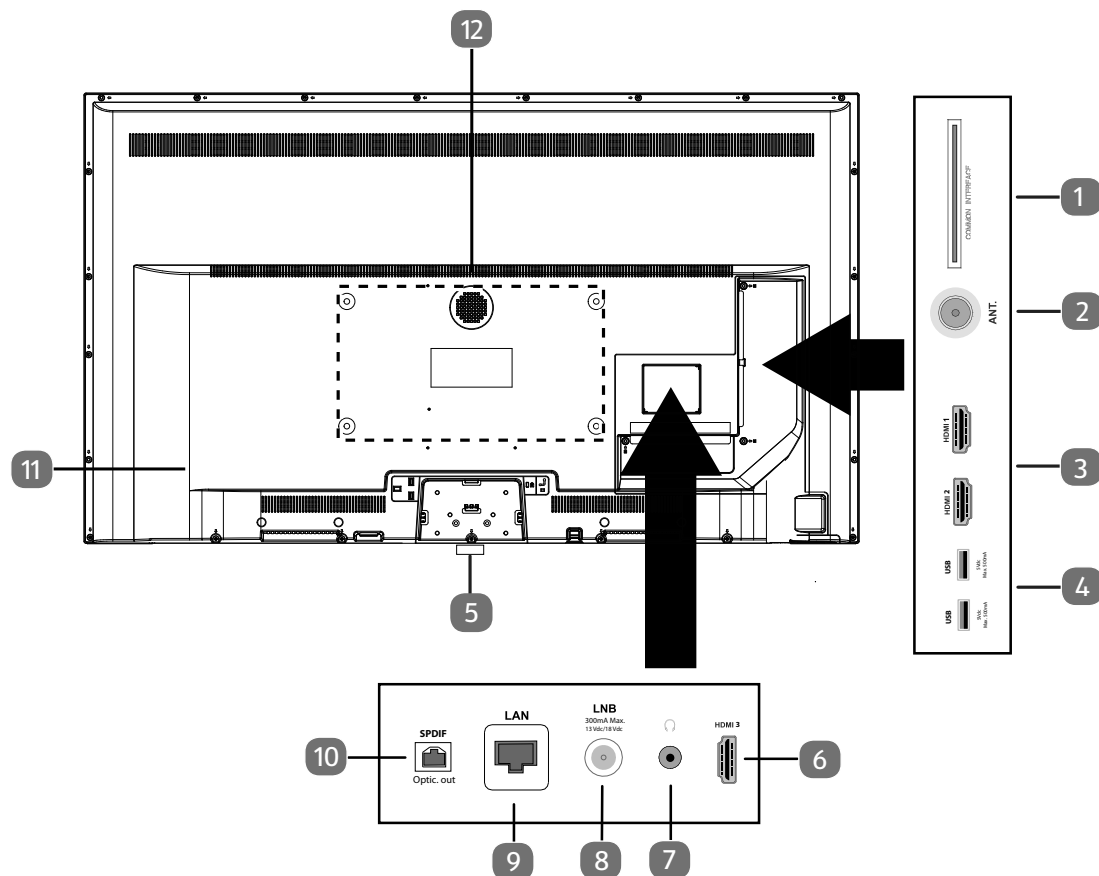

1. **COMMON INTERFACE (CI+)** : compartiment d'insertion pour l'utilisation de cartes de télévision payante
2. **ANT.** : pour raccordement de l'antenne (analogique, DVB-T ou DVB-C)
3. **HDMI 1-2** : port HDMI pour les appareils avec sortie HDMI (HDMI 2 peut être utilisé pour eARC)
4. **USB (5 V  $\overline{\text{---}}$ , 500 mA max.)** : ports USB pour lecture de médias/enregistrement (PVR)
5.  $\text{⏻}$  : Allumer et éteindre l'appareil
6. **HDMI 3** : port HDMI pour les appareils avec sortie HDMI
7.  $\text{🎧}$  : pour le raccordement d'un casque à fiche jack 3,5 mm
8. **LNB (13 V/18 V  $\overline{\text{---}}$ , 300 mA max.)** : pour le raccordement de l'antenne (satellite)
9. **LAN** : connexion réseau pour la connexion à Internet
10. **SPDIF Optic. OUT** : sortie audio numérique (optique)
11. Prise pour la fiche d'alimentation



Veillez utiliser uniquement le câble d'alimentation secteur fourni à cet effet.

12. Trous de fixation pour support mural<sup>1</sup>  
MD 30075 : norme Vesa, écart 100 x 100 mm  
MD 30060 / MD 30076 : norme Vesa, écart 200 x 200 mm  
MD 30077 : norme Vesa, écart 400 x 200 mm











Le montage mural du téléviseur ne doit pas excéder une hauteur de 2 m. L'appareil doit être monté sur une surface stable, p. ex. en ciment ou en béton.

<sup>1</sup> Support mural non fourni à la livraison. Lors du montage, assurez-vous d'utiliser des vis de taille M6 (MD 30075 : M4). La longueur maximale des vis correspond à l'épaisseur du support mural plus 10 mm (MD 30075 : 7 mm).

## 5.3. Télécommande



1. Microphone
2. Touches numériques :  
TV : sélection du programme, télétexte : sélection de la page
3.  : DTV/satellite/navigateur médias : fonction de sous-titrage
4.  : mise en sourdine
5. **P** ▼ / ▲ : touches de sélection des programmes  
TV : sélectionner le programme suivant (+)/précédent (-) ; télétexte : sélectionner la page suivante (+)/précédente (-)
6.  /  : touche du microphone pour l'activation de la commande vocale
7.  : accès à l'écran d'accueil
8. **i (INFO)** : TV numérique : affichage d'informations (p. ex. numéro de programme en cours)
9. Touche directionnelle ▲ : vers le haut du menu  
TV numérique : sélectionner la liste d'informations du programme en cours, télétexte : sélectionner la page suivante ;  
Touche directionnelle ▼ : vers le bas du menu  
TV numérique : sélectionner la liste d'informations du programme en cours, télétexte : sélectionner la page précédente ;  
Touche directionnelle ◀ : vers la gauche du menu  
Télétexte : accéder à la page inférieure ;  
Touche directionnelle ▶ : vers la droite du menu  
Télétexte : accéder à la page inférieure
10. **EXIT** : sortie du menu
11. **YOUTUBE** : accès à l'application YouTube
12. **GOOGLE PLAY** : accès à l'application Google Play
13.  (**SOURCE**) : sélectionner le signal d'entrée des appareils raccordés
14. **TEXT** : activation/désactivation du télétexte
15. **Touche rouge** : pour le télétexte ou les menus, HbbTV  
**Touche verte** : pour le télétexte ou les menus  
**Touche jaune** : pour le télétexte ou les menus  
**Touche bleue** : pour le télétexte ou les menus
16. Touches médias  
◀◀ : retour rapide ;  
■ : arrêter la lecture ;  
▶▶ : avance rapide ;  
● : démarrer l'enregistrement (PVR) ;  
|| ▶ : lancement/interruption de la lecture / lancement du contrôle du direct
17. **MENU** : ouverture et fermeture du menu
18. **PRIME VIDEO** : accès à l'application Prime Video
19. **NETFLIX** : accès à l'application Netflix
20. ◀ : retour une étape en arrière dans les menus
21. **OK** : confirmer la sélection dans certains menus
22.  : TV numérique : accéder à un programme télévisé électronique
23. **V- / +** : augmentation (+) ou diminution (-) du volume.
24. **LANG.** : TV analogique : stéréo/mono ;  
TV numérique : sélectionner la langue audio (si disponible)
25.  : éteindre/allumer la Smart TV (activer/désactiver le mode veille).

## 6. Mise en service



Avant de mettre l'appareil en marche, lisez impérativement les consignes de sécurité.

### 6.1. Déballage

- Avant de commencer à déballer, choisissez un endroit approprié pour l'installation.
- Ouvrez le carton avec grande précaution afin d'éviter tout endommagement éventuel de l'appareil. Cela peut se produire lorsqu'un couteau à lame longue est utilisé pour ouvrir le carton.
- L'emballage contient de nombreuses petites pièces (entre autres, des piles). Maintenez ces dernières hors de portée des enfants car elles présentent un risque de suffocation.
- Veuillez conserver les matériaux d'emballage d'origine et utilisez-les pour le transport du téléviseur.



#### **DANGER!**

#### **Risque de suffocation !**

Les films d'emballage présentent un risque de suffocation en cas d'ingestion ou d'utilisation non conforme !

- Conservez les emballages, tels que les films ou sachets en plastique, hors de portée des enfants.

### 6.2. Montage

Fixez le pied comme illustré sur le dessin. Effectuez cette étape avant le branchement du téléviseur Smart TV.

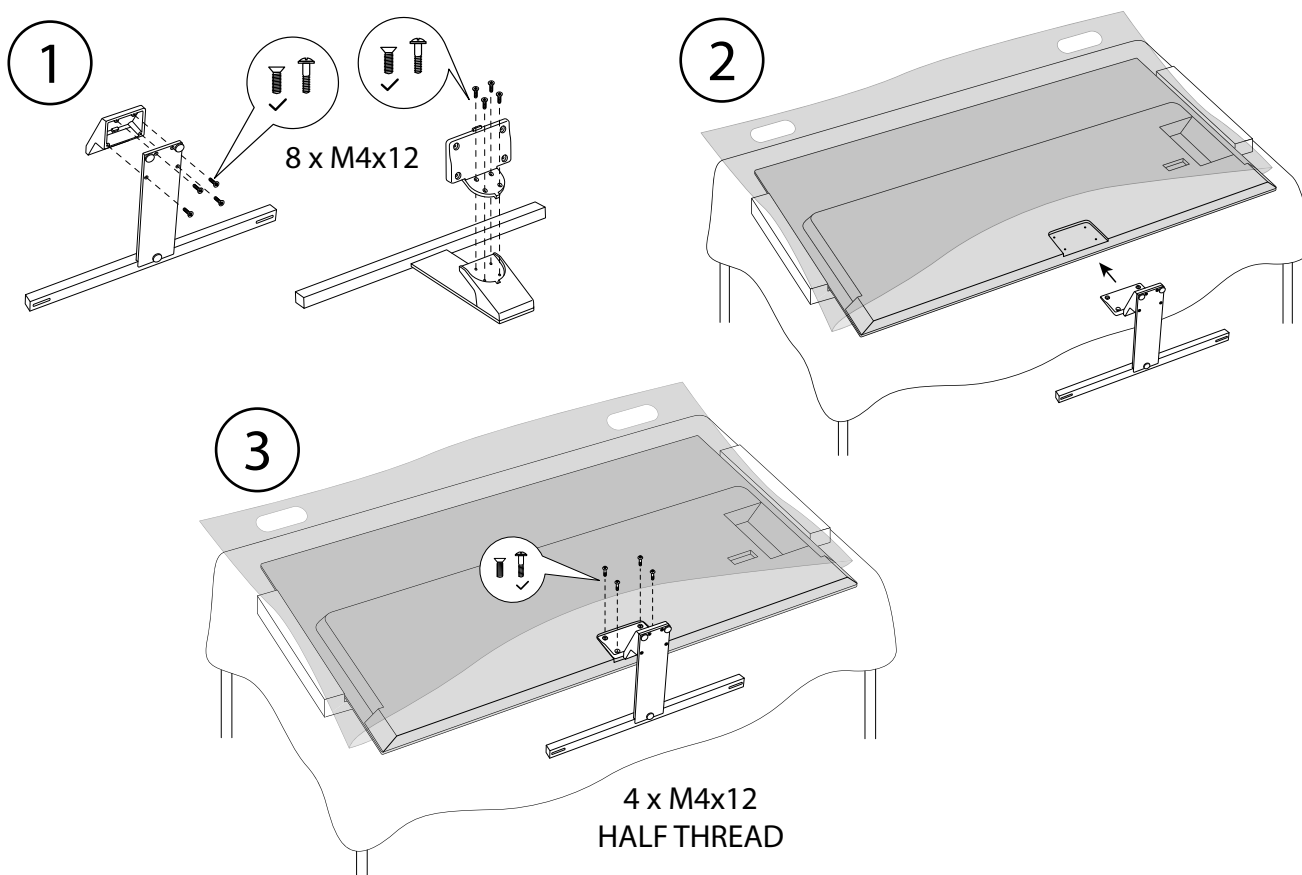

### 6.3. Insertion de la pile dans la télécommande

- ▶ Retirez le couvercle du compartiment à piles au dos de la télécommande.
- ▶ Insérez deux piles de type LR03/AAA/1,5 V dans le compartiment à piles de la télécommande. Respectez la polarité des piles (indiquée au fond du compartiment à piles).
- ▶ Refermez le compartiment à piles.



#### AVIS !

#### Risque de dommage !

Si la télécommande n'est pas utilisée pendant un certain temps, la pile peut couler et l'endommager !

- Sortez donc les piles de la télécommande si vous n'utilisez pas l'appareil pendant une période prolongée.

### 6.4. Raccordement d'une antenne

Votre téléviseur Smart TV prend en charge différents signaux d'antenne.

Vous pouvez fournir les signaux d'image suivants au port **ANT.** :

- par le biais du câble analogique/d'une antenne hertzienne analogique,
- par le biais d'une antenne DVB-T2/DVB-T<sup>2</sup>, ou
- par le biais d'un port DVB-C<sup>2</sup> (raccord de câble numérique).
- ▶ Branchez un câble d'antenne soit de l'antenne hertzienne/du raccord de câble analogique, de l'antenne DVB-T ou du port DVB-C dans le port d'antenne du téléviseur Smart TV.

Vous avez également la possibilité de raccorder un système satellite numérique au port **LNB**.

- ▶ Vissez la fiche F d'un câble d'antenne coaxial au port du téléviseur Smart TV.



Pour pouvoir recevoir des programmes cryptés/payants, il est nécessaire d'utiliser un module CI (Conditional Access Module) et une carte correspondante. Insérez pour ce faire un module CI (disponible dans le commerce spécialisé) dans l'emplacement prévu à cet effet sur le côté gauche de l'appareil (**COMMON INTERFACE**). Raccordez ensuite la carte de votre fournisseur dans le module CI.

### 6.5. Raccordement d'une alimentation électrique

- ▶ Connectez le câble d'alimentation secteur fourni à la prise secteur de l'appareil.
- ▶ Branchez la fiche d'alimentation sur l'appareil avec une prise de courant de 220–240 V ~ 50 Hz facilement accessible.

### 6.6. Mise en marche et arrêt du téléviseur Smart TV

- ▶ L'appareil se met en mode veille dès que vous branchez la fiche d'alimentation dans la prise de courant.
- ▶ Pour mettre en marche l'appareil, appuyez
  - sur la télécommande : sur la touche veille/marche, une touche numérique ou une des touches **P ▼ / ▲** ;
  - sur l'appareil : sur la touche .
- ▶ La touche marche/veille de la télécommande vous permet de remettre l'appareil en mode veille. Il est alors éteint, mais continue de consommer de l'électricité.

<sup>2</sup> Ce service doit être disponible dans votre région.

## 6.7. Première installation après la première mise en marche

Lorsque vous mettez l'appareil en marche pour la première fois, vous serez guidé dans la procédure de première installation. Vous pouvez accéder à la première installation à tout moment par le menu **PARAMÈTRES > PRÉFÉRENCES RELATIVES À L'APPAREIL > À PROPOS > RÉTABLIR LA CONFIG. D'USINE** et l'effectuer à nouveau.

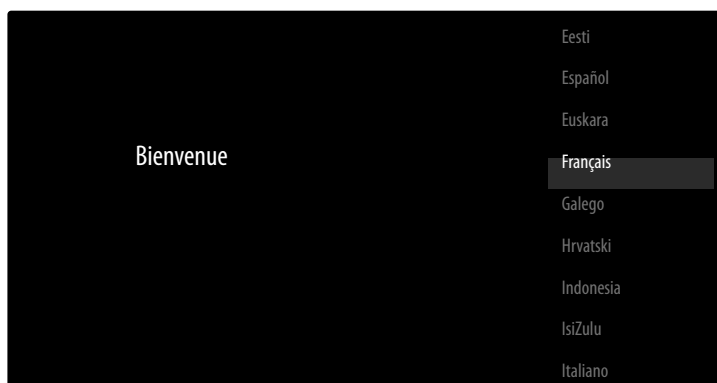

- ▶ Sélectionnez la langue à l'aide des touches ▼ ▲.
- ▶ Confirmez ensuite en appuyant sur **OK** ou ▶.



- ▶ Sélectionnez ensuite le pays souhaité à l'aide des touches ▼ ▲. Le réglage du pays a une influence sur l'ordre dans lequel les programmes sont enregistrés. Par ailleurs, les options usuelles sont pré-réglées pour les différents pays.
- ▶ Appuyez ensuite sur **OK** ou ▶ pour poursuivre l'installation.
- ▶ Ensuite, un message concernant la configuration initiale apparaît. Sélectionnez l'option **CONTINUER** à l'aide des touches ▼ ▲ et appuyez sur **OK**.

### 6.7.1. Connexion de périphériques

L'appareil recherche ensuite tous les périphériques Bluetooth à sa portée puis affiche les appareils prêts à être connectés qu'il a trouvés. À l'aide des touches ▼ ▲, sélectionnez les appareils souhaités et appuyez sur **OK** pour établir la connexion. Assurez-vous que les appareils concernés se trouvent bien en mode d'appairage, sans quoi ils n'apparaîtront pas.

- ▶ Afin de pouvoir utiliser la fonction d'assistance vocale/de recherche de la télécommande, celle-ci doit également être couplée au téléviseur. Pour ce faire, appuyez sur la touche  pendant quelques secondes jusqu'à ce qu'elle apparaisse à l'écran (**TV REMOTE**). À l'aide des touches ▼ ▲, sélectionnez la télécommande et appuyez sur **OK** pour établir la connexion.

Choisissez ensuite si vous souhaitez configurer l'appareil via un smartphone Android.

- ▶ Sélectionnez à cet effet l'option **CONTINUER** à l'aide des touches ▼ ▲ et appuyez sur **OK**. Suivez les instructions qui s'affichent à l'écran.
- ▶ Sélectionnez l'option **PASSER** à l'aide des touches ▼ ▲ pour poursuivre la configuration du téléviseur.

## 6.7.2. Réglages Internet/réseau

La prochaine étape vous permet d'établir des connexions réseau/Internet.



Tous les réseaux Wi-Fi disponibles sont directement affichés.

- ▶ À l'aide des touches ▼ ▲, sélectionnez le réseau Wi-Fi souhaité et appuyez sur **OK**. Si nécessaire, saisissez ensuite le mot de passe correspondant à l'aide des touches directionnelles ◀ ▶ ▲ ▼ du clavier virtuel, appuyez sur la touche retour → puis sur **OK**. La connexion est alors établie.
- ▶ Pour établir une connexion LAN à l'aide d'un câble réseau, sélectionnez l'option **UTILISER ETHERNET** et appuyez sur **OK**. Si nécessaire, saisissez ensuite le mot de passe correspondant à l'aide des touches directionnelles ◀ ▶ ▲ ▼ du clavier virtuel, appuyez sur la touche retour → puis sur **OK**. La connexion est alors établie.
- ▶ Sélectionnez l'option **AUTRE RÉSEAU** si vous souhaitez établir une connexion à un autre réseau. Indiquez ensuite le nom du réseau. Si nécessaire, saisissez ensuite le mot de passe correspondant à l'aide des touches directionnelles ◀ ▶ ▲ ▼ du clavier virtuel, appuyez sur la touche retour → puis sur **OK**. La connexion est alors établie.
- ▶ Selon le pays sélectionné, il peut ensuite vous être demandé de définir un mot de passe pour la sécurité enfants et de la paramétrer.

## 6.7.3. Connexion à Google

Vous pouvez maintenant vous connecter à Google avec votre compte Google afin d'optimiser votre appareil en termes d'applications, films, recommandations, etc. Vous pouvez vous connecter via votre smartphone/ordinateur : pour ce faire, rendez-vous sur **androidtv.com/setup** puis saisissez le code à six chiffres de votre appareil. Cela vous est indiqué dès que vous sélectionnez l'option **UTILISER VOTRE TÉLÉPHONE OU ORDINATEUR** avant d'appuyer sur **OK**.



Veillez à ce que votre smartphone/ordinateur et le téléviseur se trouvent sur le même réseau Wi-Fi lors de la configuration.

Si vous souhaitez effectuer la connexion via la télécommande sur le téléviseur, sélectionnez l'option **UTILISER VOTRE TÉLÉCOMMANDE** et appuyez sur **OK**. Saisissez ensuite votre adresse e-mail.

Si vous ne souhaitez pas vous connecter à Google, sélectionnez l'option **PASSER** et appuyez sur **OK** pour poursuivre la configuration.

## 6.7.4. Conditions d'utilisation et autres préférences

Il vous sera ensuite demandé d'accepter les conditions d'utilisation, la déclaration de confidentialité et les conditions d'utilisation Google Play. Cette étape est obligatoire si vous souhaitez profiter des services Google.

- ▶ Lisez attentivement ces documents, puis sélectionnez l'option **ACCEPTER** pour confirmer votre accord et appuyez sur **OK**.
- ▶ Si vous souhaitez autoriser Google à accéder à votre localisation afin d'optimiser le fonctionnement de certaines applications et plateformes, sélectionnez **ACCEPTER** et appuyez sur **OK**. Sinon, sélectionnez cette option au préalable, appuyez sur **OK** et désactivez cette fonction.

- ▶ Si vous souhaitez autoriser Google à accéder à vos données d'utilisation, sélectionnez **ACCEPTER** et appuyez sur **OK**. Sinon, sélectionnez cette option au préalable, appuyez sur **OK** et désactivez cette fonction.
- ▶ **En option (selon le pays choisi)** : Il vous sera alors demandé de saisir un mot de passe à 4 chiffres.



Mémo­ri­sez bien le mot de passe et notez-le dans tous les cas ! Ce mot de passe ne peut pas être réinitialisé par une nouvelle première installation ! Si vous l'avez quand même oublié, veuillez contacter notre service clientèle.

### 6.7.5. Optimisez le contrôle vocal de votre téléviseur (en option)

Vous avez maintenant la possibilité d'optimiser la commande vocale pour votre appareil. Si vous souhaitez une commande vocale sans vous connecter à votre compte Google, sélectionnez l'option **UTILISER L'ASSISTANT SANS CONNEXION**. Si vous ne souhaitez pas effectuer de réglages, sélectionnez **PASSER**. L'appareil affiche ensuite toute une série d'informations relatives à l'utilisation de votre téléviseur Android concernant Google Play, l'assistance vocale Google et la technologie Chromecast. Appuyez sur **OK** ou la touche ▶ pour sauter ces pages d'information.

- ▶ Sélectionnez ensuite le mode de fonctionnement souhaité du téléviseur (**DOMICILE** ou **MODE MAGASIN**).
- ▶ Activez la technologie Chromecast si vous souhaitez que votre téléviseur réagisse comme un appareil Cast aux commandes Cast, également en mode veille. Sélectionnez pour ce faire l'option **DÉSACTIVER** et appuyez sur **OK**.



Veuillez noter que l'activation de cette fonction entraîne une hausse de la consommation d'énergie.

### 6.7.6. Configuration de la réception TV

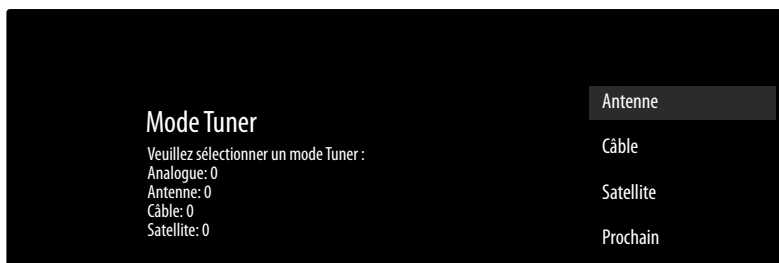

Sélectionnez le mode de réception souhaité **ANTENNE**, **CÂBLE** ou **SATELLITE** et appuyez sur **OK** :

#### 6.7.7. Antenne



Assurez-vous qu'une antenne DVB-T2 soit raccordée au port **ANT**.

- ▶ Choisissez si vous voulez rechercher uniquement les chaînes analogiques, uniquement les chaînes numériques ou les chaînes numériques et analogiques et appuyez sur **OK**. La recherche démarre alors. Si vous ne souhaitez pas configurer de programmes télévisés, sélectionnez **IGNORER LA RECHERCHE** et appuyez sur la touche **OK** ou ▶.

#### 6.7.8. Câble



Assurez-vous qu'un câble de connexion soit raccordé au port **ANT**.

- ▶ Sélectionnez l'opérateur souhaité.

- ▶ Choisissez si vous voulez rechercher uniquement les chaînes analogiques, uniquement les chaînes numériques ou les chaînes numériques et analogiques et appuyez sur **OK**. La recherche démarre alors. Si vous ne souhaitez pas configurer de programmes télévisés, sélectionnez **IGNORER LA RECHERCHE** et appuyez sur la touche **OK** ou ▶.
- ▶ Si vous souhaitez lancer une recherche de programmes, sélectionnez l'option **RECHERCHE** et appuyez sur la touche ▶. Appuyez sur **OK** si vous souhaitez encore faire d'autres réglages.

Les options suivantes sont disponibles :

Configurer la recherche de chaînes câblées	
<b>MODE DE RECHERCHE</b>	Sélectionnez ici le mode de recherche souhaité <b>COMPLÈTE</b> (uniquement si vous avez sélectionné <b>AUTRES</b> comme opérateur), <b>RECHERCHE AVANCÉE</b> ou <b>RAPIDE</b> .
<b>FRÉQUENCE (KHZ)</b>	Réglez ici la fréquence.
<b>IDENTIFIANT RÉSEAU</b>	Réglez ici l'ID de réseau.

- ▶ Appuyez sur la touche ▶ pour démarrer la recherche.

### 6.7.9. Satellite



Assurez-vous qu'un câble de connexion satellite soit raccordé au port **LNB**.

- ▶ Sélectionnez **PASSER**, si vous ne souhaitez pas effectuer d'autres réglages. Sélectionnez **PLUS**, si vous souhaitez effectuer d'autres réglages. Les options suivantes sont disponibles :

PLUS	
<b>ANTENNE UNIQUE</b>	Sélectionnez ici le satellite souhaité.
<b>IMPULSION DE TONALITÉ</b>	Si votre installation satellite nécessite une impulsion sonore, vous pouvez sélectionner ici le réglage <b>IMPULSION DE TONALITÉ A</b> ou <b>B</b> .
<b>DISEQC 1.0</b>	Si vous avez raccordé une antenne satellite avec plusieurs LNB ou un commutateur DiSEqC, sélectionnez ici DiSEqC 1.0.
<b>DISEQC 1.1</b>	Si vous avez raccordé une antenne satellite avec plusieurs LNB ou un commutateur DiSEqC, sélectionnez ici DiSEqC 1.1.
<b>DISEQC 1.2</b>	Si vous avez raccordé une antenne satellite avec plusieurs LNB ou un commutateur DiSEqC, sélectionnez ici DiSEqC 1.2.
<b>UNICABLE I</b>	Sélectionnez ici les réglages Unicable I ( <b>TUNER</b> et <b>FRÉQUENCE DE BANDE</b> )
<b>UNICABLE II</b>	Sélectionnez ici les réglages Unicable II ( <b>TUNER</b> et <b>FRÉQUENCE DE BANDE</b> )

- ▶ Sélectionnez ensuite **GÉNÉRAL**, si vous souhaitez charger la liste Preset satellite. Sélectionnez **GERMANY ASTRA: FAST INSTALL**, si vous souhaitez effectuer des réglages supplémentaires sur la configuration du satellite.

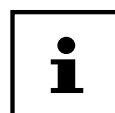

Si vous avez d'abord sélectionné **GERMANY ASTRA: FAST INSTALL**, une recherche LNB a lieu avant la recherche des chaînes. Pour démarrer la recherche LNB, sélectionnez l'option **CONTINUER > RECHERCHE** et appuyez sur **OK** ou ▶. La recherche LNB démarre.

- ▶ Si vous avez sélectionné sous **PLUS** le réglage **UNICABLE I** ou **UNICABLE II**, vous disposez alors des options suivantes:

Réglages Unicable	
<b>TUNER</b>	Sélectionnez la bande utilisateur souhaitée <b>USER BAND 1 - 8</b> .
<b>FRÉQUENCE DE BANDE</b>	Sélectionnez la fréquence <b>1210, 1284, 1400</b> ou <b>PERSONNALISÉE</b> .
<b>PERSONNALISÉE</b>	À l'aide du clavier virtuel, vous pouvez saisir directement la fréquence de votre choix. Cette option n'est disponible que si vous avez préalablement sélectionné le réglage <b>PERSONNALISÉE</b> sous <b>FRÉQUENCE DE BANDE</b> .

- ▶ Si nécessaire, vous pouvez maintenant modifier les réglages du satellite sur le satellite concerné:

Configuration du satellite	
<b>ÉTAT DU SATELLITE</b>	Permet d'activer ou de désactiver le mode satellite. S'il est désactivé, il est impossible de modifier les réglages LNB ou de lancer une recherche.
<b>SÉLECTION DU SATELLITE</b>	Le satellite sélectionné s'affiche ici.
<b>MODE DE RECHERCHE</b>	Choisissez ici si vous souhaitez rechercher uniquement les chaînes cryptées, uniquement les chaînes disponibles ou toutes les chaînes.
<b>TYPE DE RECHERCHE</b>	Choisissez ici si vous souhaitez rechercher uniquement les chaînes numériques, uniquement les chaînes radio ou toutes les chaînes.
<b>TYPE D'ENREGISTREMENT</b>	Sélectionnez ici le type d'enregistrement.
<b>TRANSPONDEUR</b>	Sélectionnez le transpondeur sur lequel la recherche doit commencer.
<b>CONFIGURATIONS LNB</b>	Vous pouvez configurer ici les paramètres LNB.
<b>QUALITÉ DU SIGNAL</b>	La qualité du signal est indiquée en pourcentage. Ici, aucun réglage n'est possible.
<b>NIVEAU DE SIGNAL</b>	L'intensité du signal est indiquée en pourcentage. Ici, aucun réglage n'est possible.

- ▶ Sélectionnez l'option **RECHERCHE** et appuyez sur **OK** ou ▶.
- ▶ Si vous ne souhaitez pas configurer de programmes télévisés, sélectionnez **IGNORER LA RECHERCHE** et appuyez sur la touche **OK** ou ▶.
- ▶ Une fois la recherche terminée, sélectionnez l'option **SUIVANT** en mode récepteur, puis confirmez **TERMINER** avec **OK**.
- ▶ Acceptez ou ignorez les instructions du fabricant relatives à l'utilisation et au diagnostic afin de transmettre vos données utilisateur au fabricant de l'appareil. Le fabricant peut ainsi garantir un fonctionnement optimal de l'appareil.

La configuration est maintenant terminée et l'appareil passe automatiquement en mode Internet.

Appuyez sur la touche **EXIT** ou  pour passer en mode TV. L'ouverture de l'application Live TV vous amènera également au mode TV.



Il est possible de modifier la configuration du téléviseur à tout moment. Pour ce faire, utilisez l'option **RÉTABLIR LA CONFIG. D'USINE** dans le menu **PARAMÈTRES > PRÉFÉRENCES RELATIVES À L'APPAREIL > À PROPOS**.

## 6.8. Utilisation de raccordements multimédias



### AVIS !

#### Risque de dommage !

Une erreur de commande peut endommager les appareils utilisés.

- Avant le raccordement et la mise en service, veuillez impérativement lire les notices d'utilisation des appareils à raccorder. Pendant le raccordement, veillez à ce que tous les appareils soient éteints.



### AVIS !

#### Risque de dommage !

Si des connecteurs mâles et femelles sont mal raccordés, cela peut endommager les contacts.

- Veillez à ce que les connecteurs mâles et femelles soient parfaitement adaptés afin d'éviter toute détérioration des contacts. De par l'agencement des contacts, certains connecteurs ne peuvent être positionnés que dans un seul sens dans la prise

### 6.8.1. HDMI

HDMI (High Definition Multimedia Interface) est une interface pour la transmission numérique d'images et de sons. En termes de qualité, il s'agit du meilleur mode de transmission qui soit et à partir de la version 2.0, elle peut également lire les contenus en résolution Ultra HD. Pour cela, utilisez un câble HDMI vendu dans le commerce :

- ▶ Raccordez les sorties HDMI correspondantes des appareils utilisés avec un câble HDMI.

### 6.8.2. HDMI eARC (Enhanced Audio Return Channel)

La norme HDMI 2.1 dispose de l'option eARC (Enhanced Audio Return Channel), une évolution par rapport à l'ancien Audio Return Channel (ARC). eARC simplifie la connectivité et offre une plus grande facilité d'utilisation pour la reconnaissance de plusieurs composants HDMI et l'optimisation audio.

Si vous souhaitez utiliser un téléviseur À LA FOIS comme un récepteur ET une source de signal (pour la transmission d'un signal sonore à un récepteur audio), vous devez utiliser le port HDMI 2 avec canal de retour audio (eARC – Enhanced Audio Return Channel). La connexion HDMI au téléviseur fonctionne ainsi dans les deux sens. Un appareil vidéo peut ainsi recevoir des signaux vidéo et sonores et le signal audio du téléviseur peut également être envoyé au récepteur audio par le biais de l'Audio Return Channel.

- ▶ Connectez l'appareil vidéo (par ex. lecteur Blu-ray) au récepteur audio via HDMI.
- ▶ Connectez le récepteur audio au téléviseur via HDMI/eARC.
- ▶ Veillez à ce que la commande des haut-parleurs du téléviseur soit routée à l'amplificateur externe.

### 6.8.3. HDMI CEC (Consumer Electronics Control)

CEC est l'abréviation de l'anglais Consumer Electronics Control. Si vous connectez différents appareils les uns aux autres par le biais de ports HDMI compatibles CEC, vous pouvez commander certaines fonctions de l'ensemble du réseau HDMI à l'aide d'une télécommande (par ex. fonctions de veille ou d'enregistrement) :

- ▶ Connectez tous les appareils par le biais de ports HDMI compatibles CEC à l'aide de câbles HDMI. Les ports HDMI de votre téléviseur sont tous compatibles CEC.
- ▶ Veillez à ce que les fonctions CEC soient activées pour tous les ports et que tous les appareils soient correctement connectés.

---

#### 6.8.4. USB

Sur un port USB, vous pouvez raccorder et lire le contenu de supports de stockage tels qu'une clé USB ou un disque dur externe. Pour cela, utilisez un câble USB adapté. Si un câble USB est fourni avec le matériel livré, veuillez l'utiliser (par ex. pour disque dur). Veillez toujours à la consommation de courant du support de stockage USB utilisé et utilisez les ports USB adaptés correspondants.

- ▶ Raccordez les ports USB correspondants des appareils avec un câble USB adapté. Si possible, n'utilisez pas de rallonge USB car, en fonction de la tension, cela peut entraîner des problèmes.

#### 6.8.5. SPDIF

SPDIF (Sony./Phillips Digital Interface) est une interface destinée à la transmission de signaux audio stéréo ou multicanaux numériques entre différents appareils. Habituellement, le signal audio numérique est émis par le biais d'une prise coaxiale (Cinch) ou optique. Votre téléviseur dispose d'une prise optique SPDIF. Utilisez à cet effet un câble SPDIF optique usuel.

- ▶ Raccordez les sorties SPDIF correspondantes des appareils utilisés avec un câble SPDIF correspondant.

#### 6.8.6. LAN

Vous avez la possibilité de connecter le téléviseur à Internet par le biais du port LAN et de bénéficier ainsi de contenus en ligne (par ex. services de streaming) sur l'appareil.

- ▶ Connectez le port LAN du téléviseur à votre réseau ou votre routeur par le biais d'un câble réseau (câble Ethernet).
- ▶ Effectuez tous les réglages réseau nécessaires sur les appareils.

#### 6.8.7. Sortie casque (Headphones Out)

Le port casque sert au raccordement d'un casque avec fiche mini-jack stéréo.

- ▶ Connectez le casque à la prise mini-jack stéréo de l'appareil.



#### **AVERTISSEMENT !**

#### **Risque de lésions auditives !**

Afin d'éviter une éventuelle perte d'audition, évitez toute écoute prolongée d'un volume sonore élevé.

- Avant de lancer la lecture, réglez le volume sur le niveau le plus bas.
- Démarrez la lecture et augmentez le volume à un niveau qui vous semble agréable.

## 7. Fonctionnement

### 7.1. Sélection de programmes

Pour sélectionner un programme, appuyez sur l'une des touches **P** ▼ / ▲ de la télécommande ou sélectionnez directement le programme à l'aide des touches numériques.

Pour un numéro à deux ou trois chiffres, appuyez sur les touches numériques dans l'ordre correspondant.

- ▶ En appuyant sur la touche **OK** de la télécommande, vous pouvez accéder à la liste des programmes et avec les touches ▲ et ▼ sélectionnez le programme et l'afficher en appuyant sur **OK**.

### 7.2. Réglages du son

- ▶ Vous pouvez augmenter ou diminuer le volume à l'aide des touches de volume **V** - / + de la télécommande.
- ▶ Pour désactiver complètement et réactiver le son, appuyez sur la touche  de mise en sourdine.
- ▶ En appuyant sur la touche **LANG.**, la fenêtre **AKTUELLE SPRACHE** s'ouvre.

### 7.3. Affichage d'informations

- ▶ Appuyez sur la touche **i** (**INFO**) pour afficher des informations relatives au programme en cours. La liste d'informations s'affiche également en cas d'utilisation des différentes entrées de signal.
- ▶ Vous obtenez les mêmes informations lorsque vous basculez sur un autre programme.
- ▶ Si vous appuyez deux fois sur la touche **i** (**INFO**) (ou une fois sur la touche **i** (**INFO**) et une fois sur la touche ▶), une description de l'émission télévisée en cours s'affiche (si disponible). Il est possible de le dérouler vers le haut et vers le bas avec les touches fléchées ▲ et ▼.

### 7.4. Sélection de la source

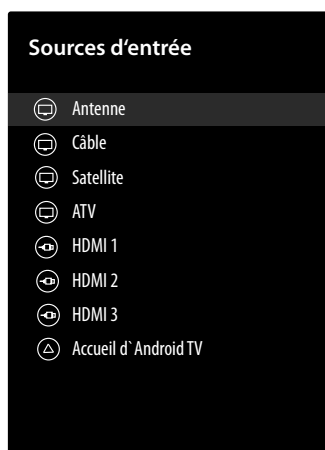

- ▶ Sélectionnez les entrées de l'appareil raccordé à l'aide de la touche  (**SOURCE**).



Vous pouvez également afficher le menu à l'aide de la touche **MENU** pour sélectionner ensuite la source d'entrée souhaitée sous **SOURCE**.

<b>ANTENNE</b>	Mode TV (les signaux d'antenne sont reproduits)
<b>CÂBLE</b>	Mode TV (les signaux par câble sont reproduits)
<b>SATELLITE</b>	Mode TV (les signaux satellites sont reproduits)
<b>ATV</b>	Entrée audio/vidéo (AV)
<b>HDMI1</b>	Entrée HDMI 1
<b>HDMI2</b>	Entrée HDMI 2 (peut être utilisée pour eARC)

**HDMI3**

Entrée HDMI 3

**ACCUEIL D'ANDROID TV**

Accéder à la page d'accueil

- ▶ Avec les touches directionnelles ▼ ▲ vous pouvez également accéder à la source souhaitée.
- ▶ Confirmez votre sélection à l'aide de la touche **OK**.



La source d'entrée que vous souhaitez sélectionner doit être marquée comme visible dans le menu **PARAMÈTRES > PRÉFÉRENCES RELATIVES À L'APPAREIL > ENTRÉES**.



Si la fonction CEC est activée, les sources HDMI de l'appareil source peuvent être renommées. La télécommande du téléviseur commande les appareils raccordés.

## 8. Télétexte

(n'est plus disponible en Belgique)

Le télétexte est un service gratuit diffusé par la plupart des chaînes télévisées et qui propose des informations concernant l'actualité, la météo, les programmes télévisés, le cours des actions, les sous-titres et d'autres thèmes. Votre téléviseur offre de nombreuses fonctions utiles pour l'utilisation du télétexte ainsi que le texte multipage, l'enregistrement de sous-pages ou la navigation rapide.

### 8.1. Utilisation du télétexte

Votre télécommande dispose de touches spéciales pour le télétexte.

- ▶ Sélectionnez un programme télévisé qui diffuse le télétexte.
- ▶ Appuyez sur la touche **TEXT** pour afficher la page d'accueil/l'index du télétexte.
- ▶ En appuyant sur la touche **TEXT**, l'appareil revient en mode TV.

#### 8.1.1. Sélectionner des pages de télétexte

#### 8.1.2. Touches numériques

- ▶ Entrez directement le numéro à trois chiffres de la page de télétexte souhaitée à l'aide des touches numériques.
- ▶ Le numéro de page sélectionné s'affiche en haut à gauche de l'écran. Le compteur télétexte cherche jusqu'à ce que le numéro de page sélectionné soit trouvé.

#### 8.1.3. Parcourir les pages

- ▶ Avec les touches de sélection des programmes ou les touches directionnelles ▲ et ▼ vous pouvez parcourir les pages de télétexte d'avant en arrière.

#### 8.1.4. Touches de couleur

- ▶ Si des entrées de texte en couleurs sont affichées en bas de l'écran, vous pouvez sélectionner directement ces contenus en appuyant sur les touches ROUGE, VERT, JAUNE et BLEU correspondantes.

#### 8.1.5. Sous-pages

Certaines pages de télétexte contiennent des sous-pages. Par exemple **1/3** s'affiche en bas de l'écran. Les sous-pages s'affichent successivement à un rythme d'env. 2 par minute. Vous pouvez aussi afficher vous-même les sous-pages en appuyant sur la touche ◀ ▶.

#### 8.1.6. INDEX

- ▶ Avec la touche ← sélectionnez la page d'index contenant le sommaire du télétexte.

## 9. Via le menu On Screen Display (menu OSD)

### 9.1. Navigation dans le menu

- ▶ Appuyez sur la touche **MENU** pour activer l'OSD.
- ▶ Utilisez les touches directionnelles ▲ ▼ pour sélectionner les menus principaux.
- ▶ Utilisez les touches directionnelles ◀ ▶ pour sélectionner les sous-menus des menus principaux.
- ▶ Appuyez sur la touche **OK** pour accéder à l'option sélectionnée du sous-menu.
- ▶ Utilisez les touches directionnelles ▲ ▼ pour sélectionner les options d'un menu.
- ▶ Utilisez la touche ← pour revenir à l'étape de menu précédente et au menu principal.
- ▶ Utilisez les touches directionnelles ◀ ▶ ▲ ▼ pour régler une valeur de votre choix ou effectuer une autre sélection.
- ▶ Appuyez sur la touche **EXIT** pour fermer le menu.

Veuillez noter que, selon le préréglage, le menu se ferme automatiquement si aucune touche n'a été actionnée pendant un certain temps.



En raison d'éventuelles modifications techniques, les menus décrits ici peuvent différer de ceux affichés sur votre écran.

## 10. Menu Page d'accueil

Pour profiter des avantages de votre téléviseur Android, celui-ci doit être connecté à Internet. Connectez votre téléviseur à Internet via votre réseau domestique. Pour ce faire, vous pouvez utiliser un réseau Wi-Fi ou LAN. Pour plus d'informations sur la connexion Internet, consultez le chapitre **Première installation après la première mise en marche** ou la description du menu **RÉSEAU ET INTERNET**.

La page d'accueil (**menu Home**) est l'élément principal de votre téléviseur ; elle s'affiche dès que vous allumez votre téléviseur.

- ▶ Pour afficher la page d'accueil pendant le fonctionnement, appuyez sur la touche  (touche Home) de la télécommande.

Le menu Home vous permet de démarrer l'application, de changer de canal, de regarder des films ou de basculer sur des appareils raccordés.





Selon la configuration de votre téléviseur et le pays sélectionné lors de la configuration initiale, le menu Home peut afficher divers éléments.

Les options disponibles sur l'écran d'accueil sont disposées en rangées. Utilisez les touches directionnelles ◀ ▶ ▲ ▼ de la télécommande pour naviguer dans les options de l'écran d'accueil. Celui-ci comporte de nombreuses applications, telles que Netflix, YouTube, Google Play films, y compris les applications que vous avez installées.

- ▶ Pour démarrer une application, sélectionnez-la à l'aide des touches directionnelles ◀ ▶ ▲ ▼ et appuyez sur **OK**.

Les outils de recherche sont affichés en haut à gauche de l'écran. Vous pouvez saisir un terme de recherche à l'aide du clavier virtuel ou démarrer la recherche vocale.

- ▶ Pour démarrer une recherche vocale, appuyez sur la touche microphone  /  et prononcez le terme de recherche souhaité.

Dans le coin supérieur droit de l'écran, vous pouvez afficher les notifications, sélectionner d'autres sources d'entrée, afficher l'état du réseau ou l'heure ou encore accéder aux **PARAMÈTRES**. D'autres applications peuvent être installées via le Google Play Store, mais le téléviseur doit pour cela être connecté à un compte Google. Dans la première ligne, vous trouverez les applications. Vous y trouverez notamment l'application Live-TV et l'application Multi-Media-Player (MMP) avec d'autres applications. Sélectionnez l'application Live-TV et appuyez sur **OK** pour basculer en mode TV. Si la source d'entrée était auparavant réglée sur une option autre que **TV**, appuyez sur la touche  (**SOURCE**) et sélectionnez la source **TV** pour regarder les chaînes de télévision en direct.

## 11. Menu Live TV

### 11.1. Menu Chaînes

#### 11.1.1. Menu Guide des programmes

Ici, vous pouvez accéder au guide électronique des programmes (EPG). Le guide **GUIDE DES PROGRAMMES** est également directement accessible avec la touche .

Le tableau affiche l'émission en cours ainsi que l'émission suivante pour les chaînes disponibles.

► Sélectionnez un programme à l'aide des touches ▲ ▼ et faites-le défiler à l'aide des touches ◀ ▶.



Les informations sur les programmes affichées sont établies par les services de diffusion. L'absence d'informations sur un programme n'est pas une défaillance de votre téléviseur Smart TV.

Le tableau suivant présente les options du menu **GUIDE DES PROGRAMMES** :

Option de menu	Réglages
<b>JOUR PRÉCÉDENT</b>	Vous accédez au programme du jour précédent.
<b>JOUR SUIVANT</b>	Vous accédez au programme du jour suivant.
<b>AFFICHER LES DÉTAILS</b>	Affiche une description détaillée de l'émission sélectionnée (si disponible). Appuyez de nouveau sur la <b>touche jaune</b> pour masquer la description. Si la description est plus longue, vous pouvez faire défiler le texte à l'aide des touches <b>P ▼ / ▲</b> .
<b>FILTRE PAR TYPE</b>	Si vous recherchez une émission spéciale, vous pouvez définir un filtre qui limitera la sélection.
●	Cette fonction permet de programmer des enregistrements ou des rappels. Appuyez sur la touche d'enregistrement ● pour ouvrir le menu. Les réglages correspondent à ceux que vous pouvez effectuer sous <b>ENREGISTRER &gt; LISTE DES PROGRAMMATIONS</b> .

#### 11.1.2. Menu Chaînes

Vous pouvez effectuer ici les mêmes réglages que sous **PARAMÈTRES > CHAÎNE**.

### 11.2. Menu Options TV

#### 11.2.1. Menu Source

Dans ce menu, vous pouvez procéder aux mêmes réglages que ceux décrits au chapitre « Sélectionner la source ».

#### 11.2.2. Menu Image

Dans ce menu, vous pouvez procéder aux mêmes réglages que sous **PARAMÈTRES > PRÉFÉRENCES RELATIVES À L'APPAREIL > IMAGE**.

#### 11.2.3. Menu Audio

Dans ce menu, vous pouvez procéder aux mêmes réglages que sous **PARAMÈTRES > PRÉFÉRENCES RELATIVES À L'APPAREIL > SON**.

#### 11.2.4. Menu Marche/Arrêt

Dans ce menu, vous pouvez procéder aux mêmes réglages que sous **PARAMÈTRES > PRÉFÉRENCES RELATIVES À L'APPAREIL > ALIMENTATION**.

## 11.2.5. Menu Carte CI

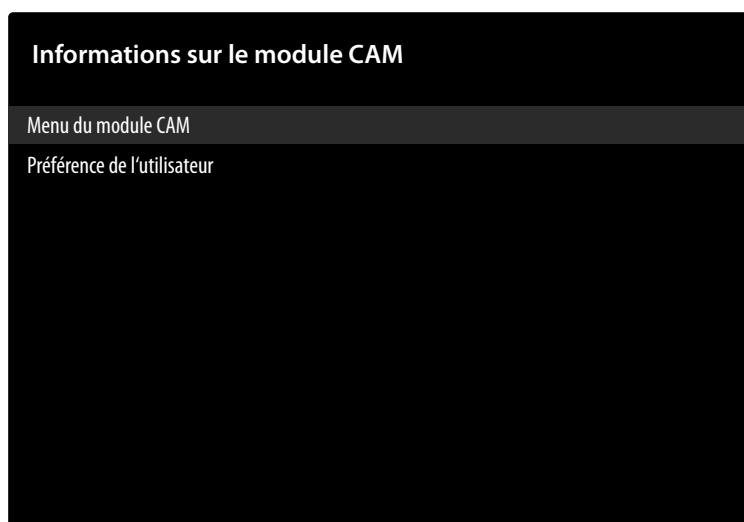

Si vous souhaitez regarder des chaînes payantes, vous devez vous enregistrer au préalable auprès d'un fournisseur correspondant. Après votre enregistrement, votre fournisseur vous remettra un Conditional Access Module (module CA) ainsi qu'une carte spéciale. Des remarques relatives aux réglages figurent dans la documentation livrée avec le module.

Installez les composants CI sur votre téléviseur comme suit :

- ▶ Éteignez le téléviseur et débranchez la fiche d'alimentation.
- ▶ Insérez ensuite le module CI dans l'emplacement situé sur le côté du téléviseur Smart TV. Insérez ensuite la carte.



Notez que vous ne pouvez insérer ou retirer le module CI que lorsque l'appareil est débranché du secteur.



### AVIS !

#### Risque de dommage !

Le module CI ou le téléviseur peut être endommagé si vous tentez d'insérer le module CI avec force.

- Le module CI doit être inséré correctement ; il ne peut pas être inséré dans le mauvais sens.
- Connectez le téléviseur à l'alimentation électrique, allumez-le et attendez un instant que la carte soit reconnue.

Option de menu	Réglages
<b>MENU DU MODULE CAM</b>	Pour certains modules CI, quelques étapes de configuration supplémentaires sont nécessaires ; vous pouvez les effectuer dans le menu de la carte CI.
<b>PRÉFÉRENCE DE L'UTILISATEUR</b>	Sélectionnez <b>PAR DÉFAUT</b> , <b>AMMI</b> ou <b>DIFFUSION</b> .

Lorsqu'aucun module n'est inséré, le message **AUCUNE CARTE DE MODULE CAM** s'affiche sur l'écran.

En fonction du module utilisé, la présentation et de l'utilisation du menu peuvent varier.



## 11.2.6. Menu Options avancées



Option de menu	Réglages
<b>AUDIO</b>	
<b>LANGUE DE L'AUDIO</b>	Vous pouvez modifier ici la langue audio de l'émission en cours si une autre langue audio est prise en charge.
<b>2E LANGUE AUDIO</b>	Sélectionnez ici une deuxième langue audio de préférence.
<b>BANDES-SON</b>	Sélectionnez ici le réglage souhaité pour l'option Soundtracks. Ces éléments de menu peuvent varier en fonction de la chaîne actuellement sélectionnée.
<b>CONFIGURATION</b>	
<b>AFFICHER UN ÉCRAN BLEU</b>	En l'absence de signal TV, l'appareil affiche un écran bleu au lieu d'un écran avec de la « neige » ou un écran noir.
<b>CHAÎNE PAR DÉFAUT</b>	Sous <b>SÉLECTIONNER LE MODE</b> , vous pouvez sélectionner le mode de mise en marche souhaité. Dans le réglage <b>DERNIER ÉTAT</b> , la dernière station sélectionnée est appelée lors de la mise en marche de l'appareil. Avec le paramètre <b>SÉLECTION PAR L'UTILISATEUR</b> , vous pouvez choisir une chaîne sous <b>AFFICHER LES CHAÎNES</b> qui est appelée par défaut lorsque l'appareil est allumé.
<b>CHAÎNE INTERACTIVE</b> (en option)	Activation/désactivation du canal d'interaction.
<b>PROTECTION DU CODE MHEG</b> (en option)	Activation/désactivation de la fonction de protection par PIN du MHEG. Ce réglage permet d'accéder à divers menus d'application MHEG. Les applications désactivées peuvent être déverrouillées en saisissant le code PIN correct.

Option de menu	Réglages	
<b>PARAMÈTRES HBB-TV</b> (en option)	<b>COMPATIBILITÉ HBBTV</b>	Activation/désactivation de la fonction HbbTV
	<b>NE PAS SUIVRE</b>	Activez ou désactivez l'option HbbTV/Internet Tracking. Sélectionnez les réglages <b>PAR DÉFAUT</b> et <b>ACTIVÉ</b> pour permettre d'évaluer votre comportement HbbTV/Internet afin d'adapter le service de manière optimale à vos préférences. Si vous ne souhaitez pas procéder à cette évaluation, sélectionnez le réglage <b>DESACTIVÉ</b> .
	<b>PARAMÈTRES DES COOKIES</b>	Sélectionnez les réglages relatifs aux cookies pour les services HBBTV : <b>TOUT BLOQUER, BLOQUER LES COOKIES TIERS, PAR DÉFAUT</b> .
	<b>STOCKAGE PERSISTANT</b>	Activation/désactivation de la fonction de mémoire permanente. Le réglage <b>ACTIVÉ</b> permet l'enregistrement des cookies avec date d'expiration dans la mémoire du téléviseur.
	<b>BLOQUER LE SUIVI DES SITES</b>	Activation/désactivation de la fonction de blocage des sites de suivi.
	<b>ID DE L'APPAREIL</b>	Activation/désactivation de la fonction d'identification de l'appareil
	<b>RÉINITIALISER L'ID DE L'APPAREIL</b>	Réinitialisez l'identifiant de l'appareil pour les services HBBTV. Confirmez le message de confirmation en appuyant sur <b>OK</b> ou appuyez sur <b>←</b> pour annuler.
<b>SOUS-TITRES</b>	<b>SOUS-TITRES ANALOGIQUES</b>	Activation/désactivation de la fonction de sous-titrage de la télévision analogique. ( <b>DESACTIVÉ, ACTIVÉ</b> ou <b>COUPER LE SON</b> ). L'option <b>COUPER LE SON</b> entraîne l'affichage des sous-titres analogiques et la mise en sourdine des haut-parleurs.
	<b>SOUS-TITRES NUMÉRIQUES</b>	Activation/désactivation de la fonction de sous-titrage de la télévision numérique ( <b>DESACTIVÉ, ACTIVÉ</b> ).
	<b>PISTE AUDIO</b>	
	<b>LANGUE DES SOUS-TITRES NUMÉRIQUES</b>	Sélectionnez la langue souhaitée pour les sous-titres numériques.
	<b>2E LANGUE DES SOUS-TITRES NUMÉRIQUES</b>	Sélectionnez une deuxième langue pour les sous-titres de télévision numérique. Cette langue est utilisée lorsque la première langue sélectionnée n'est pas disponible.
	<b>TYPE DE SOUS-TITRES</b>	Sélectionnez l'option <b>NORMAL</b> ou <b>MALENTENDANTS</b> . L'option <b>MALENTENDANTS</b> offre des services de sous-titrages supplémentaires avec des descriptions aux téléspectateurs sourds ou malentendants.

Option de menu	Réglages	
<b>TÉLÉTEXTE</b> (en option)	<b>LANGUE DES TÉLÉTEXTE NUMÉRIQUES</b>	Configurez la langue du télétexte pour les émissions numériques.
	<b>LANGUE DES PAGES DE DÉ- CODAGE</b>	Sélectionnez la langue de la page de décodage de l'affichage télétexte.
<b>INFORMATIONS SYSTÈME</b>	Affiche des informations sur le signal reçu.	

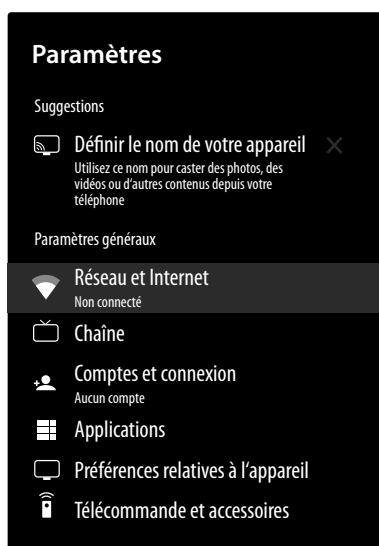

Option de menu	Réglages	
<b>RÉSEAU ET INTERNET</b>	<b>WI-FI</b>	Activation/désactivation de la fonction WLAN
	<p><b>RÉSEAUX DISPONIBLES</b></p> <p>Lorsque la fonction Wi-Fi est activée, les réseaux disponibles s'affichent ici. Sélectionnez le réseau souhaité et appuyez sur <b>OK</b>. Si un mot de passe est requis pour un réseau, un clavier virtuel s'affiche pour la saisie à l'aide des touches directionnelles ◀ ▶ ▲ ▼ et de la touche <b>OK</b>. Après la saisie du mot de passe, sélectionnez <b>OK</b> sur le clavier et confirmez votre sélection à l'aide de la touche <b>OK</b>.</p>	
	<b>AUTRES OPTIONS</b>	
	<b>AJOUTER UN RÉSEAU</b>	Cette option vous permet d'ajouter d'autres réseaux.
	<b>RECHERCHE TOUJOURS DISPONIBLE</b>	Activez cette fonction pour que les services de localisation de Google et d'autres applications recherchent des réseaux disponibles même lorsque la fonction Wi-Fi est désactivée.
	<b>WAKE ON WIRELESS LAN</b>	Activation/désactivation de la fonction Wake On Wireless LAN (WoW-LAN). Cette fonction permet d'allumer le téléviseur Smart TV grâce à un autre appareil. Pour ce faire, les deux appareils doivent être connectés au même réseau via Wi-Fi. L'appareil faisant office de commande à distance doit être connecté une fois avec le téléviseur allumé. La commande à distance fonctionne alors uniquement lorsque le téléviseur se trouve en mode veille.
<b>WAKE-ON-LAN</b>	Activation/désactivation de la fonction Wake On LAN (WoL). Cette fonction permet d'allumer le téléviseur Smart TV grâce à un autre appareil. Pour ce faire, les deux appareils doivent être connectés au même réseau via LAN. L'appareil faisant office de commande à distance doit être connecté une fois avec le téléviseur allumé. La commande à distance fonctionne alors uniquement lorsque le téléviseur se trouve en mode veille.	

Option de menu	Réglages		
	<b>ETHERNET</b>		
	<b>NON CONNECTÉ</b>	Cette option affiche le statut de la connexion Internet via des adresses Ethernet, IP et MAC.	
	<b>PARAMÈTRES PROXY</b>	Définissez manuellement un proxy HTTP pour le navigateur. Ce proxy ne doit pas être utilisé par les autres applications.	
	<b>PARAMÈTRES IP</b>	Configurez ici les paramètres IP du téléviseur. Sélectionnez le réglage <b>DHCP</b> ou <b>STATIQUE</b> . Si vous sélectionnez <b>STATIQUE</b> , vous devez saisir l'adresse IP souhaitée à l'aide du clavier virtuel.	
<b>CHAÎNE</b>	<b>CHAÎNES</b>	Les différentes options disponibles varient en fonction du type de réception :	
		<b>ANTENNE / CÂBLE</b>	
		<b>RECHERCHE DE CHAÎNES</b>	Démarrez une recherche de canaux TV analogiques et numériques. Vous pouvez appuyer sur la touche ← pour interrompre la recherche. Les chaînes déjà détectées sont enregistrées dans la liste des chaînes.
		<b>RECHERCHE DE MISES À JOUR</b> (réception par antenne uniquement)	Utilisez cette option pour rechercher les mises à jour. Cette option ne supprime aucune chaîne. Seules les nouvelles chaînes trouvées seront ajoutées à la liste de chaînes existante.
		<b>RECHERCHE MANUELLE ANALOGIQUE</b> (réception par antenne uniquement)	Démarrez ici une recherche manuelle de chaînes analogiques. Entrez la <b>FRÉQUENCE DE DÉBUT</b> , puis sélectionnez Recherche en avant ou en arrière. La recherche s'arrête dès qu'une chaîne est détectée ; celle-ci est alors ajoutée à la liste des chaînes.
		<b>RECHERCHE RF UNIQUE</b>	Sélectionnez un canal RF à l'aide des touches directionnelles ◀ ▶. L'écran affiche alors le niveau du signal ( <b>NIVEAU DU SIGNAL</b> ) ainsi que la qualité du signal ( <b>QUALITÉ DU SIGNAL</b> ) du canal sélectionné. Appuyez sur <b>OK</b> pour démarrer la recherche sur le canal RF sélectionné. Les chaînes détectées seront enregistrées dans la liste des chaînes.
<b>MAJ MANUELLE DU SERVICE</b>	Cette option permet de lancer manuellement une mise à jour de service.		



Option de menu	Réglages									
	<b>LCN</b>	Logical Channel Numbering : sélectionnez le réglage <b>ACTIVÉ</b> si les chaînes doivent être classées selon une liste de chaînes prédéfinie (si disponible auprès du fournisseur de programmes).								
	<b>TYPE DE RECHERCHE DE CHAÎNES</b>	Déterminez les chaînes à rechercher : <b>CHAÎNES GRATUITES UNIQUEMENT, CHAÎNES CHIFFRÉES UNIQUEMENT</b> ou <b>TOUTES</b> (chaînes gratuites et chaînes cryptées).								
	<b>TYPE DE STOCKAGE DE CHAÎNES</b>	Sélectionnez ici le type de mémoire des chaînes. <b>TOUTES</b> : recherche de chaînes de télévision et stations de radio numériques. <b>CHAÎNES NUMÉRIQUES UNIQUEMENT</b> : recherche de chaînes télévisées numériques. <b>CHAÎNES RADIO UNIQUEMENT</b> : recherche de stations radio numériques.								
	<b>SÉLECTION DE RÉSEAU FAVORI</b>	Sélectionnez votre réseau préféré. Cette option est active si plusieurs réseaux sont disponibles.								
	<b>IGNORER LES CHAÎNES</b>	Sélectionnez ici les chaînes à ignorer en cas de changement de chaîne à l'aide de la télécommande. Sélectionnez les chaînes souhaitées et appuyez sur <b>OK</b> pour les marquer.								
	<b>ÉCHANGE DE CHAINES</b>	<p data-bbox="794 1171 1506 1249">Vous accédez ici à la liste de changement de chaînes.</p> <table border="1" data-bbox="794 1249 1506 2083"> <tr> <td data-bbox="794 1249 967 1496"><b>PAGE PRÉ-CÉDENTE</b> (touche rouge)</td> <td data-bbox="967 1249 1506 1496">Cette option vous permet de passer directement au premier programme de la page affichée. Si vous appuyez à nouveau sur cette touche, vous vous déplacerez vers le haut de la liste des chaînes par incrément de 11.</td> </tr> <tr> <td data-bbox="794 1496 967 1742"><b>PAGE SU-IVANTE</b> (touche verte)</td> <td data-bbox="967 1496 1506 1742">Cette option vous permet de passer directement au dernier programme de la page affichée. Si vous appuyez à nouveau sur cette touche, vous vous déplacerez vers le bas de la liste des chaînes par incrément de 11.</td> </tr> <tr> <td data-bbox="794 1742 967 1955"><b>ACCÉ-DER À LA CHAÎNE</b> (touche jaune)</td> <td data-bbox="967 1742 1506 1955">Saisissez le numéro de chaîne que vous souhaitez appeler à l'aide de la zone de texte.</td> </tr> <tr> <td data-bbox="794 1955 967 2083"><b>QUITTER</b> (Touche bleue)</td> <td data-bbox="967 1955 1506 2083">Fermer la liste des changements de chaînes.</td> </tr> </table>		<b>PAGE PRÉ-CÉDENTE</b> (touche rouge)	Cette option vous permet de passer directement au premier programme de la page affichée. Si vous appuyez à nouveau sur cette touche, vous vous déplacerez vers le haut de la liste des chaînes par incrément de 11.	<b>PAGE SU-IVANTE</b> (touche verte)	Cette option vous permet de passer directement au dernier programme de la page affichée. Si vous appuyez à nouveau sur cette touche, vous vous déplacerez vers le bas de la liste des chaînes par incrément de 11.	<b>ACCÉ-DER À LA CHAÎNE</b> (touche jaune)	Saisissez le numéro de chaîne que vous souhaitez appeler à l'aide de la zone de texte.	<b>QUITTER</b> (Touche bleue)
<b>PAGE PRÉ-CÉDENTE</b> (touche rouge)	Cette option vous permet de passer directement au premier programme de la page affichée. Si vous appuyez à nouveau sur cette touche, vous vous déplacerez vers le haut de la liste des chaînes par incrément de 11.									
<b>PAGE SU-IVANTE</b> (touche verte)	Cette option vous permet de passer directement au dernier programme de la page affichée. Si vous appuyez à nouveau sur cette touche, vous vous déplacerez vers le bas de la liste des chaînes par incrément de 11.									
<b>ACCÉ-DER À LA CHAÎNE</b> (touche jaune)	Saisissez le numéro de chaîne que vous souhaitez appeler à l'aide de la zone de texte.									
<b>QUITTER</b> (Touche bleue)	Fermer la liste des changements de chaînes.									

Option de menu	Réglages		
		<b>DÉPLACEMENT DE CHAÎNE</b>	Déplacez un canal sur la position d'un autre canal. Sélectionnez la chaîne à déplacer et appuyez sur <b>OK</b> . Marquez la deuxième chaîne de la même manière. Lorsque vous sélectionnez le deuxième canal, la position de ce canal est remplacée par celle du premier canal sélectionné. La <b>touche bleue (ACCÉDER À LA CHAÎNE)</b> ouvre un masque de saisie dans lequel vous pouvez entrer une chaîne pour y accéder rapidement.
		<b>MODIFICATION DE CHAÎNE</b>	Ici, vous pouvez éditer les chaînes de la liste des chaînes. Éditez le nom et le numéro de la chaîne sélectionnée et affichez le cas échéant des informations sur le nom de réseau, la fréquence, le système de couleurs et le système audio concernant cette chaîne. D'autres options peuvent être traitées en fonction du canal. Appuyez sur la <b>touche bleue</b> pour supprimer le canal sélectionné.
		<b>SUPPRESSION DE CHAÎNE</b>	Vous pouvez supprimer ici des chaînes individuelles.
		<b>RÉGLAGE DES CHAÎNES ANALOGIQUES</b>	Vous pouvez effectuer ici le réglage fin des chaînes analogiques.
		<b>EFFACER LA LISTE DES CHAÎNES</b> (réception par câble uniquement)	Cette option vous permet de supprimer le contenu de la liste des chaînes.
	<b>SATELLITE</b>		
		<b>NOUVELLE RECHERCHE DE SATELLITES</b>	Sélectionnez cette option pour lancer la recherche de satellites. Avec cette option de recherche, certaines configurations de recherche ne sont pas disponibles. Par conséquent, les réglages définis lors de la première installation peuvent ne pas être modifiés. Après avoir choisi cette option, sélectionnez le satellite à rechercher et appuyez sur <b>OK</b> .
			<b>CONTINUER</b>
	<b>ÉTAT DU SATELLITE</b>	Permet d'activer ou de désactiver le mode satellite	

Option de menu	Réglages												
			<b>SÉLECTION DU SATELLITE</b> Affichage du nom du satellite										
			<b>MODE DE RECHERCHE</b> Sélectionnez le mode scan souhaité										
			<b>TYPE DE RECHERCHE</b> Sélectionnez le type de scan souhaité										
			<b>TYPE D'ENREGISTREMENT</b> Sélectionnez le type d'enregistrement souhaité.										
			<table border="1"> <tr> <td data-bbox="783 864 948 958"><b>LNB MARCHÉ/ARRÊT</b></td> <td data-bbox="948 864 1506 958">Configurez ici la tension LNB.</td> </tr> <tr> <td data-bbox="783 958 948 1052"><b>FRÉQUENCE LNB</b></td> <td data-bbox="948 958 1506 1052">Réglez ici la tension LNB souhaitée.</td> </tr> <tr> <td data-bbox="783 1052 948 1220"><b>TONALITÉ 22 KHZ</b></td> <td data-bbox="948 1052 1506 1220">Le cas échéant, configurez le son ici. L'option par défaut est <b>AUTOMATIQUE</b>.</td> </tr> <tr> <td data-bbox="783 1220 948 1314"><b>QUALITÉ DU SIGNAL</b></td> <td data-bbox="948 1220 1506 1314">Affichage de la qualité du signal</td> </tr> <tr> <td data-bbox="783 1314 948 1406"><b>NIVEAU DU SIGNAL</b></td> <td data-bbox="948 1314 1506 1406">Affichage du niveau de signal</td> </tr> </table>	<b>LNB MARCHÉ/ARRÊT</b>	Configurez ici la tension LNB.	<b>FRÉQUENCE LNB</b>	Réglez ici la tension LNB souhaitée.	<b>TONALITÉ 22 KHZ</b>	Le cas échéant, configurez le son ici. L'option par défaut est <b>AUTOMATIQUE</b> .	<b>QUALITÉ DU SIGNAL</b>	Affichage de la qualité du signal	<b>NIVEAU DU SIGNAL</b>	Affichage du niveau de signal
<b>LNB MARCHÉ/ARRÊT</b>	Configurez ici la tension LNB.												
<b>FRÉQUENCE LNB</b>	Réglez ici la tension LNB souhaitée.												
<b>TONALITÉ 22 KHZ</b>	Le cas échéant, configurez le son ici. L'option par défaut est <b>AUTOMATIQUE</b> .												
<b>QUALITÉ DU SIGNAL</b>	Affichage de la qualité du signal												
<b>NIVEAU DU SIGNAL</b>	Affichage du niveau de signal												
			<b>TRANSPONDEUR</b> Sélectionnez la fréquence, le débit de symbole et la polarisation souhaités du transpondeur.										
			<b>QUALITÉ DU SIGNAL</b> Affichage de la qualité du signal										
			<b>NIVEAU DU SIGNAL</b> Affichage du niveau de signal										
			<b>PLUS</b>										
			<b>UNIQUE</b> Sélectionnez ici le satellite souhaité.										



Option de menu	Réglages	
		<b>IMPULSION DE TONALITÉ</b> Si votre installation satellite nécessite une impulsion sonore, vous pouvez sélectionner ici le réglage <b>IMPULSION DE TONALITÉ A</b> ou <b>B</b> .
		<b>DISEQC 1.0</b> Si vous avez raccordé une antenne satellite avec plusieurs LNB ou un commutateur DiSEqC, sélectionnez ici DiSEqC 1.0.
		<b>DISEQC 1.1</b> Si vous avez raccordé une antenne satellite avec plusieurs LNB ou un commutateur DiSEqC, sélectionnez ici DiSEqC 1.1.
		<b>DISEQC 1.2</b> Si vous avez raccordé une antenne satellite avec plusieurs LNB ou un commutateur DiSEqC, sélectionnez ici DiSEqC 1.2.
		<b>UNI-CABLE I</b> Sélectionnez ici les réglages Unicable I ( <b>TUNER</b> et <b>BANDE DE FRÉQUENCE</b> )
		<b>UNI-CABLE II</b> Sélectionnez ici les réglages Unicable II ( <b>TUNER</b> et <b>BANDE DE FRÉQUENCE</b> )
	<b>AJOUTER UN SATELLITE</b>	Sélectionnez cette option pour ajouter un satellite. Les réglages possibles sont ici les mêmes que pour l'option <b>NOUVELLE RECHERCHE DE SATELLITES</b> .
	<b>MISE À JOUR DU SATELLITE</b>	Mettez à jour les chaînes du satellite en répétant la dernière recherche effectuée et en conservant les mêmes réglages. Vous avez également la possibilité de modifier les réglages avant de lancer la recherche. Les réglages possibles sont ici les mêmes que pour l'option <b>NOUVELLE RECHERCHE DE SATELLITES</b> .
	<b>RÉGLAGE MANUEL DU SATELLITE</b>	Cette option permet de démarrer une recherche manuelle de satellite.
	<b>IGNORER LES CHAÎNES</b>	Sélectionnez les chaînes à ignorer lors du changement de chaîne à l'aide de la télécommande. Sélectionnez les chaînes souhaitées dans la liste et appuyez sur <b>OK</b> pour les sélectionner ou les désélectionner.
	<b>ÉCHANGE DE CHAINES</b>	Vous accédez ici à la liste de changement de chaînes.

Option de menu	Réglages		
			<p><b>PAGE PRÉ-CÉDENTE</b> (touche rouge)</p> <p>Cette option vous permet de passer directement au premier programme de la page affichée. Si vous appuyez à nouveau sur cette touche, vous vous déplacerez vers le haut de la liste des chaînes par incrément de 11.</p>
			<p><b>PAGE SU-IVANTE</b> (touche verte)</p> <p>Cette option vous permet de passer directement au dernier programme de la page affichée. Si vous appuyez à nouveau sur cette touche, vous vous déplacerez vers le bas de la liste des chaînes par incrément de 11.</p>
			<p><b>ACCÉ-DER À LA CHAÎNE</b> (touche jaune)</p> <p>Saisissez le numéro de chaîne que vous souhaitez appeler à l'aide de la zone de texte.</p>
			<p><b>QUITTER</b> (Touche bleue)</p> <p>Fermer la liste des changements de chaînes.</p>
		<p><b>DÉPLACEMENT DES CHAÎNES</b></p>	<p>Déplacez un canal sur la position d'un autre canal. Sélectionnez la chaîne à déplacer et appuyez sur <b>OK</b>. Marquez la deuxième chaîne de la même manière. Lorsque vous sélectionnez le deuxième canal, la position de ce canal est remplacée par celle du premier canal sélectionné.</p>
		<p><b>MODIFICATION DE CHAÎNES</b></p>	<p>Ici, vous pouvez éditer les chaînes de la liste des chaînes. Éditez le nom et le numéro de la chaîne sélectionnée et affichez le cas échéant des informations sur le nom de réseau, la fréquence, le système de couleurs et le système audio concernant cette chaîne. D'autres options peuvent être traitées en fonction du canal. Appuyez sur la <b>touche bleue</b> pour supprimer le canal sélectionné.</p>
		<p><b>SUPPRESSION DES CHAÎNES</b></p>	<p>Vous pouvez supprimer ici des chaînes individuelles.</p>
		<p><b>EFFACER LA LISTE DES CHAÎNES</b></p>	<p>Cette option vous permet de supprimer le contenu de la liste des chaînes.</p>
	<p><b>MODE D'INSTALLATION DES CHAÎNES</b></p>	<p>Sélectionnez ici le type de réception souhaité.</p>	

Option de menu	Réglages	
	<b>MISE À JOUR AUTOMATIQUE DES CHÂÎNES</b>	Activation/désactivation de la mise à jour automatique des chaînes.
	<b>MESSAGE DE MISE À JOUR DE CHÂÎNE</b>	Activation/désactivation des notifications de mise à jour des chaînes.
<b>CONTRÔLE PARENTAL</b>		<p>En confirmant cette option avec <b>OK</b>, une fenêtre de dialogue s'ouvre. Le mot de passe (ou la clé de verrouillage) vous est demandé. Entrez le mot de passe spécifié lors de la première installation. Le mot de passe par défaut est <b>1234</b> si vous n'avez pas changé le mot de passe lors de l'installation initiale. En cas de saisie correcte, la fenêtre de dialogue des réglages de sécurité s'ouvre.</p> <p> Le mot de passe attribué lors de la première installation ne peut pas être réinitialisé, seul le mot de passe attribué dans les paramètres de contrôle parental peut l'être.</p>
		<p><b>CHÂÎNES BLOQUÉES</b> Sélectionnez les chaînes à verrouiller dans la liste des chaînes. Sélectionnez un canal et appuyez sur <b>OK</b> pour le sélectionner ou le désélectionner. Pour afficher un canal verrouillé, un mot de passe est demandé</p>
		<p><b>RESTRICTIONS LIÉES AUX PROGRAMMES</b> Verrouillez les programmes en fonction des informations de classification par âge qui sont diffusées avec eux. Lorsque cette fonction est activée, vous pouvez définir des <b>SYSTÈMES DE CLASSIFICATION</b> et déterminer des limites pour la <b>CLASSIFICATION</b> .</p>
		<p><b>ENTRÉES BLOQUÉES</b> Empêchez l'accès à des contenus sélectionnés par source d'entrée. Sélectionnez la source d'entrée souhaitée et appuyez sur <b>OK</b> pour la verrouiller ou la déverrouiller. Pour afficher une source d'entrée verrouillée, un mot de passe est demandé.</p>
		<p><b>MODIFIER LE CODE</b> Ici, vous pouvez modifier le code PIN par défaut. Sélectionnez cette option et appuyez sur <b>OK</b>. Vous devez d'abord saisir l'ancien code PIN. Vous pouvez ensuite définir un nouveau code. Entrez le nouveau code une deuxième fois pour confirmer.</p> <p> Conservez le nouveau code PIN. Le mot de passe attribué lors de la première installation ne peut pas être réinitialisé, seul le mot de passe attribué dans les paramètres de contrôle parental peut l'être.</p>
	<b>CHÂÎNE DE L'AUDIO</b> (en option)	Sélectionnez le réglage du canal audio, s'il est disponible. Cette option peut ne pas être visible selon que le dernier canal sélectionné était analogique ou non.

Option de menu	Réglages	
	<b>LICENCES OPEN SOURCE</b>	Affichage des informations de licence relatives au logiciel Open Source.
<b>COMPTES ET CONNEXION</b>	Cette option affiche le compte Google avec lequel vous vous êtes connecté le cas échéant. Vous pouvez configurer ici les réglages de synchronisation des données. Vous avez également la possibilité de supprimer votre compte enregistré sur le téléviseur.	
<b>APPLI-CATIONS</b>	Cette option sert à la gestion de vos applications.	
<b>PRÉFÉREN-CES RELATIVES À L'APPAREIL</b>	<b>À PROPOS</b>	Vous trouverez ici une série d'informations sur votre système. Vous trouverez notamment votre numéro ESN Netflix. Ce numéro ESN est un identifiant unique créé pour identifier votre téléviseur. La désinscription de Netflix peut également être effectuée ici. Sous <b>MISE À JOUR DU SYSTÈME</b> , il est également possible de rechercher des actualisations système, sous <b>NOM DE L'APPAREIL</b> de modifier le nom de votre téléviseur et avec <b>RÉTABLIER LA CONFIG. D'USINE</b> de procéder à une réinstallation ( <b>RÉTABLIER LA CONFIG. D'USINE &gt; TOUT EFFACER</b> ).
	<b>HORLOGE</b>	Réglez ici les options de date et d'heure du téléviseur.  Les réglages de la minuterie fonctionnent uniquement lorsque l'heure est correctement réglée.
		<b>DATE ET HEURE AUTOMATIQUES</b> Sélectionnez l'option <b>UTILISER LA DATE ET L'HEURE FOURNIES PAR LE RÉSEAU</b> pour mettre à jour automatiquement la date et l'heure via le réseau. Sélectionnez <b>DÉSACTIVÉ</b> si vous souhaitez effectuer les réglages manuellement. Vous pouvez dans ce cas procéder aux réglages requis sous <b>DÉFINIR L'HEURE</b> et <b>DÉFINIR LA DATE</b> .
		<b>DÉFINIR LE FUSEAU HORAIRE</b> Sélectionnez ici le fuseau horaire souhaité. Sélectionnez <b>UTILISER LE FUSEAU HORAIRE FOURNI PAR LA DIFFUSION</b> pour régler le fuseau horaire automatiquement. <b>UTILISER LE FORMAT 24 HEURES</b> Sélectionnez le format souhaité pour l'affichage de l'heure.
	<b>MINUTEUR</b>	Activation/désactivation des heures de mise en marche et d'arrêt automatiques.
		<b>TYPE D'HEURE DE DÉMARRAGE</b> Sélectionnez l'option <b>ACTIVÉE</b> ou <b>ACTIVÉE</b> pour activer la mise en marche automatique ou l'option <b>DÉSACTIVÉE</b> pour la désactiver. L'option <b>UNE FOIS</b> permet la mise en marche du téléviseur une seule fois à l'heure indiquée.
		<b>HEURE DE DÉMARRAGE AUTOMATIQUE</b> Sélectionnez ici l'heure de la mise en marche.

Option de menu	Réglages	
		<p><b>TYPE D'HEURE D'ARRÊT</b> Sélectionnez l'option <b>ACTIVÉE</b> ou <b>UNE FOIS</b> pour activer l'arrêt automatique ou l'option <b>DÉSACTIVÉE</b> pour le désactiver. L'option <b>UNE FOIS</b> permet l'arrêt du téléviseur une seule fois à l'heure indiquée.</p>
		<p><b>D'HEURE D'ARRÊT AUTOMATIQUE</b> Sélectionnez ici l'heure d'arrêt.</p>
	<b>LANGUE</b>	Sélectionnez la langue de menu souhaitée.
	<b>CLAVIER</b>	Sélectionnez le type de clavier et gérez les différents réglages possibles.
	<b>ENTRÉES</b>	<p>Vous pouvez ici afficher ou masquer toutes les entrées de l'appareil. Vous pouvez également renommer chaque entrée en sélectionnant l'un des noms prédéfinis ou en lui attribuant un nom.</p> <p><b>CONTRÔLE HDMI</b> Activez cette fonction pour permettre la communication de tous les appareils raccordés via HDMI. Vous pouvez ainsi commander les fonctions de base de tous les appareils d'un réseau HDMI avec une seule télécommande. Activez cette fonction si vous souhaitez effectuer d'autres réglages dans l'option <b>PARAMÈTRES &gt; PRÉFÉRENCES RELATIVES À L'APPAREIL &gt; SON &gt; EARC</b>. Activez d'abord la <b>CONTRÔLE HDMI</b> et sélectionnez l'entrée HDMI en tant que source. Si vous avez déjà raccordé un appareil compatible CEC, le nom de l'appareil apparaît à la place de HDMI. Les fonctions de base de l'appareil peuvent maintenant être commandées automatiquement à l'aide de la télécommande du téléviseur Smart TV</p> <p><b>ARRÊT AUTOMATIQUE APPAREIL</b> Activez cette fonction si tous les appareils HDMI doivent s'arrêter en même temps que le téléviseur.</p> <p><b>ALLUMER AUTOMATIQUEMENT LA TV</b> Activez cette fonction si le téléviseur doit se mettre en marche en même temps que les appareils HDMI.</p> <p><b>VERSION EDID HDMI</b> Affichage de la version HDMI-EDID</p> <p><b>LISTE DES APPAREILS</b> Les appareils compatibles CEC connectés au téléviseur via une prise HDMI sont listés ici.</p>
	<b>ALIMENTATION</b>	<p> Ces réglages peuvent également être effectués dans le menu <b>MARCHE/ARRÊT</b>. Les options d'économie d'énergie suivantes sont disponibles :</p> <p><b>DÉLAI DE MISE EN VEILLE</b> Sélectionnez ici la durée au terme de laquelle l'appareil est éteint si aucune opération n'est effectuée.</p>

Option de menu	Réglages	
		<p><b>DÉSACTIVER L'IMAGE</b> Ce menu vous permet d'éteindre l'écran. Sélectionnez cette option et appuyez sur <b>OK</b>. Si vous appuyez à nouveau sur <b>OK</b> alors que l'écran est noir, la lecture des images est réactivée.</p> <p><b>AUCUN SIGNAL ARRÊT, AUTOMATIQUE</b> Sélectionnez ici la durée après laquelle l'appareil s'éteint en l'absence de signal d'entrée.</p> <p><b>VEILLE AUTOMATIQUE</b> Sélectionnez ici les réglages pour le mode veille automatique.</p>
<b>IMAGE</b>		<p>Selon la source d'entrée sélectionnée, les options de menu affichées peuvent varier.</p>
		<p><b>MODE IMAGE</b> sélection du mode image : <b>STANDARD, VIF, SPORT, FILM, JEU</b>.</p> <p> Lors du changement de réglage, un message s'affiche occasionnellement indiquant que la consommation énergétique peut augmenter. Vous avez alors possibilité d'annuler le changement ou de le confirmer en appuyant sur <b>OK</b>.</p>
		<p><b>NOTIFICATION DOLBY VISION</b> Lorsque cette option est activée, le logo Dolby Vision apparaît brièvement lorsque vous regardez des contenus avec Dolby Vision. Si cette option est désactivée, aucun logo Dolby Vision n'est affiché</p>
		<p><b>RÉTROÉCLAIRAGE AUTOMATIQUE</b> Sélectionnez une valeur pour l'éclairage d'arrière-plan : <b>DÉSACTIVÉ, FAIBLE, MOYEN, ECO</b>. Le réglage <b>DÉSACTIVÉ</b> vous permet de configurer un réglage personnalisé sous <b>RÉTROÉCLAIRAGE</b>.</p>
		<p><b>LUMINOSITÉ</b> Diminution ou augmentation de la luminosité (échelle de 0 à 100)</p>
		<p><b>CONTRASTE</b> Diminution ou augmentation du contraste (échelle de 0 à 100)</p>
		<p><b>SATURATION</b> Diminution ou augmentation de la saturation (échelle de 0 à 100)</p>
		<p><b>TEINTE</b> Diminution ou augmentation de la couleur (échelle de -50 à 50)</p>
		<p><b>NETTETÉ</b> Diminution ou augmentation de la netteté (échelle de 0 à 20)</p>
		<p><b>GAMMA</b> Sélectionnez un réglage gamma : <b>SOMBRE, INTERMÉDIAIRE, LUMINEUX</b></p>

Option de menu	Réglages		
	<b>TEMPÉRATUREDES COULEURS</b> Ici, vous pouvez sélectionner la couleur : <b>UTILISATEUR, COULEUR FROIDE, STANDARD, CHAUD</b> . Les tons rouge, vert et bleu peuvent également être réglés individuellement.		
	<b>MODE D’AFFICHAGE</b> Sélectionnez le mode d’affichage souhaité.		
	<b>VIDÉO AVANCÉE</b> Les options suivantes sont disponibles		
	<b>DNR</b>	La réduction dynamique du bruit permet de réduire le bruit de l’image et d’améliorer la qualité de l’image lorsque le signal analogique est faible. Sélectionnez l’un des réglages suivants : <b>DÉSACTIVÉ, FAIBLE, MOYENNE, FORTE</b> ou <b>AUTOMATIQUE</b> .	
	<b>MPEG NR</b>	La réduction de bruit MPEG supprime le bruit d’image dans les données vidéo comprimées au format MPEG pour une meilleure qualité d’image. Sélectionnez l’un des réglages suivants : <b>DÉSACTIVÉ, FAIBLE, MOYENNE</b> ou <b>FORTE</b> .	
	<b>COULEUR VIVES MAX</b>	Activer/désactiver la fonction MaxVivid pour obtenir une représentation plus dynamique et plus douce de l’image.	
	<b>CONTRÔLE LUMA ADAPTATIF</b>	Cette fonction adapte la clarté des contenus vidéo pour offrir une meilleure perception du noir et du blanc. Sélectionnez l’un des réglages suivants : <b>DÉSACTIVÉ, FAIBLE, MOYENNE</b> ou <b>FORTE</b> .	
	<b>RÉGLAGE LOCAL DU CONTRASTE</b>	Cette fonction divise l’image en différentes petites zones. Les réglages de contraste de chaque zone sont alors optimisés individuellement selon leur contenu. Les zones claires et foncées gagnent ainsi en profondeur, sans perdre en détail et sans affecter les autres parties de l’image. Sélectionnez l’un des réglages suivants : <b>DÉSACTIVÉ, FAIBLE, MOYEN</b> ou <b>ÉLEVÉ</b> .	
	<b>COLEUR CHAIR</b>	Activez ou désactivez la fonction carnation du visage.	
	<b>MODE FILM DI</b>	Cette fonction compense l’effet saccadé qui se produit lors de la lecture d’images de 24 fps. Le contenu est alors converti à un taux de 60/120 fps, ce qui permet une lecture d’images beaucoup plus fluide. Sélectionnez l’un des réglages suivants : <b>DÉSACTIVÉ</b> ou <b>AUTOMATIQUE</b> . Cette fonction n’est pas disponible en mode PC ni en mode jeu.	
<b>ÉTIREMENT DU BLEU</b>	Les nuances de blanc plus froides sont généralement perçues comme un blanc plus clair. Cette fonction modifie la balance des blancs et donne aux niveaux de gris moyens et élevés une température de couleur plus froide par l’ajout de nuances de bleu.		

Option de menu	Réglages	
	<b>MODE JEU</b>	En mode jeu, certains des algorithmes de traitement d'image sont réduits pour gérer les jeux vidéo avec un taux de rafraîchissement élevé. Dans ce mode, la fonction <b>MODE FILM DI</b> n'est pas disponible.
	<b>ALLM</b> (en option)	Selon le contenu de la retransmission, la télévision peut activer ou désactiver les réglages de faible latence avec la fonction ALLM (Auto Low Latency Mode). Lorsque l'option est activée, le mode image est automatiquement réglé sur <b>JEU</b> si le signal est reçu en mode ALLM depuis la source HDMI actuelle.
	<b>MODE PC</b>	En mode PC, certains des algorithmes de traitement d'image sont réduits afin de conserver le type de signal. Celui-ci peut être utilisé notamment pour les entrées RVB.
	<b>DÉCOMP-TEUR</b>	Sélectionnez le réglage compteur-De
	<b>MJC</b>	Sélectionnez les réglages MJC
	<b>PLAGE RVB HDMI</b> (en option)	Sélectionnez ce réglage en fonction de la plage de signaux d'entrée RVB de la source HDMI. qui peut être limitée (16-235) ou complète (0-255). Sélectionnez en conséquence <b>COMPLET</b> , <b>LIMITE</b> ou <b>AUTO</b> . Cette option est uniquement disponible lorsque la source d'entrée est réglée sur HDMI.
	<b>FAIBLE LUMINÈRE BLEUE</b>	Activer/désactiver la fonction Low Blue Light pour réduire les tons bleus de l'image télévisée.
	<b>ESPACE DE COULEUR</b>	Activer/désactiver la fonction Color Space pour optimiser la reproduction des couleurs.
	<b>RÉGLAGE DES COULEURS</b> Utilisez cette fonction pour effectuer un réglage fin de la couleur. Celle-ci doit être activée pour pouvoir modifier les options <b>TEINTE</b> , <b>SATURATION</b> , <b>LUMINOSITÉ</b> , <b>DÉCALAGE</b> et <b>GAIN</b> .	
	<b>CORRECTION DE LA BALANCE DES BLANC DE 11 POINTS</b> Cette fonction permet de calibrer la température de couleur en niveaux de gris détaillés. L'uniformité des niveaux de gris est ainsi améliorée. Cette fonction doit être activée pour pouvoir modifier les options <b>GAIN</b> , <b>ROUGE</b> , <b>VERT</b> et <b>BLEU</b> .	
	<b>RÉTABLIR PARAMÈTRE PAR DÉFAUT</b> Utilisez cette fonction pour rétablir les paramètres vidéo par défaut.	

Option de menu	Réglages	
SON		<p><b>SON SYSTÈME</b> Activation/désactivation des sons système du téléviseur.</p>
		<p><b>STYLE DE SON</b> Sélectionnez un type de sonorité : <b>UTILISATEUR, STANDARD, COULEURS VIVES, SPORT, FILM, MUSIQUE, ACTUALITÉS.</b> Vous ne pouvez accéder à cette fonction que si le réglage <b>TRAITEMENT DOLBY AUDIO</b> a été préalablement désactivé.</p>
		<p><b>BALANCE</b> Réglez la balance entre les haut-parleurs gauche et droit (échelle –50 et +50). Vous ne pouvez accéder à cette fonction que si le réglage <b>TRAITEMENT DOLBY AUDIO</b> a été préalablement désactivé.</p>
		<p><b>SON SURROUND</b> activation/désactivation de l'effet Surround. Vous ne pouvez accéder à cette fonction que si le réglage <b>TRAITEMENT DOLBY AUDIO</b> a été préalablement désactivé.</p>
		<p><b>DÉTAILS DE L'ÉGALISEUR</b> Ici, vous pouvez personnaliser l'effet sonore dans la plage de fréquences de : <b>120 HZ, 500 HZ, 1500 HZ, 5000 HZ</b> et <b>10000 HZ.</b> Vous ne pouvez accéder à cette fonction que si le réglage <b>TRAITEMENT DOLBY AUDIO</b> a été préalablement désactivé.</p>
		<p><b>DÉCALAGE DES ENCEINTES</b> Sélectionnez ici la temporisation de haut-parleur souhaitée.</p>
		<p><b>EARC</b> Sélectionnez ici le réglage <b>AUTO</b> ou <b>ARRÊT</b>, pour activer/désactiver la commande HDMI.</p>
		<p><b>SORTIE NIMÉRIQUE</b> Réglez ici le type audio pour la sortie numérique. Le format standard de sortie du signal stéréo est <b>PCM</b>. Sélectionnez <b>CONTOURNER</b> pour émettre un flux de données numériques, p. ex. vers un amplificateur avec décodeur Dolby Digital. Avec le réglage <b>AUTO</b>, la sortie numérique s'adapte automatiquement aux périphériques. Vous pouvez en outre activer le type numérique <b>DOLBY DIGITAL</b> ou <b>DOLBY DIGITAL PLUS</b>.</p>
		<p><b>DÉLAI DE SORTIE NUMÉRIQUE</b> Réglez ici une temporisation de la sortie numérique.</p>
		<p><b>CONTRÔLE DU VOLUME AUTOMATIQUE</b> Cette fonction règle le son de manière à obtenir un volume sonore de sortie constant entre les programmes. Lorsque la fonction est désactivée, vous percevez les volumes sonores d'origine. À l'état activé, le volume sonore est constant. Vous ne pouvez accéder à cette fonction que si le réglage <b>TRAITEMENT DOLBY AUDIO</b> a été préalablement désactivé.</p>

Option de menu	Réglages	
		<p><b>MODE DE SON</b> Sélectionnez le mode Mixage réducteur <b>STÉRÉO</b> ou <b>SURROUND</b>.</p> <p><b>DTS DRC</b> Activez ou désactivez la fonction DTS Dynamic Range Compression. Celle-ci permet de réduire la plage dynamique du signal audio, ce qui augmente automatiquement le volume des signaux très faibles et permet une meilleure compréhension.</p> <p><b>TRAITEMENT DOLBY AUDIO</b> Activation/désactivation du traitement du son Dolby Audio. À l'état activé, la fonction <b>MODE AUDIO</b> vous permet de choisir entre les réglages <b>JEU, FILM, MUSIQUE, ACTUALITÉS, STADE, SMART</b> et <b>UTILISATEUR</b>.</p> <p> Lorsque cette fonction est activée, de nombreuses options du menu <b>SON</b> ne peuvent pas être modifiées. Cette option ne peut être désactivée que si le paramètre <b>SURROUND</b> a été sélectionné dans <b>MODE DE SON</b>.</p> <p><b>AMÉLIORATION DES DIALOGUES</b> Activation/désactivation de l'optimisation numérique</p> <p><b>NOTIFICATION DOLBY ATMOS</b> Lorsque cette option est activée (<b>MARCHE</b>), le logo Dolby Atmos apparaît brièvement dès que vous visionnez des contenus avec Dolby Atmos. Si cette option est désactivée (<b>ARRÊT</b>), aucun logo Dolby Atmos n'est affiché.</p> <p><b>DTS VIRTUAL X</b> Activez/désactivez l'effet DTS Virtual:X Surround.</p> <p><b>RÉTABLIR PARAMÈTRE PAR DÉFAUT</b> Cette fonction permet de rétablir les paramètres audio par défaut.</p>
	<b>STOCKAGE</b>	<p>Cette option affiche le statut de la mémoire du téléviseur et des appareils et supports multimédia raccordés. Sélectionnez le support correspondant et appuyez sur <b>OK</b> pour afficher des informations détaillées sur l'utilisation. En outre, des options permettent d'éjecter et de formater les supports de stockage raccordés.</p>

Option de menu	Réglages	
ÉCRAN D'ACCUEIL		<b>CHAÎNES</b>
		<p><b>PERSONNALISER LES CHAÎNES</b>            Vous pouvez sélectionner ici les chaînes affichées sur l'écran d'accueil du téléviseur. Sous <b>MA SÉLECTION</b> vous pouvez configurer la chaîne « Mon choix ».</p>
		<p><b>ACTIVER LES APERÇUS VIDÉO</b>            Activation/désactivation de la fonction Aperçu vidéo.</p>
		<p><b>ACTIVER LES APERÇUS AUDIO</b>            Activation/désactivation de la fonction Pré-écoute audio.</p>
		<b>DÉCOUVRIR</b>
		<p><b>CONFIGURER</b>            Cette option vous permet de vous connecter à votre compte Google pour tirer le meilleur parti de votre appareil.</p>
		<b>APPLICATIONS</b>
		<p><b>RÉORGANISER LES APPLICATIONS</b>            Vous pouvez ici modifier l'ordre d'affichage des jeux. Sélectionnez un jeu en appuyant sur <b>OK</b> et déplacez-le à l'aide des touches directionnelles ◀ ▶ ▲ ▼. Les liens vers le Google Play Store et les jeux Google Play s'affichent au-dessus. Vous pouvez les utiliser pour télécharger d'autres applications ou jeux.</p>
		<p><b>RÉORGANISER LES JEUX</b>            Ici, vous pouvez modifier l'ordre d'affichage de vos applications. Sélectionnez une application en appuyant sur <b>OK</b> et déplacez-la à l'aide des touches directionnelles ◀ ▶ ▲ ▼. Si vous appuyez sur la touche ◀, les liens vers le Google Play Store et les jeux Google Play s'affichent au-dessus. Vous pouvez les utiliser pour télécharger d'autres applications ou jeux.</p>
		<b>LICENCES OPEN SOURCE</b>
		<p><b>ACCÈS D'ANDROID TV</b>            Affichage des licences Open Source de la page d'accueil Android TV.</p>
		<p><b>SERVICES PRINCIPAUX D'ANDROID</b>            Affichage des licences Open Source des principaux services Android TV.</p>
MODE DE SHOP		Activation/désactivation du mode de démonstration.
ASSISTANT GOOGLE		<p><b>ACTIVÉ</b>            Si vous activez l'assistant Google, vous pouvez alors optimiser le contrôle vocal en vous connectant à votre compte Google. Si vous ne le souhaitez pas, sélectionnez l'option <b>UTILISER L'ASSISTANT SANS CONNEXION</b>.</p>

Option de menu	Réglages	
		<p><b>COMPTES</b> Sélectionnez votre compte actif.</p> <p><b>AFFICHER LES AUTORISATIONS</b> Ici, vous pouvez consulter vos autorisations.</p> <p><b>APPLIS DANS LESQUELLES CHERCHER</b> Déterminez les applications à inclure dans les résultats de recherche.</p> <p><b>FILTRE SAFESEARCH</b> (en option) Activation/désactivation du filtre pour une recherche sécurisée.</p> <p><b>BLOCK OFFENSIVE WORDS</b> (en option) Activation/désactivation de la fonction de blocage des mots offensants.</p> <p><b>TEMPERATURE UNIT</b> (en option) Sélectionnez ici l'unité de l'affichage de température.</p> <p><b>LICENSES OPEN SOURCE</b> Affichage des licences Open Source Google.</p>
	<b>CHROME-CAST BUILT-IN</b>	Ici, vous pouvez obtenir des informations sur la fonction Chromecast intégrée.
	<b>ÉCONOMISEUR D'ÉCRAN</b>	<p><b>ÉCONOMISEUR D'ÉCRAN</b> Sélectionnez ici un économiseur d'écran.</p> <p><b>DURÉE AVANT ACTIVATION</b> Déterminez l'heure d'activation de l'économiseur d'écran.</p> <p>Sélectionnez <b>ACTIVER MAINTENANT</b> et appuyez sur <b>OK</b> pour activer les réglages.</p>
	<b>ÉCONOMIE D'ÉNERGIE</b>	Choisissez un réglage pour l'arrêt automatique de l'écran afin d'économiser de l'énergie : <b>15 MIN, 30 MIN, 1H, 4H, 8H, 12H, 24H, NIE</b> (min= minutes/ h=heures)
	<b>LOCALISATION</b>	Activation/désactivation de la localisation via Wi-Fi. En outre, les dernières requêtes de localisation sont répertoriées ici.
	<b>UTILISATION ET DIAGNOSTICS</b>	Activation/désactivation de la fonction d'envoi des données de diagnostic à Google.
	<b>UTILISATION ET DIAGNOSTICS DU FABRICANT</b>	Activation/désactivation de la fonction de transmission de données au fabricant du téléviseur.

Option de menu	Réglages		
	<b>ACCESSIBILITÉ</b>	<b>TYPE AUDIO</b> Sélectionnez ici l'aide de commande souhaitée	
		<b>NORMALE</b>	Sélectionnez ce réglage si vous n'avez pas besoin d'aide de commande.
		<b>AUDIODESCRIPTION</b>	Dès que l'option <b>AUDIODESCRIPTION</b> est activée, vous pouvez procéder aux réglages suivants dans ce menu :
		<b>LECTURE DES SOUS-TITRE</b>	Activez cette fonction si vous souhaitez que les sous-titres d'un programme soient audibles. Les informations pertinentes doivent être fournies par l'émetteur concerné.
		<b>POUR MALENTENDANTS</b>	Si la chaîne émet des signaux spéciaux pour les personnes malentendantes, vous pouvez activer la fonction pour recevoir ces signaux. Les informations pertinentes doivent être fournies par l'émetteur concerné..
		<b>AUDIODESCRIPTION ET LECTURE DES SOUS-TITRES</b>	Les deux options décrites ci-dessus peuvent être activées ici.
		<b>SOUS-TITRES</b> Sélectionnez ici les options d'affichage et le style du sous-titrage	
		<b>TEXTE AVEC CONTRASTE ELEVE (EXPERIMENTAL)</b> Activez cette fonction pour augmenter le contraste d'affichage du sous-titrage pour une meilleure lisibilité.	
		<b>SYNTHÈSE VOCALE</b> Effectuez ici les réglages pour la sortie vocale	
		<b>REDEMARRER</b>	Cette option permet de réinitialiser l'appareil et de procéder à une nouvelle installation.
<b>TÉLÉCOMMANDE ET ACCESSOIRES</b>	Ici, il est possible de rechercher des appareils Bluetooth. La télécommande fournie ne prend pas en charge le Bluetooth.		

## 11.3. Menu Enregistrer



Avant de commencer un enregistrement, assurez-vous d'avoir connecté un support de stockage USB à l'un des ports USB de l'appareil.

### 11.3.1. Menu Liste des enregistrements



En mode TV en direct, sélectionnez cette option et appuyez sur **OK**. Ici, vous trouverez une liste de tous les enregistrements figurant sur les supports de données. Sélectionnez un enregistrement et appuyez sur la touche **OK** pour lancer la lecture. Appuyez sur la touche **■** ou **←** pour arrêter la lecture.

Les options suivantes sont disponibles dans la liste des enregistrements :

Option de menu	Réglages
<b>PAGE PRÉCÉDENTE</b> (touche rouge)	Cette option permet de passer directement au premier enregistrement de la liste.
<b>PAGE SUIVANTE</b> (touche verte)	Cette option permet de passer directement au dernier enregistrement de la liste.
<b>SUPPRIMER</b> (touche jaune)	Les enregistrements existants peuvent être supprimés avec cette option. Pour ce faire, répondez au message de confirmation par <b>OUI</b> .
<b>INFORMATIONS</b> (touche bleue)	Cette option permet d'afficher des informations sur l'enregistrement sélectionné.

### 11.3.2. Menu informations sur l'appareil



Cette option vous permet d'effectuer des réglages pour le support USB connecté. Sélectionnez un support de données et appuyez sur la touche **OK**. Ensuite les options suivantes s'affichent :

Option de menu	Réglages
<b>DÉFINIR LE CONTRÔLE DU DIRECT</b>	Déterminez si le support USB sélectionné doit être utilisé pour la fonction d'enregistrement en différé.
<b>RÉGLER LE PVR</b>	Déterminez si le support USB sélectionné doit être utilisé pour la fonction d'enregistrement vidéo.
<b>FORMAT</b>	<p>Sélectionnez l'option de menu <b>FORMAT</b>. Le message <b>LE FORMATAGE EFFACERA TOUTES LES DONNÉES. VOULEZ-VOUS VRAIMENT CONTINUER ?</b> apparaît. Sélectionnez <b>JA</b> si vous souhaitez démarrer le formatage ou <b>NON</b> pour annuler l'opération. Confirmez avec <b>OK</b>.</p> <p> Le formatage efface TOUTES les données stockées sur le support USB et convertit le système de fichiers en FAT32. Dans la plupart des cas, le formatage permet de réparer les erreurs de disque.</p>
<b>TEST DE VITESSE</b>	Lancez un test de vitesse pour le support USB sélectionné.

### 11.3.3. Menu Liste de programmations

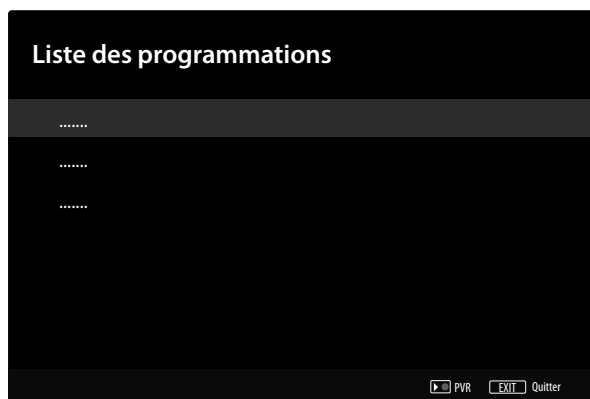

La liste des programmations affiche toutes les programmations configurées. Appuyez sur la touche ● pour ajouter d'autres programmations d'enregistrements ou de rappels. Vous pouvez en outre procéder aux réglages suivants.

Option de menu	Réglages
<b>TYPE DE SOURCE</b>	Sélectionnez ici le type de source souhaité (p. ex. TV).
<b>INFORMATIONS SUR LA CHAÎNE</b>	Modifiez ici les informations concernant les chaînes.
<b>MODÈLE D'ÉVÉNEMENT</b>	Sélectionnez ici le modèle d'événement <b>PROGRAMMATION DE LA DURÉE D'ENREGISTREMENT</b> ou <b>ENREGISTREMENT COMPATIBLE AVEC LE SIGNAL</b> .
<b>DATE DE DÉBUT</b>	Entrez la date de début.
<b>HEURE DE DÉBUT</b>	Entrez l'heure de début.
<b>HEURE DE FIN</b>	Entrez l'heure de fin.
<b>TYPE DE PROGRAMMATION</b>	Sélectionnez le type de programmation ( <b>RAPPEL</b> ou <b>ENREGISTRER</b> ).
<b>TYPE DE RÉPÉTITION</b>	Déterminez ici la fréquence de la programmation <b>UNE FOIS, TOUS LES JOURS</b> ou <b>SEMAINE</b> . Si vous sélectionnez l'option hebdomadaire, vous avez en outre la possibilité de définir les jours de la semaine.

Sélectionnez ensuite OK pour valider la nouvelle minuterie. Celle-ci apparaît alors dans la liste des programmations.

Les programmations existantes peuvent par ailleurs être modifiées ou supprimées dans la liste des programmations. Sélectionnez pour ce faire une programmation et appuyez sur **OK**. En dessous s'affichent alors les options **ÉDITER** et **ANNULER**. Sélectionnez l'option souhaitée et appuyez sur **OK**. Pour supprimer une programmation, vous devez ensuite répondre au message de confirmation. Après avoir modifié une programmation, vous pouvez l'écraser (**REMPACER**) ou l'ajouter comme nouvelle programmation (**AJOUTER**).

### 11.3.4. Menu Mode de contrôle du direct



Activez cette fonction pour permettre l'enregistrement en différé.

#### Enregistrement via les touches multimédia

Vous pouvez commander directement l'enregistrement et la lecture à l'aide des **touches multimédia**.

●	Appuyez sur cette touche pour démarrer l'enregistrement de l'émission en cours.
II ▶	Appuyez sur cette touche pour interrompre et reprendre la lecture.
■	Appuyez sur cette touche pour mettre fin à l'enregistrement et à la lecture.
◀◀	Pendant la lecture, appuyez sur cette touche pour activer le retour lent ou rapide à différentes vitesses : <b>x1/2, x1/4, x2, x4, x8, x16, x32</b> Appuyez sur la touche ▶ pour revenir à la lecture normale.
▶▶	Pendant la lecture, appuyez sur cette touche pour activer l'avance lente ou rapide à différentes vitesses : <b>x1/2, x1/4, x2, x4, x8, x16, x32</b> Appuyez sur la touche ▶ pour revenir à la lecture normale.

#### Enregistrement en différé

Pour utiliser la fonction d'enregistrement en différé, le mode Différé doit être activé dans le menu **ENREGISTRER > MODE DE CONTRÔLE DU DIRECT**. Vous avez la possibilité de démarrer un enregistrement en différé en mode TV afin de regarder le programme en cours en différé. Procédez comme suit :

II	Appuyez sur cette touche pendant l'émission en cours. Le programme s'arrête et l'enregistrement en différé se déroule à l'arrière-plan. Appuyez de nouveau sur cette touche pour démarrer la lecture en différé. Le programme se poursuit maintenant en différé.
▶	Si vous avez démarré l'enregistrement en différé avec la touche II, vous pouvez aussi démarrer la lecture en différé avec cette touche.
■	Arrêtez la lecture en différé avec cette touche. Le programme revient en lecture normale et n'est plus retransmis en différé.

## 12. Liste des chaînes

Pendant le fonctionnement, appuyez sur la touche **OK** pour ouvrir la liste des chaînes.

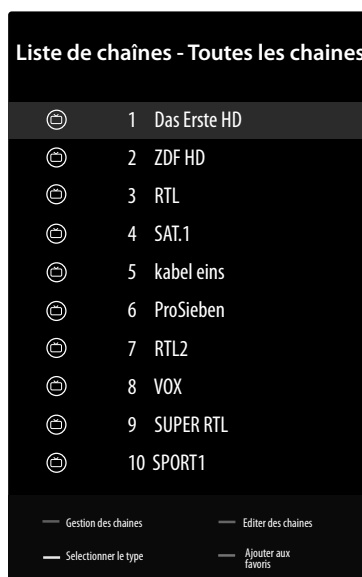

Les touches ▲ ▼ vous permettent de sélectionner des chaînes de la liste et d'y accéder à l'aide de la touche **OK**.

Les options suivantes sont disponibles pour la navigation dans la liste des chaînes :

Option de menu	Réglages
<b>GESTION DES CHAINES</b> (touche rouge)	Dans Kanalverwaltung, vous pouvez procéder aux mêmes réglages que sous <b>PARAMÈTRES &gt; CHAÎNE</b>
<b>EDITER DES CHAINES</b> (touche verte)	Vous trouverez ici des options pour trier et rechercher des chaînes.
<b>SELECTIONNER LE TYPE</b> (touche jaune)	Cette fonction permet de choisir les types de chaînes à afficher.
<b>AJOUTER AUX FAVORIS</b> (touche bleue)	Vous pouvez ajouter ici la chaîne actuellement appelée à l'une des quatre listes de favoris. Pour afficher les listes de favoris, sélectionnez l'option <b>FAVORIS</b> sous <b>SELECTIONNER LE TYPE</b> puis la liste souhaitée.

## 13. Multi Media Player (MMP)

Si vous connectez un support de données USB au téléviseur Smart TV, vous pouvez lire des fichiers musicaux, des photos, des vidéos et des fichiers texte. Sélectionnez Multi Media Player (MMP) sur la page d'accueil  et appuyez sur **OK** pour l'ouvrir et parcourir tous les périphériques USB ou serveurs multimédias connectés et écouter ou visualiser des contenus.

### Remarques relatives à l'utilisation de l'USB

- ▶ Il est possible que certains types de périphériques USB (lecteur MP3) ne soient pas compatibles avec ce téléviseur Smart TV.
- ▶ Effectuer le formatage FAT32
- ▶ Branchez directement le périphérique USB.
- ▶ N'utilisez aucun câble séparé qui pourrait entraîner des problèmes de compatibilité.
- ▶ Ne retirez pas le périphérique USB pendant la lecture d'un fichier.



### AVIS !

#### Risque de dommage !

L'insertion et le retrait rapides et répétés de périphériques USB sont dangereux et risquent d'endommager le périphérique USB et tout particulièrement le téléviseur Smart TV.

- Vous devez notamment éviter d'insérer et de retirer rapidement et successivement le périphérique USB.

Tous les dossiers et fichiers compatibles à la lecture sont affichés dans le lecteur multimédia. Les touches directionnelles ◀ ▶ ▲ ▼ vous permettent de naviguer dans le lecteur multimédia. Appuyez sur la touche **OK** pour ouvrir des fichiers médias.

### 13.1. Menu principal du lecteur multimédia

Après avoir accédé au lecteur multimédia comme décrit ci-dessus, vous arrivez au menu principal.

- ▶ Les options suivantes sont alors à votre disposition :
  - **VIDEO** – lecture de fichiers vidéo
  - **FOTO** – lecture de fichiers photo
  - **MUSIK** – lecture de fichiers musicaux
  - **TEXT** – lecture de tous les fichiers multimédias existants
- ▶ Sélectionnez à l'aide des touches ◀ ▶ le menu correspondant et confirmez en appuyant sur **OK**.
- ▶ Sélectionnez à présent la source à partir de laquelle vous souhaitez lire les fichiers (p. ex. clé USB ou disque dur).
- ▶ Parcourez les différents dossiers et recherchez les fichiers multimédia souhaités. Les fonctions de touches suivantes sont disponibles :

<b>Touches directionnelles</b> ◀ ▶ ▲ ▼	Navigation dans la structure des dossiers.
<b>OK</b>	Sélection des dossiers et ouverture des fichiers
<b>EXIT</b>	Quitter le lecteur multimédia
<b>Touche bleue</b>	Affichage sous forme de liste

<b>MENU</b>	<p>La touche vous donne accès aux options suivantes :</p> <p><b>TRIÉR</b>: Choisissez comment vous voulez que les fichiers soient triés</p> <p><b>TYPE DE MÉDIA</b> : sélection des fichiers à afficher</p> <p><b>TAILLE DE LA VIGNETTE</b> : modification de la taille d'affichage des dossiers</p> <p><b>COPIER</b> : copie de la sélection</p> <p><b>COLLER</b> : insertion de la sélection</p> <p><b>SUPPRIMER</b>: supprimer la sélection</p> <p><b>ANALYSEUR PAR DESCENTE...</b> : affichage limité aux fichiers multimédia indiqués.</p> <p><b>ANALYSEUR NORMAL</b> : affichage limité aux fichiers multimédia et dossiers indiqués.</p> <p><b>CADRE PHOTO</b> : configuration d'un mode cadre photo.</p>
-------------	--

### 13.1.1. Vidéo

Si vous sélectionnez **VIDEO** dans le menu principal, l'appareil filtre les fichiers vidéo disponibles et les affiche à l'écran.

- ▶ Si le support de données contient plusieurs dossiers de fichiers, sélectionnez tout d'abord le dossier adéquat à l'aide des touches ◀ ▶ ▲ ▼ , puis confirmez la sélection en appuyant sur **OK**.
- ▶ Pour lire uniquement le fichier souhaité, sélectionnez-le à l'aide des touches fléchées et appuyez sur **OK**. Ensuite, la lecture démarre.

Les fonctions des touches multimédia suivantes sont alors disponibles :

▶	Démarrer/interrompre la lecture de la vidéo sélectionnée.
■	Arrêtez la lecture avec cette touche.
◀◀	Pendant la lecture, appuyez sur cette touche pour activer le retour rapide à différentes vitesses : <b>x2, x4, x8, x16, x32</b> Appuyez sur la touche ▶ pour revenir à la lecture normale.
▶▶	Pendant la lecture, appuyez sur cette touche pour activer l'avance rapide à différentes vitesses : <b>x2, x4, x8, x16, x32</b> Appuyez sur la touche ▶ pour revenir à la lecture normale.

En appuyant sur la touche **MENU** pendant la lecture, les options suivantes apparaissent :

<b>LANCER LA LECTURE/ METTRE EN PAUSE</b>	Démarrer/arrêter la lecture.
<b>RÉPÉTER</b>	configuration de la répétition de vidéos.
<b>AFFICHER LES INFORMATIONS</b>	Affichage d'informations relatives à la vidéo.
<b>MODE ÉCRAN</b>	Sélectionnez ici le mode écran : <b>PLEIN ÉCRAN, 4:3, 16:9, AUTOMATIQUE</b>
<b>PARAMÈTRE D'IMAGE</b>	Cette option vous permet de procéder à des réglages dans le menu <b>IMAGE</b> . Ces réglages sont les mêmes que ceux effectués dans le menu <b>PARAMÈTRES &gt; PRÉFÉRENCES RELATIVES À L'APPAREIL &gt; IMAGE</b> .
<b>PARAMÈTRES SON</b>	Cette option vous permet de procéder à des réglages dans le menu <b>SON</b> . Ces réglages sont les mêmes que ceux effectués dans le menu <b>PARAMÈTRES &gt; PRÉFÉRENCES RELATIVES À L'APPAREIL &gt; SON</b> .

<b>DERNIER EN-REGISTR.</b>	Cette option vous permet d'enregistrer un extrait de la vidéo.
----------------------------	--

### 13.1.2. Photo

Si vous sélectionnez **FOTO** dans le menu principal, l'appareil filtre les fichiers photo disponibles et les affiche à l'écran.

- ▶ Si le support de données contient plusieurs dossiers de fichiers, sélectionnez tout d'abord le dossier adéquat à l'aide des touches ◀ ▶ ▲ ▼ , puis confirmez la sélection en appuyant sur **OK**.
- ▶ Pour lire uniquement le fichier souhaité, sélectionnez-le à l'aide des touches fléchées et appuyez sur **OK**. Ensuite, la lecture démarre.

Les fonctions des touches multimédia suivantes sont alors disponibles :

<b>II ▶</b>	Démarrer/interrompre la lecture.
<b>P+</b>	Photo précédente
<b>P-</b>	Photo suivante

En appuyant sur la touche **MENU** pendant la lecture, les options suivantes apparaissent :

<b>LANCER LA LECTURE/ METTRE EN PAUSE</b>	Démarrer/arrêter la lecture.
<b>RÉPÉTER</b>	Configuration de la répétition d'une série de photos.
<b>LECTURE ALÉATOIRE ACTIVÉE</b>	Activation/désactivation de la fonction de lecture aléatoire
<b>ROTATION</b>	L'image affichée est tournée de 90 degrés dans le sens horaire. L'activation de la <b>touche verte</b> pendant la lecture a le même effet.
<b>ZOOM</b>	Agrandit l'image affichée en trois étapes ( <b>X1</b> , <b>X2</b> ou <b>X4</b> ). L'activation de la <b>touche jaune</b> pendant la lecture a également pour effet d'activer alternativement les différents niveaux d'agrandissement.
<b>AFFICHER LES INFORMATIONS</b>	Affichage d'informations relatives à la photo.
<b>IMAGE DU CADRE PHOTO</b>	Cette option vous permet d'ajouter un cadre aux photos.

### 13.1.3. Musique

Si vous sélectionnez **MUSIK** dans le menu principal, l'appareil filtre les fichiers musicaux disponibles et les affiche à l'écran.

- ▶ Si le support de données contient plusieurs dossiers de fichiers, sélectionnez tout d'abord le dossier adéquat à l'aide des touches ◀ ▶ ▲ ▼ , puis confirmez la sélection en appuyant sur **OK**.
- ▶ Pour lire uniquement le fichier souhaité, sélectionnez-le à l'aide des touches fléchées et appuyez sur **OK**. Ensuite, la lecture démarre.

Les fonctions des touches multimédia suivantes sont alors disponibles :

▶	Démarrer/interrompre la lecture du titre sélectionné.
■	Arrêtez la lecture avec cette touche.
◀◀	Retour rapide
▶▶	Avance rapide

En appuyant sur la touche **MENU** pendant la lecture, les options suivantes apparaissent :

<b>LANCER LA LECTURE/ METTRE EN PAUSE</b>	Démarrer/arrêter la lecture.
<b>RÉPÉTER</b>	Configuration de la répétition du titre en cours.
<b>LECTURE ALÉATOIRE ACTIVÉE</b>	Activation/désactivation de la fonction de lecture aléatoire.
<b>AFFICHER LES INFOR- MATIONS</b>	Affichage d'informations relatives au fichier de musique.
<b>MASQUER LE SPECTRE</b>	Activation/désactivation de l'affichage du spectre de fréquences.
<b>OPTIONS DE PAROLES</b>	Si disponibles, les options de textes/paroles s'affichent.
<b>IMAGE DÉ- SACTIVÉE</b>	Cette option vous permet de procéder à des réglages dans le menu <b>ALIMENTATION</b> . Ces réglages sont les mêmes que ceux effectués dans le menu <b>PARAMÈTRES &gt; PRÉFÉRENCES RELATIVES À L'APPAREIL &gt; ALIMENTATION</b> .
<b>PARAMÈTRES SON</b>	Cette option vous permet de procéder à des réglages dans le menu <b>TON</b> . Ces réglages sont les mêmes que ceux effectués dans le menu <b>PARAMÈTRES &gt; PRÉFÉRENCES RELATIVES À L'APPAREIL &gt; SON</b> .

### 13.1.4. Text

Si vous sélectionnez **TEXT** dans le menu principal, l'appareil filtre les fichiers texte disponibles et les affiche à l'écran.

- ▶ Si le support de données contient plusieurs dossiers de fichiers, sélectionnez tout d'abord le dossier adéquat à l'aide des touches ◀ ▶ ▲ ▼ , puis confirmez la sélection en appuyant sur **OK**.
- ▶ Pour lire uniquement le fichier souhaité, sélectionnez-le à l'aide des touches fléchées et appuyez sur **OK**. Ensuite, la lecture démarre.
- ▶ Utilisez les touches directionnelles ◀ ▶ ▲ ▼ pour naviguer dans les pages d'un document.

Les fonctions des touches multimédia suivantes sont alors disponibles:

<b>II ▶</b>	Démarrer/interrompre la lecture du texte sélectionné.
-------------	---

En appuyant sur la touche **MENU** pendant la lecture, les options suivantes apparaissent :

<b>LANCER LA LECTURE/ METTRE EN PAUSE</b>	Démarrer/arrêter la lecture.
<b>RÉPÉTER</b>	Configuration de la répétition du texte en cours.
<b>LECTURE ALÉATOIRE ACTIVÉE</b>	Activation/désactivation de la fonction de lecture aléatoire
<b>POLICE DE CARACTÈRE</b>	Cette option vous permet de modifier la police d'écriture, à l'aide des réglages <b>TAILLE, STYLE</b> et <b>COULEUR</b> .
<b>AFFICHER LES INFORMATIONS</b>	Affichage d'informations relatives au texte.

## 14. Google Cast

La technologie Google Cast intégrée vous permet de transférer les contenus de votre périphérique mobile directement sur le téléviseur. Si votre périphérique mobile dispose de la fonction Google Cast, vous pouvez afficher l'écran de votre périphérique mobile sur le téléviseur via Wi-Fi.

- ▶ Sélectionnez l'option d'affichage de l'écran sur votre appareil Android. Les appareils disponibles à proximité sont reconnus et répertoriés.
- ▶ Sélectionnez le téléviseur dans la liste et appuyez dessus pour lancer la transmission.
- ▶ Vous pouvez afficher le nom de réseau de votre téléviseur par le biais du menu **PARAMÈTRES > PRÉFÉRENCES RELATIVES À L'APPAREIL > À PROPOS**. Vous pouvez également modifier le nom de l'appareil. Sélectionnez l'option **NOM DE L'APPAREIL** et appuyez sur **OK**. Sélectionnez ensuite l'option **MODIFIER** et appuyez une nouvelle fois sur **OK**. Vous pouvez alors sélectionner un nom prédéfini ou saisir un nom personnalisé.

Procédez comme suit pour afficher l'écran de votre appareil sur l'écran du téléviseur :

- ▶ Sur votre appareil Android, accédez aux Paramètres
- ▶ Appuyez sur « Connexion d'appareils ».
- ▶ Appuyez sur « Projection simple » et activez ensuite l'option « Projection sans fil ». Les appareils disponibles s'affichent.
- ▶ Sélectionnez le téléviseur vers lequel vous souhaitez effectuer le transfert

ou

- ▶ Balayez la zone de notification vers le bas
- ▶ Appuyez sur « Projection sans fil ».
- ▶ Sélectionnez le téléviseur vers lequel vous souhaitez effectuer le transfert. Si l'application mobile utilisée pour la transmission est active (p. ex. YouTube, Netflix, etc.), vous pouvez visualiser son contenu sur votre téléviseur. Dans l'application, recherchez l'icône Google Cast et appuyez dessus. Les appareils disponibles sont détectés et s'affichent. Sélectionnez le téléviseur dans la liste et appuyez dessus pour lancer la transmission.

Procédez comme suit pour transmettre une application sur l'écran du téléviseur :

- ▶ Sur le périphérique mobile, ouvrez une application qui prend en charge Google Cast
- ▶ Appuyez sur l'icône Google Cast
- ▶ Sélectionnez le téléviseur vers lequel vous souhaitez effectuer le transfert.
- ▶ L'application sélectionnée doit à présent apparaître sur l'écran du téléviseur.



Google Cast fonctionne sous Android et iOS. Assurez-vous que le périphérique mobile se trouve sur le même réseau que le téléviseur. Les options de menu et les libellés pour la fonction Google Cast peuvent varier ou changer selon la marque. Vous trouverez plus d'informations sur la fonction Google Cast dans le manuel de votre périphérique mobile.

## 15. Système HbbTV

Le système HbbTV (Hybrid Broadcast-Broadband-TV) permet de combiner des contenus radio et Internet qui est généralement visible en appuyant sur la touche rouge de la télécommande.

Les services via HbbTV comprennent les chaînes de télévision traditionnelles, le replay, la vidéo à la demande, l'EPG, la publicité interactive, la personnalisation, les votes, les jeux, les réseaux sociaux et d'autres applications multimédias.

Les applications HbbTV sont accessibles uniquement lorsque le radiodiffuseur émet ces signaux et que le téléviseur dispose d'une connexion Internet. L'étendue ainsi que le fonctionnement de ce service diffèrent en fonction du programme et de la chaîne.

Un bref affichage à l'écran indique si une chaîne propose des applications HbbTV. La forme et la position exactes de cet affichage dépendent de chaque application. La touche rouge vous permet d'ouvrir et de fermer les pages d'application. La navigation dans les applications s'effectue à l'aide des touches de cou-

leur de la télécommande, mais peut varier en fonction du programme et de l'émission. Tenez compte des messages affichés dans les applications.

## 16. Protection des données – téléviseur Smart TV MEDION®

Votre téléviseur Smart TV MEDION® compatible Internet dispose de fonctions de service Internet. Ces fonctions vous permettent d'accéder à des services, des contenus, des logiciels et des produits de tiers sur Internet. Par ailleurs, vous avez accès à des contenus Internet en libre accès. Votre téléviseur vérifie ainsi automatiquement si une nouvelle version logicielle est disponible. À cet égard, votre appareil envoie son adresse IP, sa version logicielle et son adresse MAC : ces données sont nécessaires pour garantir le service de mise à jour du logiciel.

L'accès aux applications sur Internet ou via HbbTV peut, en fonction du prestataire, nécessiter une inscription, la création d'un compte utilisateur et/ou une redevance pour l'utilisation de certains services. L'inscription peut vous obliger à fournir des données à caractère personnel et à choisir un mot de passe unique et secret. Veuillez consulter au préalable la politique de confidentialité du fournisseur correspondant.

MEDION® ne peut être tenu responsable au cas où le système HbbTV ou une prestation de service ne répond pas aux attentes de l'utilisateur de même que l'utilisation du service doit avoir lieu sans limites, notamment de manière ininterrompue, ponctuelle, sécurisée et sans défaut.

MEDION® décline toute responsabilité quant aux informations et contenus accessibles via HbbTV ou Internet, ainsi que leur utilisation et fiabilité. Lors de l'achat de votre téléviseur Smart TV, des garanties spéciales vous ont été remises. Ces garanties, y compris celle des clauses de non-responsabilité y afférentes, restent valables.

Si vous avez d'autres questions relatives à la protection des données lors de l'utilisation de votre téléviseur Smart TV, veuillez vous adresser aux fournisseurs respectifs des fonctions de service Internet ou directement à l'adresse [www.medion.com](http://www.medion.com), ou contactez MEDION® dans la rubrique « Protection des données ».

## 17. Norme HDMI 2.1

Votre Smart TV possède des connexions HDMI 2.1 qui offrent des performances améliorées à bien des égards. Les fonctionnalités suivantes sont ainsi disponibles :

### 17.1. eARC

La norme HDMI 2.1 dispose de l'option eARC (Enhanced Audio Return Channel), une évolution par rapport à l'ancien Audio Return Channel (ARC). eARC simplifie la connectivité et offre une plus grande facilité d'utilisation pour la reconnaissance de plusieurs composants HDMI et l'optimisation audio. Il prend en charge les formats audio les plus récents avec une résolution allant jusqu'à 24 bits / 192 kHz, le son surround 5.1 et 7.1 non compressé et l'audio 32 canaux non compressé. De plus, il prend en charge les formats DTS-HD Master Audio™, DTS:X®, Dolby® TrueHD et Dolby Atmos®. Profitez dans votre salon d'un son captivant et multidimensionnel de qualité cinéma, avec davantage de profondeur et de détails.

### 17.2. ALLM (en option)

Le mode Auto-Low-Latency (ALLM) permet de régler automatiquement le temps de latence optimal permettant un affichage fluide et sans retard. ALLM peut être activé sous **PARAMÈTRES > PRÉFÉRENCES RELATIVES À L'APPAREIL > IMAGE > VIDÉO AVANCÉE > MODE JEU**.



Utilisez uniquement des connexions par câble compatibles HDMI 2.1. Dans le cas contraire, la fonctionnalité des options mentionnées ci-dessus ne peut pas être garantie. Les câbles HDMI portant la mention HDMI ULTRA HIGH SPEED sont généralement suffisants.

## 18. Dépannage

Les dysfonctionnements peuvent parfois être dus à des causes banales, mais aussi à des composants défectueux. Nous vous proposons ci-après un guide qui vous aidera à résoudre vous-même le problème. Si les mesures que nous vous indiquons ne sont pas efficaces, nous vous aiderons avec plaisir. N'hésitez pas à nous contacter !

Erreur	Mesures
<b>Aucune image ne s'affiche et aucun son n'est audible.</b>	<ul style="list-style-type: none"> <li>• Vérifiez que le cordon d'alimentation est correctement branché à la prise de courant.</li> <li>• Vérifiez que la réception du signal est réglée sur <b>TV</b>.</li> </ul>
<b>Aucune image ne s'affiche.</b>	<ul style="list-style-type: none"> <li>• Vérifiez que le contraste et la luminosité soient correctement réglés.</li> <li>• Vérifiez que tous les appareils externes sont correctement raccordés.</li> <li>• Vérifiez que la bonne source est sélectionnée.</li> </ul>
<b>Aucun son n'est audible.</b>	<ul style="list-style-type: none"> <li>• Assurez-vous que le volume n'est pas réglé à son niveau minimal.</li> <li>• Assurez-vous que la mise en sourdine n'est pas activée. Appuyez pour ce faire sur la touche de la télécommande sur laquelle figure le symbole du haut-parleur barré.</li> </ul>
<b>Il n'y a aucune image ou aucun son. En revanche, des grésillements sont audibles.</b>	<ul style="list-style-type: none"> <li>• Il est possible que la réception soit mauvaise. Vérifiez que l'antenne est raccordée.</li> </ul>
<b>L'image n'est pas claire.</b>	<ul style="list-style-type: none"> <li>• Il est possible que la réception soit mauvaise.</li> <li>• Vérifiez que l'antenne est raccordée.</li> </ul>
<b>L'image est trop claire ou trop sombre.</b>	<ul style="list-style-type: none"> <li>• Vérifiez les réglages de contraste et de luminosité.</li> </ul>
<b>L'image n'est pas nette.</b>	<ul style="list-style-type: none"> <li>• Il est possible que la réception soit mauvaise.</li> <li>• Vérifiez que l'antenne est raccordée.</li> <li>• Vérifiez les réglages de netteté et de réduction du bruit dans le menu <b>PARAMÈTRES &gt; PRÉFÉRENCES RELATIVES À L'APPAREIL &gt; IMAGE</b>.</li> </ul>
<b>L'image apparaît en double ou en triple.</b>	<ul style="list-style-type: none"> <li>• Vérifiez que l'antenne est correctement dirigée.</li> <li>• Il est possible que des montagnes ou des bâtiments renvoient des vagues réfléchissantes.</li> </ul>
<b>L'image est traversée de points.</b>	<ul style="list-style-type: none"> <li>• Il y a probablement des interférences avec des voitures, des trains, des tuyaux, des lumières au néon, etc.</li> <li>• Il y a probablement une interférence entre le câble d'antenne et le câble d'alimentation. Éloignez les câbles l'un de l'autre.</li> </ul>
<b>Des bandes apparaissent à l'écran ou les couleurs s'estompent.</b>	<ul style="list-style-type: none"> <li>• Y a-t-il une interférence avec un autre appareil ?</li> <li>• Les antennes de transmission des stations de radio, les antennes radio amateurs ou les téléphones portables peuvent également provoquer des interférences.</li> <li>• Déplacez le téléviseur aussi loin que possible de l'appareil qui est susceptible d'avoir provoqué l'interférence.</li> </ul>
<b>Le téléviseur s'éteint.</b>	<ul style="list-style-type: none"> <li>• Vérifiez si l'arrêt automatique du téléviseur est activé sous <b>MARCHE/ARRÊT &gt; VEILLE AUTOMATIQUE</b>.</li> </ul>

Erreur	Mesures
<b>Aucune réception/ mauvaise réception avec une connexion réseau sans câble (Wi-Fi).</b>	<ul style="list-style-type: none"> <li>Assurez-vous que tous les réglages nécessaires ont été effectués.</li> </ul>
<b>La télécommande ne fonctionne pas.</b>	<ul style="list-style-type: none"> <li>Vérifiez si les piles sont usées ou mal insérées dans la télécommande.</li> <li>Assurez-vous que la fenêtre de capteur ne se trouve pas dans un rayon lumineux intense.</li> </ul>
<b>Il est impossible d'ouvrir le menu.</b>	<ul style="list-style-type: none"> <li>Vérifiez si CEC est activé. Dans ce cas, le menu ne peut pas être ouvert, mais cela ne signifie pas que votre appareil est défectueux. Le cas échéant, le menu de l'appareil raccordé par le biais de HDMI s'ouvre. Cela dépend du lecteur et doit être supporté par ce dernier.</li> <li>Modifiez la source d'entrée.</li> </ul>
<b>Certaines options ne sont pas accessibles car vous avez oublié votre mot de passe.</b>	<ul style="list-style-type: none"> <li>Effectuez une nouvelle installation initiale et attribuez un nouveau mot de passe.</li> </ul>
<b>Pas de connexion Bluetooth®</b>	<ul style="list-style-type: none"> <li>Assurez-vous que tous les réglages ont été correctement effectués sur l'appareil et que la fonction Bluetooth est activée.</li> <li>Vérifiez que le périphérique à relier est bien allumé et que la recherche d'appareils à proximité est activée.</li> <li>Assurez-vous que tous les réglages ont été correctement effectués sur l'appareil à connecter et que la fonction Bluetooth est activée. Le cas échéant, consultez la notice d'utilisation de l'appareil correspondant pour vous aider.</li> </ul>
<b>Oublier le mot de passe attribué lors de la première installation.</b>	<ul style="list-style-type: none"> <li>Si vous avez oublié ce mot de passe, veuillez vous adresser à notre service clientèle.</li> </ul>



Dans certains cas, il peut être utile de restaurer les réglages d'usine et de procéder à une nouvelle installation.

## 18.1. Vous avez besoin d'une aide supplémentaire ?

Si les conseils figurant dans les chapitres précédents n'ont pas résolu votre problème, veuillez nous contacter. Les informations suivantes nous seraient alors très utiles :

- Quels périphériques sont connectés ?
- Quels sont les messages affichés à l'écran ?
- À quelle étape d'utilisation le problème est-il survenu ?
- Si vous avez raccordé un PC à l'appareil :
  - Quelle est la configuration de votre ordinateur ?
  - Quel logiciel utilisez-vous lorsque l'erreur s'est produite ?
- Qu'avez-vous déjà tenté pour résoudre le problème ?
- Si vous possédez un numéro de client, veuillez nous le communiquer.

## 18.2. Défaut de pixels sur les téléviseurs Smart TV

Malgré des méthodes de fabrication les plus modernes, il est possible, dans de rares cas, en raison de la technique extrêmement complexe qu'un ou plusieurs points lumineux soient défectueux. Les écrans TFT à matrice active d'une résolution de **3 840 x 2 160 pixels** se composant chacun de quatre sous-pixels (rouge, vert, bleu, blanc), utilisent un total **d'environ 33,2 millions** de transistors de commande. En raison du très grand nombre de transistors et du processus de fabrication extrêmement complexe associé, la perte ou un mauvais adressage de pixels ou de certains sous-pixels est possible.

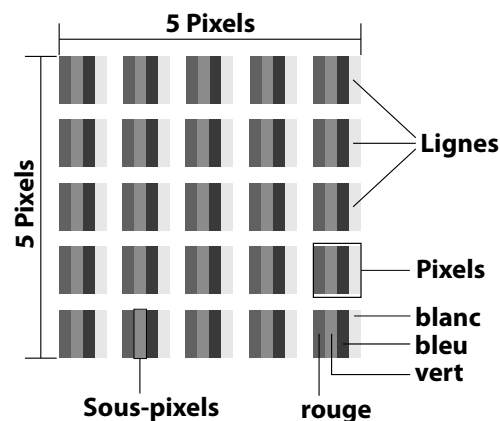

Classe d'erreur de pixels	Erreur type 1 pixel allumé en perma- nence	Erreur type 2 pixel noir en perma- nence	Fehlertyp3 sous-pixel défectueux	
			allumé	noir
0	0	0	0	0
I	1	1	2 1 0	1 3 5
II	2	2	5 $5 - n^*$ 0	0 $2xn^*$ 10
III	5	15	50 $50 - n^*$ 0	0 $2xn^*$ 100
IV	50	150	500 $500 - n^*$ 0	0 $2xn^*$ 1000

$n^*=1,5$

Le nombre autorisé des erreurs types présentées ci-dessus dans chaque classe d'erreur s'élève à un million de pixels et doit être converti conformément à la résolution physique de l'écran.

Votre appareil est conforme à la norme européenne ISO 9241-307 classe II (classe d'erreur de pixels). Une erreur de pixels jusqu'au nombre maximal indiqué n'est pas couverte par la garantie.

---

## 19. Nettoyage



### **AVERTISSEMENT !**

#### **Risque d'électrocution !**

Lorsque le boîtier est ouvert et en cas de contact avec les composants contenus dans l'appareil, il existe un danger de mort par électrocution !

- N'ouvrez pas le boîtier de l'appareil. Il ne contient aucune pièce à entretenir. Débranchez toujours la fiche d'alimentation de la prise et tous les câbles de connexion avant de procéder au nettoyage de l'appareil !

La durée de vie de votre Smart TV peut être prolongée en respectant les consignes suivantes :

- La finition ultrabrillante est recouverte de films de protection afin de protéger le téléviseur contre les rayures. Retirez les films une fois l'installation correcte du téléviseur terminée.
- Si la finition ultrabrillante est sale, dépoussiérez d'abord le téléviseur. Essuyez-le ensuite avec précaution à l'aide d'un chiffon. Si vous n'avez pas d'abord procédé à un dépoussiérage ou si vous essuyez la finition ultrabrillante avec trop de force, vous risquez de rayer la surface.
- N'utilisez ni solvants ni détergents corrosifs ou gazeux.
- Nettoyez l'écran à l'aide d'un chiffon doux, non pelucheux.
- Veillez à ne pas laisser de gouttes d'eau sur la Smart TV. L'eau peut entraîner des décolorations irréversibles.
- Afin d'éviter tout dommage, évitez absolument que de l'eau pénètre à l'intérieur de l'appareil.
- N'exposez jamais l'écran aux rayons directs du soleil ou au rayonnement ultraviolet.
- Veuillez conserver les matériaux d'emballage d'origine et utilisez-les pour le transport de la Smart TV.

## 20. Stockage en cas de non-utilisation

Si vous n'utilisez pas le téléviseur pendant une période prolongée, rangez-le dans un endroit frais et sec et veillez à ce qu'il soit protégé de la poussière et des variations de température. Retirez au préalable tous les appareils raccordés et retirez les piles de la télécommande.

## 21. Recyclage



### Emballage

Votre appareil se trouve dans un emballage qui le protège des dommages dus au transport. Les emballages sont fabriqués à partir de matériaux qui peuvent être éliminés de manière écologique en étant soumis à un recyclage approprié.



### Appareil

Le symbole ci-contre d'une poubelle barrée d'une croix indique que l'appareil est soumis à la directive 2012/19/UE. La mise au rebut des appareils usagés avec les déchets ménagers est interdite. Conformément à la directive 2012/19/UE, l'appareil doit être recyclé de manière réglementaire une fois arrivé en fin de cycle de vie. Les matériaux recyclables contenus dans l'appareil seront réutilisés, ce qui permet de respecter l'environnement. Remettez l'appareil usagé à un point de collecte de déchets électriques et électroniques ou auprès d'une déchetterie. Retirez auparavant les piles et déposez-les séparément dans un centre de collecte de piles usagées. Pour de plus amples renseignements, adressez-vous à l'entreprise de collecte des déchets locale ou à votre municipalité.



### Piles

En recyclant vos piles usagées de manière appropriée, vous protégez l'environnement et votre santé. Ne jetez en aucun cas les piles usagées avec les déchets domestiques. Les piles doivent être recyclées de manière appropriée. Les magasins vendant des piles et les points de collecte municipaux mettent à disposition des containers spéciaux destinés à cet effet. Renseignez-vous auprès de votre entreprise de recyclage locale ou de votre municipalité.

Dans le cadre de la réglementation relative à la distribution de piles ou la livraison d'appareils contenant des piles, nous sommes tenus de vous informer de ce qui suit :

en tant qu'utilisateur final, il vous êtes légalement tenu de retourner les piles usagées. Vous pouvez renvoyer les piles usagées que nous proposons ou avons proposées à la vente gratuitement à notre dépôt d'expédition (adresse d'expédition).

## 22. Caractéristiques techniques

Smart TV X14377 (MD 30075)		MEDION®
Désignation de l'appareil	X14377 (MD 30075)	
Tension nominale	220 – 240 V ~ 50 Hz	
Tension nominale/courant nominal de la connexion satellite	13 V/18 V $\overline{=}$ , 300 mA max.	
Taille de l'écran	108 cm (43") LCD ; écran 16:9	
Consommation	120 watts max.	
Consommation en veille	< 0,50 W	
Consommation en autonomie connectée (mode WAKE ON)	≤ 2,00 W	
Puissance de sortie des haut-parleurs	2 x 10 watts RMS	
Résolution physique	3840 x 2160	
Système TV	Pal	
Emplacements de programme	199 (ATV), 10 000 (DTV)	

Smart TV X15048 (MD 30060)		MEDION®
Désignation de l'appareil	X15048 (MD 30060)	
Tension nominale	220 – 240 V ~ 50 Hz	
Tension nominale/courant nominal de la connexion satellite	13 V/18 V $\overline{=}$ , 300 mA max.	
Taille de l'écran	125,7 cm (50") LCD ; écran 16:9	
Consommation	135 watts max.	
Consommation en veille	< 0,50 W	
Consommation en autonomie connectée (mode WAKE ON)	≤ 2,00 W	
Puissance de sortie des haut-parleurs	2 x 10 watts RMS	
Caisson de basses intégré	1 x 12 W RMS	
Résolution physique	3840 x 2160	
Système TV	Pal	
Emplacements de programme	199 (ATV), 10 000 (DTV)	

Smart TV X15533 (MD 30076)		MEDION®
Désignation de l'appareil	X15533 (MD 30076)	
Tension nominale	220 – 240 V ~ 50 Hz	
Tension nominale/courant nominal de la connexion satellite	13 V/18 V $\overline{=}$ , 300 mA max.	
Taille de l'écran	138,8 cm (55") LCD ; écran 16:9	
Consommation	140 watts max.	
Consommation en veille	< 0,50 W	
Consommation en autonomie connectée (mode WAKE ON)	≤ 2,00 W	
Puissance de sortie des haut-parleurs	2 x 10 watts RMS	
Caisson de basses intégré	1 x 12 W RMS	
Résolution physique	3840 x 2160	
Système TV	Pal	
Emplacements de programme	199 (ATV), 10 000 (DTV)	

Smart TV X16589 (MD 30077)		MEDION <sup>®</sup>
Désignation de l'appareil	X16589 (MD 30077)	
Tension nominale	220 – 240 V ~ 50 Hz	
Tension nominale/courant nominal de la connexion satellite	13 V/18 V $\overline{=}$ , 300 mA max.	
Taille de l'écran	163,9 cm (65") LCD ; écran 16:9	
Consommation	200 watts max.	
Consommation en veille	< 0,50 W	
Consommation en autonomie connectée (mode WAKE ON)	≤ 2,00 W	
Puissance de sortie des haut-parleurs	2 x 12 watts RMS	
Caisson de basses intégré	1 x 12 W RMS	
Résolution physique	3840 x 2160	
Système TV	Pal	
Emplacements de programme	199 (ATV), 10 000 (DTV)	

Kanäle	
	VHF (bande I/III)
	UHF (bande U)
	HYPERBANDE
	TÉLÉVISION PAR CÂBLE (S1–S20)/(S21–S41)
	HD DVB-T
	DVB-T2 HD (H.265)
	HD DVB-C
	DVB-S2

Connecteurs	
	Connexion par antenne (TV analogique, DVB-T/DVB-T2 ou DVB-C)
	Connexion par satellite (DVB-S/S2)
	2 ports USB
	1 port LAN RJ-45
	<b>Vidéo</b>
	3 ports HDMI <sup>®</sup> 2.1 avec déchiffrement HDCP 2.2
	<b>Audio</b>
	Sortie casque (fiche jack 3,5 mm)
	Digital Audio Out (SPDIF, optique)

Lecteurs/Supports de stockage	
Lecteurs	USB, fente Common Interface (CI+)
Formats pris en charge par USB <sup>3</sup>	Photo : JPG, JPEG, JPE, BMP, PNG
	Musique : MP3, WMA, WAV
	Vidéo : MPEG 1/2/4, MKV, MOV, MP4, DAT, VOB, H263, FLV
	Formatage FAT32 de la clé USB nécessaire
Capacité	USB max. 1 To

<sup>3</sup> En raison de la multitude de codecs différents, la lecture de tous les formats ne peut pas être garantie.

Télécommande	
Mode de transmission	Infrarouge
Classe LED	1
Type de pile	2 x 1,5 V AAA R03/LR03

Températures ambiantes	
Température ambiante autorisée	+5 °C – +35 °C
Humidité ambiante relative autorisée	20 % – 85 %

Dimensions/poids X14377 (MD 30075)	
Dimensions sans pied (L x H x P)	env. 964 x 567 x 70 mm
Dimensions avec pied (L x H x P)	env. 964 x 605 x 230 mm
Poids sans pied	env. 7,6 kg
Poids avec pied	env. 8,4 kg
Montage mural	norme Vesa, écartement 100 x 100 mm <sup>4</sup>

Dimensions/poids X15048 (MD 30060)	
Dimensions sans pied (L x H x P)	env. 1118 x 653 x 70 mm
Dimensions avec pied (L x H x P)	env. 1118 x 691 x 225 mm
Poids sans pied	env. 10,5 kg
Poids avec pied	env. 12,0 kg
Montage mural	norme Vesa, écartement 200 x 200 mm <sup>4</sup>

Dimensions/poids X15533 (MD 30076)	
Dimensions sans pied (L x H x P)	env. 1300 x 718 x 69 mm
Dimensions avec pied (L x H x P)	env. 1300 x 753 x 225 mm
Poids sans pied	env. 13,6 kg
Poids avec pied	env. 15,1 kg
Montage mural	norme Vesa, écartement 200 x 200 mm <sup>4</sup>

Dimensions/poids X16589 (MD 30077)	
Dimensions sans pied (L x H x P)	env. 1453 x 843 x 74 mm
Dimensions avec pied (L x H x P)	env. 1453 x 905 x 290 mm
Poids sans pied	env. 19,8 kg
Poids avec pied	env. 21,5 kg
Montage mural	norme Vesa, écartement 400 x 200 mm <sup>4</sup>

<sup>4</sup> Support mural non compris dans la livraison. Lors du montage, assurez-vous d'utiliser des vis de taille M6 (MD 30075: M4). La longueur maximale des vis correspond à l'épaisseur du support mural plus 10 mm (MD 30075: 7 mm).

Wi-Fi		
Plage de fréquences	2,4 GHz/5 GHz	
Norme Wi-Fi	802.11 a/b/g/n	
Chiffrement	WEP/WPA/WPA2	
Plage de fréquences/MHz	Canal	Puissance d'émission max./dBm
2 400 - 2 483,5	1 - 13	19,9
5 150 - 5 250	36 - 48	22,4
5 250 - 5 350	52 - 64	22,5
5 470 - 5 725	100 - 140	22,5



MD30075: ID 1111220771



MD30060: ID 1111220767



MD30076: ID 1111220809



MD30077: ID 1111223267

## 23. Fiche du produit



Scannez le code QR qui correspond au modèle sur l'étiquette énergétique ou bien dans le mode d'emploi pour télécharger la fiche technique du produit.

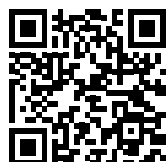

MD 30075



MD 30060



MD 30076



MD 30077

---

## 23.1. Informations sur les marques

DTS, le symbole et l'association de DTS et du symbole sont des marques déposées de DTS, Inc.



Vous trouverez de plus amples informations concernant les brevets DTS à l'adresse <http://patents.dts.com>

Le logo HDMI et High-Definition Multimedia Interface sont des marques déposées de HDMI Licensing LLC.



Fabriqué sous licence de Dolby Laboratories. Dolby et le double symbole D sont des marques déposées de Dolby Laboratories.



Le nom de marque et les logos Android™ sont des marques déposées de Google LLC et sont utilisés par MEDION sous licence.

La marque et les logos USB™ sont des marques déposées de USB Implementers Forum, Inc., et sont utilisés sous licence par MEDION.

Les autres marques déposées sont la propriété de leurs titulaires respectifs.

## 24. Déclaration de confidentialité

Chère cliente, cher client,

Nous vous informons que MEDION AG, Am Zehnthof 77, 45307 Essen, est responsable du traitement de vos données à caractère personnel.

En matière de protection des données, nous sommes assistés par le délégué à la protection des données personnelles de notre entreprise, que vous pouvez contacter à l'adresse MEDION AG, Datenschutz, Am Zehnthof 77, D - 45307 Essen ; [datenschutz@medion.com](mailto:datenschutz@medion.com). Nous traitons vos données dans le cadre du traitement de la garantie et des processus connexes (p. ex. réparations) ; à cet effet, nous nous référons au contrat d'achat que nous avons conclu.

Nous transmettons vos données aux prestataires de services de réparation que nous avons mandatés dans le cadre du traitement de la garantie et des processus connexes (p. ex. réparations). En règle générale, nous conservons vos données personnelles pendant une période de trois ans, afin de respecter vos droits de garantie légaux.

Vous pouvez exercer votre droit d'information, de rectification, de suppression, de limitation du traitement, d'opposition au traitement et de portabilité de vos données personnelles.

Toutefois, des restrictions en matière de droits d'accès et de suppression des données s'appliquent en vertu des §§ 34 et 35 de la loi fédérale allemande sur la protection des données (BDSG) (art. 23 du RGPD). En outre, il existe un droit de recours auprès d'une autorité de contrôle compétente en matière de protection des données (art. 77 du RGPD en liaison avec le § 19 de la BDSG - Loi fédérale allemande sur la protection des données). Pour MEDION AG, il s'agit du Commissaire d'État à la Protection des Données et à la liberté d'information de Rhénanie-du-Nord-Westphalie, Postfach 200444, 40212 Düsseldorf, [www.lidi.nrw.de](http://www.lidi.nrw.de).

Le traitement de vos données est nécessaire dans le cadre du traitement de la garantie. Sans la mise à disposition des données nécessaires, le traitement de la garantie n'est pas possible.

## 25. Informations relatives au service après-vente

Si votre appareil ne fonctionne pas de la manière dont vous le souhaitez, veuillez d'abord vous adresser à notre service après-vente. Vous disposez des moyens suivants pour entrer en contact avec nous :

- Au sein de notre Service-Community, vous pouvez discuter avec d'autres utilisateurs ainsi qu'avec nos collaborateurs pour partager vos expériences et vos connaissances.  
Vous pouvez accéder à notre Service-Community ici : [community.medion.com](http://community.medion.com).
- Vous pouvez également utiliser notre formulaire de contact disponible ici : [www.medion.com/contact](http://www.medion.com/contact).
- Notre équipe du service après-vente se tient également à votre disposition via notre assistance téléphonique ou par courrier.

France	
Horaires d'ouverture	Hotline SAV
Lun - Ven : 9h00 à 19h00	☎ 02 43 16 60 30
Adresse du service après-vente	
<b>MEDION France</b> <b>75 Rue de la Foucaudière</b> <b>72100 LE MANS</b> <b>France</b>	
Suisse	
Horaires d'ouverture	Hotline SAV
Lun - Ven : 9h00 à 19h00	☎ 0848 - 33 33 32
Adresse du service après-vente	
<b>MEDION/LENOVO Service Center</b> <b>Ifangstrasse 6</b> <b>8952 Schlieren</b> <b>Suisse</b>	

Belgique & Luxembourg	
Horaires d'ouverture	Hotline SAV (Belgique)
Lun - Ven : 9h00 à 19h00	☎ 02 - 200 61 98
	Hotline SAV (Luxembourg)
	☎ 34 - 20 808 664
Adresse du service après-vente	
<b>MEDION B.V.</b> <b>John F.Kennedylaan 16a</b> <b>5981 XC Panningen</b> <b>Pays-Bas</b>	



La présente notice d'utilisation et bien d'autres sont disponibles au téléchargement sur le portail du SAV [www.medionservice.com](http://www.medionservice.com).

Dans le cadre d'un développement durable, nous renonçons à imprimer les conditions de garantie. Vous trouverez également nos conditions de garantie sur notre portail de services.

Vous pouvez également scanner le code QR ci-contre pour charger la notice d'utilisation sur un appareil mobile via le portail de service.

## 26. Mentions légales

Copyright © 2023

Date : 15.11.2023

Tous droits réservés.

La présente notice d'utilisation est protégé par les droits d'auteur.

Toute reproduction sous forme mécanique, électronique ou sous toute autre forme que ce soit est interdite sans l'autorisation préalable écrite du fabricant.

L'entreprise suivante possède les droits d'auteur :

**MEDION AG**  
**Am Zehnthof 77**  
**45307 Essen**  
**Allemagne**

Veuillez noter que l'adresse ci-dessus n'est pas celle du service des retours. Contactez toujours notre service après-vente d'abord.

## 27. Index

<b>A</b>	
Alimentation électrique.....	9, 68, 69
Raccordement d'une alimentation électrique	17
ALLM.....	45, 62
<b>B</b>	
Bluetooth.....	64
<b>C</b>	
Caractéristiques techniques.....	68
Connexions multimédias	
AV.....	23
HDMI.....	23
HDMI ARC.....	23
HDMI CEC.....	23
LAN.....	24
SPDIF.....	24
USB.....	24
Consignes de sécurité.....	6
Alimentation électrique.....	9
Raccordements.....	9
Sécurité de fonctionnement.....	6
Contenu de l'emballage.....	5
<b>D</b>	
Dépannage.....	63
<b>E</b>	
eARC.....	62
Enregistrement en différé.....	54
Enregistrer.....	51
Erreur.....	63
Erreurs de pixels.....	65
<b>H</b>	
HbbTV.....	61
<b>I</b>	
Information relative à la conformité.....	11
<b>L</b>	
Lecteur multimédia (MMP).....	56
Lieu d'installation.....	7
Liste de chaînes.....	55
Liste de programmes.....	25
<b>M</b>	
Mise en service.....	16
Module CI.....	13, 29
Montage.....	16
Musique.....	69
<b>P</b>	
Paramétrages de l'image.....	25
Photo.....	69
Piles.....	10, 17, 67
Première installation.....	18
Problème.....	63
Protection des données.....	62
<b>R</b>	
Raccordement	
Antenne.....	20
Raccordements.....	9
Alimentation électrique.....	17
Recyclage.....	67
Réglages du son.....	25
Réparation.....	8
<b>S</b>	
Sécurité de fonctionnement.....	6
Sélection de la source.....	25
Sélection de programmes.....	25
<b>T</b>	
Télécommande.....	14
Télétexte.....	26
Température ambiante.....	8, 70
TV en direct.....	28
<b>U</b>	
Ultra HD.....	5
USB.....	13, 56
<b>V</b>	
Vidéos.....	69
Vue d'ensemble de l'appareil.....	12

**MEDION**<sup>®</sup>