

MEDION[®]

User Manual



Herrenrasierer
Rasoir homme
Herenscheerapparaat
Men's Razor
MEDION[®] MD 16623

Inhaltsverzeichnis

1.	Zu dieser Anleitung	5
1.1.	Verwendete Symbole und Signalwörter	5
2.	Bestimmungsgemäßer Gebrauch	7
3.	Lieferumfang	9
4.	Sicherheitshinweise	10
4.1.	Nicht zugelassener Personenkreis	10
4.2.	Sicheres Anschließen.....	11
4.3.	Sicherer Gebrauch	12
4.4.	Niemals selbst reparieren	15
5.	Geräteübersicht	16
6.	Akku laden	18
6.1.	Akku laden vor dem ersten Gebrauch.....	18
6.2.	Akku laden.....	18
7.	Anwendung.....	19

8.	Reinigung und Pflege.....	20
8.1.	Trockene Reinigung	21
9.	Scherfolie und Klingenblöcke austauschen	21
9.1.	Scherfolie austauschen.....	22
9.2.	Klingenblöcke austauschen	22
10.	Fehlerbehebung	23
11.	Entsorgung.....	25
12.	Technische Daten.....	26
13.	Impressum.....	27
14.	Allgemeine Garantiebedingungen	29
15.	Service-Adressen	34

1. Zu dieser Anleitung



Lesen Sie vor Inbetriebnahme die Anleitung aufmerksam durch. Beachten Sie die Warnungen auf dem Gerät und in der Bedienungsanleitung.

Bewahren Sie die Bedienungsanleitung immer in Reichweite auf. Wenn Sie das Gerät verkaufen oder weitergeben, händigen Sie unbedingt auch diese Anleitung und den Garantieschein aus.

1.1. Verwendete Symbole und Signalwörter



GEFAHR!

Warnung vor unmittelbarer Lebensgefahr!

WARNUNG!

Warnung vor möglicher Lebensgefahr und/oder schweren irreversiblen Verletzungen!



WARNUNG!

Warnung vor Gefahr durch elektrischen Schlag



VORSICHT!

Hinweise beachten, um Verletzungen und Sachschäden zu vermeiden!

ACHTUNG!

Hinweise beachten, um Sachschäden zu vermeiden!



HINWEIS!

Weiterführende Information für den Gebrauch des Geräts.



HINWEIS!

Hinweise in der Bedienungsanleitung beachten!

2. Bestimmungsgemäßer Gebrauch

Das Gerät ist ausschließlich für das Rasieren menschlicher Haare vorgesehen und kann im Netzbetrieb und im Akkubetrieb verwendet werden. Es kann sowohl für die Nass- als auch Trockenrasur verwendet werden.

Das Gerät ist nur für den privaten und nicht für den industriellen/kommerziellen Gebrauch bestimmt.

Bitte beachten Sie, dass im Falle des nicht bestimmungsgemäßen Gebrauchs die Haftung erlischt:

- Bauen Sie das Gerät nicht ohne unsere Zustimmung um und verwenden Sie keine nicht von uns genehmigten oder gelieferten Zusatzgeräte.
- Verwenden Sie nur von uns gelieferte oder genehmigte Ersatz- und Zubehörteile.
- Beachten Sie alle Informationen in dieser Bedienungsanlei-

tung, insbesondere die Sicherheitshinweise. Jede andere Bedienung gilt als nicht bestimmungsgemäß und kann zu Personen- oder Sachschäden führen.

- Benutzen Sie das Gerät nicht in explosionsgefährdeten Bereichen. Hierzu zählen z. B. Tankanlagen, Kraftstofflagerbereiche oder Bereiche, in denen Lösungsmittel verarbeitet werden. Auch in Bereichen mit teilchenbelasteter Luft (z.B. Mehl- oder Holzstaub) darf dieses Gerät nicht verwendet werden.
- Setzen Sie das Gerät keinen extremen Bedingungen aus. Zu vermeiden sind:
 - Hohe Luftfeuchtigkeit oder Nässe
 - Extrem hohe oder tiefe Temperaturen
 - Direkte Sonneneinstrahlung
 - Offenes Feuer

3. Lieferumfang

- ▶ Entfernen Sie sämtliches Verpackungsmaterial und vergewissern Sie sich, dass folgende Teile mitgeliefert wurden:
 - Rasierer
 - Netzadapter PTB-030100EU
 - Reinigungsbürste
 - Rasierkopfabdeckung
 - Bedienungsanleitung und Garantiekarte

4. Sicherheitshinweise

4.1. Nicht zugelassener Personenkreis

Bewahren Sie das Gerät und das Zubehör an einem für Kinder unerreichen Platz auf.

- Dieses Gerät kann von Kindern ab 8 Jahren und darüber und von Personen mit reduzierten physischen, sensorischen oder mentalen Fähigkeiten oder Mangel an Erfahrung und/oder Wissen benutzt werden, wenn sie beaufsichtigt oder bezüglich des sicheren Gebrauchs des Gerätes unterwiesen wurden und die daraus resultierenden Gefahren verstanden haben. Kinder dürfen nicht mit dem Gerät spielen. Reinigung und Benutzer-Wartung dürfen nicht durch Kinder durchgeführt werden, es sei denn, sie sind 8 Jahre und älter und werden beaufsichtigt;

-
- Kinder jünger als 8 Jahre sollen vom Gerät und der Anschlussleitung ferngehalten werden.



WARNUNG!

Erstickungsgefahr.

- ▶ Verpackungsfolien von Kindern fernhalten.

4.2. Sicheres Anschließen

- ▶ Schließen Sie das Gerät nur an eine gut erreichbare und fachgerecht installierte Steckdose mit 220-240 V ~ 50 Hz an.
- ▶ Der Netzadapter muss frei zugänglich sein, damit Sie das Gerät im Notfall einfach und schnell vom Stromnetz trennen können.
- ▶ Verlegen Sie das Netzadapterkabel so, dass niemand darüber stolpern oder darauf treten kann. Verwenden Sie keine Verlängerungskabel.

-
- ▶ Knicken oder quetschen Sie das Netzadapterkabel nicht.
 - ▶ Ziehen Sie das Netzadapterkabel stets am Netzadapter aus der Steckdose.

4.3. Sicherer Gebrauch



WARNUNG!

Verletzungsgefahr durch Stromschlag durch stromführende Teile.

- ▶ Fassen Sie das Gerät nicht mit nassen Händen an, während Sie das Gerät laden. Laden Sie es nicht in der Nähe von Dusche, Badewanne oder einem befüllten Waschbecken auf. Sollte das Gerät oder der Netzadapter mit Wasser in Berührung gekommen sein, nicht ins Wasser greifen, sondern sofort den Netzadapter ziehen.
- ▶ Ziehen Sie nach jedem Laden in Badezimmern den Netzadap-

ter, da durch die Feuchtigkeit durch stromführende Teile die Gefahr eines Stromschlags besteht.

- ▶ Ziehen Sie den Netzadapter aus der Steckdose, wenn Sie das Gerät längere Zeit nicht benutzen oder wenn ein Gewitter naht.
- ▶ Ziehen Sie vor dem Akkubetrieb das Netzadapterkabel aus dem Gerät.
- ▶ Sollten Fremdkörper oder Flüssigkeit in das Gerät gelangen, ziehen Sie sofort den Netzadapter aus der Steckdose. Lassen Sie das Gerät von qualifiziertem Fachpersonal überprüfen, bevor Sie es wieder in Betrieb nehmen. Andernfalls besteht die Gefahr eines elektrischen Schlags.
- ▶ Benutzen Sie das Gerät nie, wenn es beschädigt ist, oder Sie Schäden am Netzadapter feststellen. Ziehen Sie bei Beschädigungen des Gerätes sofort den Stecker aus der Steckdose.
- ▶ Verwenden Sie ausschließlich den mitgelieferten Netzadapter

PTB-030100EU.

- ▶ Benutzen, laden und verwahren Sie das Gerät bei Temperaturen nicht unter -10 °C und über 40 °C .

Das Gerät enthält einen verbauten Akku. Beachten Sie daher folgende Hinweise:



WARNUNG

Explosionsgefahr.

- Werfen Sie den Rasierer mit eingebautem Akku nicht ins Feuer.
- Setzen Sie den Rasierer mit eingebautem Akku niemals übermäßiger Wärme wie durch Sonnenschein, Feuer, starkem Kunstlicht oder dergleichen aus!



ACHTUNG!

Geräteschaden.

- Vermeiden Sie starke Stöße und Erschütterungen.

4.4. Niemals selbst reparieren



GEFAHR!

Es besteht die Gefahr des elektrischen Schlags!

- ▶ Öffnen Sie auf keinen Fall das Gehäuse des Gerätes. Eventuelles Berühren spannungsführender Teile sowie Verändern des elektrischen und mechanischen Aufbaus gefährden Sie und führen möglicherweise zu Funktionsstörungen des Gerätes.
- ▶ Wenn Sie einen Schaden am Gerät oder Netzadapter oder technische Probleme feststellen, wenden Sie sich umgehend an das Medion Service Center. Versuchen Sie nicht das Gerät oder den Netzadapter selbst zu reparieren, um Gefährdungen zu vermeiden.

5. Geräteübersicht

Vorderseite

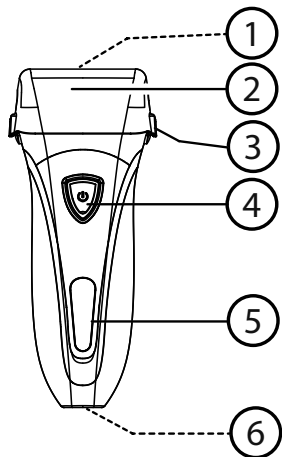

Rückseite

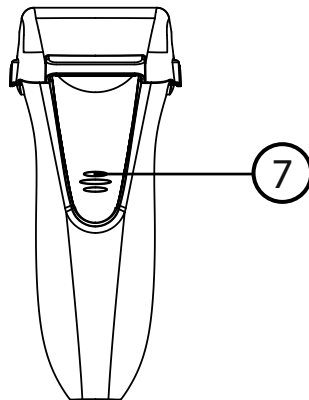

-
- 1) Scherfolie (nicht dargestellt, unter der Abdeckung)
 - 2) Rasierkopfabdeckung
 - 3) Entriegelungstaste
 - 4) EIN/AUS-Taste
 - 5) Ladeanzeige
 - 6) Anschlussbuchse für Netzadapter
 - 7) Trimmer

6. Akku laden

- ▶ Der Akku ist im Gerät eingebaut. Um den Akku aufzuladen, verbinden Sie den Gerätestecker des Netzadapterkabels mit der Anschlussbuchse am Gerät und den Netzadapter mit einer Steckdose.
- ▶ Verwenden Sie nur den mitgelieferten Netzadapter PTB-030100EU.

Wenn das Gerät am Netz angeschlossen ist und der Akku aufgeladen wird, zeigt die Ladeanzeige den Ladestatus in % an.

Wenn das Gerät vollgeladen ist, zeigt die Ladeanzeige 100 % und der Rasierer schaltet die Energieaufnahme ab. Das Gerät kann gefahrlos am Netz angeschlossen bleiben. Trennen Sie aber die Verbindung, um unnötigen Energieverbrauch zu vermeiden.

6.1. Akku laden vor dem ersten Gebrauch

Zum Erlangen der optimalen Akkukapazität laden Sie den Akku vor dem ersten Gebrauch zwei Stunden auf.

6.2. Akku laden

Die Ladedauer des Akkus beträgt 90 Minuten. Laden Sie den Akku immer dann auf, wenn die Rasierleistung merklich geringer wird. Die Ladeanzeige zeigt unter 20 % Akkuladung, bevor sich der Rasierer selbsttätig abschaltet.

7. Anwendung

- ▶ Nehmen Sie die Schutzkappe von der Scherfolie ab.
- ▶ Schalten Sie den Rasierer durch Drücken der EIN/AUS-Taste ein. Die Ladeanzeige leuchtet während des Betriebs blau.
- ▶ Führen Sie den Rasierer mit leichtem Druck in einem Winkel von 90° zur Hautoberfläche gegen die Bartwuchsrichtung.
- ▶ Spannen Sie dabei mit der freien Hand die Gesichtshaut, damit sich die Bartstoppeln aufrichten.



HINWEIS!

Wenn Sie einen elektrischen Rasierer zum ersten Mal benutzen, muss sich die Haut erst an diese Art der Rasur gewöhnen. Dies dauert im Allgemeinen zwei bis drei Wochen.

- ▶ Um den Trimmer auf der Rückseite des Gerätes zu benutzen, schieben Sie ihn nach oben und nach Gebrauch wieder nach unten.





HINWEIS!

Mit Hilfe des Trimmers können Sie z.B. schlecht erreichbare Stellen an Oberlippe, Kinn und Hals rasieren, Koteletten kürzen, längere Haare am Hals entfernen oder Konturen in den Bart schneiden.

- ▶ Schalten Sie den Rasierer durch Drücken der EIN/AUS-Taste wieder aus.
- ▶ Setzen Sie zum Schutz der Scherfolie nach der Reinigung die Schutzkappe wieder auf.

8. Reinigung und Pflege

Der Rasierer ist wassergeschützt, so dass eine einfache Reinigung der Scherfolie und der Klingenblöcke unter fließendem Wasser möglich ist.

- ▶ Schalten Sie das Gerät aus, ziehen Sie ggf. den Netzadapter aus der Steckdose und den Gerätestecker aus dem Gerät.
- ▶ Drücken Sie die Entriegelungstaste und ziehen Sie die Scherfolie nach oben ab.
- ▶ Spülen Sie die Scherfolie, die Klingenblöcke und den Trimmer unter fließendem Wasser ab.
- ▶ Lassen Sie das Gerät trocknen und geben nach der Reinigung mit Wasser einen Tropfen Öl auf die Scherfolie und auf den Trimmer.

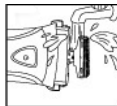

8.1. Trockene Reinigung

- ▶ Schalten Sie das Gerät aus, ziehen Sie ggf. den Netzadapter aus der Steckdose und den Gerätestecker aus dem Gerät.
- ▶ Drücken Sie die Entriegelungstasten und entnehmen Sie die Scherfolie und reinigen Sie sie von innen und außen mit der beiliegenden Reinigungsbürste .
- ▶ Reinigen Sie dann die Klingenblöcke mit der beiliegenden Reinigungsbürste.
- ▶ Setzen Sie die Scherfolie wieder auf das Gerät, so dass es hörbar einrastet.

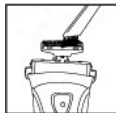

9. Scherfolie und Klingenblöcke austauschen

Tauschen Sie bei täglicher Benutzung die Scherfolie und die Klingenblöcke jedes Jahr aus, um ein gleichbleibend gutes Rasierergebnis zu erzielen.



HINWEIS!

Wenden Sie sich an unseren Kundenservice, um die entsprechenden Ersatzteile zu bestellen.

9.1. Scherfolie austauschen

- ▶ Schalten Sie das Gerät aus, ziehen Sie ggf. den Netzadapter aus der Steckdose und den Gerätestecker aus dem Gerät.
- ▶ Drücken Sie die Entriegelungstasten und entnehmen Sie die Scherfolie.
- ▶ Ziehen Sie die Scherfolie an den Nasen der Entriegelungstasten aus dem Gehäuse.
- ▶ Setzen Sie eine neue Scherfolie in das Gehäuse ein, bis sie hörbar einrastet.
- ▶ Tauschen Sie dann wie unten beschrieben die Klingenblöcke aus.

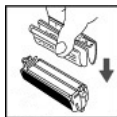

9.2. Klingenblöcke austauschen

- ▶ Fassen Sie die Klingenblöcke seitlich an und ziehen Sie sie nach oben ab.
- ▶ Setzen Sie dann neue Klingenblöcke in die jeweilige Halterung und drücken Sie sie vorsichtig an, bis sie einrasten.
- ▶ Setzen Sie dann die Scherfolie auf das Gerät, bis Sie einrastet.

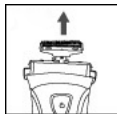

10. Fehlerbehebung

Problem	Ursache	Lösung
Die Rasierleistung lässt nach.	Die Scherfolie/Klingenblöcke sind verschmutzt. Sie haben den Rasierer nicht gründlich genug oder zu lange nicht gereinigt.	Reinigen Sie den Rasierer gründlich, bevor die Sie Rasur fortsetzen (siehe „8.1. Trockene Reinigung“ auf Seite 21).
	Lange Haare blockieren die Klingenblöcke.	Reinigen Sie den Rasierer mit der beiliegenden Reinigungsbürste (siehe „8. Reinigung und Pflege“ auf Seite 20).
	Die Scherfolie/Klingenblöcke sind beschädigt oder abgenutzt.	Tauschen Sie die Scherköpfe aus (siehe „9. Scherfolie und Klingenblöcke austauschen“ auf Seite 21).

Problem	Ursache	Lösung
Der Rasierer lässt sich nicht einschalten	Der Akku ist leer.	Laden Sie das Gerät auf (siehe „6. Akku laden“ auf Seite 18).
Das Gerät lädt nicht auf	Das Gerät ist nicht an das Stromnetz angeschlossen.	Prüfen Sie die Steckerverbindungen am Gerät und an der Steckdose.

11. Entsorgung



Verpackung

Ihr Gerät befindet sich zum Schutz vor Transportschäden in einer Verpackung, Verpackungen sind Rohmaterialien und können wiederverwertet werden oder dem Recycling-Kreislauf zugeführt werden.



Korrekte Entsorgung dieses Produkts

Das Gerät ist mit einem integrierten Akku ausgestattet. Innerhalb der EU weist dieses Symbol darauf hin, dass dieses Produkt nicht über den Hausmüll entsorgt werden darf. Altgeräte enthalten wertvolle recyclingfähige Materialien, die einer Wiederverwertung zugeführt werden sollten und um der Umwelt bzw. der menschlichen Gesundheit nicht durch unkontrollierte Müllbeseitigung zu schaden. Bitte entsorgen Sie Altgeräte deshalb über geeignete Sammelsysteme oder senden Sie das Gerät zur Entsorgung an die Stelle, bei der Sie es gekauft haben. Diese wird dann das Gerät der stofflichen Verwertung zuführen.



12. Technische Daten

Netzadapter

Modell:	PTB-030100EU
Hersteller:	Zhejiang Paiter Electric Co., Ltd., China
Eingang:	100-240 V ~ 50/60 Hz 0,2A
Ausgang:	3V  1000 mA



Gerät

Akku:	2 x 1,2 V  800 mAh
Ladezeit:	90 Minuten
Leistung:	5 W
el. Schutzklasse:	II 
Schutzklasse:	IPX5

Technische Änderungen vorbehalten!



13. Impressum

Copyright © 2015

Alle Rechte vorbehalten.

Diese Bedienungsanleitung ist urheberrechtlich geschützt.

Vervielfältigung in mechanischer, elektronischer und jeder anderen Form ohne die schriftliche Genehmigung des Herstellers ist verboten.

Das Copyright liegt bei der Firma:

Medion AG

Am Zehnthof 77



45307 Essen

Deutschland

Technische und optische Änderungen sowie Druckfehler vorbehalten.

Die Bedienungsanleitung kann über die Service Hotline nachbestellt werden und steht über das Serviceportal zum Download zur Verfügung.

Sie können auch den unten stehenden QR Code scannen und die Anleitung über das Serviceportal auf Ihr mobiles Endgerät laden.

	URL	QR Code
DE	www.medionservice.de	
AT	www.medion.com/at/service/start/	
BE	www.medion.com/be/nl/service/start/	

14. Allgemeine Garantiebedingungen

14.1. Allgemeines

Die Laufzeit der Garantie beträgt 24 Monate und beginnt am Tag des Kaufs des Produktes. Die Garantie bezieht sich auf Material- und Produktionsschäden aller Art, die bei normaler Verwendung auftreten können.

Bitte bewahren Sie den originalen Kaufnachweis gut auf. Der Garantiegeber behält sich vor, eine Garantiereparatur oder eine Garantiebestätigung zu verweigern, wenn dieser Nachweis nicht erbracht werden kann.

Bitte stellen Sie sicher, dass Ihr Gerät im Falle einer notwendigen Einsendung transportsicher verpackt ist. Sofern nichts anderes vermerkt ist, tragen sie die Kosten der Einsendung sowie das Transportrisiko. Für zusätzlich eingesendete Materialien, die nicht zum ursprünglichen Lieferumfang des Produktes gehören, übernimmt der Garantiegeber keine Haftung.

Bitte überlassen Sie dem Garantiegeber mit dem Gerät eine möglichst detaillierte Fehlerbeschreibung. Zur Geltendmachung ihrer Ansprüche bzw. vor Einsendung, kontaktieren sie bitte die Hotline des Garantiegebers oder das Service Portal. Sie erhalten dort Informationen über die weiteren Schritte.

Diese Garantie hat keine Auswirkungen auf Ihre gesetzlichen Gewährleistungsan-

sprüche und unterliegt dem geltenden Recht des Landes, in dem der Ersterwerb des Produktes durch den Endkunden erfolgte.

14.1.1. Umfang

Im Falle eines durch diese Garantie abgedeckten Defekts an ihrem Produkt gewährleistet der Garantiegeber mit dieser Garantie die Reparatur oder den Ersatz des Produktes. Die Entscheidung zwischen Reparatur oder Ersatz der Geräte obliegt dem Garantiegeber. Insoweit kann dieser nach eigenem Ermessen entscheiden, das zur Garantiereparatur eingesendete Gerät durch ein generalüberholtes Gerät gleicher Qualität zu ersetzen.

Für Batterien oder Akkus wird keine Garantie übernommen, gleiches gilt für Verbrauchsmaterialien, d.h. Teile, die bei der Nutzung des Gerätes in regelmäßigen Abständen ersetzt werden müssen, wie z.B. Projektionslampe in Beamer.

Ein Pixelfehler (dauerhaft farbiger, heller oder dunkler Bildpunkt) ist nicht grundsätzlich als Mangel zu betrachten. Die genaue Anzahl zulässiger defekter Bildpunkte entnehmen Sie bitte der Beschreibung im Handbuch für dieses Produkt.

Für eingebrannte Bilder bei Plasma- oder LCD-Geräten, die durch unsachgemäße Verwendung des Gerätes entstanden sind, übernimmt der Garantiegeber keine Garantie. Die genaue Vorgehensweise zum Betrieb Ihres Plasma- bzw. LCD-Gerätes entnehmen Sie bitte der Beschreibung im Handbuch für dieses Produkt.

Die Garantie erstreckt sich nicht auf Wiedergabefehler von Datenträgern, die in einem nicht kompatiblen Format oder mit ungeeigneter Software erstellt wurden. Sollte sich bei der Reparatur herausstellen, dass es sich um einen Fehler handelt, der von der Garantie nicht gedeckt ist, behält sich der Garantiegeber das Recht vor, die anfallenden Kosten in Form einer Handling Pauschale sowie die kostenpflichtige Reparatur für Material und Arbeit nach einem Kostenvoranschlag dem Kunden in Rechnung zu stellen. Hierüber werden Sie als Kunde vorab informiert; es obliegt Ihnen diesem Vorgehen zuzustimmen oder abzulehnen.

14.1.2. Ausschluss

Für Versagen und Schäden, die durch äußere Einflüsse, versehentliche Beschädigungen, unsachgemäße Verwendung, am Produkt vorgenommene Veränderungen, Umbauten, Erweiterungen, Verwendung von Fremdteilen, Vernachlässigung, Viren oder Softwarefehler, unsachgemäßen Transport, unsachgemäße Verpackung oder Verlust bei Rücksendung des Produktes entstanden sind, übernimmt der Garantiegeber keine Garantie.

Die Garantie erlischt, wenn der Fehler am Gerät durch Wartung oder Reparatur entstanden ist, die durch jemand anderen als durch einen vom Garantiegeber autorisierten Servicepartner durchgeführt wurde. Die Garantie erlischt auch, wenn Aufkleber oder Seriennummern des Gerätes oder eines Bestandteils des Gerätes verändert

oder unleserlich gemacht wurden.

14.1.3. Service Hotline

Vor Einsendung des Gerätes an den Garantiegeber müssen Sie sich über die Service Hotline oder das Service Portal an uns wenden. Sie erhalten insoweit weitergehende Informationen, wie Sie Ihren Garantieanspruch geltend machen können.

Die Inanspruchnahme der Hotline ist ggf. kostenpflichtig.

Die Service Hotline ersetzt auf keinen Fall eine Anwenderschulung für Soft- bzw. Hardware, das Nachschlagen im Handbuch oder die Betreuung von Fremdprodukten.

14.2. Besondere Garantiebedingungen für die Vorort Reparatur bzw. den Vorort Austausch

Soweit sich ein Anspruch auf Vorort Reparatur bzw. Vorort Austausch ergibt, gelten die besonderen Garantiebedingungen für die Vorort Reparatur bzw. Vorort Austausch für Ihr Produkt.

Zur Durchführung der Vorort Reparatur bzw. des Vorort Austauschs muss von Ihrer Seite Folgendes sichergestellt werden:

- Mitarbeitern des Garantiegebers, die zu vorgenanntem Zweck bei Ihnen eintreffen, soll uneingeschränkter, sicherer und unverzüglicher Zugang zu den Geräten

gewährt werden.

- Telekommunikationseinrichtungen, die von diesen Mitarbeitern zur ordnungsgemäßen Ausführung Ihres Auftrages, für Test- und Diagnosezwecke sowie zur Fehlerbehebung benötigt werden, müssen von Ihnen auf eigene Kosten zur Verfügung gestellt werden.
- Sie sind für die Wiederherstellung der eigenen Anwendungssoftware nach der Inanspruchnahme der Dienstleistungen durch den Garantiegeber selbst verantwortlich.
- Sie sind für die Konfiguration und Verbindung ggf. vorhandener, externer Geräte nach der Inanspruchnahme der Dienstleistung durch den Garantiegeber selbst verantwortlich.
- Der kostenfreie Storno-Zeitraum für die Vorort Reparatur bzw. den Vorort Austausch beträgt mind. 48 Stunden, danach müssen die uns durch den verspäteten oder nicht erfolgten Storno entstandenen Kosten in Rechnung gestellt werden.

15. Service-Adressen

15.1. Deutschland

Multimedia

 01805 - 633 466  01805 - 654 654

CE-Produkte

 01805 - 633 633  01805 - 665 566

(0,14 €/Min. aus dem dt. Festnetz, Mobilfunk max. 0,42 €/Min.)

 Mo. - Fr.: 07:00 - 23:00
Sa. - So.: 10:00 - 18:00

 www.medion.de
 Bitte benutzen Sie das Kontaktformular unter www.medion.com/contact

15.2. Österreich



0810 - 001 048

(0,10 €/Min. aus dem Festnetz)



07242 - 939 675 92



Mo. - Fr.: 08:00 - 21:00

Sa. - So.: 10:00 - 18:00



www.medion.at





Bitte benutzen Sie das Kontaktformular unter www.medion.com/contact

15.3. Belgien

 022006198  022006199
(Lokaltarif)

Premium Hotline

 0900-51111
(0,45 €/min)

 Mo - Fr: 09:00 - 19:00

 www.medion.com/be

@ Bitte benutzen Sie das Kontaktformular unter www.medion.com/contact

Sommaire

1.	À propos de ce mode d'emploi	39
1.1.	Symboles et avertissements utilisés	39
2.	Utilisation conforme.....	41
3.	Contenu de l'emballage	43
4.	Consignes de sécurité.....	44
4.1.	Catégories de personnes non autorisées.....	44
4.2.	Branchement en toute sécurité	45
4.3.	Utilisation en toute sécurité.....	46
4.4.	Ne jamais réparer soi-même l'appareil	49
5.	Vue d'ensemble de l'appareil.....	50
6.	Chargement de la batterie	52
6.1.	Chargement de la batterie avant la première utilisation.....	52
6.2.	Chargement de la batterie	53
7.	Utilisation	53

8.	Nettoyage et entretien	54
8.1.	Nettoyage à sec	55
9.	Remplacement de la grille et des blocs couteaux	56
9.1.	Remplacement de la grille.....	56
9.2.	Remplacement des blocs couteaux	57
10.	Dépannage rapide	57
11.	Élimination	59
12.	Caractéristiques techniques	60
13.	Mentions légales	61
14.	Conditions générales de la garantie commerciale	63
15.	Adresse du Service	68

1. À propos de ce mode d'emploi



Lisez attentivement le mode d'emploi avant d'utiliser l'appareil. Tenez compte des avertissements figurant sur l'appareil et dans le mode d'emploi. Gardez toujours ce mode d'emploi à portée de main. Si vous vendez ou donnez l'appareil, pensez impérativement à y joindre ce mode d'emploi et le certificat de garantie.

1.1. Symboles et avertissements utilisés



DANGER !

Avertissement d'un risque vital immédiat !

AVERTISSEMENT !

Avertissement d'un risque vital possible et/ou de blessures graves irréversibles !



AVERTISSEMENT !

Avertissement d'un risque d'électrocution !



PRUDENCE !

Respecter les consignes pour éviter toute blessure et tout dommage matériel !

ATTENTION !

Respecter les consignes pour éviter tout dommage matériel !



REMARQUE !

Information supplémentaire pour l'utilisation de l'appareil.



REMARQUE !

Respecter les consignes du mode d'emploi !

2. Utilisation conforme

Cet appareil doit servir uniquement à raser des poils humains et peut fonctionner sur secteur ou sur batterie. Il peut être utilisé aussi bien pour un rasage humide qu'à sec.

L'appareil est destiné exclusivement à un usage privé et non à une utilisation industrielle/commerciale.

Veillez noter qu'en cas d'utilisation non conforme, la garantie est annulée :

- Ne transformez pas l'appareil sans notre accord et n'utilisez pas d'appareils supplémentaires autres que ceux que nous avons nous-mêmes autorisés ou livrés.
- Utilisez uniquement des pièces de rechange et accessoires que nous avons livrés ou autorisés.
- Tenez compte de toutes les informations contenues dans le présent mode d'emploi, en particulier des consignes de sé-

curité. Toute autre utilisation est considérée comme non conforme et peut entraîner des dommages corporels ou matériels.

- N'utilisez pas l'appareil dans des zones potentiellement explosives. En font p. ex. partie les installations de citernes, les zones de stockage de carburant ou les zones dans lesquelles des solvants sont traités. Cet appareil ne doit pas non plus être utilisé dans des zones où l'air contient des particules en suspension (p. ex. poussière de farine ou de bois).
- N'exposez pas l'appareil à des conditions extrêmes. À éviter :
 - Humidité de l'air élevée ou contact avec des liquides
 - Températures extrêmement hautes ou basses
 - Rayonnement direct du soleil
 - Feu nu

3. Contenu de l'emballage

- ▶ Enlevez tous les matériaux d'emballage et assurez-vous que les pièces suivantes vous ont bien été livrées :
 - Rasoir
 - Adaptateur secteur PTB-030100EU
 - Brosse de nettoyage
 - Capot de protection pour tête de rasoir
 - Mode d'emploi et carte de garantie

4. Consignes de sécurité

4.1. Catégories de personnes non autorisées

Conservez l'appareil et les accessoires dans un endroit hors de la portée des enfants.

- Le présent appareil peut être utilisé par des enfants à partir de 8 ans et par des personnes à capacités physiques, sensorielles ou mentales restreintes ou manquant d'expériences et/ou de connaissances s'ils sont surveillés ou s'ils ont reçu des instructions pour pouvoir utiliser l'appareil en toute sécurité et ont compris les dangers en résultant. Ne pas laisser les enfants jouer avec l'appareil. Le nettoyage et la maintenance de l'appareil par l'utilisateur ne doivent pas être exécutés par des enfants, sauf si ceux-ci sont âgés de 8 ans et plus et sont surveillés.
- Conserver l'appareil et le cordon d'alimentation hors de la portée des enfants de moins de 8 ans.

**AVERTISSEMENT !****Risque de suffocation.**

- ▶ Conserver les films d'emballage hors de la portée des enfants.

4.2. Branchement en toute sécurité

- ▶ Branchez l'appareil uniquement sur une prise réglementaire de 220-240 V ~ 50 Hz facilement accessible.
- ▶ L'adaptateur secteur doit rester accessible à tout moment afin de pouvoir débrancher facilement et rapidement l'appareil en cas d'urgence.
- ▶ Disposez le câble de l'adaptateur secteur de manière à ce que personne ne puisse trébucher ou marcher dessus. N'utilisez pas de rallonge.
- ▶ Évitez de plier ou de coincer le câble de l'adaptateur secteur.

-
- ▶ Débranchez toujours le câble de l'adaptateur secteur en tirant au niveau de la fiche, jamais sur le câble lui-même.

4.3. Utilisation en toute sécurité



AVERTISSEMENT !

Risque de blessure par électrocution par des pièces conductrices de courant.

- ▶ Ne touchez pas l'appareil avec les mains mouillées pendant que vous le rechargez. Ne rechargez pas l'appareil à proximité de douche, baignoire ou évier/lavabo contenant de l'eau. Si l'appareil ou l'adaptateur secteur tombe dans l'eau, ne les saisissez en aucun cas, mais débranchez immédiatement l'adaptateur secteur de la prise de courant.
- ▶ Si vous utilisez l'appareil dans la salle de bains, débranchez toujours l'adaptateur secteur de la prise de courant après avoir rechargé l'appareil : risque d'électrocution par des pièces conduc-

trices de courant en raison de l'humidité ambiante.

- ▶ Débranchez l'adaptateur secteur de la prise de courant si vous n'utilisez pas l'appareil pendant une période prolongée ou en cas de risque d'orage.
- ▶ Avant d'utiliser l'appareil sur batterie, débranchez le câble de l'adaptateur secteur de la prise de courant.
- ▶ Si un corps étranger ou du liquide pénètre dans l'appareil, débranchez immédiatement l'adaptateur secteur de la prise de courant. Avant de remettre l'appareil en marche, faites-le vérifier par un technicien qualifié pour éviter tout risque d'électrocution !
- ▶ N'utilisez en aucun cas l'appareil s'il est endommagé ou si vous constatez des dommages au niveau de l'adaptateur secteur. En cas de dommage de l'appareil, débranchez immédiatement l'adaptateur secteur de la prise de courant.
- ▶ Utilisez uniquement l'adaptateur secteur fourni, modèle PTB-

030100EU.

- ▶ N'utilisez, ne chargez et ne rangez pas l'appareil à des températures inférieures à -10° C et supérieures à 40° C.

L'appareil comporte une batterie intégrée. Respectez donc les consignes suivantes :



AVERTISSEMENT

Risque d'explosion.

- ▶ Ne jetez pas le rasoir avec la batterie intégrée au feu.
- ▶ N'exposez jamais le rasoir à une chaleur excessive, p. ex. rayonnement solaire, feu, puissante lumière artificielle ou similaire !



ATTENTION !

Risque de dommage de l'appareil.

- ▶ Évitez tout choc brutal et toute secousse.

4.4. Ne jamais réparer soi-même l'appareil



DANGER !

Risque d'électrocution !

- ▶ N'ouvrez en aucun cas le boîtier de l'appareil. Tout contact éventuel avec des pièces sous tension ainsi que toute modification de la structure électrique et mécanique vous exposent à des dangers et peuvent entraîner des dysfonctionnements de l'appareil.
- ▶ Si vous constatez des dommages de l'appareil et/ou de l'adaptateur secteur ou des problèmes techniques, adressez-vous immédiatement au centre de service après-vente Medion. N'essayez pas de réparer vous-même l'appareil ou l'adaptateur secteur afin d'éviter tout danger.

5. Vue d'ensemble de l'appareil

Vue avant

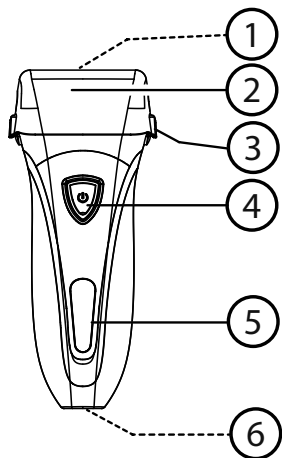

Vue arrière

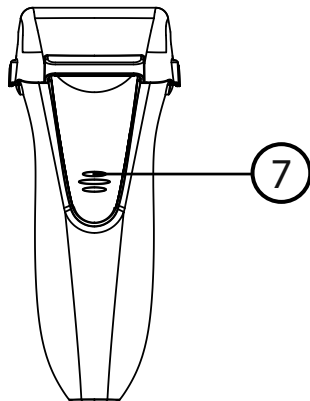

-
- 1) Grille (sans illustration, sous le capot)
 - 2) Capot de protection pour tête de rasoir
 - 3) Bouton de déverrouillage
 - 4) Bouton ON/OFF
 - 5) Indicateur d'état de charge
 - 6) Prise de raccordement de l'adaptateur secteur
 - 7) Tondeuse

6. Chargement de la batterie

- ▶ La batterie est intégrée à l'appareil. Pour recharger la batterie, branchez la fiche du câble de l'adaptateur secteur sur la prise de raccordement de l'appareil et l'autre extrémité de l'adaptateur secteur sur une prise de courant.
- ▶ Utilisez uniquement l'adaptateur secteur fourni, modèle PTB-030100EU.

Lorsque l'appareil est raccordé au secteur et que la batterie est en cours de chargement, l'indicateur affiche l'état de charge en %.

Une fois la batterie complètement chargée, l'indicateur d'état de charge affiche 100 % et le rasoir déconnecte la consommation d'énergie. Le rasoir peut rester branché sans danger sur le secteur. Mais débranchez-le pour éviter toute consommation d'énergie inutile.

6.1. Chargement de la batterie avant la première utilisation

Pour obtenir une capacité optimale de la batterie, chargez-la pendant deux heures avant la première utilisation.

6.2. Chargement de la batterie

Le temps de charge de la batterie est de 90 minutes. Rechargez toujours la batterie lorsque la puissance du rasoir diminue nettement. L'indicateur d'état de charge affiche une charge inférieure à 20 % avant que le rasoir s'éteigne automatiquement.

7. Utilisation

- ▶ Retirez le capot de protection de la grille.
- ▶ Allumez le rasoir en appuyant sur le bouton ON/OFF. L'indicateur d'état de charge est allumé en bleu pendant le fonctionnement.
- ▶ Placez le rasoir à angle droit sur la peau et déplacez-le dans le sens inverse de la pousse du poil en appuyant légèrement.
- ▶ Rasez-vous en tendant la peau du visage à l'aide de votre main libre pour redresser les poils.



REMARQUE !

Si vous utilisez un rasoir électrique pour la première fois, votre peau doit d'abord s'habituer à ce type de rasage, ce qui demande généralement deux à trois semaines.

-
- ▶ Pour utiliser la tondeuse au dos de l'appareil, tirez-la vers le haut puis repoussez-la vers le bas lorsque vous n'en avez plus besoin.

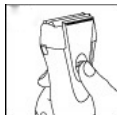

REMARQUE !

La tondeuse est pratique pour raser des endroits difficilement accessibles tels que la lèvre supérieure, le menton et le cou, pour raccourcir des favoris, enlever des poils plus longs sur le cou ou tailler une barbe.

- ▶ Éteignez le rasoir en appuyant sur le bouton ON/OFF.
- ▶ Afin de protéger la grille, remettez toujours le capot de protection en place après le nettoyage.

8. Nettoyage et entretien

Le rasoir est étanche, vous pouvez donc laver facilement la grille et les blocs couteaux sous l'eau courante.

- ▶ Éteignez le rasoir, débranchez le cas échéant l'adaptateur secteur de la prise de courant et du rasoir.
- ▶ Appuyez sur les boutons de déverrouillage et enlevez la grille en la tirant vers le haut.

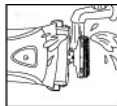

- ▶ Lavez la grille, les blocs couteaux et la tondeuse sous l'eau courante.
- ▶ Laissez le rasoir sécher et déposez après le lavage à l'eau une goutte d'huile sur la grille et sur la tondeuse.



8.1. Nettoyage à sec

- ▶ Éteignez le rasoir, débranchez le cas échéant l'adaptateur secteur de la prise de courant et du rasoir.
- ▶ Appuyez sur les boutons de déverrouillage, enlevez la grille et nettoyez-la à l'intérieur et à l'extérieur avec la brosse de nettoyage fournie.
- ▶ Nettoyez ensuite les blocs couteaux également à l'aide de la brosse fournie.
- ▶ Remettez la grille sur le rasoir : elle doit s'enclencher distinctement.

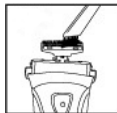

9. Remplacement de la grille et des blocs couteaux

Si vous utilisez ce rasoir tous les jours, remplacez la grille et les blocs couteaux une fois par an afin de toujours obtenir de bons résultats de rasage.



REMARQUE !

Adressez-vous à notre service après-vente pour commander les pièces de rechange appropriées.

9.1. Remplacement de la grille

- ▶ Éteignez le rasoir, débranchez le cas échéant l'adaptateur secteur de la prise de courant et du rasoir.
- ▶ Appuyez sur les boutons de déverrouillage et enlevez la grille.
- ▶ Extrayez la grille du boîtier en la tirant par les ergots des boutons de déverrouillage.
- ▶ Insérez une grille neuve dans le boîtier : elle doit s'enclencher distinctement.
- ▶ Remplacez ensuite les blocs couteaux comme décrit ci-dessous.

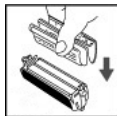

9.2. Remplacement des blocs couteaux

- ▶ Saisissez les blocs couteaux sur les côtés et enlevez-les en les tirant vers le haut.
- ▶ Insérez des blocs couteaux neufs dans le support respectif et appuyez-les avec précaution jusqu'à ce qu'ils s'enclenchent.
- ▶ Remettez ensuite la grille sur le rasoir : elle doit s'enclencher distinctement.

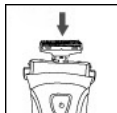
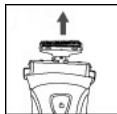

10. Dépannage rapide

Problème	Cause	Solution
La puissance du rasoir diminue.	La grille/les blocs couteaux sont sales. Vous n'avez pas nettoyé suffisamment le rasoir ou ne l'avez pas nettoyé depuis trop longtemps.	Nettoyez soigneusement le rasoir avant de continuer à l'utiliser (voir « 8.1. Nettoyage à sec » à la page 55).

Problème	Cause	Solution
	Les blocs couteaux sont bloqués par de longs poils.	Nettoyez le rasoir avec la brosse fournie (voir « 8. Nettoyage et entretien » à la page 54).
	La grille/les blocs couteaux sont endommagés ou usés.	Remplacez la grille/les blocs couteaux (voir « 9. Remplacement de la grille et des blocs couteaux » à la page 56).
Le rasoir ne s'allume plus.	La batterie est vide.	Rechargez la batterie (voir « 6. Chargement de la batterie » à la page 52).
Le rasoir ne se recharge pas.	Le rasoir n'est pas branché sur le réseau électrique.	Vérifiez les raccordements avec le rasoir et la prise de courant.

11. Élimination



Emballage

Pour le protéger pendant son transport, votre appareil vous est livré dans un emballage constitué de matières premières qui peuvent être réutilisées ou recyclées.



Élimination correcte de ce produit

L'appareil est équipé d'une batterie intégrée. À l'intérieur de l'UE, ce symbole indique que ce produit ne doit pas être éliminé avec les ordures ménagères. Les appareils usagés contiennent de précieux matériaux recyclables qu'il convient de réutiliser pour éviter toute élimination incontrôlée des déchets qui nuirait à l'environnement ou à la santé humaine. Lorsque cet appareil arrive en fin de vie, veuillez donc l'éliminer par le biais d'un système de collecte approprié ou le rapporter là où vous l'avez acheté. Il sera alors réintégré dans le circuit des matières premières.

12. Caractéristiques techniques

Adaptateur secteur

Modèle :	PTB-030100EU
Fabricant :	Zhejiang Paiter Electric Co., Ltd., Chine
Entrée :	100-240 V ~ 50/60 Hz 0,2 A
Sortie :	3 V  1000 mA



Appareil

Batteries :	2 x 1,2 V  800 mAh
Temps de charge :	90 minutes

Puissance :	5 W
Classe de protection él. :	II 
Classe de protection :	IPX5

Sous réserve de modifications techniques !



13. Mentions légales

Copyright © 2015

Tous droits réservés.

Le présent mode d'emploi est protégé par le copyright.

La reproduction sous forme mécanique, électronique ou sous toute autre forme que ce soit est interdite sans l'autorisation écrite du fabricant.

Le copyright est la propriété de la société :

Medion AG



Am Zehnthof 77

45307 Essen

Allemagne

Le mode d'emploi peut être à nouveau commandé via la hotline SAV et téléchargé sur le portail SAV.

Vous pouvez aussi scanner le code QR ci-dessus et charger le mode d'emploi sur votre terminal mobile via le portail SAV.

	URL	QR Code
FR	www.medion.com/fr/service/accueil/	
BE	www.medion.com/be/fr/service/start/	

14. Conditions générales de la garantie commerciale

14.1. Dispositions générales

La période de garantie est de 24 mois et commence à courir le jour de l'achat du produit. La garantie couvre les défauts de matériau et de fabrication de tout type susceptibles de nuire à une utilisation normale du produit.

Veuillez conserver précieusement le justificatif d'achat original. Le garant se réserve le droit de refuser la réparation au titre de la garantie commerciale ou la confirmation de la garantie commerciale si ce justificatif d'achat n'est pas produit.

Veuillez vous assurer que le produit retourné est suffisamment bien emballé pour ne pas être endommagé au cours du transport. Sauf mention contraire sur votre bon de garantie, vous devez prendre en charge les frais d'envoi et supporter le risque d'endommagement du produit lors de son envoi. Le garant décline toute responsabilité pour les objets envoyés avec le produit qui ne faisaient pas partie du lot initial.

Veuillez également joindre au produit retourné une description complète et détaillée du défaut réclamé. Pour la mise en œuvre de la garantie commerciale et avant

l'envoi du produit, veuillez contacter le garant via la ligne d'assistance SAV ou le portail SAV. Vous recevrez alors des informations sur la suite de la procédure.

La présente garantie n'a aucune incidence sur vos recours en garantie légaux et elle est régie par le droit en vigueur dans le pays de première acquisition du produit par le client final.

14.1.1. Étendue de la garantie commerciale

En cas de défaut de votre produit couvert par la présente garantie, le garant prendra en charge la réparation ou le remplacement du produit. Le garant aura le choix entre la réparation et le remplacement du produit et se réserve la possibilité de réparer le produit envoyé pour réparation ou de le remplacer par un produit remis à neuf de même qualité.

La garantie ne couvre pas les batteries et piles, ni les consommables, c.-à-d. les pièces destinées à être remplacées à intervalles réguliers au cours de l'utilisation du produit, p. ex. les ampoules des vidéoprojecteurs.

La présence d'un pixel défectueux sur un écran (point de l'image constamment coloré, clair ou foncé) ne constitue pas, en soi, un défaut couvert par la garantie commerciale. Le nombre exact admissible de pixels défectueux est indiqué dans le mode d'emploi du produit concerné.

La présente garantie commerciale ne couvre pas la détérioration du produit due à

une mauvaise utilisation, notamment pour les écrans plasma ou LCD. La manière correcte d'utiliser votre écran plasma ou LCD est décrite dans le mode d'emploi du produit concerné.

La garantie ne couvre pas les erreurs de lecture de supports de données formatés dans un format incompatible ou qui sont provoquées par l'utilisation d'un logiciel inadapté.

S'il est constaté lors de la réparation que le défaut n'est pas couvert par la garantie, le garant se réserve le droit de facturer les frais avancés au client sous la forme d'un forfait de prise en charge ainsi que les coûts de réparation plus le matériel et la main-d'œuvre après présentation d'un devis. Vous en serez alors en tant que client informé au préalable et il vous appartiendra d'accepter ou de refuser cette procédure.

14.1.2. Exclusions de la garantie

La garantie ne couvre pas les défaillances et dommages provoqués par des causes externes, l'endommagement volontaire ou par négligence du fait de l'utilisateur, une utilisation inappropriée, les modifications, transformations ou extensions apportées au produit, l'utilisation de pièces provenant d'un constructeur tiers, l'absence d'entretien nécessaire, les virus ou les erreurs de logiciels, le transport ou l'emballage inapproprié ou la perte du colis lors du renvoi du produit au garant.

La garantie s'éteint si le défaut du produit est survenu suite à une tentative de réparation ou d'entretien par une personne n'appartenant pas à l'un des partenaires commerciaux agréés par le garant. De même, la garantie s'éteint si des autocollants ou des numéros de série se trouvant sur le produit ou l'un des accessoires ont été modifiés ou rendus illisibles.

14.1.3. Ligne d'assistance SAV

Avant de retourner le produit au garant, veuillez contacter ce dernier via la ligne d'assistance SAV ou le portail SAV. Il vous sera alors communiqué des informations complémentaires sur la marche à suivre pour faire appel à la garantie.

Le recours à la ligne d'assistance peut être payant.

La ligne d'assistance SAV ne se substitue en aucun cas à la familiarisation de l'utilisateur avec le logiciel ou le matériel, à la lecture du mode d'emploi ni à la responsabilité pour les produits tiers.

14.2. Conditions particulières de la garantie commerciale pour les réparations et/ou échanges sur site

Dans la mesure où le bon de garantie de votre produit stipule le service de réparati-

on et/ou d'échange sur site, il sera fait application des conditions particulières de la garantie commerciale pour les réparations et/ou échanges sur site.

Pour la bonne exécution de la réparation et/ou de l'échange sur site, veuillez tenir compte des points suivants :

- Vous devez garantir aux collaborateurs du garant venant chez vous dans le but susmentionné l'accès sans restrictions, sûr et immédiat au produit défectueux.
- Vous devez, à vos frais, mettre à la disposition de ces collaborateurs les installations de télécommunication nécessaires à l'exécution correcte de votre demande, les tests, le diagnostic et la réparation du produit.
- Vous êtes seul responsable de restaurer vos logiciels d'application après avoir eu recours aux services du garant.
- Vous êtes seul responsable de la reconfiguration éventuellement nécessaire de votre connexion Internet et des appareils périphériques existants après avoir eu recours aux services du garant.

-
- La période pendant laquelle vous pouvez annuler gratuitement une demande d'intervention sur site est de 48 heures minimum avant le rendez-vous. Passé ce délai, les frais causés par l'annulation tardive ou l'omission d'annulation vous seront facturés.

15. Adresse du Service

15.1. France

 02 43 16 60 30

(appel non surtaxé)

Service PREMIUM hors garantie

 08 92 35 05 40

(0,34 €/min, coût d'un appel depuis un téléphone mobile variable selon votre opérateur)

 Lun - Ven : 09:00 - 19:00

 www.medion.fr

@ Veuillez utiliser le formulaire de contact sous : www.medion.com/contact

15.2. Belgique

 022006198  022006199
(Appel non surtaxé)

Premium Hotline

 0900-51111
(0,45 €/min)

 Lu - Ve: 09:00 - 19:00

 www.medion.com/be

@ Veuillez utiliser le formulaire de contact sous : www.medion.com/contact

DE

FR

NL

EN

15.3. Luxembourg

 34-20 808 664  34-20 808 665

(Appel non surtaxé)

 Lu - Ve: 09:00 - 19:00

 www.medion.com/lu

@ Veuillez utiliser le formulaire de contact sous : www.medion.com/contact

Inhoudsopgave

1.	Over deze handleiding	73
1.1.	Gebruikte waarschuwingssymbolen en -woorden	73
2.	Gebruik voor het beoogde doel	75
3.	Inhoud van de verpakking.....	77
4.	Veiligheidsinstructies.....	78
4.1.	Onbevoegde personen.....	78
4.2.	Veilig aansluiten	79
4.3.	Veilig gebruik.....	80
4.4.	Repareer het apparaat nooit zelf.....	83
5.	Overzicht van het apparaat	84
6.	Accu opladen.....	86
6.1.	Accu voor het eerste gebruik opladen.....	86
6.2.	Accu opladen.....	86
7.	Gebruik.....	87

8.	Reinigen en onderhoud	88
8.1.	Droog reinigen.....	89
9.	Scheerblad en messenblokken vervangen	89
9.1.	Scheerblad vervangen	90
9.2.	Messenblokken vervangen	90
10.	Storingen verhelpen	91
11.	Afvoer	93
12.	Technische gegevens.....	94
13.	Colofon	95
14.	Algemene garantievoorwaarden	97
15.	Dienst Adres	102

1. Over deze handleiding



Lees de handleiding grondig voordat u het apparaat in gebruik neemt. Neem de waarschuwingen op het apparaat en in de handleiding in acht. Bewaar de handleiding altijd binnen handbereik. Overhandig deze handleiding en het garantiebewijs wanneer u het apparaat aan iemand anders doorgeeft.

1.1. Gebruikte waarschuwingssymbolen en -woorden



GEVAAR!

Waarschuwing voor acuut levensgevaar!

WAARSCHUWING!

Waarschuwing voor mogelijk levensgevaar en/of ernstig onherstelbaar letsel!



WAARSCHUWING!

Waarschuwing voor gevaar van een elektrische schok



VOORZICHTIG!

Neem alle aanwijzingen in acht om letsel en materiële schade te voorkomen!

LET OP!

Neem de aanwijzingen in acht om materiële schade te voorkomen!



OPMERKING!

Nadere informatie over het gebruik van het apparaat.



OPMERKING!

Neem de aanwijzingen in de handleiding in acht!

2. Gebruik voor het beoogde doel

Het apparaat is uitsluitend bedoeld voor het scheren van menselijk haar en werkt op het lichtnet of op accu's. Het kan zowel voor nat- als droogscheren worden gebruikt.

Dit apparaat is uitsluitend bedoeld voor particulier gebruik en is niet geschikt voor industriële of zakelijke toepassingen.

Let erop dat de garantie bij oneigenlijk gebruik komt te vervallen:

- breng geen wijzigingen aan zonder onze toestemming en gebruik geen accessoires die niet door ons zijn goedgekeurd of geleverd.
- gebruik alleen door ons geleverde of goedgekeurde (vervangende) onderdelen en accessoires.
- neem alle informatie in deze handleiding in acht, met name de veiligheidsvoorschriften. Elke andere toepassing wordt be-

schouwd als oneigenlijk gebruik en kan leiden tot letsel of materiële schade.

- gebruik dit apparaat niet in omgevingen waar gevaar voor explosie bestaat. Hieronder wordt bijvoorbeeld verstaan: tankinstallaties, opslagplaatsen voor brandstof of omgevingen waarin oplosmiddelen worden verwerkt. Dit apparaat mag ook niet worden gebruikt in omgevingen waar de lucht belast is met fijne deeltjes (zoals meel- of houtstof).
- Stel het apparaat niet bloot aan extreme omstandigheden.
Vermijd:
 - hoge luchtvochtigheid of vocht
 - extreem hoge of lage temperaturen
 - rechtstreeks zonlicht
 - open vuur

3. Inhoud van de verpakking

- ▶ Verwijder alle verpakkingsmateriaal en controleer na het uitpakken of de volgende onderdelen zijn meegeleverd:
 - Scheerapparaat
 - Netadapter PTB-030100EU
 - Reinigingsborstel
 - Afdekking van de scheerkop
 - Handleiding en garantiebewijs

4. Veiligheidsinstructies

4.1. Onbevoegde personen

Berg het apparaat en de accessoires buiten bereik van kinderen op.

- Dit apparaat kan gebruikt worden door kinderen vanaf 8 jaar en door personen met beperkte lichamelijke, zintuiglijke of geestelijke vermogens of met onvoldoende ervaring en/of kennis, mits deze personen onder toezicht staan of zijn geïnstrueerd in het gebruik van het apparaat zodat zij de daarmee samenhangende gevaren begrijpen. Kinderen mogen niet met het apparaat spelen. Reiniging en onderhoud door de gebruiker mogen niet worden uitgevoerd door kinderen tenzij deze 8 jaar of ouder zijn en onder toezicht staan;
- Kinderen jonger dan 8 jaar moeten uit de buurt van het apparaat en het netsnoer worden gehouden.



WAARSCHUWING!
Verstikkingsgevaar.

- ▶ Houd verpakkingsfolies uit de buurt van kinderen.

4.2. Veilig aansluiten

- ▶ Sluit het apparaat alleen aan op een goed bereikbaar en correct geïnstalleerd stopcontact, 220-240 V~, 50 Hz.
- ▶ De netadapter moet vrij toegankelijk zijn zodat u de stekker in geval van nood eenvoudig en snel uit het stopcontact kunt trekken.
- ▶ Leg het netsnoer zo neer dat niemand erop kan trappen of erover kan struikelen. Gebruik geen verlengsnoeren.
- ▶ Let erop dat het netsnoer niet kan worden geknikt of ingeklemd.
- ▶ Trek het netsnoer altijd aan de stekker uit het stopcontact.

4.3. Veilig gebruik



WAARSCHUWING!

Gevaar voor letsel door een elektrische schok door stroomvoerende onderdelen.

- ▶ Pak het apparaat niet met natte handen vast terwijl het wordt opgeladen. Laad het apparaat niet op in de buurt van de douche, badkuip of een gevuld wasbekken. Als het apparaat of de netadapter met water in aanraking is gekomen, moet u niet uw handen in het water steken, maar onmiddellijk de netstekker uit het stopcontact halen.
- ▶ Trek na het opladen in de badkamer de stekker van netadapter uit het stopcontact omdat er door de combinatie van vochtige lucht en stroomvoerende delen gevaar bestaat voor een elektrische schok.

-
- ▶ Verwijder de stekker uit het stopcontact bij naderend onweer of wanneer u het apparaat gedurende een langere tijd niet gebruikt.
 - ▶ Trek voor het gebruik op accu de kabel van de netadapter uit het apparaat.
 - ▶ Als er een voorwerp of vloeistof in het apparaat is gekomen, trekt u direct de netadapter uit het stopcontact. Laat het apparaat, voordat u het weer in gebruik neemt, controleren door een gekwalificeerde vakman. Er bestaat anders kans op een elektrische schok.
 - ▶ Gebruik het apparaat in geen geval bij beschadigingen aan het apparaat of de netadapter. Trek bij schade aan het apparaat meteen de stekker uit het stopcontact.
 - ▶ Maak uitsluitend gebruik van de meegeleverde netadapter PTB-030100EU.

-
- ▶ De omgevingstemperatuur moet bij gebruik, opladen en bewaren van het apparaat tussen -10°C en 40°C liggen.

Het apparaat bevat een ingebouwde accu. Let hierbij op het volgende:



WAARSCHUWING

Gevaar voor explosie.

- ▶ Gooi het scheerapparaat met ingebouwde accu niet in het vuur.
- ▶ Stel accu's nooit bloot aan overmatige warmte zoals direct zonlicht, vuur, sterk kunstlicht etc.!



LET OP!

Schade aan het apparaat.

- ▶ Vermijd harde stoten en schokken.

4.4. Repareer het apparaat nooit zelf



GEVAAR!

Er bestaat gevaar voor een elektrische schok!

- ▶ Open in geen geval de behuizing van het apparaat. Het eventueel aanraken van onderdelen die onder spanning staan of het veranderen van de elektrische en mechanische constructie kan gevaarlijk zijn en mogelijk leiden tot een onjuiste werking van het apparaat.
- ▶ Als u een transportschade of technische problemen vaststelt, neemt u direct contact op met het Medion Service Center. Probeer niet om het apparaat of de netadapter zelf te repareren om gevaarlijke situaties te voorkomen.

5. Overzicht van het apparaat

Voorkant

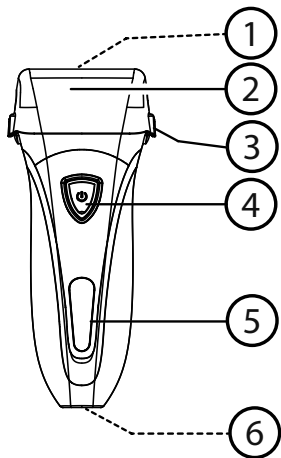

Achterkant

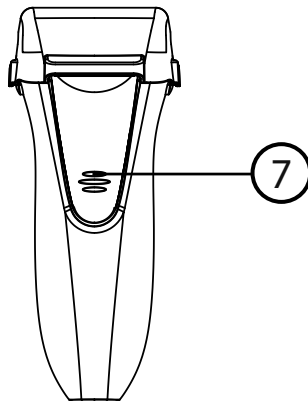

-
- 1) Scheerblad (niet weergegeven, onder de afdekking)
 - 2) Afdekking van de scheerkop
 - 3) Ontgrendelingsknop
 - 4) AAN/UIT-knop
 - 5) Laadindicatie
 - 6) Aansluiting voor netadapter
 - 7) Trimmer

6. Accu opladen

- ▶ De accu is in het apparaat ingebouwd. Als u de accu wilt opladen, steekt u de stekker van de netkabel in de aansluiting op het apparaat en steekt u de netadapter in een stopcontact.
- ▶ Maak uitsluitend gebruik van de meegeleverde netadapter PTB-030100EU.

Wanneer het apparaat is aangesloten op het lichtnet en de accu wordt opgeladen, geeft de laadindicatie de oplaadstatus in % aan.

Wanneer de accu volledig is opgeladen, geeft de laadindicatie 100% aan en wordt het oplaadcircuit uitgeschakeld. Het apparaat kan zonder gevaar op het lichtnet aangesloten blijven. Het wordt echter aangeraden om de verbinding te verbreken om onnodig energieverbruik te voorkomen.

6.1. Accu voor het eerste gebruik opladen

Om de maximale capaciteit van de accu te bereiken, moet u de accu voor het eerste gebruik twee uur opladen.

6.2. Accu opladen

Volledig opladen van de accu duurt ca. 90 minuten. Laad de accu op wanneer de scheerprestaties merkbaar afnemen. De laadindicatie geeft minder dan 20% lading aan voordat het scheerapparaat automatisch wordt uitgeschakeld.

7. Gebruik

- ▶ Verwijder het beschermkapje van de scheerkop.
- ▶ Schakel het scheerapparaat in met de toets AAN/UIT. De oplaadindicatie brandt tijdens gebruik blauw.
- ▶ Beweeg het scheerapparaat met lichte druk onder een hoek van 90° ten opzichte van de huid tegen de richting van de baardgroei in.
- ▶ Span daarbij met de vrije hand huid van het gezicht zodat de baardstoppels zich oprichten.



OPMERKING!

Wanneer u voor het eerst een elektrisch scheerapparaat gebruikt, moet de huid eerst aan deze scheermethode wennen. Dit duurt over het algemeen twee tot drie weken.

- ▶ Als u de trimmer op de achterkant van het apparaat wilt gebruiken, moet deze omhoog worden geschoven en na gebruik weer worden ingeschoven.

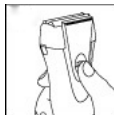



OPMERKING!

Met behulp van de trimmer kunt u bijvoorbeeld moeilijk bereikbare plaatsen op de bovenlip, kin of hals scheren, bakkebaarden bijwerken, langere haren in de hals verwijderen of contouren in de baard scheren.

- ▶ Schakel het scheerapparaat door indrukken van de AAN/UIT-toets weer uit.
- ▶ Zet na het reinigen het beschermkapje weer terug ter bescherming van het scheerblad.

8. Reinigen en onderhoud

Het scheerapparaat is waterdicht, de scheerfolie en het messenblokken kunnen daardoor eenvoudig onder stromend water worden gereinigd.

- ▶ Schakel het apparaat uit, trek eventueel de netadapter uit het stopcontact en de stekker uit het apparaat.
- ▶ Druk de ontgrendelingsknop in en verwijder de scheerkop door deze omhoog te trekken.
- ▶ Spoel het scheerblad, de messenblokken en de trimmer onder stromend water af.
- ▶ Laat het apparaat drogen en breng na reinigen met water een druppeltje olie op het scheerblad en de trimmer aan.

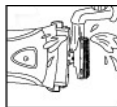

8.1. Droog reinigen

- ▶ Schakel het apparaat uit, trek eventueel de netadapter uit het stopcontact en de stekker uit het apparaat.
- ▶ Druk de ontgrendelingsknoppen in, verwijder de scheerkop en reinig de folie van binnen en buiten met het meegeleverde schoonmaakborsteltje.
- ▶ Reinig de messenblokken voorzichtig met het meegeleverde schoonmaakborsteltje.
- ▶ Plaats het scheerblad weer op het apparaat zodat het hoorbaar vastklikt.

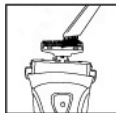

9. Scheerblad en messenblokken vervangen

Vervang bij dagelijks gebruik het scheerblad en de messenblokken elk jaar om een gelijkblijvend goed scheerresultaat te bereiken.



OPMERKING!

Neem contact op met onze klantenservice om de juiste onderdelen te bestellen.

9.1. Scheerblad vervangen

- ▶ Schakel het apparaat uit, trek eventueel de netadapter uit het stopcontact en de stekker uit het apparaat.
- ▶ Druk op de ontgrendelingsknop en verwijder het scheerblad.
- ▶ Trek het scheerblad aan de nokjes van de ontgrendelingsknoppen uit de behuizing.
- ▶ Plaats een nieuw scheerblad in de behuizing zodat het hoorbaar vastklikt.
- ▶ Vervang vervolgens de messenblokken zoals hieronder beschreven.

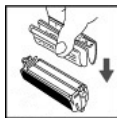

9.2. Messenblokken vervangen

- ▶ Neem de messenblokken aan de zijkant vast en trek de messenblokken omhoog.
- ▶ Plaats vervolgens nieuwe messenblokken in de desbetreffende houder en druk deze voorzichtig aan zodat de messenblokken vastklikken.
- ▶ Plaats vervolgens het scheerblad op het apparaat zodat het vastklikt.

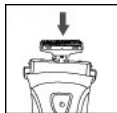
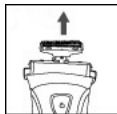

10. Storingen verhelpen

Probleem	Oorzaak	Oplossing
De scheerprestaties worden minder.	Het scheerblad/de messenblokken zijn vuil. U heeft het scheerapparaat niet grondig genoeg of te lang niet gereinigd.	Maak het scheerapparaat grondig schoon voordat u verder gaat met scheren (zie "8.1. Droog reinigen" op pagina 89).
	De messenblokken worden door lange haren geblokkeerd.	Maak het scheerapparaat schoon met het meegeleverde schoonmaakborsteltje (zie "8. Reinigen en onderhoud" op pagina 88).
	Het scheerblad/de messenblokken is/zijn beschadigd of versleten.	Vervang de scheerkoppen (zie "9. Scheerblad en messenblokken vervangen" op pagina 89).

Probleem	Oorzaak	Oplossing
Het scheerapparaat kan niet worden ingeschakeld	De accu is leeg.	Laad het scheerapparaat op (zie "6. Accu opladen" op pagina 86).
Het apparaat kan niet worden opgeladen	Het apparaat is niet op de netspanning aangesloten.	Controleer de verbinding van de stekkers op het apparaat en het stopcontact.

11. Afvoer



Verpakking

Het apparaat is verpakt ter bescherming tegen schade tijdens transport. Verpakkingen zijn grondstoffen en kunnen worden hergebruikt of terug worden gebracht in de grondstoffenkringloop.



Correcte afvoer van dit product

In het apparaat is een accu ingebouwd. Binnen de EU wijst dit symbool erop dat dit product niet met het huisvuil mag worden afgevoerd. Oude apparatuur bevat waardevolle materialen die kunnen worden hergebruikt en mag niet ongecontroleerd worden afgevoerd om schade aan de gezondheid of het milieu te voorkomen. Voer deze apparatuur daarom af via de juiste inzamelpunten of lever deze in op de plaats waar u het apparaat heeft aangeschaft. De leverancier zal dan zorgen voor de juiste afvoer of recycling.

12. Technische gegevens

Netadapter

Model:	PTB-030100EU
Fabrikant:	Zhejiang Paiter Electric Co., Ltd., China
Ingang:	100-240 V~, 50/60 Hz 0,2 A
Uitgang:	3 V  1000 mA



Apparaat

Accu:	2x 1,2 V  800 mAh
Oplaadtijd:	90 minuten

Vermogen:	5 W
El. beschermingsklasse:	II 
Beschermingsklasse:	IPX5

Technische wijzigingen voorbehouden!



13. Colofon

Copyright © 2015

Alle rechten voorbehouden.

Deze handleiding is auteursrechtelijk beschermd.

Vermenigvuldiging in mechanische, elektronische of enige andere vorm zonder schriftelijke toestemming van de fabrikant is verboden.

Het copyright berust bij de firma:

Medion AG

Am Zehnthof 77



45307 Essen

Duitsland

Technische wijzigingen voorbehouden.

De handleiding is via de Service Hotline te bestellen en is via het serviceportal beschikbaar voor download.

U kunt ook de bovenstaande QR-code scannen en de handleiding via het serviceportal naar uw mobiele toestel downloaden.

	URL	QR Code
NL	www.medion.com/nl/service/start/	
BE	www.medion.com/be/nl/service/start/	

14. Algemene garantievooraarden

14.1. Algemeen

De looptijd van de garantie bedraagt 24 maanden en gaat in op de dag van aankoop van het product. De garantie heeft betrekking op materiaal- en fabricagefouten van allerlei aard die bij normaal gebruik kunnen optreden.

Bewaar daarom het originele aankoopbewijs goed. De garantieverlener behoudt zich het recht voor, een reparatie onder garantie of bevestiging van garantie te weigeren wanneer het recht op garantie niet kan worden aangetoond.

Zorg ervoor dat het apparaat op de juiste manier en veilig is verpakt wanneer het moet worden ingezonden. Indien niets anders is aangegeven, draagt de eindgebruiker de kosten en het risico voor de verzending. Voor aanvullend ingezonden materiaal dat geen deel uitmaakt van de oorspronkelijk levering van het product, aanvaard de garantieverlener geen aansprakelijkheid.

Stuur met het ingezonden apparaat een zo gedetailleerd mogelijke beschrijving van de storing mee. Om aanspraak te maken op uw recht op garantie of voordat u het apparaat instuurt, dient u contact op te nemen met de hotline van de garantieverlener of met de Service Portal. Hier ontvangt u informatie over de verdere stappen.

Deze garantie heeft geen invloed op uw wettelijke recht op garantie en is onderworpen aan het geldend recht in het land waarin het apparaat in eerste instantie door een eindgebruiker is aangeschaft.

14.1.1. Omvang

In geval van een door deze garantie gedekt defect aan uw product garandeert de garantieverlener met deze garantie de reparatie of vervanging van het product. De garantieverlener behoudt zich het recht voor te beslissen over reparatie of vervanging. Deze kan daarom naar eigen inzicht beslissen, het ter garantie ingezonden apparaat te vervangen door een gelijkwaardig, volledig gereviseerd apparaat van dezelfde kwaliteit.

Er wordt geen garantie gegeven op batterijen of accu's en op verbruiksmaterialen, d.w.z. onderdelen die tijdens gebruik van het apparaat regelmatig moeten worden vervangen zoals de projectielamp in een beamer.

Een pixelfout (permanent gekleurde, lichte of donkere beeldpunt) is niet zonder meer aan te merken als gebrek. Het exacte aantal toegestane defecte pixels wordt beschreven in de handleiding bij het product.

Voor ingebrande beelden op plasma- of lcd-schermen die zijn ontstaan door onjuist gebruik van het apparaat, is de garantieverlener niet aansprakelijk. De exacte handelswijze voor correct gebruik van een plasma- of een lcd-scherm wordt beschre-

ven in de handleiding bij dit product.

De garantie geldt niet voor fouten bij de weergave vanaf gegevensdragers met een niet-compatibel formaat of die zijn gemaakt met ongeschikte software.

Wanneer tijdens de reparatie wordt vastgesteld dat er sprake is van een fout of storing die niet door de garantie wordt gedekt, behoudt de garantieverlener zich het recht voor, na offerte aan de eindgebruiker, de reparatiekosten (materiaal en arbeidsloon) in rekening te brengen, vermeerderd met een vast bedrag voor verwerkingskosten. Hierover wordt u als klant vooraf geïnformeerd. De keus om hiermee al dan niet akkoord te gaan ligt bij u.

14.1.2. Uitsluitingen

Voor gebreken en schade die ontstaan door inwerking van buitenaf, onopzettelijke beschadiging, onjuist gebruik, aan het product aangebrachte veranderingen, ombouw, uitbreidingen, gebruik van vreemde onderdelen, verwaarlozing, virussen of softwarefouten, onjuist transport, ongeschikte verpakking of verlies bij retourzending van het product kan de garantieverlener niet aansprakelijk worden gesteld.

Het recht op garantie vervalt wanneer de storing aan het apparaat is ontstaan door onderhoud of reparatie die is uitgevoerd door iemand anders dan een door de garantieverlener geautoriseerde servicepartner. De garantie vervalt ook wanneer stickers of serienummers van het apparaat of onderdelen van het apparaat worden

gewijzigd of onherkenbaar worden gemaakt.

14.1.3. Service Hotline

Vóór inzending van het apparaat aan de garantieverlener, moet u via de Service Hotline of de Service Portal contact met ons opnemen. U ontvangt dan verdere informatie over de juiste manier om aanspraak te maken op uw garantie.

Voor het gebruik van de Hotline worden mogelijk kosten in rekening gebracht.

De Service Hotline vormt geen vervanging voor de scholing van de gebruiker op het gebied van soft- en hardware, het raadplegen van de handleiding of gebruik van producten van derden.

14.2. Bijzondere garantievoorwaarden voor reparatie of vervanging op locatie

Indien er een recht op reparatie of vervanging op locatie bestaat, gelden voor uw product de bijzondere garantievoorwaarden voor reparatie of vervanging op locatie.

Voor uitvoering van de reparatie of vervanging op locatie moet u zorgen voor het onderstaande:

- Aan medewerkers van de garantieverlener die zich hiertoe bij u melden, dient

onbeperkte, veilige en onmiddellijke toegang tot de apparaten te worden verstrekt.

- Telecommunicatievoorzieningen die voor deze medewerkers tijdens uitvoering van de opdracht, voor test- en diagnosedoeleinden en voor het herstellen van storingen benodigd zijn, moeten op uw kosten beschikbaar worden gesteld.
- U bent zelf verantwoordelijk voor het herstellen van de eigen gebruikerssoftware na uitvoering van de dienstverlening door de garantieverlener.
- U bent zelf verantwoordelijk voor de configuratie en verbinding van eventueel bestaande externe apparatuur na uitvoering van de dienstverlening door de garantieverlener.
- Afspraken voor reparatie of vervanging op locatie kunnen tot maximaal 48 uur voor de afspraak kosteloos worden gewijzigd of afgezegd. Daarna worden de kosten voor een latere of niet uitgevoerde dienstverlening in rekening gebracht.

15. Dienst Adres

15.1. Nederland

 0900 - 235 2534  0900 - 329 2534

 0900 - 435 7835 (SIM-PC)

 0900 - 543 3832 (OYO)
(€ 1 per gesprek/fax)

 Ma - Vr: 07:00 - 23:00
Za - Zo: 10:00 - 18:00
Feestdagen: 10:00 - 17:00

Premium Hotline:

 0900 - 543 3833 (0,70 €/minuut)

 Ma - Vr: 08:30 - 17:00

 www.medion.nl

@ Maak gebruik van het contactformulier onder: www.medion.com/contact

15.2. België



022006198



022006199

(Lokaal tarief)

Premium Hotline



0900-51111

(0,45 €/min)



Ma - Vr: 09:00 - 19:00



www.medion.com/be



Maak gebruik van het contactformulier onder: www.medion.com/contact

Table of contents

1.	About these instructions.....	107
1.1.	Symbols and keywords used in these instructions	107
2.	Proper use	109
3.	Package contents.....	111
4.	Safety information	112
4.1.	People not permitted to use this appliance.....	112
4.2.	Safe connection.....	113
4.3.	Safe use.....	114
4.4.	Never carry out repairs yourself.....	116
5.	Overview of the appliance	118
6.	Charging the battery	120
6.1.	Charging the battery before first use	120
6.2.	Charging the battery	120
7.	Application.....	121

8.	Cleaning and care	122
8.1.	Dry cleaning.....	123
9.	Replacing the shaving foil and cutter blocks	123
9.1.	Replacing the shaving foil	124
9.2.	Replacing the cutter blocks.....	124
10.	Troubleshooting	125
11.	Disposal	127
12.	Technical data	128
13.	Legal notice	129
14.	General Warranty Conditions	130
15.	Service Address.....	134

1. About these instructions



Please read these instructions carefully before using the appliance. Note the warnings on the appliance and in the operating instructions.

Always keep the operating instructions close to hand. If you sell the appliance or give it away, make sure you also hand over these instructions and the guarantee slip.

1.1. Symbols and keywords used in these instructions



DANGER!

Warning of immediate mortal danger!

WARNING!

Warning of possible risk of fatal injury and/or serious irreversible injuries!



WARNING!

Warning: danger of electric shock

**CAUTION!**

Please follow the instructions to prevent injuries and property damage!

ATTENTION!

Please follow the instructions to avoid property damage!

**NOTICE!**

Additional information on using the product.

**NOTICE!**

Please follow the instructions in the operating instructions!

2. Proper use

This appliance is exclusively designed for shaving human hair and can be operated using mains power and battery power. It can be used as both a wet and dry shaver.

The appliance is intended for private use only and not for industrial/commercial use.

Please note that we shall not be liable in cases of improper use:

- Do not modify the appliance without our consent and do not use any auxiliary equipment that we have not approved or supplied.
- Use only spare parts and accessories that we have supplied or approved.
- Heed all the information in these operating instructions, especially the safety information. Any other use is deemed improper and can cause personal injury or property damage.

-
- Do not use the product in areas where there is a risk of explosion, e.g. tank systems, fuel storage depots, or areas in which solvents are being used. It is also not permitted to use this appliance in areas where the air is contaminated with fine particles (e.g. flour dust or sawdust).
 - Do not expose the appliance to any extreme conditions. The following should be avoided:
 - High levels of humidity or moisture
 - Extremely high or low temperatures
 - Direct sunlight
 - Naked flames

3. Package contents

- ▶ Remove all the packaging material and check that the following parts are included:
 - Shaver
 - Mains adapter PTB-030100BS for UK
 - Cleaning brush
 - Shaving head cover
 - Operating instructions and warranty card

4. Safety information

4.1. People not permitted to use this appliance

Keep the appliance and its accessories out of the reach of children.

- This appliance may be used by children over the age of 8 and by persons with reduced physical, sensory or mental abilities or by those without experience and/or knowledge, if they are supervised or have been instructed in the safe use of the appliance and have understood the dangers that result from it. Children must not be allowed to play with the appliance. Cleaning and user maintenance may not be carried out by children, unless they are aged 8 or over and are supervised.
- Children younger than 8 should be kept away from the appliance and the mains cable.

**WARNING!****Risk of suffocation.**

- ▶ Keep any plastic sheet used in packaging away from children.

4.2. Safe connection

- ▶ Connect the appliance to a freely accessible, properly installed 220–240 V ~ 50 Hz power socket only.
- ▶ The mains adapter must be freely accessible so that you can disconnect the appliance from the mains quickly and easily in the event of emergency.
- ▶ Lay the mains adapter cable so that nobody is able to step on it or trip over it. Do not use an extension cable.
- ▶ Do not kink or crush the mains adapter cable.
- ▶ Always remove the mains adapter cable from the socket at the mains adapter.

4.3. Safe use



WARNING!

Risk of injury through electric shock due to live parts.

- ▶ Do not touch the appliance with wet hands while the appliance is charging. Do not charge the appliance near to a shower, bath or a full sink. If the appliance or the mains adapter come into contact with water, do not reach into the water but instead disconnect the mains adapter immediately.
- ▶ Always disconnect the mains adapter once the appliance has been charged in a bathroom because there is a risk of electric shock due to moisture in the live parts.
- ▶ Disconnect the mains adapter from the socket if you do not plan to use the appliance for an extended period or if a storm

is imminent.

- ▶ Disconnect the mains adapter cable from the appliance before using it in battery operation.
- ▶ If foreign bodies or liquids enter the appliance, disconnect the mains adapter from the socket immediately. Arrange for a qualified specialist to check the appliance before using it again. There is a risk of electric shock otherwise.
- ▶ Never use the appliance if it has been damaged or if the mains adapter shows signs of damage. Pull the mains plug out of the socket immediately if the appliance is damaged.
- ▶ Use only the mains adapter supplied: PTB-030100BS for UK.
- ▶ Do not use, charge or store the appliance at a temperature below -10°C or above 40°C .

The appliance contains a built-in battery. Therefore, please follow the instructions below:



WARNING

Risk of explosion.

- Do not throw the shaver and its built-in battery into a fire.
- Never expose the shaver and its built-in battery to excessive heat, such as sunlight, fire, strong artificial light, etc.



ATTENTION!

Damage to the appliance.

- Avoid heavy impacts and vibrations.

4.4. Never carry out repairs yourself



DANGER!

There is a risk of electric shock!

- ▶ Never open the product housing. Touching live parts or modifying the electrical or mechanical assembly could put

you at risk and cause the product to malfunction.

- ▶ If you identify any damage to the appliance or mains adapter or experience any other technical problems, please contact the Medion Service Centre immediately. In order to reduce risks, do not attempt to repair the appliance or the mains adapter yourself.

5. Overview of the appliance

Front

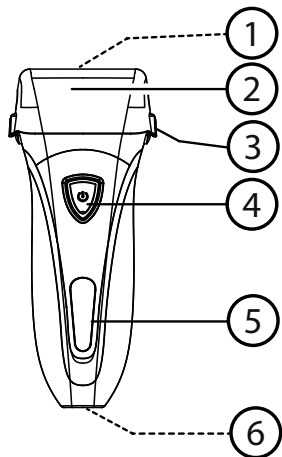

Rear

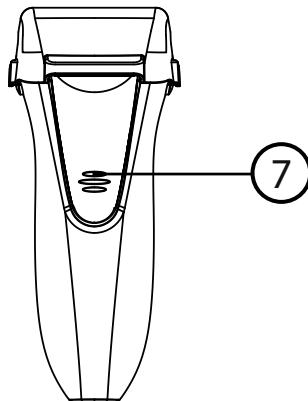

-
- 1) Shaving foil (not illustrated, under the cover)
 - 2) Shaving head cover
 - 3) Release button
 - 4) ON/OFF switch
 - 5) Charging light
 - 6) Connection socket for mains adapter
 - 7) Trimmer

6. Charging the battery

- ▶ The battery is built into the appliance. To charge the battery, connect the plug on the mains adapter to the power connection on the appliance and the mains adapter to the wall socket.
- ▶ Use only the mains adapter supplied: PTB-030100BS for UK.

While the appliance is connected to the mains and the battery is being charged, the charging indicator shows the charging status in %.

Once the appliance is fully charged, the charging indicator shows 100% and the shaver stops drawing power. The appliance can remain safely connected to the mains. Disconnect from the mains, however, to prevent any unnecessary power consumption.

6.1. Charging the battery before first use

To obtain the optimal battery charge, the battery should be charged for two hours before first use.

6.2. Charging the battery

The battery recharge time is 90 minutes. Always charge the battery once the shaving performance starts to become noticeably weaker. The charging

indicator will show a charging status of under 20% before the shaver switches off automatically.

7. Application

- ▶ Remove the protective cap from the shaving foil.
- ▶ Switch the shaver on by pressing the ON/OFF button. The charging indicator lights up in blue during operation.
- ▶ Press the shaver gently onto the skin at an angle of 90 degrees and guide it over the face against the direction of hair growth.
- ▶ Use your free hand to hold the skin taut so that the hairs stand upright.



PLEASE NOTE!

If you are using an electric shaver for the first time, your skin must get used to this kind of shaving. This generally takes two to three weeks.

- ▶ To use the trimmer on the rear of the appliance, slide it upwards and then slide it back down again after use.





PLEASE NOTE!

You can use the trimmer, for example, to shave difficult-to-access areas on the upper lip, chin and neck, to shorten sideburns, to remove longer hairs on your neck or to shape your beard.

- ▶ Switch the shaver off again by pressing the ON/OFF button.
- ▶ To protect the shaving foil, replace the protective cap after cleaning.

8. Cleaning and care

The shaver is waterproof and it is thus possible to easily clean the shaving foil and the cutter blocks under running water.

- ▶ Switch off the appliance, pull the mains adapter from the socket and the connector plug from the appliance (if applicable).
- ▶ Press the release button and remove the shaving foil by pulling it upwards.
- ▶ Rinse the shaving foil, cutter blocks and trimmer under running water.
- ▶ Allow the appliance to dry and, after cleaning with water, add a drop of oil to the shaving foil and the trimmer.

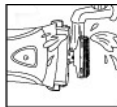

8.1. Dry cleaning

- ▶ Switch off the appliance, pull the mains adapter from the socket and the connector plug from the appliance (if applicable).
- ▶ Press the release buttons and remove the shaving foil. Clean it inside and out with the supplied cleaning brush.
- ▶ Then clean the cutter blocks using the supplied cleaning brush.
- ▶ Place the shaving foil gently back onto the appliance until it clicks audibly into place.

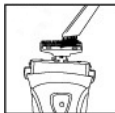

9. Replacing the shaving foil and cutter blocks

In the event of daily use, replace the shaving foil and cutter blocks every year to ensure a consistent shaving result.



PLEASE NOTE!

Contact our Customer Service to order suitable replacement parts.

9.1. Replacing the shaving foil

- ▶ Switch off the appliance, pull the mains adapter from the socket and the connector plug from the appliance (if applicable).
- ▶ Press the release buttons and remove the shaving foil.
- ▶ Pull the shaving foil out of the housing by holding the tabs for the release buttons.
- ▶ Insert the new shaving foil into the housing until it clicks audibly into place.
- ▶ Replace the cutter blocks as described below.

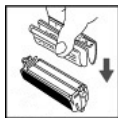

9.2. Replacing the cutter blocks

- ▶ Take hold of the cutter blocks on the sides and remove them by pulling them upwards.
- ▶ Then insert the new cutter blocks into the relevant holder and press them down carefully until they click audibly into place.
- ▶ Press the shaving foil gently onto the appliance until it clicks audibly into place.



10. Troubleshooting

Problem	Cause	Solution
The shaving performance declines.	The shaving foil/cutter blocks are dirty. You have not cleaned the shaver thoroughly enough or it has been too long since the last cleaning.	Clean the shaver thoroughly before you continue shaving (see "8.1. Dry cleaning" on page 123).
	Long hairs obstruct the cutter blocks.	Clean the shaver using the supplied cleaning brush (see "8. Cleaning and care" on page 122).
	The shaving foil/cutter blocks are damaged or worn.	Replace the shaving heads (see "9. Replacing the shaving foil and cutter blocks" on page 123).

Problem	Cause	Solution
The shaver will not switch on.	The battery is flat.	Charge the appliance (see "6. Charging the battery" on page 120).
The appliance will not charge.	The appliance is not connected to the mains.	Check the plug connectors on the appliance and at the mains socket.

11. Disposal



Packaging

Your appliance is packaged to protect it from transportation damage. Packaging is raw material and can be reused or added to the recycling system.





Correct disposal of this product

The appliance is fitted with a built-in battery. Within the EU this symbol indicates that this product may not be thrown away with the household refuse. Old appliances contain valuable recyclable materials which should be disposed of through the proper channels in the interests of the environment and human health. Therefore please use the collection systems provided or send the product back to the place where you bought it so that it can be disposed of correctly and recycled as appropriate.

12. Technical data

Mains adapter

Model:	PTB-030100BS for UK	
Manufacturer:	Zhejiang Paiter Electric Co., Ltd., China	
Input:	100-240 V ~ 50/60 Hz 0.2A	
Output:	3V  1000 mA	

Device

Battery:	2 x 1.2 V  800 mAh
Charging time:	90 minutes

Power output:	5 W
El. protection class:	II 
Protection class:	IPX5

Subject to technical modifications!



13. Legal notice

Copyright © 2015

All rights reserved.

This operating manual is protected by copyright.

Mechanical, electronic and any other form of reproduction is prohibited without the written permission of the manufacturer

Copyright is owned by the company:

Medion AG

Am Zehnthof 77

45307 Essen

Germany

The operating manual can be reordered via the service hotline and is available for download via the service portal at www.medion.com/gb/service/start/.

You can also scan the QR code above and download the operating manual onto your mobile device via the service portal.

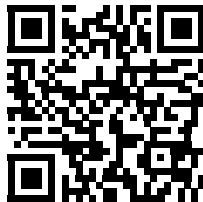

14. General Warranty Conditions

14.1. General information

The warranty period is 24 months and begins on the day the product is purchased. The warranty covers all types of material and product damage that could occur during normal use.

Please keep your original proof of purchase in a safe place. The warranty provider reserves the right to refuse to confirm the status of the warranty or to carry out a repair under warranty if a valid proof of purchase cannot be produced.

If it is necessary to return your device for repair, please ensure that it is suitably packaged for transportation. Unless otherwise specified, you shall bear the costs for sending the device and the transport risk. The warranty provider does not assume any liability for additional materials sent with the product that do not belong to the original package contents supplied with the product.

Please enclose as much information as possible about the fault when sending the device to the warranty provider. In order to make a valid claim under warranty and before returning the device, please contact the Service Hotline operated by the warranty provider or the Service Portal. They will provide you with information on how to proceed further.

This warranty has no effect on your statutory warranty rights and is subject to the laws of the country in which the first purchase of the product was made by the end customer.

14.1.1. Scope

In the event of a fault on your product that is covered by this warranty, the warranty provider guarantees to repair or replace the product. The decision about whether to repair or replace the device is taken by the warranty provider. Therefore, the warranty provider can at its own discretion decide to replace a device submitted for repair under warranty with a refurbished device of the same quality.

No warranty is provided for batteries or rechargeable batteries or for consumable materials i.e. parts which have to be replaced at regular intervals during the normal use of the product e.g. video projector lamps.

A pixel error (permanently coloured, light or dark point in an image) is not generally considered a fault. Please refer to the information provided in the manual for this product for the precise number of permissible defects in the image.

The warranty provider gives no warranty for burnt-in images on plasma or LCD devices that result from the improper use of the device. Please refer to the information provided in the manual for this product for precise instructions on operating your plasma or LCD device.

The warranty does not cover errors relating to the playback of data media that have been created in an incompatible format or as a result of using unsuitable software. If it is discovered during the repair that the fault concerned is not covered under warranty, the warranty provider reserves the right to invoice the customer for the costs already incurred in the form of a flat-rate handling charge, as well as to charge the customer for the materials and labour required for the repair after submitting a cost estimate. You will be informed in advance as the customer about these repair charges; you are responsible for accepting or rejecting the repair process.

14.1.2. Exclusions

Malfunctions and damage to the device caused by external influences, accidental damage, improper use, changes made to the product, modifications, upgrades, the use of third-party parts, neglect, viruses or software faults, improper transport, improper packaging or loss during the return of the product are not covered by the warranty issued by the warranty provider.

The warranty will be invalidated if the fault to the device is caused by maintenance or repair carried out by someone other than a service partner authorized by the warranty provider. The warranty will also be invalidated if labels or serial numbers on the device or a component of the device have been modified or made illegible.

14.1.3. Service Hotline

Before sending the device to the warranty provider, you must contact us via the Service Hotline or the Service Portal. This ensures that you receive further information on how to make a valid claim under warranty.

The use of the hotline may be subject to a charge.

The Service Hotline should under no circumstances be considered a substitute for user training for software and hardware or reading the manual , nor does it provide support for third-party products.

14.2. Special warranty conditions for repair on site or replacement on site

If there is an entitlement to on-site repair or replacement, the specific warranty terms and conditions for on-site repair or replacement shall apply to your product.

The following provisions must be ensured by you for carrying out repairs or replacements on site:

- Personnel from the warranty provider who arrive at your premises for the above-mentioned purpose must have unrestricted, safe and immediate access to the devices.
- Telecommunication facilities required by these personnel for the proper

execution of your order, for testing and diagnostic purposes or for remedying faults must be provided by you at your own expense.

- You shall be personally responsible for restoring your own application software after completion of the service by the warranty provider.
- You shall be personally responsible for configuring and connecting any existing external devices after completion of the service by the warranty provider.
- The free cancellation period for repairs or replacements on site is at least 48 hours, thereafter we shall invoice you for any costs resulting from a late or missing cancellation.

15. Service Address



0333 3213106  01793 715716

(costs: local)



Mo - Fr: 08:00 - 20:00

Sa - Su: 10:00 - 16:00



www.medion.co.uk



Please use the contact form at www.medion.com/contact

03/2016

MEDION®

