

Table des matières

Éviter les décharges électriques	3
Risque d'explosion	4
Éviter tout risque d'incendie	4
Risque d'intoxication	4
Risque de brûlure	5
Éviter toute lésion des yeux	5
Éviter tout dommage du caméscope	5
Éviter tout dommage de la batterie.....	6
Éviter les bris accidentels	6
Éviter les pertes de données	6
Éviter tout dommage des cartes SD/SDHC.....	6
Protéger de l'eau de condensation	6
Le caméscope	8
Description de l'appareil	8
Contenu de l'emballage	9
Vue d'ensemble de l'appareil	10
Préparation	14
Insérer la carte mémoire SD/SDHC	15
Charger la batterie.....	16
Allumer et éteindre le caméscope.....	16
Afficher des informations à l'écran.....	17
Utiliser les menus sur l'écran	19
Passer en mode de fonctionnement.....	20

Menu principal.....	20
Menu du mode film.....	21
Visualiser des films.....	25
Menu du mode appareil photo.....	30
Prendre des photos	38
Visualiser des photos	38
Détection de mouvement.....	43
Menu « Effets spéciaux ».....	44
Menu « Réglages »	46
Installation des logiciels fournis	50
Installer le pilote.....	50
Installer les programmes d'application.....	50
Transférer films et photos sur un ordinateur	51
Réglages du système	58
Dépannage rapide.....	59
Recyclage	61
Nettoyage	61
Caractéristiques techniques	62
Index.....	63

Consignes de sécurité

- Cet appareil n'est pas destiné à être utilisé par des personnes (y compris les enfants) dont les capacités physiques, sensorielles ou mentales sont limitées ou qui manquent d'expérience et/ou de connaissances, sauf si elles sont surveillées par une personne responsable de leur sécurité ou ont reçu de vous les instructions d'utilisation de l'appareil. Surveillez les enfants afin de garantir qu'ils ne jouent pas avec l'appareil.
- Conservez les matériaux d'emballage hors de portée des enfants, ils pourraient s'étouffer !

Éviter les décharges électriques

- N'ouvrez jamais le boîtier du caméscope ni du bloc d'alimentation, sauf pour y insérer la batterie.
- Branchez le bloc d'alimentation uniquement sur une prise de courant réglementaire de 230 V - 50 Hz.
- Pour pouvoir débrancher facilement et rapidement le bloc d'alimentation en cas d'urgence, la prise de courant doit être librement accessible et se trouver à proximité de l'appareil.
- Évitez de plier ou de coincer le cordon d'alimentation.
- Utilisez uniquement le bloc d'alimentation fourni.
- Évitez que de l'humidité ou du liquide s'infilte dans le caméscope ou dans le bloc d'alimentation.
- Ne touchez pas au bloc d'alimentation avec les mains mouillées.
- N'utilisez jamais le caméscope si le bloc d'alimentation est n'importe quel autre afin d'éviter tout danger. Adressez-vous pour cela à notre service après-vente.

- Éteignez immédiatement le caméscope en cas de dysfonctionnement.
- N'exposez jamais le caméscope ni le bloc d'alimentation aux gouttes d'eau ou aux éclaboussures.
- Ne posez pas sur l'appareil, sur l'adaptateur secteur ou à leur proximité de récipients contenant du liquide tels que des vases et protégez toutes les pièces contre les gouttes d'eau et les éclaboussures. Le récipient pourrait se renverser et le liquide répandu, détériorer la sécurité électrique.

Risque d'explosion

- N'exposez jamais les piles ou batteries aux températures élevées, tel que le rayonnement solaire, le feu ou similaires.
- Ne jetez pas la batterie au feu.
- Ne court-circuitez pas les piles ou batteries.
- Ne démontez pas les piles ou batteries.



ATTENTION ! Risque d'explosion en cas de remplacement non conforme de la batterie. Remplacement uniquement par une batterie de même type ou de type équivalent.

Éviter tout risque d'incendie

- Déroulez toujours entièrement le cordon d'alimentation.
- Veillez à une aération suffisante et ne recouvrez jamais le bloc d'alimentation.
- Ne placez aucune source de chaleur (p. ex. une bougie allumée) sur ou à proximité de l'appareil.

Risque d'intoxication

- Conservez la batterie hors de la portée des enfants.

Risque de brûlure

- Retirez immédiatement une batterie vide de l'appareil. Risque de fuite accru ! Évitez tout contact avec la peau, les yeux et les muqueuses. En cas de contact avec l'acide des piles, rincez immédiatement et abondamment à l'eau claire les zones touchées et consultez immédiatement un médecin.

Éviter toute lésion des yeux

- N'utilisez pas le flash à proximité immédiate des yeux.
- Si vous photographiez des personnes au flash, en particulier des enfants, gardez une distance minimale d'un mètre entre le flash et votre motif.
- Si vous utilisez la fonction appareil photo, ne photographiez pas au flash directement dans les yeux de personnes ou d'animaux.

Éviter tout dommage du caméscope

- Si du liquide a coulé de la batterie, sortez-le immédiatement du caméscope. Nettoyez les contacts avant d'insérer une nouvelle batterie.
- Utilisez uniquement les batteries lithium-ion de type NP60 fournis avec l'appareil.
- Avant d'insérer la batterie, vérifiez que les contacts du caméscope et de la batterie soient propres. Si nécessaire, nettoyez les contacts salis avec un chiffon sec et propre ou avec une gomme.
- Ne touchez ni l'objectif ni la monture de l'objectif.
- Utilisez uniquement le bloc d'alimentation fourni.

Éviter tout dommage de la batterie

- N'inversez jamais la polarité. Veillez à respecter le pôle plus (+) et le pôle moins (-) afin d'éviter tout court-circuit.
- Évitez absolument tout contact de la batterie avec des liquides.
- Une forte chaleur directe peut endommager la batterie. Le caméscope ne doit donc en aucun cas être exposé à de fortes sources de chaleur.
- Retirez la batterie de l'appareil si vous n'utilisez pas votre caméscope pendant une période prolongée.

Éviter les bris accidentels

- Ne laissez pas tomber le caméscope.
- Portez la dragonne autour de votre poignet lorsque vous vous déplacez avec le caméscope.

Éviter les pertes de données

- N'interrompez jamais l'alimentation en courant pendant le traitement de données.

Éviter tout dommage des cartes SD/SDHC

- Ne retirez jamais la carte mémoire SD/SDHC du caméscope lorsque celui-ci est en train de sauvegarder des données.

Protéger de l'eau de condensation

- Évitez les brusques changements de température.

- Avant d'exposer votre caméscope à un brusque changement de température, protégez-le dans une sacoche de transport ou un sachet en plastique.
- Si l'appareil a été transporté d'un environnement froid dans une pièce chaude, attendez avant de brancher le bloc d'alimentation. Lorsque l'appareil a atteint la température ambiante, il peut être branché sans danger pour le chargement.
- N'utilisez pas le caméscope et ne le stockez pas sous le rayonnement direct du soleil ou à des températures élevées.



À basses températures, la capacité de la batterie peut être considérablement réduite à cause du ralentissement de la réaction chimique. Lorsque vous prenez des photos ou filmez par temps froid, gardez une deuxième batterie dans un endroit chaud (p. ex. dans la poche de votre pantalon).



Ce logo certifie que votre caméscope respecte les directives communautaires (Union européenne) en matière de rayonnement parasite. « CE » est l'abréviation de « Conformité Européenne ».



Cet appareil est exclusivement réservé à un usage privé et n'a pas été conçu pour une utilisation en entreprise relevant du domaine industriel.

Le caméscope

Description de l'appareil

Avec ce caméscope, vous disposez :

- des fonctions d'un caméscope numérique,
- d'un appareil photo numérique,

réunis en un seul appareil compact.

Au lieu d'un viseur, le caméscope est équipé d'un écran LCD haute résolution avec lequel vous pouvez contrôler vos prises de vues. Cet écran LCD sert en outre à représenter les menus sur écran dans lesquels vous pouvez procéder à vos réglages.

Le caméscope est doté d'un zoom x 5 numérique et peut enregistrer des films jusqu'à une résolution HD de 1280 x 720 et prendre des photos de 2592 x 1944 (5M pixels).

La mémoire interne dispose d'une capacité utilisable d'environ 26 Mo. Vous pouvez ainsi également prendre des photos ou enregistrer des films courts sans utiliser de carte SD/SDHC.

Le caméscope se raccorde facilement à un ordinateur via USB ou à un téléviseur compatible HD via HDMI.

Contenu de l'emballage

Une fois le déballage terminé, vérifiez que les éléments suivants vous ont bien été livrés :

- Caméscope
- Bloc d'alimentation
- Câble USB
- Câble HDMI
- Câble AV
- 1 x Housse de transport
- 1 Carte mémoire SDHC 4 Go
- 2 Batteries Li-ion
- Logiciel sur CD
- Mode d'emploi et documents relatifs à la garantie

Vue d'ensemble de l'appareil

Façade

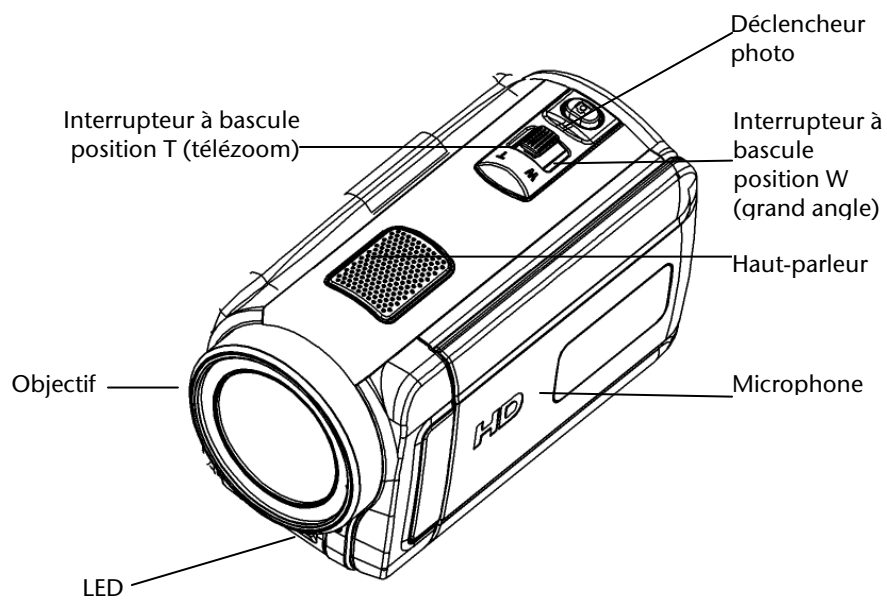

Arrière

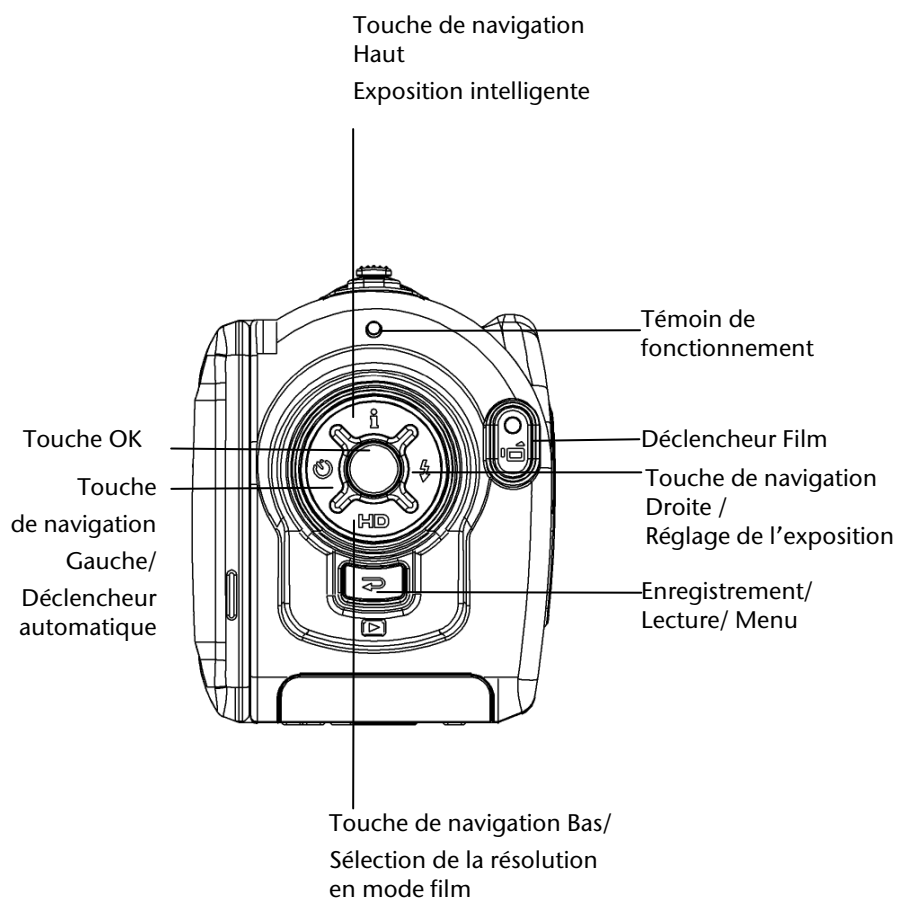

Vue latérale

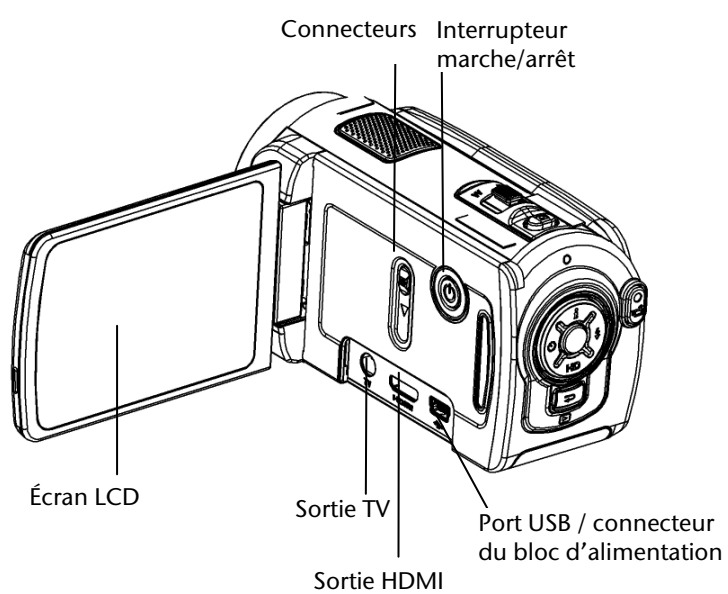

Dessous de l'appareil

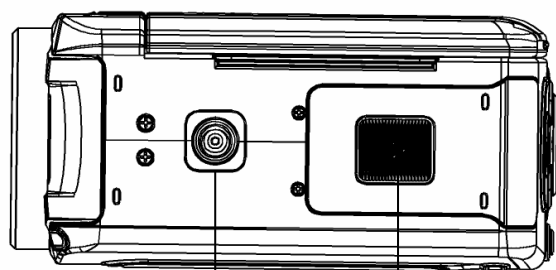

Filetage de
fixation du pied

Compartiment
de l' batterie et de
la carte SD

Préparation

Pour mettre en place la batterie, ouvrez le couvercle du compartiment pour batterie.

- Tenez votre caméscope en main de telle manière que le couvercle du compartiment pour batterie soit sur le dessus.
- Tirez sur le couvercle vers l'arrière de l'appareil.
- Dégagez le levier de verrouillage gris du compartiment pour batterie.
- Insérez la batterie comme indiqué, inscription vers le haut, dans le compartiment prévu à cet effet dans le caméscope.
- Pour retirer la batterie, dégagez le levier de verrouillage du compartiment pour batterie et tirez sur la batterie pour le sortir de son logement.

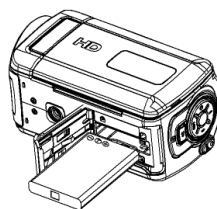

N'inversez jamais la polarité. Veillez à respecter le pôle plus (+) et le pôle moins (-) afin d'éviter tout court-circuit.

Pour remettre le couvercle en place, fermez le couvercle et poussez-le vers l'avant de l'appareil, jusqu'à ce qu'il s'enclenche en position.

Insérer la carte mémoire SD/SDHC

- Ouvrez le couvercle du compartiment pour carte mémoire, sous l'appareil.
- Insérez une carte mémoire SD/SDHC dans le lecteur prévu à cet effet.
- Pour enlever la carte mémoire, appuyez-la dans son emplacement jusqu'à ce que vous entendiez un clic bien audible puis relâchez-la. La carte mémoire sort légèrement de son emplacement automatiquement et vous pouvez maintenant la retirer.



Prenez soin de bien insérer la carte comme indiqué ci-dessous.

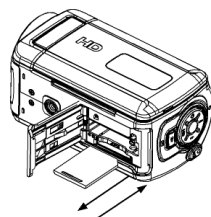

Charger la batterie

- Pour charger la batterie, raccordez le bloc d'alimentation fourni au caméscope.
- Branchez la fiche du bloc d'alimentation sur une prise de courant de 230 V ~ 50 Hz.



La batterie nécessite six heures environ pour son premier chargement complet.

Vous trouverez dans le mode d'emploi à la section « Consignes de sécurité » des informations sur la manipulation correcte des batteries.



Lorsque le caméscope est activé, le témoin lumineux vert de marche s'allume. Pendant le processus de charge de la batterie, le voyant rouge clignote.

Allumer et éteindre le caméscope









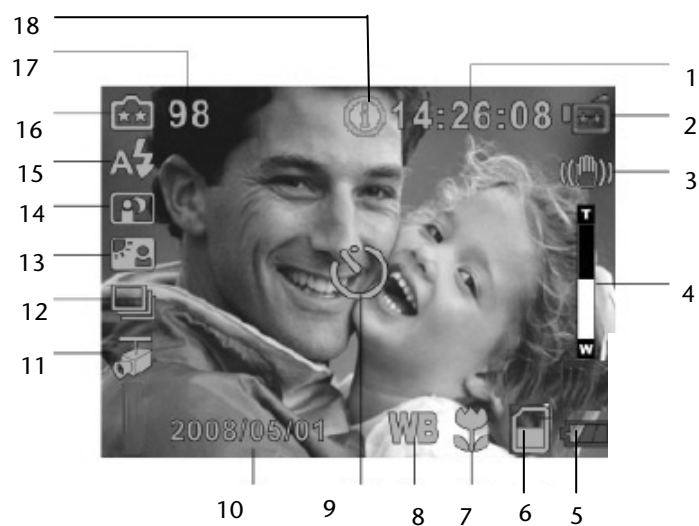





Pour allumer le caméscope, ouvrez l'écran ou actionnez le bouton **Marche/arrêt**.

Pour éteindre le caméscope, refermez l'écran ou actionnez une nouvelle fois le bouton **Marche/arrêt**.

Afficher des informations à l'écran

Outre les prises de vue, l'écran LCD intégré vous affiche des informations importantes. Vous trouverez à la page suivante l'explication des différents symboles affichés.



1	Mode film : longueur de film restante dans la résolution actuellement réglée
2	Mode film :  HD /  D1 /  VGA /  QVGA
3	Risque de flou
4	Affichage du niveau de zoom
5	 Batteries pleines /  Charge moyenne /  Batteries faibles /  Batteries vides
6	 Carte SD/SDHC insérée
7	 Fonction macro activée
8	WB Balance des blancs
9	 Déclencheur automatique
10	Affichage de la date et de l'heure
11	 Détection de mouvement activée
12	Suite d'images activée
13	Mode contre-jour activé
14	 Mode nocturne activé
15	 Flash automatique activé
16	Résolution photo en mode photo : ★★ Élevée / ★★ Standard / ★ Faible
17	Mode photo : mémoire libre pour photos
18	 Exposition intelligente

Utiliser les menus sur l'écran

Dans les menus sur écran, vous procédez à tous les réglages spécifiques, appelez des fonctions et déterminez les modes de lecture. Les menus sur écran sont différents selon le mode de fonctionnement.

- ▶ Pour afficher le menu des réglages, appuyez sur OK.
- ▶ Pour afficher le menu de lecture, appuyez sur ENREGISTREMENT/LECTURE/MENU.
- ▶ Pour vous déplacer de bas en haut et inversement dans les menus sur écran, utilisez les touches de navigation HAUT et BAS.
- ▶ Pour vous déplacer de gauche à droite dans les menus sur écran, utilisez les touches de navigation de navigation gauche et droite.
- ▶ Appuyez sur OK pour valider une sélection.
- ▶ Pour annuler vos réglages et accéder à la page d'écran précédente, choisissez Quitter.
- ▶ Appuyez sur OK. Vous pouvez également appuyer sur ENREGISTREMENT/LECTURE/MENU.

Passer en mode de fonctionnement

Lorsque vous le mettez en marche, votre caméscope se trouve en mode d'enregistrement. Vous pouvez immédiatement prendre des photos ou filmer.

- ▶ Pour passer du mode d'enregistrement au mode de lecture, appuyez sur ENREGISTREMENT/LECTURE/MENU.
- ▶ Pour repasser du mode de lecture au mode d'enregistrement, appuyez à nouveau sur ENREGISTREMENT/LECTURE/MENU.

Menu principal

Pour ouvrir le menu principal, appuyez une fois sur la touche OK.

Le menu principal comporte cinq sous-menus représentés par des symboles correspondants. Vous procédez ici aux réglages suivants :

- Mode film
- Mode appareil photo
- Détection de mouvement
- Effet
- Réglage
- ▶ Pour sélectionner un sous-menu, appuyez sur les touches de navigation GAUCHE/DROITE jusqu'à ce que le menu souhaité apparaisse sur fond foncé.
- ▶ Pour ouvrir le menu souhaité, appuyez sur la touche OK.

Menu du mode film

Dans le menu « Mode film », vous procédez aux réglages pour le fonctionnement du caméscope. Vous pouvez effectuer les réglages suivants :

- Résolution
 - Mode macro
 - Exposition
 - Netteté
 - Balance des blancs
 - Stabilisation
 - Prise de nuit
- Pour sélectionner un sous-menu, appuyez sur les touches de navigation GAUCHE/DROITE jusqu'à ce que le menu souhaité apparaisse sur fond foncé.
- Pour accéder au menu souhaité, appuyez sur la touche OK.

Résolution

Vous disposez des réglages de qualité de film suivants :

Réglage	Résolution
HD	1280 x 720
D1	720 x 480
VGA	640 x 480
QVGA	320 x 240

La résolution sélectionnée reste à votre disposition jusqu'à ce que vous en sélectionniez une autre.

Mode macro

Le mode macro permet la prise d'objets situés à une distance de 1 à 30 cm.

- ▶ Dans le menu « Mode film », sélectionnez le sous-menu « Mode macro ».
- ▶ Déplacez-vous pour cela sur l'entrée « Mode macro » à l'aide des touches de navigation HAUT et BAS, puis confirmez votre choix en appuyant sur OK.
- ▶ Le symbole du mode macro s'affiche alors à l'écran : «  ».
- ▶ Pour désactiver le mode macro, sélectionnez simplement le mode « Normal ».

Exposition

L'appareil règle automatiquement l'exposition appropriée. En conditions de lumière difficiles, vous pouvez obtenir de meilleurs résultats en adaptant manuellement la valeur d'exposition (Exposure Value = EV).

Si vous souhaitez p. ex. filmer une personne devant un coucher de soleil, vous devez sous-exposer « artificiellement ».

- ▶ Pour sous-exposer artificiellement, sélectionnez un réglage dans la plage négative (-0.3 EV, -0.6 EV ou -1.0 EV).
- ▶ Sélectionnez pour cela un réglage dans la plage positive (+1.0 EV, +0.6 EV ou +0.3 EV).

L'exposition sélectionnée reste à votre disposition jusqu'à ce que vous en sélectionniez une autre ou que vous éteigniez l'appareil.

Netteté

Ce réglage vous permet de choisir neuf niveaux de netteté. L'appareil est réglé par défaut sur le niveau 5.

- ▶ Pour augmenter la netteté, sélectionnez un niveau supérieur.
- ▶ Pour réduire la netteté, sélectionnez un niveau inférieur.



Balance des blancs

L'appareil règle automatiquement la balance des blancs.

- ▶ Si, pendant l'enregistrement d'un film, vous constatez que l'écran LCD est légèrement teinté, modifiez le réglage de la balance des blancs.
- ▶ Puis poursuivez la prise de vue.

Vous pouvez effectuer les réglages suivants :

Réglage	Explication
Automatique	Réglage par défaut. L'appareil règle automatiquement la balance des blancs.
Lumière du jour	Pour filmer à la lumière du jour.
Fluorescent	Pour filmer sous un éclairage fluorescent.
Incandescent	Pour filmer sous un éclairage incandescent.

Stabilisation

Cette fonction permet de diminuer les risques de flou dans les situations de prise de vue instables.



L'image prise devient plus petite lorsque la fonction de stabilisation est activée. Si la fonction de stabilisation est activée, le zoom numérique est désactivé.

Prise de nuit

Pour obtenir de meilleurs résultats avec les prises de nuit, sélectionnez « ON » dans le menu « Prise de nuit ».

Quitter

Pour quitter le mode film sans modifier les réglages, sélectionnez « Quitter ».

Exposition intelligente

Grâce à cette fonction, le logiciel de traitement d'image du caméscope HD s'adapte automatiquement aux conditions d'exposition lors de la prise de vue. Ceci permet ainsi d'éviter la surexposition de l'image.

- ▶ Pour activer l'exposition intelligente, appuyez sur la touche de navigation HAUT.
- ▶ Le symbole du mode d'exposition intelligente s'affiche alors à l'écran.
- ▶ Pour désactiver l'exposition intelligente, appuyez une nouvelle fois sur la touche de navigation **HAUT**.

Enregistrer des films

Pour enregistrer un film, procédez comme suit :

- ▶ Relevez l'écran LCD.
- ▶ Choisissez avec TÉLÉZOOM/GRAND ANGLE le cadrage souhaité.
- ▶ Pour lancer l'enregistrement du film, appuyez sur le déclencheur FILM.

Pendant l'enregistrement du film, l'heure est affichée sur l'écran LCD (heures: minutes : secondes) et le voyant de fonctionnement est rouge.

- ▶ Pour arrêter l'enregistrement, appuyez à nouveau sur le déclencheur FILM.

Visualiser des films

Vous pouvez visualiser de différentes manières les films enregistrés dans la mémoire interne ou sur la carte mémoire optionnelle.

Lecture sur l'écran LCD

Pour visualiser les films sur l'écran LCD de l'appareil, procédez comme suit :

- ▶ Appuyez sur ENREGISTREMENT/LECTURE/MENU.

Le menu principal du mode de lecture s'affiche.

- ▶ Sélectionnez un menu à l'aide des touches de navigation DROITE/GAUCHE.
- ▶ Appuyez sur OK.

Le dernier film que vous avez enregistré est affiché sur l'écran LCD. Le numéro du film sélectionné apparaît en haut à gauche de l'écran. Le deuxième chiffre indique le nombre de films enregistrés.

- ▶ Pour passer au film précédent ou suivant, appuyez sur les touches de navigation de navigation DROITE/GAUCHE.
- ▶ Pour lancer la lecture, appuyez sur la touche du déclencheur FILM.

- ▶ Pour lancer une avance ou un retour rapide pendant la lecture d'un film, appuyez sur les touches de navigation de navigation DROITE/GAUCHE.
- ▶ Pour stopper l'avance ou le retour rapide, relâchez la touche fléchée respective.

Les touches de navigation HAUT/BAS vous permettent d'ajuster le volume en cours de lecture.

- ▶ Pour augmenter le volume, appuyez sur la touche HAUT.
- ▶ Pour diminuer le volume, appuyez sur la touche BAS.

Lecture sur un téléviseur

Pour visualiser les films sur un téléviseur, procédez comme suit :

- ▶ branchez la fiche noire du câble AV sur la sortie TV de l'appareil.
- ▶ Branchez les fiches blanche et jaune du câble AV sur les prises correspondantes du téléviseur.
- ▶ Allumez le téléviseur.

Le film est affiché sur le téléviseur.



Tant que l'appareil est raccordé à un téléviseur, l'écran LCD est désactivé.

Branchez votre appareil sur votre téléviseur équipé d'une prise numérique en utilisant un câble HDMI pour pouvoir visualiser vos films enregistrés.

Fonctions en mode de lecture

En mode « Lecture de film », vous disposez des fonctions décrites ci-après.

- ▶ Appelez le mode de lecture.
- ▶ Appuyez sur OK lorsque le dernier film enregistré est affiché.

Effacer des films

- ▶ Sélectionnez l'option « Effacer » à l'aide des touches de navigation DROITE/GAUCHE.
- ▶ Appuyez sur OK.

Le menu « Effacer » s'affiche.

- ▶ À l'aide des touches de navigation DROITE/GAUCHE, sélectionnez le film que vous souhaitez effacer.
- ▶ Pour effacer un seul film, appuyez sur la touche de navigation BAS.
- ▶ Pour effacer tous les films, activez la touche de navigation HAUT.
- ▶ Pour effacer, répondez « Oui ».
- ▶ Pour interrompre l'opération, répondez « Non ».
- ▶ Appuyez sur OK.



i Si une carte mémoire est insérée dans l'appareil, vous pouvez effacer uniquement les films se trouvant sur la carte mémoire.

Si la carte mémoire est bloquée, vous ne pouvez pas effacer les films se trouvant sur la carte mémoire.

Si les films à effacer sont protégés contre un effacement, avant de pouvoir les effacer, vous devez tout d'abord annuler cette protection.

Afficher des photos en miniature

Cette fonction vous permet de vous faire une vue d'ensemble rapide des films sauvegardés.

- ▶ Sélectionnez l'option « Miniature » à l'aide des touches de navigation DROITE/GAUCHE.



- ▶ Appuyez sur OK.

Neuf films maximum sont affichés sous forme d'images miniatures.

- ▶ Sélectionnez le film souhaité à l'aide des touches de navigation DROITE/GAUCHE et HAUT/BAS.
- ▶ Pour lancer la lecture du film, appuyez sur OK.

Bloquer des films

Cette fonction vous permet de protéger certains films ou tous vos films en une seule opération contre un effacement involontaire.

- ▶ Sélectionnez l'option « Bloquer » à l'aide des touches de navigation DROITE/GAUCHE.
- ▶ Appuyez sur OK.

Le menu « Bloquer » s'affiche.



- ▶ Sélectionnez un film avec les touches de navigation DROITE/GAUCHE.
- ▶ Pour bloquer ou débloquer tous les films, appuyez sur la flèche HAUT.
- ▶ Pour bloquer ou débloquer un seul film, appuyez sur la flèche BAS.

Une fenêtre vous demandant de faire un choix s'affiche.

- ▶ Pour exécuter l'opération, répondez « Oui ».
- ▶ Pour interrompre l'opération, répondez « Non ».
- ▶ Appuyez sur OK.

Repasser des films

Cette fonction vous permet de repasser automatiquement certains films ou tous les films.

- ▶ Sélectionnez l'option « Repasser un » avec les touches de navigation DROITE/GAUCHE.
 - ▶ Appuyez sur OK. 
 - ▶ Le film sélectionné est repassé.
 - ▶ Sélectionnez l'option « Repasser tous » avec les touches de navigation DROITE/GAUCHE. 
 - ▶ Appuyez sur OK.
- Tous les films disponibles sont repassés.

Menu du mode appareil photo

Vous trouvez dans le menu « Mode appareil photo » les réglages dont vous avez besoin pour vous servir de l'appareil photo numérique :

- Résolution
 - Mode macro
 - Exposition
 - Deux en un
 - Encadrement photo
 - Flash
 - Déclencheur automatique
 - Netteté
 - Balance des blancs
 - Prises de vues en série
 - Contre-jour
 - Impression de date
 - Prise de nuit
- ▶ Pour sélectionner un menu, appuyez sur les touches de navigation DROITE/GAUCHE jusqu'à ce que le menu souhaité apparaisse sur fond foncé.
- ▶ Pour ouvrir le menu souhaité, appuyez sur la touche OK.

Résolution

Vous disposez des réglages de qualité d'image suivants :

Réglage	Explication
Haut	Choisissez ce réglage si vous voulez faire développer ou agrandir les photos par un laboratoire.
Normal	Choisissez ce réglage si vous voulez imprimer les photos ou les graver sur un CD photo.
Faible	Choisissez ce réglage si vous voulez présenter les photos sur Internet ou les envoyer par e-mail.

La résolution sélectionnée reste à votre disposition jusqu'à ce que vous en sélectionnez une autre ou que vous éteigniez l'appareil.



Branchez votre appareil photo via HDMI sur votre téléviseur avec entrée numérique HDMI pour pouvoir visualiser vos prises de vues au format HD.

Mode macro

Le mode macro permet la prise d'objets situés à une distance de 1 à 30 cm.

- ▶ Dans le menu « Mode appareil photo », sélectionnez le sous-menu « Mode macro ».
- ▶ Déplacez-vous pour cela sur l'entrée « Mode macro » à l'aide des touches de navigation HAUT et BAS, puis confirmez votre choix en appuyant sur OK.
- ▶ Le symbole du mode macro s'affiche alors à l'écran : «  ».
- ▶ Pour désactiver le mode macro, sélectionnez simplement le mode « Normal ».

Exposition

L'appareil règle automatiquement l'exposition appropriée.

En conditions de lumière difficiles, vous pouvez obtenir de meilleurs résultats en réglant manuellement l'exposition.

- ▶ Si vous souhaitez p. ex. photographier une personne devant un coucher de soleil, vous devez surexposer « artificiellement » la photo. Sélectionnez pour cela un réglage dans la plage positive (+1,0 EV, +0,6 EV ou +0,3 EV).
- ▶ Pour sous-exposer artificiellement la photo, sélectionnez un réglage dans la plage négative (-0,3 EV, -0,6 EV ou -1,0 EV).

i Le réglage est conservé jusqu'à ce que vous en choisissiez un autre ou que vous éteigniez l'appareil. L'appareil est réglé par défaut sur 0 EV.

Deux en un

Ce réglage vous permet de combiner deux photos en une image.

- ▶ Dans le menu « Mode appareil photo », sélectionnez le sous-menu « Deux en un ».
- ▶ Choisissez ce réglage.

La moitié droite de l'écran LCD est assombrie.

- ▶ Choisissez le cadre se trouvant dans la moitié non assombrie de l'écran LCD.
- ▶ Appuyez sur le déclencheur Photo. C'est maintenant la partie gauche de l'écran LCD qui est assombrie.
- ▶ Choisissez le cadre se trouvant dans la moitié non assombrie de l'écran LCD.
- ▶ Appuyez sur le déclencheur Photo.

i Le réglage « Deux en un » ne s'applique qu'à une seule prise de vue. Ensuite, l'appareil repasse en mode normal.

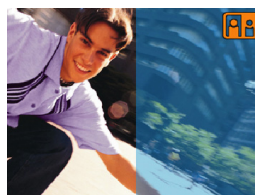

Encadrement photo

Ce réglage vous permet d'ajouter un encadrement à une photo. Vous disposez pour cela de dix encadrements différents.

- ▶ Dans le menu « Mode appareil photo », sélectionnez le sous-menu « Encadrement photo ».
- ▶ Appuyez sur OK.
- ▶ Sélectionnez un encadrement à l'aide des touches de navigation HAUT/BAS.
- ▶ Pour ajouter l'encadrement choisi aux photos, appuyez sur OK.
- ▶ Pour quitter cette fonction, appuyez sur RECORD/PLAY.
- ▶ Pour désactiver l'encadrement photo avec le menu, choisissez l'encadrement photo gris.



L'encadrement photo choisi est ajouté aux photos.

i Le réglage est conservé jusqu'à ce que vous en choisissiez un autre ou que vous éteigniez l'appareil.

Flash

Pour la commande de flash, vous disposez de quatre réglages différents :

Réglage	Explication
Flash automatique	Le flash se déclenche automatiquement en cas d'éclairage insuffisant.
Réduction yeux rouges	Si vous photographiez des personnes au flash, il se peut qu'elles aient les yeux rouges. Ce réglage réduit à un minimum l'« effet yeux rouges ».
Flash éteint	Le flash est désactivé.

- Procédez aux réglages dans le menu « Flash » ou avec la flèche DROITE.

Le symbole correspondant au réglage choisi s'affiche sur l'écran.



Le réglage choisi est conservé jusqu'à ce que vous en choisissiez un autre.

Déclencheur automatique

Le déclencheur automatique vous permet de retarder une prise de vue de quelques secondes. Vous pouvez utiliser le déclencheur automatique p. ex. si vous souhaitez apparaître vous-même sur une photo.

- ▶ Vous pouvez régler le déclencheur automatique dans le menu Déclencheur automatique.

Le symbole du déclencheur automatique est affiché sur l'écran.

Après le déclenchement, dix secondes environ s'écoulent jusqu'à ce que la photo soit prise. Pendant ces dix secondes, le voyant du déclencheur automatique clignote lentement. Juste avant la prise de vue, ce clignotement s'accélère.

- ▶ Pour éviter que l'appareil photo ne bouge, posez-le sur un support plan ou utilisez un trépied.



Le réglage du déclencheur automatique ne s'applique qu'à une seule prise de vue. Ensuite, l'appareil repasse en mode normal.

Balance des blancs

L'appareil règle automatiquement la balance des blancs.

- ▶ Si, pendant une prise de vue, vous constatez que l'écran LCD est légèrement teinté, modifiez le réglage de la balance des blancs.
- ▶ Puis poursuivez la prise de vue.

Vous pouvez effectuer les réglages suivants :

Réglage	Explication
Automatique	Réglage par défaut. L'appareil règle automatiquement la balance des blancs.
Lumière du jour	Pour des prises de vues à la lumière du jour.
Fluorescent	Pour des prises de vues sous un éclairage fluorescent.
Incandescent	Pour des prises de vues sous un éclairage incandescent.

Prises de vues en série

Ce réglage vous permet de prendre cinq photos rapidement les unes à la suite des autres.

- ▶ Pour éviter que l'appareil photo ne bouge, posez-le sur un support plan ou utilisez un trépied.



Le réglage ne s'applique qu'à une série de photos.

Contre-jour

Ce réglage vous permet de prendre des photos p. ex. face au soleil ou à d'autres sources lumineuses.

 Le réglage est conservé jusqu'à ce que vous en choisissiez un autre ou que vous éteigniez l'appareil.

Impression de date

Si cette fonction est activée, la date actuelle est ajoutée à chaque photo. Cette date est également visible sur les photos imprimées.

- ▶ Pour ajouter la date actuelle à une photo, sélectionnez dans le menu « Mode appareil photo » l'option « Impression de date ».
- ▶ Pour activer l'impression de date, choisissez « On ».
- ▶ Appuyez sur OK.

 Le réglage est conservé jusqu'à ce que vous en choisissiez un autre.

Prise de nuit

Pour obtenir de meilleurs résultats avec les prises de nuit, sélectionnez l'option « ON » dans le menu « Prise de nuit ».

- ▶ Pour éviter que l'appareil photo ne bouge, posez-le sur un support plan ou utilisez un trépied.

 Le réglage est conservé jusqu'à ce que vous en choisissiez un autre ou que vous éteigniez l'appareil.

Prendre des photos

Pour prendre des photos, procédez comme suit :

- ▶ Relevez l'écran LCD.
- ▶ Choisissez le cadrage souhaité à l'aide des touches de navigation HAUT/BAS.
- ▶ Appuyez sur le déclencheur PHOTO.



Pour prendre des photos en gros plan, activez la fonction macro.

Visualiser des photos

Vos photos sont enregistrées dans la mémoire interne ou sur une carte SD/SDHC optionnelle. Vous pouvez visualiser ces photos de deux manières :

Lecture sur l'écran LCD

Pour visualiser les photos sur l'écran LCD de l'appareil, procédez comme suit :

- ▶ Appuyez sur ENREGISTREMENT/LECTURE/MENU.
- ▶ Le menu du mode de lecture est affiché.
- ▶ À l'aide des touches de navigation DROITE/GAUCHE ou HAUT/BAS, sélectionnez « Photo ».
- ▶ Appuyez sur OK.
- ▶ La dernière photo que vous avez prise est affichée sur l'écran LCD.
- ▶ Les touches de navigation DROITE/GAUCHE vous permettent de passer à la photo précédente ou suivante.
- ▶ Pour agrandir la photo sur l'écran LCD, poussez le bouton TÉLÉZOOM/GRAND ANGLE en position « T ».
- ▶ Pour rapetisser la photo sur l'écran LCD, poussez le bouton TÉLÉZOOM/GRAND ANGLE en position « W ».

Deux rectangles l'un dans l'autre s'affichent. Le rectangle extérieur représente la photo complète. Le rectangle intérieur représente la partie sélectionnée à l'intérieur de la photo.

Pour sélectionner une partie de la photo et l'agrandir, procédez comme suit :

- ▶ À l'aide des touches de navigation HAUT/BAS ou DROITE/GAUCHE, décalez le rectangle intérieur sur la partie à agrandir.
- ▶ Pour agrandir la zone sélectionnée, poussez le bouton TÉLÉZOOM/GRAND ANGLE en position « T »

La partie sélectionnée est agrandie.

- ▶ Pour rapetisser à nouveau cette partie de la photo, poussez le bouton TÉLÉZOOM/GRAND ANGLE en position « W »

Lecture sur un téléviseur

Pour visualiser les photos sur un téléviseur, procédez comme suit :

- ▶ branchez la fiche noire du câble AV sur la sortie TV de l'appareil.
- ▶ Branchez les fiches blanche et jaune du câble AV sur les prises correspondantes du téléviseur.
- ▶ Allumez le téléviseur.

 Branchez votre appareil sur votre téléviseur équipé d'une prise numérique en utilisant un câble HDMI afin de tirer le meilleur parti des hautes résolutions offertes par le format numérique des appareils modernes.

Tant que l'appareil est raccordé à un téléviseur, l'écran LCD est désactivé.

Vous ne pouvez pas photographier à haute résolution tant que l'appareil photo est branché sur un téléviseur.

Fonctions en mode de lecture

En mode « Lecture de photos », vous disposez encore des fonctions suivantes :

- Effacer des photos
- Afficher des photos en miniature
- bloquer/débloquer des photos,
- afficher un diaporama.

En mode « Lecture de photos », vous disposez des fonctions décrites ci-après.

- ▶ Appelez le mode de lecture.
- ▶ À l'aide des touches de navigation DROITE/GAUCHE ou HAUT/BAS, sélectionnez « Photo ».
- ▶ Appuyez sur OK.

Effacer des photos

- ▶ Sélectionnez l'option « Effacer » avec les touches de navigation DROITE/GAUCHE.
- ▶ Appuyez sur OK.
- ▶ Le menu « Effacer » s'affiche.
- ▶ Sélectionnez une photo à effacer à l'aide des touches de navigation DROITE/GAUCHE.
- ▶ Pour effacer une seule photo, appuyez sur la touche de navigation BAS.
- ▶ Pour effacer toutes les photos, appuyez sur la touche de navigation HAUT.

Une fenêtre vous demandant de faire un choix s'affiche.

- ▶ Pour effacer, répondez « Oui ».
- ▶ Si vous ne souhaitez pas effacer, répondez « Non ».
- ▶ Pour quitter l'opération, appuyez sur OK.

i Si une carte mémoire est insérée dans l'appareil, vous pouvez effacer uniquement les photos se trouvant sur la carte mémoire.

Si la carte mémoire est bloquée, vous ne pouvez pas effacer les photos se trouvant sur la carte mémoire.

Si les photos à effacer sont protégées contre un effacement, avant de pouvoir les effacer, vous devez tout d'abord annuler cette protection.



Afficher des photos en miniature

Cette fonction vous permet de vous faire une vue d'ensemble rapide des photos sauvegardées.

- ▶ Sélectionnez l'option « Miniature » avec les touches de navigation DROITE/GAUCHE.
- ▶ Appuyez sur OK.

Neuf photos maximum sont affichées sous forme d'images miniatures

- ▶ Sélectionnez la photo souhaitée à l'aide des touches de navigation DROITE/GAUCHE ou HAUT/BAS.
- ▶ Pour afficher la photo, appuyez sur OK.



Bloquer des photos

Cette fonction vous permet de protéger certaines photos ou toutes vos photos contre un effacement involontaire.

- ▶ Choisissez « Bloquer » avec les touches de navigation DROITE/GAUCHE.
- ▶ Appuyez sur OK.

Le menu « Bloquer » s'affiche.

- ▶ Sélectionnez une photo à l'aide des touches de navigation DROITE/GAUCHE.
- ▶ Pour bloquer ou débloquer toutes les photos, appuyez sur la touche de navigation HAUT.
- ▶ Pour bloquer ou débloquer une seule photo, appuyez sur la flèche BAS.
- ▶ Une fenêtre vous demandant de faire un choix s'affiche.
- ▶ Pour exécuter l'opération, répondez « Oui ».
- ▶ Pour interrompre l'opération, répondez « Non ».
- ▶ Pour quitter l'opération, appuyez sur OK.



Visualiser un diaporama

Cette fonction vous permet de faire afficher successivement (sous forme de diaporama) toutes les photos sauvegardées.

▶ Sélectionnez l'option « Diaporama » à l'aide des touches de navigation DROITE/GAUCHE.

▶ Appuyez sur OK.

Le diaporama démarre.

▶ Pour stopper le diaporama, appuyez à nouveau sur OK.

Détection de mouvement

Vous trouvez dans le menu « Détection de mouvement » les réglages dont vous avez besoin pour vous servir de l'appareil photo numérique :

- Détection de mouvement

Ce réglage vous permet de réaliser des enregistrements vidéo automatiquement dès qu'un mouvement est détecté pendant trois secondes dans le cadre.

L'enregistrement s'arrête automatiquement au-delà de trois secondes sans mouvement dans le cadre et l'appareil revient alors en mode de détection de mouvement.

Menu « Effets spéciaux »

Dans le menu « Effets spéciaux », vous définissez les effets d'image pour l'enregistrement d'un film ou une prise de vue.

- Normal
- N/B
- Classique
- Négatif

Variation des effets spéciaux

Vous avez le choix entre six effets spéciaux différents :

Réglage	Explication
Normal	Pas d'effet spécial Réglage standard de l'appareil
N/B	Les photos sont prises en noir et blanc.
Classique	Les photos sont colorées en sépia comme sur une photo ancienne (effet sépia).
Négatif	Les couleurs des photos sont inversées comme sur un négatif.

- ▶ Sélectionnez le menu « Effets spéciaux ».
- ▶ Choisissez l'effet souhaité.
- ▶ Appuyez sur OK.

 Le réglage est conservé jusqu'à ce que vous en choisissiez un autre ou que vous éteigniez l'appareil.

Exposition

L'appareil règle automatiquement l'exposition appropriée. En conditions de lumière difficiles, vous pouvez obtenir de meilleurs résultats en adaptant manuellement la valeur d'exposition (Exposure Value = EV).

Si vous souhaitez p. ex. filmer une personne devant un coucher de soleil, vous devez sous-exposer « artificiellement ».

- ▶ Pour sous-exposer artificiellement, sélectionnez un réglage dans la plage négative (-0.3 EV, -0.6 EV ou -1.0 EV).
- ▶ Pour surexposer volontairement la photo, sélectionnez un réglage dans la plage positive (+1,0 EV, +0,6 EV ou +0,3 EV).

L'exposition sélectionnée reste à votre disposition jusqu'à ce que vous en sélectionniez une autre ou que vous éteigniez l'appareil.

Balance des blancs

L'appareil règle automatiquement la balance des blancs.

- ▶ Si, pendant une prise de vue, vous constatez que l'écran LCD est légèrement teinté, modifiez le réglage de la balance des blancs.
- ▶ Puis poursuivez la prise de vue.

Vous pouvez effectuer les réglages suivants :

Réglage	Explication
Automatique	L'appareil règle automatiquement la balance des blancs.
Lumière du jour	Pour des prises de vues à la lumière du jour.
Fluorescent	Pour des prises de vues sous un éclairage fluorescent.
Incandescent	Pour des prises de vues sous un éclairage incandescent.

Menu « Réglages »

Dans le menu « Réglages », vous pouvez modifier les réglages de base suivants de votre caméscope :

- Son
 - Réglage de la date et de l'heure
 - Formatage de la carte
 - Système TV
 - Langue
 - Informations
 - Norme
- ▶ Pour sélectionner un menu, appuyez sur les touches de navigation DROITE/GAUCHE jusqu'à ce que le menu souhaité apparaisse sur fond foncé.
- ▶ Pour accéder au menu souhaité, appuyez sur la touche OK.

Réglage du son

Vous pouvez allumer ou couper le son.

- ▶ Choisissez le réglage souhaité à l'aide des touches de navigation HAUT/BAS.
- ▶ Pour reprendre le réglage, appuyez sur OK.

Réglage de la date et de l'heure

- ▶ Pour régler l'année, appuyez sur les touches de navigation HAUT/BAS jusqu'à ce que l'année souhaitée apparaisse. Appuyez ensuite sur OK.
- ▶ Pour régler le mois, appuyez sur les touches de navigation HAUT/BAS jusqu'à ce que le mois souhaité apparaisse. Appuyez ensuite sur OK.
- ▶ Pour régler le jour, appuyez sur les touches de navigation HAUT/BAS jusqu'à ce que le jour souhaité apparaisse. Appuyez ensuite sur OK.
- ▶ Pour régler l'heure souhaitée, appuyez sur les touches de navigation HAUT/BAS jusqu'à ce que l'heure souhaitée apparaisse. Appuyez ensuite sur OK.
- ▶ Pour régler les minutes, appuyez sur les touches de navigation HAUT/BAS jusqu'à ce que le chiffre souhaité apparaisse. Appuyez sur OK.
- ▶ Pour interrompre le réglage de la date et de l'heure et conserver l'heure enregistrée, appuyez sur ENREGISTREMENT/LECTURE/MENU.
- ▶ Pour reprendre les réglages modifiés, appuyez sur OK.

Formater

Cette fonction permet de formater la carte mémoire insérée dans l'appareil. Si aucune carte mémoire n'est insérée dans l'appareil, « Formater mémoire » apparaît dans le menu.



ATTENTION !

Perte de données possible.

Si vous formatez la mémoire, toutes les données qui y sont sauvegardées sont effacées.

Assurez-vous que ni la mémoire ni la carte SD/SDHC ne contiennent plus de données importantes.

- ▶ Pour formater la mémoire interne ou la carte SD/SDHC, choisissez le menu « Formater mémoire ».
- ▶ Appuyez sur OK. Une fenêtre vous demandant de faire un choix apparaît sur l'écran.
- ▶ Pour conserver les données sauvegardées, répondez « Non ». Le menu est fermé et les données restent conservées.
- ▶ Pour effacer les données, répondez « Oui » et appuyez sur OK. Le menu est fermé et la mémoire est formatée.

Systeme TV

- ▶ Vous pouvez régler l'appareil sur différents systèmes TV. Cela vous permet d'adapter la représentation sur l'écran TV à votre téléviseur. Vous pouvez choisir NTSC (60 Hz) ou PAL (50 Hz).
- ▶ Pour quitter le menu sans modifier le réglage, sélectionnez « Quitter » et appuyez sur OK. Le menu est fermé.
- ▶ Pour modifier les réglages, sélectionnez le réglage souhaité et appuyez sur OK.

Langue

Ce réglage vous permet de choisir la langue du menu sur écran.

- ▶ Marquez l'option pour la langue souhaitée.
- ▶ Pour reprendre les réglages choisis, appuyez sur OK.

Afficher des informations

Vous avez le choix d'afficher ou non des informations à l'écran.

- ▶ Choisissez le réglage souhaité à l'aide des touches de navigation HAUT/BAS.
- ▶ Pour reprendre le réglage, appuyez sur OK.

Réglage par défaut (standard)

Cette fonction vous permet de restaurer les réglages par défaut du caméscope.

- ▶ Sélectionnez l'option « Standard ».
 - ▶ Appuyez sur OK.
- Une fenêtre vous demandant de faire un choix apparaît sur l'écran.
- ▶ Pour conserver les réglages actuels, répondez « Non ».
 - ▶ Pour reprendre les réglages par défaut, répondez « Oui ».
 - ▶ Appuyez sur OK. Le menu est fermé.

Installation des logiciels fournis

Installer le pilote

Avant de brancher la caméra sur votre ordinateur, vous devez installer le pilote sur l'ordinateur. Le pilote se trouve sur le CD-ROM fourni.

Pour installer le pilote vidéo dig. et Ffdshow sur votre ordinateur, veuillez procéder comme suit :

- ▶ Insérez le CD dans le lecteur approprié de votre ordinateur. La fenêtre de bienvenue s'affiche.
- ▶ Choisissez « Installer le pilote ».
- ▶ Suivez les instructions qui s'affichent à l'écran.
- ▶ Dès que le pilote vidéo dig. est installé, l'installation de Ffdshow démarre automatiquement.
- ▶ Veuillez à nouveau suivre les instructions qui s'affichent à l'écran.

Installer les programmes d'application

Le CD fourni contient trois programmes d'application :

- Arcsoft Media Converter 2.5
Ce logiciel vous permet de convertir divers formats vidéo en un format compatible avec votre appareil photo.
- Arcsoft MediaImpression
Ce logiciel vous permet de créer avec vos photos, vidéos et fichiers musicaux de nombreux projets passionnants et intéressants.
- Ffdshow
Ce programme installe tous les pilotes nécessaires pour pouvoir lire et éditer des fichiers H264 sur votre ordinateur. H264 est une norme de compression vidéo.

Transférer films et photos sur un ordinateur

Pour transférer sur votre ordinateur des films enregistrés ou des prises de vue dans le but de les archiver ou de les retoucher, procédez comme suit :

- ▶ branchez l'appareil sur la prise USB de l'ordinateur en utilisant le câble fourni.

Le voyant du déclencheur FILM est rouge. Les enregistrements et les prises de vue sont sauvegardés dans la mémoire interne ou sur la carte SD/SDHC.

- Les photos sont au format JPG. Elles se trouvent dans la mémoire interne ou sur votre carte SD/SDHC dans le dossier DCIM/100PHOTO.
- Les films sont au format AVI. Ils se trouvent dans la mémoire interne ou sur votre carte SD/SDHC dans le dossier DCIM/200MOVIE.



Les dossiers sont automatiquement créés sur la carte SD/SDHC.

- ▶ Chargez les films ou photos sur votre ordinateur.
- ▶ Déconnectez l'appareil de l'ordinateur.
- ▶ Débranchez le câble USB.

Convertir avec Media Converter 2.5

- ▶ Démarrez Arcsoft Media Converter 2.5. La fenêtre principale de Media Converter s'ouvre.
- ▶ Cliquez sur « Ajouter un fichier ».

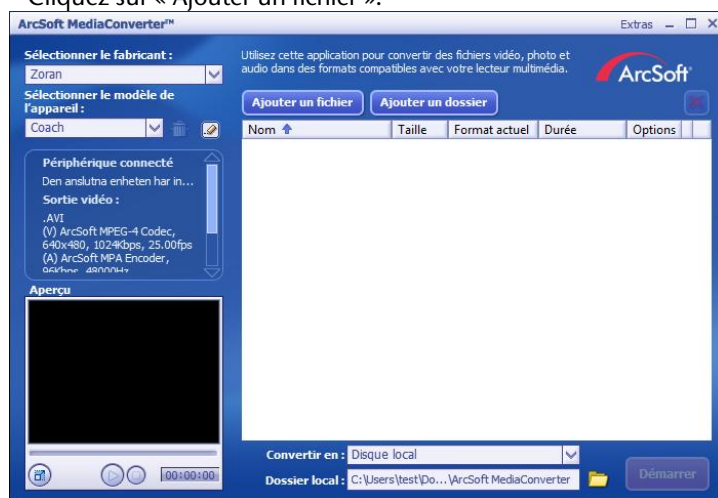

- Sélectionnez le fichier vidéo à convertir et cliquez sur « Ouvrir ».

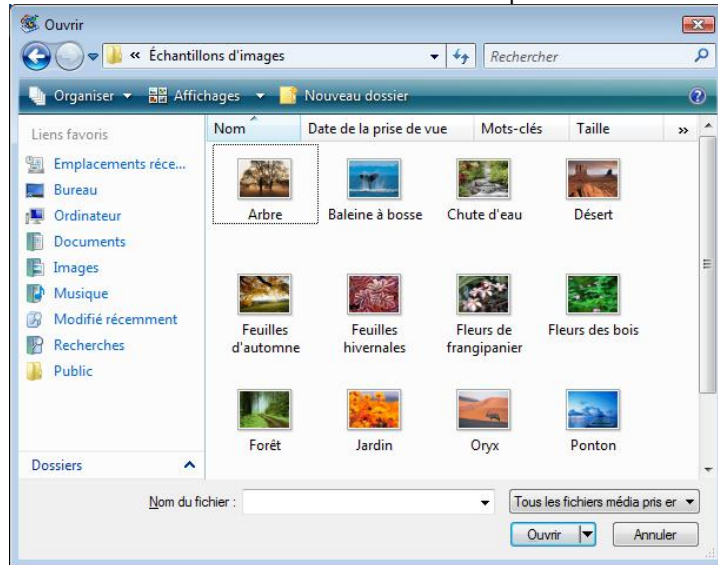

- ▶ Le fichier est ajouté à la fenêtre d'aperçu général.
- ▶ Vous pouvez vous faire afficher la vidéo dans une prévisualisation en bas à gauche.

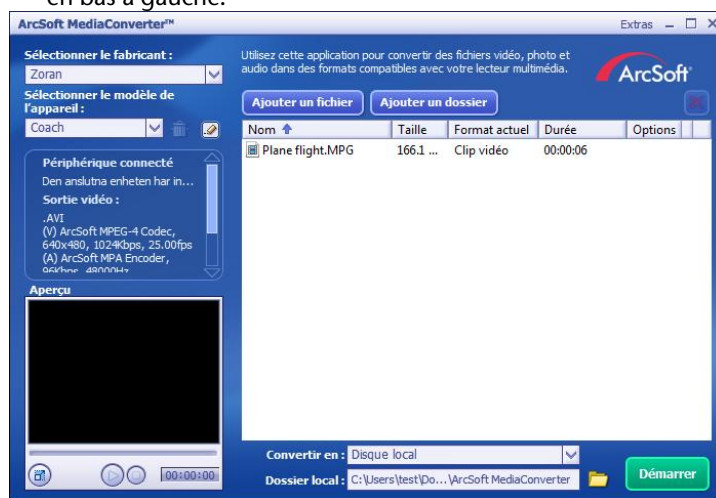

Démarrer la prévisualisation



Arrêter la prévisualisation

Tous les appareils ne peuvent être identifiés dans toutes les versions de programme.

Pour convertir des médias vidéo afin qu'ils puissent être lus sur la caméra, choisissez les réglages ci-après :

- Fabricant - Zoran
- Modèle d'appareil - Coach

- ▶ Pour démarrer la conversion, cliquez sur « Convertir ». La conversion démarre.

Une fois la conversion terminée, une fenêtre de rapport s'ouvre.

- ▶ Renommez le fichier converti « Clip0001.avi » avant de le transférer sur l'appareil.
- ▶ Si ce nom de fichier existe déjà sur l'appareil, modifiez le nom du fichier converti en « ClipXXXXX.avi ».



« XXXXX » représente le prochain numéro libre dans l'ordre.

- ▶ Branchez l'appareil sur votre ordinateur en utilisant le câble USB.
- ▶ Transférez le fichier converti dans le dossier DCIM/200MOVIE sur la carte SD/SDHC.
- ▶ Déconnectez l'appareil de l'ordinateur.
- ▶ Débranchez le câble USB.
- ▶ Visualisez sur l'écran LCD le fichier vidéo converti.

Sauvegarder des données sur DVD

Arcsoft MediaImpression vous donne la possibilité de sauvegarder vos films sur DVD.

Pour créer un DVD, procédez comme suit :

- ▶ Démarrez Arcsoft MediaImpression.
- ▶ Cliquez sur « Créer film ».



Lorsque vous démarrez le programme pour la première fois, une fenêtre vous demande si vous souhaitez tout d'abord rechercher les photos/films se trouvant déjà sur votre PC.

- ▶ Tirez les photos ou films souhaités dans la « zone film » inférieure.

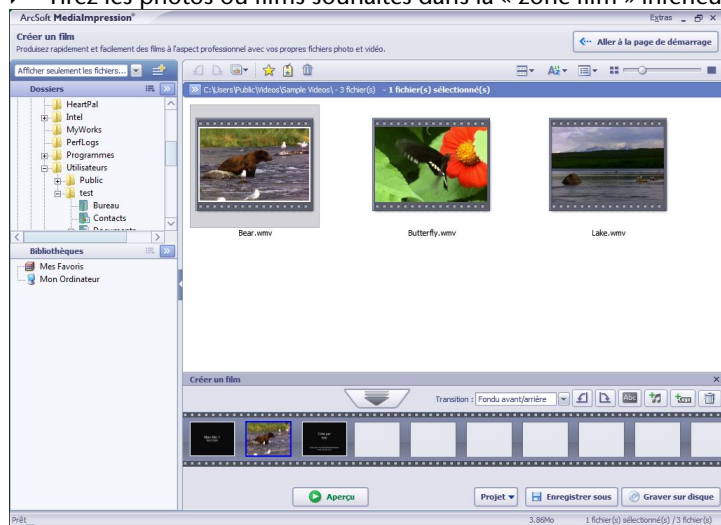

- ▶ Une fois que vous avez tiré tous les fichiers souhaités sur la « barre de film » inférieure, appuyez sur « Enregistrer ».
- Avant de démarrer la gravure, choisissez le lecteur dans lequel se trouve le support vierge à graver.
- ▶ Dans le menu, vous pouvez maintenant attribuer un titre et une date au CD ou DVD. Vous avez en outre la possibilité de munir le CD ou DVD d'un design de menu de votre choix.
 - ▶ Marquez le fichier à sauvegarder et cliquez sur « Start » pour démarrer la gravure.
- i** Pour accéder à un mode d'emploi détaillé de MediaImpression, il vous suffit d'appuyer sur la touche « F1 » de votre clavier pendant le fonctionnement de MediaImpression.

Réglages du système

	Réglage	Validité	Réglage par défaut
Mode film	Résolution	permanent	Haute pour film, standard pour photo
	Exposition	une fois	0 EV
	Balance des blancs	une fois	off
	Stabilisation d'image	permanent	off
	Détection de mouvement	une fois	off
	Photo de nuit	une fois	off
	Déclencheur automatique	une fois	Arrêt
	Effet	une fois	normal
Système	Son	permanent	Marche
	Système TV	permanent	Selon région de vente
	Langue	permanent	Selon région de vente
	Volume	permanent	Niveau 6

Dépannage rapide

Erreur	Cause possible	Solution
Les photos/films sont flous.	Le mode macro est activé.	Désactivez le mode macro.
	L'objectif est sale.	Nettoyez l'objectif.
Les photos/films sont légèrement teintés.	Le réglage de la balance des blancs n'est pas correct.	Sélectionnez le réglage de la balance des blancs adapté en fonction des conditions d'exposition.
Les photos/films apparaissent dans des couleurs modifiées.	Un effet spécial est activé.	Désactivez l'effet spécial.
Les photos/films sont trop foncés/trop clairs.	La lampe est éteinte.	Allumez la lampe du caméscope HD.
	La lampe est obturée p. ex. par un doigt.	Tenez l'appareil sans obturer le flash.
	Le motif est trop éloigné.	Rapprochez-vous du motif.
	Les prises de vues ont été faites en contre-jour.	Désactivez le mode contre-jour.
	La correction d'exposition est dérégulée.	Réglez la correction d'exposition.
Impossible d'effacer les	La carte SD/SDHC est bloquée.	Débloquez la carte SD/SDHC.

photos/films.	Le fichier est bloqué.	Débloquez le fichier.
L'appareil ne se met pas en marche.	La batterie est vide.	Rechargez la batterie.
Impossible d'utiliser la carte SD/SDHC.	La carte SD/SDHC n'est pas correctement insérée dans le compartiment pour carte.	Réinsérez la carte SD/SDHC correctement.
L'appareil n'est pas reconnu par l'ordinateur	Le pilote de l'appareil n'est pas installé sur l'ordinateur.	Installez le pilote.

Si le problème persiste, contactez notre service après-vente. Vous trouverez les coordonnées de contact au dos de ce manuel.

N'intervenez en aucun cas sur l'appareil : celui-ci ne présente aucune pièce pouvant faire l'objet de réparations. Toute intervention effectuée par du personnel non-autorisé entraîne l'annulation de la garantie.

Les conditions de prise en charge dans le cadre de la garantie sont détaillées dans les documents relatifs à la garantie accompagnant l'appareil.

Recyclage

Emballage



Votre appareil se trouve dans un emballage de protection afin d'éviter qu'il ne soit endommagé au cours du transport. Les emballages sont des matières premières et peuvent être recyclés ou réintégrés dans le circuit des matières premières.

Appareil



Une fois arrivé en fin de vie, ne jetez en aucun cas l'appareil dans une poubelle classique. Informez-vous auprès de votre municipalité des possibilités de recyclage écologique et adapté.

Batteries



Les batteries usagées ne sont pas des déchets domestiques. Elles doivent être déposées dans un lieu de collecte des piles usagées.

Nettoyage

Avant de nettoyer l'appareil, débranchez impérativement la prise.

Pour nettoyer l'appareil, utilisez un chiffon doux et sec. N'utilisez pas de solvants ni de détergents chimiques qui pourraient endommager la surface et/ou les inscriptions figurant sur l'appareil.

Caractéristiques techniques

Capteur d'image	CMOS 5 mégapixels
Modes multifonction	Appareil photo et caméscope numérique HD
Objectif	F 3,5 – 3,7 (f = 6,8 – 34 mm)
Écran	3" LCD
Norme TV	NTSC/PAL
Support d'enregistrement	26 Mo de mémoire interne (une partie est réservée au logiciel résident), emplacement pour cartes SD/SDHC de 8 Go maximum.
Formats de fichiers	Photo : JPEG ; film : AVI
Plage de réglage	Normal : 30 cm ~ ∞ Macro : 1 cm – 30 cm du milieu de l'image
Zoom	Zoom optique 5 x
Résolution photo	Élevée 3744 x 2808 (interpolés) Standard 2592 x 1944 Basse 1600 x 1200
Résolution film	HD 1280 x 720 D1 720 x 480 VGA 640 x 480 QVGA 320 x 240
Balance des blancs	Automatique, manuelle (lumière du jour, lumière fluorescente, lumière incandescente)
Prise PC	Port Mini USB 2.0
Alimentation	Batterie lithium-ion NP60, 1050 mAh, 3,7 V

Index

A

Allumer et éteindre	14
---------------------------	----

C

Caméscope	
Description de l'appareil	6
Caractéristiques techniques	60
Charger la batterie	14
Consignes de sécurité	
Éviter les bris accidentels	4
Éviter les décharges électriques	1
Éviter les pertes de données	4
Éviter tout dommage de la batterie	4
Éviter tout dommage des cartes SD/SDHC	4
Éviter tout dommage du caméscope	3
Éviter tout risque d'incendie	2
Éviter toutes lésions des yeux	3
Protéger de l'eau de condensation	4
Risque de brûlure	3
Risque d'explosion	2
Risque d'intoxication	2
Contenu de l'emballage	7
Convertir avec Media Converter 2.5	50

D

Dépannage rapide	57
Détection de mouvement	41

F

Fonctions en mode de lecture25

 Bloquer des films26

 Photos en miniature26

 Repasser des films.....27

I

Informations à l'écran15

Insérer la carte mémoire SD/SDHC.....13

Installation

 Installer le pilote.....48

 Programmes d'application48

M

Menu « Effets spéciaux »

 Balance des blancs43

 Exposition.....43

 Varier les effets spéciaux42

Menu « Réglages »

 Afficher des informations47

 Formater.....46

 Langue47

 Réglage de la date / de l'heure45

 Réglage du son.....44

 Réglage par défaut47

 Système TV.....47

Menu du mode appareil photo

 Balance des blancs34

 Contre-jour35

 Déclencheur automatique33

 Deux en un.....30

 Encadrement photo.....31

 Exposition.....30

Flash	32
Impression de date	35
Mode macro	29
Prise de nuit	35
Prises de vues en série	34
Résolution	29
Menu du mode film	19
Balance des blancs	21
Enregistrer des films	23
Exposition	20
Exposition intelligente	22
Mode macro	20
Netteté	21
Prise de nuit	22
Quitter	22
Résolution	19
Stabilisation	22
Menu principal	18

N

Nettoyage	59
-----------------	----

P

Prendre des photos	36
Préparation	
Charger la batterie	14
Insérer la batterie	12
Insérer la carte mémoire SD/SDHC	13

R

Recyclage	59
Réglages du système	56

S	
Sauvegarder des données sur DVD	54
T	
Table des matières	i
Transférer films et photos sur un ordinateur	49
U	
Utiliser les menus sur l'écran.....	17
V	
Visualiser des films	23
Lecture sur l'écran	23
Lecture sur un téléviseur.....	24
Visualiser des photos	
Bloquer des photos	40
Effacer des photos	39
Fonctions en mode de lecture	38
Lecture su un téléviseur.....	38
Lecture su l'écran	36
Photos en miniature	40
Visualiser un diaporama	41
Vue de l'appareil	
Arrière	9
Dessous.....	11
Façade.....	8
Vue latérale	10