

medion

Bedienungsanleitung
Notice d'utilisation
Gebruiksaanwijzing

Manual de instrucciones
Istruzioni per l'uso
User manual



Haartrockner
Sèche-cheveux
Haardroger
Secador del pelo
Asciugacapelli
Hair dryer

MEDION HD1 (MD 19983)

Inhaltsverzeichnis

1. Informationen zu dieser Bedienungsanleitung	4	
1.1. Zeichenerklärung.....	4	FR
2. Bestimmungsgemäßer Gebrauch.....	6	
3. Allgemeine Sicherheitshinweise	7	NL
4. EU-Konformitätsinformation	11	
5. Lieferumfang	11	ES
6. Geräteübersicht	12	
7. Gerät verwenden	14	IT
8. Sicherheitseinrichtung.....	16	
9. Gerät aufbewahren.....	16	EN
10. Gerät reinigen und pflegen	17	
10.1. Automatische Reinigung	17	
11. Entsorgung.....	18	
12. Technische Daten	22	
13. Serviceinformationen.....	23	
14. Impressum	27	

1. Informationen zu dieser Bedienungsanleitung



Vielen Dank, dass Sie sich für unser Produkt entschieden haben. Wir wünschen Ihnen viel Freude mit dem Gerät.

Lesen Sie vor Inbetriebnahme die Sicherheitshinweise und die gesamte Anleitung aufmerksam durch. Beachten Sie die Warnungen auf dem Gerät und in der Bedienungsanleitung.

Bewahren Sie die Bedienungsanleitung immer in Reichweite auf. Wenn Sie das Gerät verkaufen oder weitergeben, händigen Sie unbedingt auch diese Bedienungsanleitung aus, da sie ein wesentlicher Bestandteil des Produktes ist.

1.1. Zeichenerklärung

Ist ein Textabschnitt mit einem der nachfolgenden Warnsymbole gekennzeichnet, muss die im Text beschriebene Gefahr vermieden werden, um den dort beschriebenen, möglichen Konsequenzen vorzubeugen.



GEFAHR!

Warnung vor unmittelbarer Lebensgefahr!



WARNUNG!

Warnung vor möglicher Lebensgefahr und/oder schweren, irreversiblen Verletzungen!



VORSICHT!

Warnung vor möglichen mittelschweren und/oder leichten Verletzungen!



WARNUNG!

Warnung vor Gefahr durch elektrischen Schlag in Kombination mit Wasser!



VORSICHT!

Gefahr durch heiße Oberflächen!

DE

FR

NL

ES

IT

EN

2. Bestimmungsgemäßer Gebrauch

Das Gerät ist ausschließlich für das Frisieren und Trocknen menschlicher Kopfhare vorgesehen.

Das Gerät ist nur für den privaten und nicht für den gewerblichen Gebrauch bestimmt.

- ▶ Bitte beachten Sie, dass im Falle des nicht bestimmungsgemäßen Gebrauchs die Haftung erlischt:
- ▶ Bauen Sie das Gerät nicht ohne unsere Zustimmung um und verwenden Sie keine nicht von uns genehmigten oder gelieferten Zusatzgeräte.
- ▶ Verwenden Sie nur von uns gelieferte oder genehmigte Ersatz- und Zubehörteile.
- ▶ Beachten Sie alle Informationen in dieser Bedienungsanleitung, insbesondere die Sicherheitshinweise. Jede andere Bedienung gilt als nicht bestimmungsgemäß und kann zu Personen- oder Sachschäden führen.

3. Allgemeine Sicherheitshinweise

- Bewahren Sie das Gerät und das Zubehör an einem für Kinder unerreichbaren Platz auf.
- Diese Geräte können von Kindern ab 8 Jahren sowie von Personen mit reduzierten physischen, sensorischen oder mentalen Fähigkeiten oder Mangel an Erfahrung und/oder Wissen benutzt werden, wenn sie beaufsichtigt werden oder bezüglich des sicheren Gebrauchs des Gerätes unterwiesen wurden und die daraus resultierenden Gefahren verstanden haben.
- Kinder dürfen nicht mit dem Gerät spielen.
- Reinigung und Benutzer-Wartung dürfen nicht durch Kinder durchgeführt werden, es sei denn, sie sind älter als 8 Jahre und beaufsichtigt.

- Kinder jünger als 8 Jahre sind vom Gerät und dem Netzteil fernzuhalten.
- Gerät nicht in Betrieb nehmen, wenn das Gerät oder das Netzkabel sichtbare Schäden aufweist oder heruntergefallen ist.
- Wenn die Netzanschlussleitung dieses Gerätes beschädigt wird, muss sie durch den Hersteller oder seinen Kundendienst oder eine ähnlich qualifizierte Person ersetzt werden, um Gefährdungen zu vermeiden.
- Schließen Sie den Netzstecker bei ausgeschaltetem Gerät nur an eine gut erreichbare, ordnungsgemäß installierte Schutzkontaktsteckdose an, die sich in der Nähe des Verwendungsortes befindet. Lassen Sie die Steckdose unbedingt jederzeit frei zugänglich, damit der Stecker ungehindert abgezogen werden kann.

- Führen Sie keine Metallgegenstände in die Lufteinlass- oder Gebläseöffnung ein, da dies zu Stromschlägen führen kann.
- Decken Sie das Gerät nicht ab und halten Sie den Lufteinlass- und Gebläseöffnung immer frei und sauber.
- Das Gerät oder das Netzkabel niemals mit nassen oder feuchten Händen berühren.
- Ziehen Sie das Netzkabel stets am Netzstecker aus der Steckdose, ziehen Sie nicht am Kabel.
- Lassen Sie das Gerät während des Betriebs nie unbeaufsichtigt.
- Vermeiden Sie den Kontakt des Netzkabels mit heißen Geräteteilen.
- Achten Sie darauf, dass das Netzkabel nicht über scharfe Kanten verläuft, nicht eingeklemmt wird oder herunterhängt, um Stolperfallen zu vermeiden.

- Tauchen Sie das Gerät niemals in Wasser oder andere Flüssigkeiten.
- Ziehen Sie nach jedem Gebrauch in Badezimmern den Netzstecker, da durch die Feuchtigkeit durch stromführende Teile die Gefahr eines Stromschlags besteht.
- Setzen Sie das Gerät keinen extremen Bedingungen aus. Zu vermeiden sind:
 - hohe Luftfeuchtigkeit oder Nässe,
 - extrem hohe oder tiefe Temperaturen,
 - direkte Sonneneinstrahlung,
 - offenes Feuer.

4. EU-Konformitätsinformation

CE Hiermit erklärt die MEDION AG, dass sich dieses Gerät in Übereinstimmung mit den grundlegenden Anforderungen und den übrigen einschlägigen Bestimmungen befindet:

- EMV-Richtlinie 2014/30/EU
- Niederspannungsrichtlinie 2014/35/EU
- Ökodesign-Richtlinie 2009/125/EG
- RoHS-Richtlinie 2011/65/EU.

5. Lieferumfang

Überprüfen Sie die Vollständigkeit der Lieferung und benachrichtigen Sie uns innerhalb von 14 Tagen nach dem Kauf, falls die Lieferung nicht komplett ist.

Mit dem von Ihnen erworbenen Paket haben Sie erhalten:

- Haartrockner
- Styling-Düse
- Diffuser-Düse
- Dokumentation

6. Geräteübersicht



Abb. 1 – Geräteübersicht mit Zubehör

1. Styling-Düse
2. Luftauslassöffnung
3. Leuchtring zur Heizstufenanzeige
4. Heizstufentaste
5. Gebläsestufenschalter
6. Lufteintrittsöffnung mit Schutzgitter
7. Netzstecker
8. Netzkabel
9. Diffuser-Düse

DE

FR

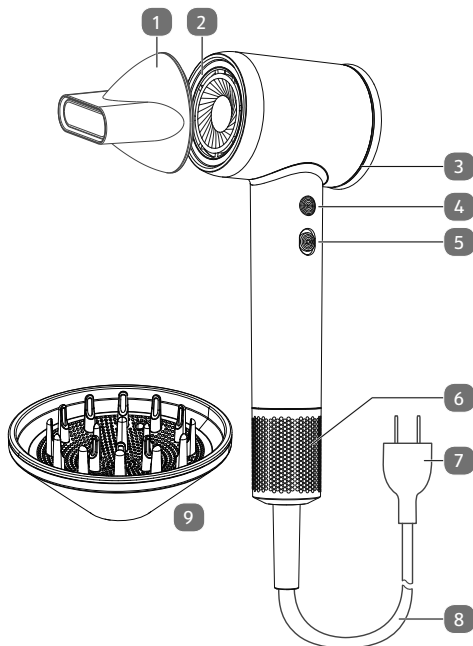
NL

ES

IT

EN

7. Gerät verwenden



WARNUNG!

Verletzungsgefahr durch Stromschlag durch stromführende Teile.

- Verwenden Sie das Gerät nicht mit nassen Händen, in der Nähe oder in der Dusche, Badewanne oder einem befüllten Waschbecken. Sollte das Gerät mit Wasser in Berührung gekommen sein, nicht ins Wasser greifen, sondern sofort den Netzstecker ziehen.
-



WARNUNG!

Verletzungsgefahr durch Verbrennung/Brandgefahr durch heiße Oberflächen.

Während des Betriebs werden Geräteteile sehr heiß.

- Fassen Sie das Gerät während des Betriebs nur am Haltegriff an. Die verwendeten Aufsteckdüsen werden ebenfalls heiß. Vermeiden Sie jeden Hautkontakt mit den heißen Geräteoberflächen.
 - Verwenden Sie vor dem Gebrauch kein Haarspray oder andere leicht entflammbare Mittel auf Ihrem Haar.
 - Verwenden Sie das Gerät nicht an Kunsthaar.
 - Während des Betriebs Gerät nicht auf brennbare Unterlagen wie Kissen, Decken, Handtücher usw. ablegen.
-

- ▶ Schließen Sie den Netzstecker bei ausgeschaltetem Gerät an eine gut erreichbare, ordnungsgemäß installierte Schutzkontaktsteckdose an.
- ▶ Setzen Sie die passende Düse auf. Die Düsen haften magnetisch.
 - Styling-Düse: Zum Frisieren
 - Diffusor-Düse: Für Haarvolumen und Stand
- ▶ Wählen Sie die gewünschten Gebläsestufe mit dem Gebläsestufenschalter.
- ▶ Durch wiederholtes Drücken der Heizstufentaste wählen Sie die Heizstufe. Die gewählte Stufe wird durch einen farbigen Leuchtring angezeigt:
 - aus: keine Heizstufe
 - blau: kalt **COLD**
 - gelb: geringe Heizstufe **TEMP 1**
 - orange: mittlere Heizstufe **TEMP 2**
 - rot: hohe Heizstufe **TEMP 3**
- ▶ Setzen Sie die Diffusor-Düse am Kopf nahe der Haarwurzeln an und bewegen Sie ihn in kreisenden Bewegungen.
- ▶ Verwenden Sie die Finger der Diffusor-Düse, um das Haar etwas anzuheben und darunter zu föhnen. Arbeiten Sie sich bis in die Haarspitzen vor.
- ▶ Schalten Sie nach dem Frisieren das Gerät mit dem Gebläsestufenschalter aus und ziehen Sie den Netzstecker aus der Steckdose.

8. Sicherheitseinrichtung

Ihr Gerät ist mit einem Überhitzungsschutz ausgestattet. Bei Überhitzung schaltet das Gerät ab.

- ▶ Um eine Überhitzung zu vermeiden, halten Sie die Lufteinlassöffnung immer frei von Haaren und Staub und sauber, decken Sie sie nicht ab.
- ▶ Lassen Sie das Gerät zunächst abkühlen und nehmen es anschließend wieder in Betrieb.

9. Gerät aufbewahren

- ▶ Lassen Sie das Gerät auf einer hitzebeständigen Unterlage abkühlen.
- ▶ Hängen Sie das Gerät nicht am Netzkabel auf.
- ▶ Wickeln Sie das Kabel nicht um den Haartrockner.
- ▶ Wenn Sie das Gerät nicht benutzen, ziehen Sie den Netzstecker und bewahren Sie das Gerät an einem trockenen, staubfreien Ort auf.
- ▶ Achten Sie darauf, dass das Gerät außerhalb der Reichweite von Kindern aufbewahrt wird.
- ▶ Um Beschädigungen bei einem Transport zu vermeiden, empfehlen wir Ihnen, die Originalverpackung zu nutzen.

10. Gerät reinigen und pflegen



WARNUNG!

Verletzungsgefahr durch Stromschlag durch stromführende Teile.

- Schalten Sie das Gerät aus und ziehen Sie den Netzstecker aus der Netzsteckdose, bevor Sie das Gerät reinigen.
 - Tauchen Sie das Gerät niemals in Wasser oder andere Flüssigkeiten.
-
- ▶ Reinigen Sie die Außenflächen des Geräts mit einem weichen, leicht angefeuchteten Tuch.
 - ▶ Verwenden Sie auf keinen Fall scharfe, schmirgelnde oder körnige, essigsäure-, soda-, alkohol- oder lösemittelhaltige Reinigungsmittel. Diese können die Oberflächen oder die Bedruckung des Geräts beschädigen
 - ▶ Spülen Sie die Düsenaufsätze ggf. mit Wasser und einem milden Spülmittel.
 - ▶ Lassen Sie das Gerät und das Zubehör nach dem Reinigen vollständig trocknen, bevor Sie es wieder zusammensetzen und verwenden.

10.1. Automatische Reinigung

Das Gerät hat eine Reinigungsautomatik.

- ▶ Drücken und halten Sie nach Anschließen des Geräts ans Stromnetz (oder innerhalb von ca. 10 Sekunden nach Ausschalten des Geräts) die Heizstufentaste für ca. 5 Sekunden, um die Reinigungsautomatik einzuschalten.

Nach ca. 10 Sekunden wird der Rückwärtslauf der Reinigungsautomatik automatisch beendet.

- ▶ Durch erneutes Aus- und Einschalten oder Anschließen ans Stromnetz wird das Gerät zurückgesetzt.
- ▶ Wiederholen Sie nach Bedarf den Vorgang (bis maximal dreimal hintereinander).

11. Entsorgung



VERPACKUNG

Ihr Gerät befindet sich zum Schutz vor Transportschäden in einer Verpackung. Verpackungen sind aus Materialien hergestellt, die umweltschonend entsorgt und einem fachgerechten Recycling zugeführt werden können.



Beachten Sie folgende **Kennzeichnung von Verpackungsmaterialien** bei der Mülltrennung mit den Abkürzungen (a) und Nummern (b):

1–7: Kunststoffe/20–22: **Papier und Pappe**/80–98: **Verbundstoffe**

(Nur für Frankreich)



Das „Triman“-Symbol informiert den Verbraucher darüber, dass das Produkt recycelbar ist, einem erweiterten System der Herstellerverantwortung und in Frankreich einer Sortieranweisung unterliegt.



GERÄT (nur für Deutschland)

Alle mit dem nebenstehenden Symbol gekennzeichneten Elektro- bzw. Elektronikgeräte dürfen nicht im normalen Hausmüll entsorgt werden, sondern sind vom Endnutzer am Ende ihrer Lebenserwartung einer vom unsortierten Siedlungsabfall getrennten Erfassung zuzuführen.

Die Endnutzer haben Altbatterien und Altakkumulatoren, die nicht vom Altgerät umschlossen sind, sowie Lampen, die zerstörungsfrei aus dem Altgerät entnommen werden können, vor der Abgabe an einer Erfassungsstelle vom Altgerät zerstörungsfrei zu trennen und einer separaten Sammlung zuzuführen.

Vertreiber mit einer Verkaufsfläche für Elektro- und Elektronikgeräte von mindestens 400 Quadratmetern sowie Vertreiber von Lebensmitteln mit einer Gesamtverkaufsfläche von mindestens 800 Quadratmetern, die mehrmals im Kalenderjahr oder dauerhaft Elektro- und Elektronikgeräte anbieten und auf dem Markt bereitstellen, sind verpflichtet, bei der Abgabe eines neuen Elektro- oder Elektronikgerätes an einen Endnutzer ein Altgerät des Endnutzers der gleichen Geräteart, das im Wesentlichen die gleichen Funktionen wie das neue Gerät erfüllt, am Ort der Abgabe oder in unmittelbarer Nähe hierzu unentgeltlich zurückzunehmen und auf Verlangen des Endnutzers unabhängig vom Kauf eines neuen Elektro- oder Elektronikgerätes bis zu drei Altgeräte pro Geräteart, die in keiner äußeren Abmessung größer als 25 Zentimeter sind, im

DE

FR

NL

ES

IT

EN

Einzelhandelsgeschäft oder in unmittelbarer Nähe hierzu unentgeltlich zurückzunehmen.

Bei einem Vertrieb unter Verwendung von Fernkommunikationsmitteln gelten alle Lager- und Versandflächen für Elektro- und Elektronikgeräte des Vertreibers als Verkaufsfläche sowie alle Lager- und Verkaufsflächen des Vertreibers als Gesamtverkaufsfläche. Zudem ist bei einem Vertrieb unter Verwendung von Fernkommunikationsmitteln bei Abgabe des neuen Elektro- bzw. Elektronikgerätes durch Auslieferung bei einem privaten Haushalt die unentgeltliche Abholung des Altgerätes bei diesem Ort der Abgabe auf Geräte der Kategorien 1, 2 und 4 der Anlage 1 zu § 2 Abs. 1 ElektroG beschränkt (Wärmeüberträger, Bildschirme, Monitore und Geräte, die Bildschirme mit einer Oberfläche von mehr als 100 Quadratcentimetern enthalten, Großgeräte).

Zur Abgabe von Altgeräten stehen in Ihrer Nähe kostenfreie Erfassungsstellen sowie ggf. weitere Annahmestellen für die Wiederverwendung der Altgeräte zur Verfügung. Die Adressen können Sie von Ihrer Kommunalverwaltung erhalten.

Verfügt das Altgerät über Datenspeicher, sollten vor der Rückgabe alle Daten extern gesichert und von dem Altgerät dauerhaft und unwiderruflich gelöscht werden. Endnutzer sind ausschließlich selbst dafür verantwortlich, dass alle personenbezogenen Daten auf den zu entsorgenden Altgeräten gelöscht sind.



GERÄT (für alle anderen deutschsprachigen Länder)

Alle mit dem nebenstehenden Symbol gekennzeichneten Altgeräte dürfen nicht im normalen Hausmüll entsorgt werden.

Entsprechend Richtlinie 2012/19/EU ist das Gerät am Ende seiner Lebensdauer einer geordneten Entsorgung zuzuführen.

Dabei werden im Gerät enthaltene Wertstoffe der Wiederverwertung zugeführt und die Belastung der Umwelt und negative Auswirkungen auf die menschliche Gesundheit vermieden.

Geben Sie das Altgerät an einer Sammelstelle für Elektroschrott oder einem Wertstoffhof ab.

Wenden Sie sich für nähere Auskünfte an Ihr örtliches Entsorgungsunternehmen oder Ihre kommunale Verwaltung.

DE

FR

NL

ES

IT

EN

12. Technische Daten

Gerät	
Eingangsspannung	220-240 V~, 50/60 Hz
Leistung	1600 Watt
Gebälsestufen	2
Heizstufen	3
Schutzklasse	II 
IP-Schutzklasse	IPX0
Kabellänge	ca. 1,80 m

13. Serviceinformationen

Sollte Ihr Gerät einmal nicht wie gewünscht und erwartet funktionieren, wenden Sie sich zunächst an unseren Kundenservice. Es stehen Ihnen verschiedene Wege zur Verfügung, um mit uns in Kontakt zu treten:

- In unserer Service-Community treffen Sie auf andere Benutzer sowie unsere Mitarbeiter und können dort Ihre Erfahrungen austauschen und Ihr Wissen weitergeben.
Sie finden unsere Service-Community unter community.medion.com.
- Gerne können Sie auch unser Kontaktformular unter www.medion.com/contact nutzen.
- Selbstverständlich steht Ihnen unser Serviceteam auch über unsere Hotline oder postalisch zur Verfügung.

Deutschland	
Öffnungszeiten	Multimedia-Produkte (PC, Notebook, etc.)
Mo. - Fr.: 07:00 - 20:00 Sa.: 10:00 - 18:00	☎ 0201 22099-111
	Haushalt & Heimelektronik
	☎ 0201 22099-222
	Mobiltelefon; Tablet & Smartphone
	☎ 0201 22099-333

Serviceadresse

**MEDION AG
45092 Essen
Deutschland**

Österreich**Öffnungszeiten****Rufnummer**

Mo. - Fr.: 08:00 - 20:00
Sa.: 10:00 - 18:00

① 01 9287661

Serviceadresse

**MEDION Service Center
Franz-Fritsch-Str. 11
4600 Wels
Österreich**

Schweiz**Öffnungszeiten****Rufnummer**

Mo. - Fr.: 09:00 - 19:00

① 0848 - 33 33 32

Serviceadresse	
MEDION/LENOVO Service Center Ilfangstrasse 6 8952 Schlieren Schweiz	
Belgien & Luxemburg	
Öffnungszeiten	Rufnummer (Belgien)
Mo. - Fr.: 09:00 - 19:00	☎ 02 - 200 61 98
	Rufnummer (Luxemburg)
	☎ 34-20 808 664
Serviceadresse	
MEDION B.V. John F.Kennedylaan 16a 5981 XC Panningen Die Niederlande	

DE

FR

NL

ES

IT

EN



Diese und viele weitere Bedienungsanleitungen stehen Ihnen über das Serviceportal www.medionservice.com zum Download zur Verfügung.

Aus Gründen der Nachhaltigkeit verzichten wir auf gedruckte Garantiebedingungen, Sie finden unsere Garantiebedingungen ebenfalls in unserem Serviceportal.

Sie können auch den nebenstehenden QR-Code scannen und die Bedienungsanleitung über das Serviceportal auf Ihr mobiles Endgerät laden.

14. Impressum

Copyright 2024

Stand: 24. Juni 2024

Alle Rechte vorbehalten.

Diese Bedienungsanleitung ist urheberrechtlich geschützt.

Vervielfältigung in mechanischer, elektronischer und jeder anderen Form ohne die schriftliche Genehmigung des Herstellers ist verboten.

Das Copyright liegt bei der Firma:

MEDION AG

Am Zehnthof 77

45307 Essen

Deutschland

Bitte beachten Sie, dass die oben stehende Anschrift keine Retourenanschrift ist. Kontaktieren Sie zuerst immer unseren Kundenservice.

DE

FR

NL

ES

IT

EN

Sommaire

1. Informations concernant la présente notice d'utilisation...	30
1.1. Explication des symboles	30
2. Utilisation conforme	32
3. Consignes de sécurité générales	33
4. Information relative à la conformité UE	37
5. Contenu de l'emballage.....	37
6. Vue d'ensemble de l'appareil	38
7. Utilisation de l'appareil	40
8. Dispositif de sécurité	42
9. Rangement de l'appareil	42
10. Nettoyage et entretien de l'appareil	43
10.1. Automatische Reinigung	44
11. Recyclage.....	44
12. Caractéristiques techniques	46
13. Informations relatives au service après-vente.....	46
14. Mentions légales.....	50

DE

FR

NL

ES

IT

EN

1. Informations concernant la présente notice d'utilisation



Nous vous remercions d'avoir choisi notre produit. Nous vous souhaitons une bonne utilisation.

Veuillez lire attentivement les consignes de sécurité et la notice d'utilisation dans son intégralité avant la mise en marche de l'appareil. Tenez compte des avertissements figurant sur l'appareil et dans la notice d'utilisation.

Conservez toujours la notice d'utilisation à portée de main. Si vous vendez ou donnez l'appareil, remettez impérativement cette notice d'utilisation, car elle fait partie intégrante du produit.

1.1. Explication des symboles

Le danger décrit dans les paragraphes signalés par l'un des symboles d'avertissement suivants doit être évité, afin d'empêcher les conséquences potentielles évoquées.



DANGER !

Danger de mort imminente !



AVERTISSEMENT !

Éventuel danger de mort et/ou de blessures graves irréversibles !



ATTENTION !

Risque de blessures légères et/ou moyennement graves !



AVERTISSEMENT !

Risque de choc électrique en combinaison avec l'eau !



ATTENTION !

Les surfaces brûlantes présentent un risque !

DE

FR

NL

ES

IT

EN

2. Utilisation conforme

L'appareil est exclusivement destiné à la coiffure et au séchage des cheveux humains.

L'appareil est destiné exclusivement à un usage privé et non à une utilisation commerciale.

- ▶ Veuillez noter qu'en cas d'utilisation non conforme, la garantie sera annulée :
- ▶ Ne transformez pas l'appareil sans notre accord et n'utilisez pas d'appareils auxiliaires autres que ceux autorisés ou fournis par nos soins.
- ▶ N'utilisez que des pièces de rechange et des accessoires fournis ou autorisés par nos soins.
- ▶ Tenez compte de toutes les informations contenues dans cette notice d'utilisation, en particulier des consignes de sécurité. Toute autre utilisation est considérée comme non conforme et peut entraîner des dommages corporels ou matériels.

3. Consignes de sécurité générales

- Conservez l'appareil et les accessoires dans un endroit situé hors de portée des enfants.
- Ces appareils peuvent être utilisés par des enfants âgés de plus de 8 ans ainsi que par des personnes présentant des capacités physiques, sensorielles ou mentales restreintes ou manquant d'expérience et/ou de connaissances s'ils sont surveillés ou s'ils ont reçu des instructions pour pouvoir utiliser l'appareil en toute sécurité et ont compris les dangers en résultant.
- Les enfants ne doivent pas jouer avec l'appareil.
- Le nettoyage et l'entretien incombant à l'utilisateur ne doivent pas être réalisés par des enfants, à moins qu'ils soient âgés de plus de 8 ans et qu'ils soient surveillés.

DE

FR

NL

ES

IT

EN

- Les enfants de moins de 8 ans doivent être tenus éloignés de l'appareil et du cordon d'alimentation.
- Ne pas mettre l'appareil en service si l'appareil ou le cordon d'alimentation présentent des dommages visibles ou sont tombés.
- Si le cordon d'alimentation de l'appareil est endommagé, il doit alors être remplacé par le fabricant, son SAV ou une personne de qualification similaire pour éviter tout risque.
- L'appareil étant éteint, branchez la fiche d'alimentation dans une prise de courant de type F réglementaire facilement accessible située à proximité du lieu d'installation de l'appareil. Laissez impérativement la prise de courant libre d'accès à tout moment afin de pouvoir débrancher librement la fiche d'alimentation.

- N'insérez pas d'objets métalliques dans l'ouverture d'entrée d'air ou de la soufflerie, car cela pourrait provoquer un choc électrique.
- Ne couvrez pas l'appareil et gardez toujours l'entrée d'air et la bouche de la soufflerie dégagées et propres.
- Ne touchez jamais l'appareil ou le cordon d'alimentation avec les mains humides ou mouillées.
- Ne tirez pas sur le cordon d'alimentation mais toujours au niveau de la fiche d'alimentation pour débrancher celle-ci de la prise de courant.
- Ne laissez jamais l'appareil sans surveillance lorsqu'il fonctionne.
- Évitez tout contact entre le cordon d'alimentation et les parties chaudes de l'appareil.

DE

FR

NL

ES

IT

EN

- Veillez à ce que le cordon d'alimentation ne passe pas sur des arêtes vives, ne soit pas coincé ou ne pende pas afin d'éviter tout risque de trébuchement.
- Ne plongez jamais l'appareil dans l'eau ou d'autres liquides.
- Débranchez la fiche d'alimentation après chaque utilisation dans une salle de bain, car il y a un risque de choc électrique dû à l'humidité provoquée par les pièces sous tension.
- N'exposez pas l'appareil à des conditions extrêmes. À éviter :
 - humidité de l'air élevée ou exposition à l'eau,
 - températures extrêmement élevées ou basses,
 - exposition directe au soleil,
 - flammes nues.

4. Information relative à la conformité UE

 Par la présente, MEDION AG déclare que cet appareil est conforme aux exigences essentielles et autres réglementations pertinentes :

- Directive CEM 2014/30/UE
- Directive basse tension 2014/35/UE
- Directive d'écoconception 2009/125/CE
- Directive RoHS 2011/65/UE.

5. Contenu de l'emballage

Veuillez vérifier si la livraison est complète et nous signaler toute pièce manquante dans les 14 jours suivant l'achat.

Le produit que vous avez acheté comprend :

- Sèche-cheveux
- Buse de coiffage
- Buse de diffusion
- Documentation

DE

FR

NL

ES

IT

EN

6. Vue d'ensemble de l'appareil

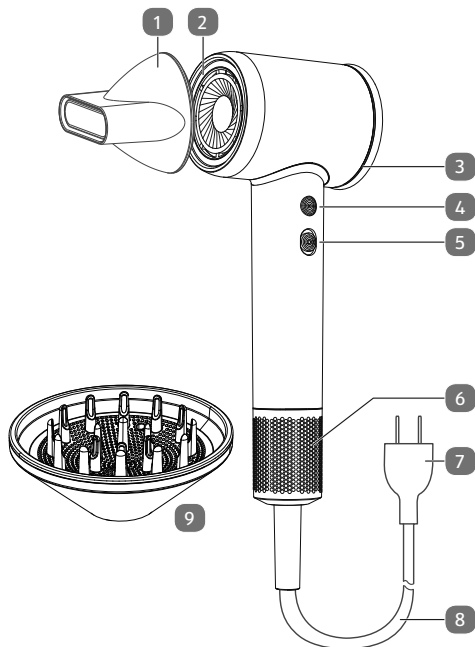

Fig. 1 – Aperçu de l'appareil avec les accessoires

1. Buse de coiffage
2. Ouverture de sortie d'air
3. Anneau lumineux indiquant le niveau de température
4. Bouton de niveau de température
5. Commutateur de vitesse de la soufflerie
6. Ouverture d'entrée d'air avec grille de protection
7. Fiche d'alimentation
8. Cordon d'alimentation
9. Buse de diffusion

DE

FR

NL

ES

IT

EN

7. Utilisation de l'appareil



AVERTISSEMENT !

Risque de blessure par électrocution par des pièces sous tension.

- Ne pas utiliser l'appareil avec les mains mouillées, à proximité de ou dans la douche, la baignoire ou un lavabo rempli. Si l'appareil est entré en contact avec de l'eau, ne pas mettre les mains dans l'eau, mais débrancher immédiatement la fiche d'alimentation.
-



AVERTISSEMENT !

Risque de blessure par brûlure/risque d'incendie par des surfaces chaudes.

Pendant le fonctionnement, certaines parties de l'appareil deviennent très chaudes.

- Tenez l'appareil uniquement par la poignée lorsque vous l'utilisez. Les buses amovibles utilisées deviennent également chaudes. Évitez tout contact de la peau avec les surfaces chaudes de l'appareil.
 - N'utilisez pas de laque ou d'autres produits facilement inflammables sur vos cheveux avant l'utilisation.
 - N'utilisez pas l'appareil sur des cheveux synthétiques.
 - Pendant le fonctionnement, ne pas poser l'appareil sur des supports inflammables, tels que coussins, couvertures, serviettes, etc.
-

- ▶ Lorsque l'appareil est éteint, branchez la fiche d'alimentation sur une prise de courant de type F facilement accessible et correctement installée.
- ▶ Mettez en place la buse appropriée. Les buses adhèrent magnétiquement.
 - Buse de coiffage : pour le coiffage des cheveux
 - Buse de diffusion : pour donner du volume aux cheveux
- ▶ Sélectionnez la vitesse de soufflerie souhaitée à l'aide du commutateur de vitesse de la soufflerie.
- ▶ En appuyant plusieurs fois sur le bouton de niveau de température, vous sélectionnez le niveau de température. Le niveau sélectionné est indiqué par un anneau lumineux de couleur :
 - éteint : aucun niveau de température
 - bleu : froid **COLD**
 - jaune : niveau de température faible **TEMP 1**
 - orange : niveau de température moyen **TEMP 2**
 - rouge : niveau de température élevé **TEMP 3**
- ▶ Amenez la buse de diffusion au contact du crâne, près de la racine des cheveux, et déplacez-la en effectuant des mouvements circulaires.
- ▶ Utilisez les doigts de la buse de diffusion pour soulever légèrement les cheveux et les sécher en dessous. Travaillez jusqu'à la pointe des cheveux.

DE

FR

NL

ES

IT

EN

- ▶ Une fois la coiffure terminée, éteignez l'appareil à l'aide du commutateur de vitesse de la soufflerie et débranchez la fiche d'alimentation de la prise de courant.

8. Dispositif de sécurité

Votre appareil est équipé d'une protection contre la surchauffe. En cas de surchauffe, l'appareil s'arrête.

- ▶ Pour éviter la surchauffe, gardez toujours l'entrée d'air libre de cheveux et de poussière et propre, ne la couvrez pas.
- ▶ Laissez d'abord refroidir l'appareil avant de le remettre en service.

9. Rangement de l'appareil

- ▶ Laissez l'appareil refroidir sur une surface résistante à la chaleur.
- ▶ Ne suspendez pas l'appareil par le cordon d'alimentation.
- ▶ N'enroulez pas le cordon autour du sèche-cheveux.
- ▶ Si vous n'utilisez pas l'appareil pendant une longue période, débranchez la fiche d'alimentation de la prise de courant et rangez l'appareil dans un endroit sec à l'abri de la poussière.
- ▶ Veillez à ce que l'appareil soit rangé hors de portée des enfants.
- ▶ Afin d'éviter tout dommage pendant le transport, nous vous recommandons d'utiliser l'emballage d'origine.

10. Nettoyage et entretien de l'appareil



AVERTISSEMENT !

Risque de blessure par électrocution par des pièces sous tension.

- Mettez l'appareil hors tension et débranchez la fiche d'alimentation de la prise de courant avant de nettoyer l'appareil.
- Ne plongez jamais l'appareil dans l'eau ou d'autres liquides.

-
- ▶ Nettoyez les surfaces extérieures avec un chiffon doux légèrement humidifié.
 - ▶ N'utilisez en aucun cas des détergents agressifs, abrasifs, granuleux ou contenant de l'acide acétique, de l'alcool, du chlore ou des solvants. Ceux-ci peuvent endommager les surfaces ou les inscriptions sur l'appareil.
 - ▶ Rincez les buses à l'eau et utilisez au besoin un produit vaisselle doux.
 - ▶ Nettoyez l'ouverture d'entrée d'air dès que le filtre extérieur présente une accumulation de poussière. Retirez la grille de protection de l'ouverture d'entrée d'air en la dévissant dans le sens inverse des aiguilles d'une montre. Nettoyez la grille de protection et l'ouverture d'entrée d'air, par exemple avec un pinceau. Après le nettoyage, replacez la grille de protection sur l'appareil et vissez-la dans le sens des aiguilles d'une montre.
 - ▶ Après le nettoyage, laissez l'appareil et les accessoires sécher complètement avant de les réassembler et de les utiliser.

10.1. Mode de nettoyage automatique

L'appareil est doté d'un système de nettoyage automatique.

- ▶ Après avoir branché l'appareil sur le secteur (ou dans les 10 secondes environ qui suivent la mise hors tension de l'appareil), maintenez le bouton de niveau de température enfoncé pendant environ 5 secondes. L'appareil passe alors en mode de nettoyage automatique.

Au bout d'environ 10 secondes, la marche inversée du mode de nettoyage s'arrête automatiquement.

- ▶ Le fait d'éteindre et de rallumer l'appareil ou de le brancher à nouveau sur le secteur permet de le réinitialiser.
- ▶ Répétez l'opération si nécessaire (jusqu'à trois fois de suite au maximum).

11. Recyclage



EMBALLAGE

Votre appareil se trouve dans un emballage qui le protège des dommages dus au transport. Les emballages sont fabriqués à partir de matériaux qui peuvent être recyclés de manière écologique en étant soumis à un recyclage approprié.



Tenez compte du marquage **suivant des** emballages pour le tri des déchets avec les abréviations (a) et numéros (b) :
1-7 : plastiques/20-22 : **Papier et carton**/80-98 : **Matériaux composites**



(Uniquement en France)

Le symbole « Triman » informe le consommateur que le produit est recyclable, qu'il est soumis à un système de responsabilité élargi du fabricant et, en France, à des consignes de tri.



APPAREIL

Il est interdit de recycler les appareils usagés portant le symbole ci-contre avec les ordures ménagères normales.

Conformément à la Directive 2012/19/UE, l'appareil doit être recyclé de manière réglementaire lorsqu'il arrive en fin de cycle de vie.

Les matériaux recyclables contenus dans l'appareil sont ainsi recyclés, ce qui évite la pollution de l'environnement et les effets négatifs sur la santé des personnes.

Remettez l'appareil usagé à un point de collecte de déchets électriques et électroniques ou auprès d'une déchetterie.

Pour de plus amples renseignements, adressez-vous à l'entreprise de collecte des déchets locale ou à votre municipalité.

DE

FR

NL

ES

IT

EN

12. Caractéristiques techniques

Appareil	
Tension d'entrée	220-240 V~, 50/60 Hz
Puissance	1600 watts
Niveaux de soufflerie	2
Niveaux de température	3
Classe de protection	II 
Classe de protection IP	IPX0
Longueur du cordon	env. 1,80 m

13. Informations relatives au service après-vente

Si votre appareil ne fonctionne pas de la manière dont vous le souhaitez, veuillez d'abord vous adresser à notre service après-vente. Vous disposez des moyens suivants pour entrer en contact avec nous :

- Au sein de notre Service-Community, vous pouvez discuter avec

d'autres utilisateurs ainsi qu'avec nos collaborateurs pour partager vos expériences et vos connaissances.

Vous pouvez accéder à notre Service-Community ici : community.medion.com.

- Vous pouvez également utiliser notre formulaire de contact disponible ici : www.medion.com/contact.
- Notre équipe du service après-vente se tient également à votre disposition via notre assistance téléphonique ou par courrier.

France	
Horaires d'ouverture	Hotline SAV
Lun - Ven : 9h00 à 19h00	① 02 55 66 12 45
Adresse du service après-vente	
MEDION France 75 Rue de la Foucaudière 72100 LE MANS France	
Suisse	
Horaires d'ouverture	Hotline SAV
Lun - Ven : 9h00 à 19h00	① 0848 - 33 33 32

Adresse du service après-vente

MEDION/LENOVO Service Center
Ifangstrasse 6
8952 Schlieren
Suisse

Belgique & Luxembourg

Horaires d'ouverture

Lun - Ven : 9h00 à 19h00

Hotline SAV (Belgique)

☎ 02 - 200 61 98

Hotline SAV (Luxembourg)

☎ 800 278 99

Adresse du service après-vente

MEDION B.V.
John F.Kennedylaan 16a
5981 XC Panningen
Pays-Bas



La présente notice d'utilisation et bien d'autres sont disponibles au téléchargement sur le portail du SAV www.medionservice.com.

Dans le cadre d'un développement durable, nous renonçons à imprimer les conditions de garantie. Vous trouverez également nos conditions de garantie sur notre portail de services.

Vous pouvez également scanner le code QR ci-contre pour charger la notice d'utilisation sur un appareil mobile via le portail de service.

DE

FR

NL

ES

IT

EN

14. Mentions légales

Copyright 2024

Date : 24. juin 2024

Tous droits réservés.

La présente notice d'utilisation est protégée par les droits d'auteur.

Toute reproduction sous forme mécanique, électronique ou sous toute autre forme est interdite sans l'autorisation préalable écrite du fabricant.

L'entreprise suivante possède les droits d'auteur :

MEDION AG

Am Zehnthof 77

45307 Essen

Allemagne

Veuillez noter que l'adresse ci-dessus n'est pas celle du service des retours. Contactez toujours notre SAV d'abord.

Inhoudsopgave

1. Informatie over deze gebruiksaanwijzing	52
1.1. Betekenis van de symbolen	52
2. Gebruiksdoel	54
3. Algemene veiligheidsvoorschriften	55
4. EU-conformiteitsinformatie	59
5. Inhoud van de levering	59
6. Overzicht van het apparaat	60
7. Apparaat gebruiken	62
8. Veiligheidsinrichting	64
9. Apparaat opbergen	64
10. Apparaat reinigen en onderhouden.....	65
10.1. Automatische Reiniging	66
11. Afvalverwerking.....	66
12. Technische gegevens	68
13. Service-informatie	69
14. Colofon	72

DE

FR

NL

ES

IT

EN

1. Informatie over deze gebruiksaanwijzing



Hartelijk dank dat u voor ons product hebt gekozen. Wij wensen u veel plezier met het apparaat.

Lees de veiligheidsvoorschriften en de volledige gebruiksaanwijzing aandachtig door voordat u het apparaat in gebruik neemt. Neem de waarschuwingen op het apparaat en in de gebruiksaanwijzing in acht. Houd de gebruiksaanwijzing altijd binnen handbereik. Geef als u het apparaat verkoopt of doorgeeft ook altijd deze gebruiksaanwijzing mee, omdat deze een essentieel onderdeel is van het product.

1.1. Betekenis van de symbolen

Als een tekstgedeelte is gemarkeerd met een van de volgende waarschuwingssymbolen, moet het in de tekst beschreven gevaar worden vermeden om de daar beschreven mogelijke gevolgen te voorkomen.



GEVAAR!

Waarschuwing voor acuut levensgevaar!



WAARSCHUWING!

Waarschuwing voor mogelijk levensgevaar en/of ernstig blijvend letsel!



VOORZICHTIG!

Waarschuwing voor mogelijk minder ernstig en/of licht letsel!



WAARSCHUWING!

Waarschuwing voor gevaar door elektrische schok in combinatie met water!



VOORZICHTIG!

Gevaar door hete oppervlakken!

DE

FR

NL

ES

IT

EN

2. Gebruiksdoel

Het apparaat is uitsluitend bedoeld voor het stylen en drogen van menselijk hoofdhaar.

Het apparaat is uitsluitend bedoeld voor particuliere doeleinden en niet voor commercieel gebruik.

- ▶ Houd er rekening mee dat bij gebruik van het apparaat voor een ander doel dan dat waarvoor het bestemd is, de aansprakelijkheid komt te vervallen:
- ▶ Bouw het apparaat zonder onze toestemming niet om en gebruik het niet in combinatie met hulp- of aanbouwapparaten die niet door ons zijn goedgekeurd of geleverd.
- ▶ Gebruik uitsluitend door ons geleverde of goedgekeurde reserveonderdelen en accessoires.
- ▶ Neem alle informatie in deze gebruiksaanwijzing in acht en houd u in het bijzonder aan de veiligheidsvoorschriften. Iedere andere vorm van gebruik geldt als niet in overeenstemming met het gebruiksdoel en kan letsel of materiële schade tot gevolg hebben.

3. Algemene veiligheidsvoorschriften

- Bewaar het apparaat en de accessoires buiten het bereik van kinderen.
- Dit apparaat kan worden gebruikt door kinderen vanaf 8 jaar en door personen met een lichamelijke, zintuiglijke of geestelijke beperking of met gebrek aan kennis en/of ervaring, mits iemand toezicht op hen houdt of hun is geleerd hoe ze het apparaat veilig kunnen gebruiken en ze hebben begrepen welke gevaren het gebruik van het apparaat met zich meebrengt.
- Kinderen mogen niet met het apparaat spelen.
- Reiniging en gebruikersonderhoud mogen niet worden uitgevoerd door kinderen, tenzij ze ouder zijn dan 8 jaar en er iemand toezicht op hen houdt.

DE

FR

NL

ES

IT

EN

- Kinderen jonger dan 8 jaar moeten uit de buurt van het apparaat en het netsnoer worden gehouden.
- Neem het apparaat niet in gebruik als het apparaat zelf of het netsnoer zichtbaar beschadigd is of gevallen is.
- Als het netsnoer van het apparaat beschadigd raakt, moet dit door de fabrikant, de klantenservice van de fabrikant of iemand met vergelijkbare kwalificaties worden vervangen om risico's te voorkomen.
- Sluit de netstekker bij uitgeschakeld apparaat alleen aan op een goed bereikbaar en volgens de voorschriften geïnstalleerd, geaard stopcontact dat zich in de buurt van het apparaat bevindt. Zorg ervoor dat het stopcontact altijd vrij toegankelijk is, zodat de stekker moeiteloos uit het stopcontact kan worden getrokken.

- Steek geen metalen voorwerpen in de luchtinlaat- of ventilatoropening, want dit kan leiden tot elektrische schokken.
- Dek het apparaat niet af en houd de luchtinlaat- en ventilatoropening altijd vrij en schoon.
- Raak het apparaat of het netsnoer nooit aan met vochtige of natte handen.
- Haal het netsnoer altijd uit het stopcontact door aan de netstekker te trekken en trek nooit aan het snoer.
- Laat het apparaat nooit aanstaan als er niemand bij is.
- Vermijd contact van het netsnoer met hete onderdelen van het apparaat.
- Zorg ervoor dat het netsnoer niet over scherpe randen loopt, niet wordt afgekneld en niet naar beneden hangt om struikelgevaar te voorkomen.

DE

FR

NL

ES

IT

EN

- Dompel het apparaat nooit onder in water of een andere vloeistof.
- Trek de stekker uit het stopcontact na elk gebruik in een badkamer, omdat er een risico bestaat op elektrische schokken door onderdelen die onder spanning staan als gevolg van vocht.
- Stel het apparaat niet bloot aan extreme omstandigheden. Vermijd:
 - hoge luchtvochtigheid en vocht;
 - extreem hoge of lage temperaturen;
 - direct zonlicht;
 - open vuur.

4. EU-conformiteitsinformatie

CE Hierbij verklaart MEDION AG dat dit apparaat in overeenstemming is met de fundamentele eisen en de overige toepasselijke voorschriften:

- EMC-richtlijn 2014/30/EU
- Laagspanningsrichtlijn 2014/35/EU
- Ecodesignrichtlijn 2009/125/EG
- RoHS-richtlijn 2011/65/EU.

5. Inhoud van de levering

Controleer de levering op volledigheid en informeer ons binnen 14 dagen na aankoop als de levering niet compleet is.

Het door u gekochte pakket moet het volgende bevatten:

- Haardroger
- Styling-mondstuk
- Diffusormondstuk
- Documentatie

DE

FR

NL

ES

IT

EN

6. Overzicht van het apparaat

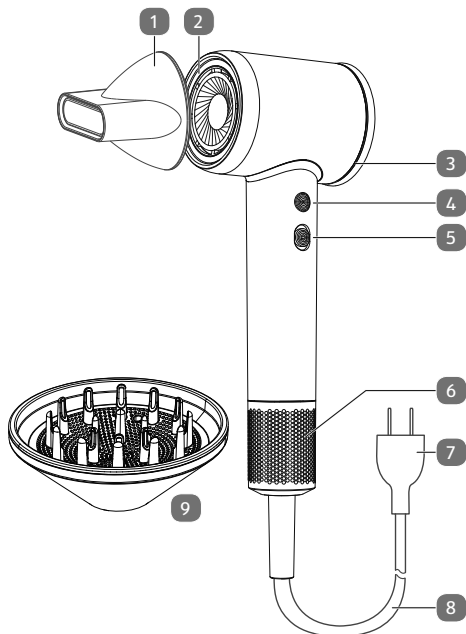

Afb. 1 – Apparaatoverzicht met accessoires

1. Styling-mondstuk
2. Luchtuitlaatopening
3. Verlichte ring voor weergave van het verwarmingsniveau
4. Niveauschakelaar verwarming
5. Niveauschakelaar ventilator
6. Luchtinlaatopening met beschermrooster
7. Netstekker
8. Netsnoer
9. Diffusormondstuk

DE

FR

NL

ES

IT

EN

7. Apparaat gebruiken



WAARSCHUWING!

Gevaar voor letsel als gevolg van een elektrische schok door stroomvoerende onderdelen.

- Gebruik het apparaat niet met natte handen, bij of in de douche, het bad of een gevulde wastafel. Als het apparaat in contact komt met water, grijp dan niet in het water, maar trek onmiddellijk de stekker uit het stopcontact.
-



WAARSCHUWING!

Risico op letsel door brandwonden/brandgevaar door hete oppervlakken.

Onderdelen van het apparaat worden zeer heet tijdens gebruik.

- Pak het apparaat tijdens gebruik alleen vast aan de handgreep. De gebruikte mondstukken worden ook heet. Vermijd huidcontact met hete oppervlakken van het apparaat.
 - Gebruik vóór het gebruik geen haarlak of andere licht ontvlambare producten op uw haar.
 - Gebruik het apparaat niet op synthetisch haar.
 - Plaats het apparaat tijdens gebruik niet op brandbare oppervlakken zoals kussens, dekens, handdoeken enz.
-

- ▶ Steek de netstekker in een goed bereikbaar, correct geïnstalleerd, geaard stopcontact terwijl het apparaat uitgeschakeld is.
- ▶ Plaats het juiste mondstuk. De mondstukken hechten magnetisch.
 - Styling-mondstuk: voor in model brengen
 - Diffusormondstuk: voor volume en stand van het haar
- ▶ Selecteer het gewenste blaasniveau met de niveauschakelaar ventilator.
- ▶ Druk herhaaldelijk op de niveauschakelaar verwarming om het verwarmingsniveau te selecteren. Het geselecteerde niveau wordt aangegeven door een gekleurde verlichte ring:
 - uit: geen verwarmingsniveau
 - blauw: koud **COLD**
 - geel: laag verwarmingsniveau **TEMP 1**
 - oranje: gemiddeld verwarmingsniveau **TEMP 2**
 - rood: hoog verwarmingsniveau **TEMP 3**
- ▶ Plaats het diffusormondstuk op het hoofd dicht bij de haarwortels en beweeg het met cirkelvormige bewegingen.
- ▶ Gebruik de vingers van het diffusormondstuk om het haar een beetje op te tillen en eronder te föhnen. Werk naar de uiteinden van uw haar toe.
- ▶ Schakel het apparaat na het stylen uit met de niveauschakelaar ventilator en trek de stekker uit het stopcontact.

DE

FR

NL

ES

IT

EN

8. Veiligheidsinrichting

Uw apparaat is uitgerust met een oververhittingsbeveiliging. Het apparaat schakelt uit als het oververhit raakt.

- ▶ Om oververhitting te voorkomen, moet u de luchtinlaatopening altijd vrij van haar en stof en schoon houden, niet afdekken.
- ▶ Laat het apparaat eerst afkoelen en neem het daarna weer in gebruik.

9. Apparaat opbergen

- ▶ Laat het apparaat afkoelen op een hittebestendig oppervlak.
- ▶ Hang het apparaat niet aan het netsnoer.
- ▶ Wikkel de kabel niet rond de haardroger.
- ▶ Haal als u het apparaat langere tijd niet gebruikt, de stekker uit het stopcontact en berg het apparaat op een droge, stofvrije plaats op.
- ▶ Bewaar het apparaat buiten het bereik van kinderen.
- ▶ Om beschadigingen bij transport te voorkomen, adviseren wij u om de originele verpakking te gebruiken.

10. Apparaat reinigen en onderhouden



WAARSCHUWING!

Gevaar voor letsel als gevolg van een elektrische schok door stroomvoerende onderdelen.

- Schakel het apparaat uit en trek de stekker uit het stopcontact voordat u het apparaat reinigt.
 - Dompel het apparaat nooit onder in water of een andere vloeistof.
-
- ▶ Reinig de buitenvlakken van het apparaat indien nodig met een zachte, licht bevochtigde doek.
 - ▶ Gebruik in geen geval bijtende, schurende of korrelige reinigingsmiddelen of reinigingsmiddelen die azijnzuur, soda, chloor of oplosmiddelen bevatten. Hierdoor kunnen de oppervlakken of bedrukking van het apparaat beschadigd raken.
 - ▶ Spoel indien nodig de mondstukken af met water en een mild afwasmiddel.
 - ▶ Reinig de luchtinlaatopening zodra zich stof ophoopt op het buitenste filter. Verwijder het beschermrooster van de luchtinlaatopening door het tegen de klok in te draaien. Reinig het beschermrooster en de luchtinlaatopening, bijvoorbeeld met een penseel. Plaats na het schoonmaken het beschermrooster terug op het apparaat en draai het met de klok mee vast.
 - ▶ Laat het apparaat en de accessoires na het reinigen volledig drogen voordat u ze weer in elkaar zet en gebruikt.

10.1. Automatische reinigingsmodus

Het apparaat heeft een automatische reinigingsfunctie.

- ▶ Houd na het aansluiten van het apparaat op het stroomnet (of binnen ca. 10 seconden na het uitschakelen van het apparaat) de verwarmingsniveautoets gedurende ca. 5 seconden ingedrukt. Het apparaat schakelt dan over naar de automatische reinigingsmodus.

Na ca. 10 seconden wordt het achteruitlopen van de reinigingsmodus automatisch beëindigd.

- ▶ Door het opnieuw uit- en inschakelen of aansluiten op het stroomnet wordt het apparaat gereset.
- ▶ Herhaal het proces zo vaak als nodig is (maximaal drie keer achter elkaar).

11. Afvalverwerking



VERPAKKING

Het apparaat zit ter bescherming tegen transportschade in een verpakking. Verpakkingen zijn gemaakt van materialen die milieuvriendelijk kunnen worden afgevoerd en vakkundig kunnen worden gerecycled.



Let op de volgende **markering van verpakkingsmateriaal** bij het scheiden van afval met de afkortingen (a) en nummers (b):
1–7: kunststoffen/20–22: **papier en karton**/80–98: **composietmaterialen**



(Alleen voor Frankrijk)

Met het 'Triman'-symbool wordt de gebruiker geïnformeerd dat het product recyclebaar is, onder een uitgebreid systeem voor producentenverantwoordelijkheid valt en dat in Frankrijk een sorteerinstructie van toepassing is.



APPARAAT

Gebruikte apparaten met het hiernaast afgebeelde symbool mogen niet bij het gewone huishoudelijk afval worden gedeponeerd.

Volgens richtlijn 2012/19/EU moet het apparaat aan het einde van de levensduur volgens de voorschriften worden afgevoerd.

Hierbij worden voor hergebruik geschikte stoffen in het apparaat gerecycled, zodat belasting van het milieu en negatieve gevolgen voor de menselijke gezondheid worden voorkomen.

Lever het apparaat in bij een inzamelpunt voor oude elektrische apparaten of bij een afvalsorteercentrum.

Neem voor meer informatie contact op met het lokale afvalverwerkingsbedrijf of met uw gemeente.

DE

FR

NL

ES

IT

EN

12. Technische gegevens

Apparaat	
Ingangsspanning	220-240 V~, 50/60 Hz
Vermogen	1600 watt
Ventilatorniveaus	2
Verwarmingsniveaus	3
Veiligheidsklasse	II 
IP-beschermklasse	IPX0
Snoerlengte	ca. 1,80 m

13. Service-informatie

Wanneer uw apparaat niet zoals gewenst of verwacht functioneert, neem dan contact op met onze klantenservice. U heeft verschillende mogelijkheden, om met ons contact op te nemen:

- In onze Service-Community vindt u andere gebruikers en onze medewerkers en daar kunt u uw ervaringen uitwisselen en uw kennis delen.
U vindt onze Service-Community onder community.medion.com.
- U kunt natuurlijk ook ons contactformulier gebruiken onder www.medion.com/contact.
- En bovendien staat ons serviceteam ook via de klantenservice of per post ter beschikking.

Nederland	
Openingstijden klantenservice	Klantenservice
Ma - vr: 08.30 - 17.00 uur	☎ 0900 - 2352534
Buiten deze tijden kunt u op het genoemde nummer te allen tijde gebruik maken van onze voicemaildienst met terugbeloptie.	

DE

FR

NL

ES

IT

EN

België & Luxemburg

Openingstijden klantenservice

Klantenservice (België)

Ma - vr: 09:00 - 19:00

☎ 02 - 200 61 98

Klantenservice (Luxemburg)

☎ 800 278 99

Serviceadres

MEDION B.V.
John F.Kennedylaan 16a
5981 XC Panningen
Nederland



Deze en vele andere gebruiksaanwijzingen staan ter beschikking om te downloaden via het serviceportaal www.medionservice.com.

Om redenen van duurzaamheid hebben wij geen gedrukte garantievoorwaarden. U vindt onze garantievoorwaarden ook in ons serviceportaal.

Ook kunt u de QR-code hiernaast scannen en de gebruiksaanwijzing via het serviceportaal downloaden op uw mobiele eindapparaat.

DE

FR

NL

ES

IT

EN

14. Colofon

Copyright 2024

Stand: 24. juni 2024

Alle rechten voorbehouden.

Deze gebruiksaanwijzing is auteursrechtelijk beschermd.

Verveelvoudiging in mechanische, elektronische of welke andere vorm dan ook zonder schriftelijke toestemming van de fabrikant is verboden.

Het copyright berust bij de firma:

MEDION AG

Am Zehnthof 77

45307 Essen

Duitsland

Houd er rekening mee dat het bovenstaande adres geen retouradres is.
Neem eerst contact op met onze klantenservice.

Índice

1. Información acerca de este manual de instrucciones	74
1.1. Explicación de los símbolos	74
2. Uso conforme a lo previsto	76
3. Indicaciones generales de seguridad	77
4. Información de conformidad UE	81
5. Volumen de suministro	81
6. Vista general del aparato	82
7. Uso del aparato	84
8. Dispositivo de seguridad	86
9. Guardar el aparato	86
10. Limpieza y conservación del aparato	87
10.1. Automatische Reinigung	88
11. Eliminación	88
12. Datos técnicos	90
13. Informaciones de asistencia técnica	91
14. Aviso legal	93

DE

FR

NL

ES

IT

EN

1. Información acerca de este manual de instrucciones



Muchas gracias por haber elegido nuestro producto. Le deseamos que disfrute con este aparato.

Antes de la puesta en servicio, lea atentamente las indicaciones de seguridad y todo el manual. Tenga en cuenta las advertencias que aparecen en el propio aparato y en el manual de instrucciones.

Mantenga siempre a mano el manual de instrucciones. En caso de que venda o transfiera el aparato, es imprescindible que entregue también este manual de instrucciones, ya que constituye una parte esencial del producto.

1.1. Explicación de los símbolos

Si una parte de texto está marcada con uno de los siguientes símbolos de advertencia, deberá evitarse el peligro descrito en el mismo para prevenir las posibles consecuencias indicadas en él.



¡PELIGRO!

¡Advertencia de peligro de muerte inminente!



¡ADVERTENCIA!

¡Advertencia de posible peligro de muerte o de lesiones graves irreversibles!



¡ATENCIÓN!

¡Advertencia de posibles lesiones de grado medio o leve!



¡ADVERTENCIA!

¡Advertencia de peligro de descarga eléctrica en combinación con agua!



¡ATENCIÓN!

¡Peligro por superficies calientes!

DE

FR

NL

ES

IT

EN

2. Uso conforme a lo previsto

El aparato se ha previsto exclusivamente para peinar y secar el cabello humano.

El aparato ha sido diseñado solo para el uso particular y no está indicado para fines comerciales.

- ▶ Tenga en cuenta que cualquier uso indebido del aparato conlleva la pérdida de la garantía:
- ▶ No realice ninguna modificación en el aparato sin nuestra autorización, ni utilice ningún aparato suplementario que no haya sido suministrado o autorizado por nosotros.
- ▶ Utilice exclusivamente accesorios y recambios suministrados o autorizados por nosotros.
- ▶ Tenga en cuenta toda la información contenida en este manual de instrucciones, especialmente las indicaciones de seguridad. Cualquier otro uso se considerará contrario al uso previsto y puede provocar daños materiales o personales.

3. Indicaciones generales de seguridad

- Guarde el aparato y los accesorios fuera del alcance de los niños.
- Este aparato puede ser utilizado por niños a partir de 8 años y por personas con disminución de sus facultades físicas, sensoriales o mentales o por personas que no tengan la suficiente experiencia o conocimientos, siempre y cuando lo hagan bajo supervisión o se les haya instruido sobre la manipulación segura del aparato y hayan comprendido los peligros resultantes.
- Los niños no deben jugar con el aparato.
- La limpieza y el mantenimiento del aparato no pueden ser realizados por niños, a menos que tengan más de 8 años y lo hagan bajo supervisión.

DE

FR

NL

ES

IT

EN

- Los niños menores de 8 años deben mantenerse alejados del aparato y de la fuente de alimentación.
- No ponga en marcha el aparato si este o el cable de alimentación presentan daños visibles o se han caído.
- Si el cable de conexión a la red eléctrica de este aparato está dañado, el fabricante, su servicio posventa o una persona con una cualificación similar deberá sustituirlo para evitar accidentes.
- Conecte la clavija de enchufe con el aparato apagado solo a una toma de corriente con puesta a tierra fácilmente accesible y debidamente instalada cerca del lugar de uso. La toma de corriente debe estar bien accesible en todo momento para poder desenchufar la clavija sin problemas.

- No introduzca ningún objeto metálico en la abertura de entrada de aire o en la abertura del ventilador, ya que podría provocar descargas eléctricas.
- No cubra el aparato y mantenga siempre despejada y limpia la abertura de entrada de aire y la abertura del ventilador.
- Nunca toque el aparato o el cable de alimentación con las manos mojadas o húmedas.
- Desenchufe el cable de alimentación de la toma de corriente tirando de la clavija de enchufe, nunca del cable.
- Nunca deje el aparato sin vigilancia durante su funcionamiento.
- Evite el contacto del cable de alimentación con piezas calientes.

DE

FR

NL

ES

IT

EN

- Asegúrese de que el cable de alimentación no pase por bordes afilados, no esté pinzado ni cuelgue para evitar riesgos de tropiezo.
- Nunca sumerja el aparato en agua ni otros líquidos.
- Extraiga la clavija de enchufe después de utilizar el aparato en cuartos de baño, ya que existe riesgo de descarga eléctrica de las piezas bajo tensión debido a la humedad.
- No exponga el aparato a condiciones extremas. Se debe evitar lo siguiente:
 - una alta humedad del aire o humedad en general;
 - temperaturas extremadamente altas o bajas;
 - la radiación solar directa;
 - llamas abiertas.

4. Información de conformidad UE

CE Por la presente, MEDION AG declara que este aparato cumple los requisitos básicos y el resto de disposiciones pertinentes:

- Directiva 2014/30/UE sobre compatibilidad electromagnética
- Directiva 2014/35/UE sobre baja tensión
- Directiva 2009/125/CE sobre diseño ecológico
- Directiva 2011/65/UE sobre restricciones de sustancias peligrosas

5. Volumen de suministro

Compruebe que el suministro esté completo y, si no fuera este el caso, avísenos dentro de un plazo de 14 días después de su compra.

Con el paquete que ha adquirido recibirá lo siguiente:

- Secador de pelo
- Boquilla de peinado
- Difusor
- Documentación

DE

FR

NL

ES

IT

EN

6. Vista general del aparato

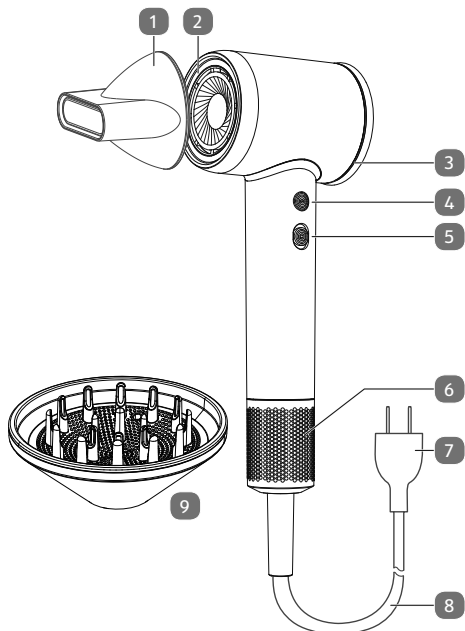

Fig. 1 – Vista general del aparato con accesorios

1. Boquilla de peinado
2. Abertura de salida de aire
3. Anillo luminoso para indicar el nivel de calor
4. Botón de nivel de calor
5. Interruptor de nivel de velocidad
6. Abertura de entrada de aire con rejilla protectora
7. Clavija de enchufe
8. Cable de alimentación
9. Difusor

DE

FR

NL

ES

IT

EN

7. Uso del aparato



¡ADVERTENCIA!

Peligro de sufrir lesiones por descarga eléctrica debido a piezas conductoras de corriente.

- No utilice el aparato con las manos mojadas, cerca o dentro de la ducha, la bañera o un lavamanos lleno. Si el aparato entra en contacto con el agua, no introduzca las manos en el agua, sino que debe desenchufar de inmediato la clavija de enchufe.
-



¡ADVERTENCIA!

Peligro de lesiones por quemaduras/riesgo de incendio por superficies calientes.

Las piezas del aparato se calientan mucho durante el funcionamiento.

- Durante el funcionamiento, agarre el aparato solo por el mango. Las boquillas encajables utilizadas también se calientan. Evite cualquier contacto de la piel con las superficies calientes del aparato.
 - No utilice laca ni otros productos altamente inflamables en el pelo antes del uso.
 - No utilice el aparato en cabello sintético.
 - No coloque el aparato sobre superficies inflamables como cojines, mantas, toallas, etc., durante el funcionamiento.
-

- ▶ Con el aparato apagado, conecte la clavija de enchufe a una toma de corriente con puesta a tierra fácilmente accesible y debidamente instalada.
- ▶ Coloque la boquilla adecuada. Las boquillas son de acoplamiento magnético.
 - Boquilla de peinado: para peinar
 - Difusor: para dar volumen y soporte al cabello
- ▶ Seleccione el nivel de velocidad deseado con el interruptor de nivel de velocidad.
- ▶ Pulse repetidamente el botón de nivel de calor para seleccionar el nivel de calor. El nivel seleccionado se indica mediante un anillo luminoso de color:
 - apagado: sin nivel de calor
 - azul: frío **COLD**
 - amarillo: nivel de calor bajo **TEMP 1**
 - naranja: nivel de calor medio **TEMP 2**
 - rojo: nivel de calor alto **TEMP 3**
- ▶ Coloque el difusor en la cabeza, cerca de las raíces del cabello, y muévalo con movimientos circulares.
- ▶ Utilice los dedos del difusor para levantar ligeramente el cabello y secarlo por debajo. Trabaje hasta las puntas del cabello.
- ▶ Después del peinado, apague el aparato con el interruptor de nivel de velocidad y desconecte la clavija de enchufe de la toma de corriente.

DE

FR

NL

ES

IT

EN

8. Dispositivo de seguridad

Su aparato está equipado con una protección contra sobrecalentamiento. El aparato se apaga si se sobrecalienta.

- ▶ Para evitar un sobrecalentamiento, mantenga siempre la abertura de entrada de aire libre de pelos y polvo y limpia, y no la tape.
- ▶ Espere hasta que el aparato se enfríe antes de volver a ponerlo en funcionamiento.

9. Guardar el aparato

- ▶ Espere a que el aparato se enfríe sobre una superficie resistente al calor.
- ▶ No cuelgue el aparato por el cable de alimentación.
- ▶ No enrolle el cable alrededor del secador.
- ▶ Si no va a utilizar el aparato, desenchúfelo de la corriente y guárdelo en un lugar seco y sin polvo.
- ▶ Procure guardar el aparato fuera del alcance de los niños.
- ▶ Para evitar daños durante el transporte, le recomendamos utilizar el embalaje original.

10. Limpieza y conservación del aparato



¡ADVERTENCIA!

Peligro de sufrir lesiones por descarga eléctrica debido a piezas conductoras de corriente.

- Apague el aparato y desenchufe la clavija de enchufe de la toma de corriente antes de limpiarlo.
 - Nunca sumerja el aparato en agua ni otros líquidos.
-
- ▶ Limpie las superficies exteriores del aparato con un paño suave ligeramente humedecido.
 - ▶ No utilice en ningún caso detergentes que sean corrosivos, abrasivos o granulados, o que contengan ácido acético, carbonato de sodio, alcohol o disolventes. Estos pueden dañar las superficies o la rotulación del aparato.
 - ▶ Si es necesario, enjuague los accesorios (boquillas y difusor) con agua y un detergente suave.
 - ▶ Limpie la abertura de entrada de aire en cuanto se acumule polvo en el filtro exterior. Retire la rejilla protectora de la abertura de entrada de aire girándola en sentido antihorario. Limpie la rejilla protectora y la abertura de entrada de aire, por ejemplo, con un pincel. Después de la limpieza, vuelva a colocar la rejilla protectora en el aparato y gírela en el sentido de las agujas del reloj para fijarla.
 - ▶ Después de la limpieza, deje que el aparato y los accesorios se sequen completamente antes de volver a montarlos y utilizarlos.

10.1. Modo de limpieza automático

El aparato dispone de una función de limpieza automática.

- ▶ Después de conectar el aparato a la red eléctrica (o unos 10 segundos después de apagarlo), mantenga pulsado el botón de nivel de calor durante unos 3 segundos. A continuación, el aparato pasa al modo de limpieza automática.

Transcurridos unos 10 segundos, finaliza automáticamente el funcionamiento inverso del modo de limpieza.

- ▶ El aparato se reinicia apagándolo y volviéndolo a encender o conectándolo a la red eléctrica.
- ▶ Repita el proceso tantas veces como sea necesario (hasta un máximo de tres veces seguidas).

11. Eliminación



EMBALAJE

El aparato se envía embalado para protegerlo de posibles daños durante el transporte. Los embalajes están hechos con materiales que pueden desecharse de forma respetuosa con el medioambiente y llevarse a un punto de reciclaje.



Observe la siguiente **indicación de los materiales** de embalaje al separar los residuos con las abreviaturas (a) y los números (b):
1-7: plásticos/20-22: **papel y cartón**/80-98: **materiales compuestos**



(Solo para Francia)

El símbolo «Triman» informa al consumidor de que el producto es reciclable, que está sujeto a un sistema ampliado de responsabilidad del fabricante y que en Francia se somete a una instrucción para la separación.



APARATO

Los residuos eléctricos o electrónicos marcados con este símbolo no deben eliminarse con la basura doméstica normal.

De acuerdo con la Directiva 2012/19/UE, al final de su vida útil el aparato debe llevarse a un punto de recogida de residuos adecuado.

De este modo, es posible reutilizar o reciclar los materiales y componentes reutilizables del aparato y evitar la contaminación del medioambiente y los efectos negativos en la salud de las personas.

Lleve el aparato usado a un punto de reciclaje o de recogida de aparatos eléctricos y electrónicos.

Para más información, diríjase a la empresa municipal de recogida de residuos o a las autoridades locales pertinentes.

DE

FR

NL

ES

IT

EN

12. Datos técnicos

Aparato	
Tensión de entrada	220-240 V~, 50/60 Hz
Potencia	1600 vatios
Niveles de velocidad	2
Niveles de calor	3
Clase de protección	II 
Clase de protección IP	IPX0
Longitud del cable	aprox. 1,80 m

13. Informaciones de asistencia técnica

En caso de que su aparato no funcione según deseado y esperado, diríjase en primer lugar a nuestro servicio de atención al cliente. Dispone de distintos medios para ponerse en contacto con nosotros:

- Si lo desea, también puede utilizar nuestro formulario de contacto que encontrará en www.medion.com/contact.
- Por supuesto, nuestro equipo de asistencia técnica también está a su disposición a través de nuestra línea directa o por correo postal.

Horario	Hotline de posventa
Lu-Vi: 08:30-17:30	☎ (+34) 91 904 28 00
Dirección de asistencia técnica	
MEDION Service Center ENAME, S.A Parque Industrial de Coimbrões, LOTE 4 E 5 São João de Lourosa 3500-618 VISEU Portugal	



Puede descargarse tanto este como muchos otros manuales de instrucciones a través del portal de servicio www.medionservice.com.

Por motivos de sostenibilidad, prescindimos de las condiciones de garantía impresas; también encontrará nuestras condiciones de garantía en nuestro portal de servicio posventa.

También puede escanear el código QR adjunto y cargar el manual de instrucciones en su dispositivo móvil a través del portal de servicio.

14. Aviso legal

Copyright 2024

Versión: 24. junio 2024

Reservados todos los derechos.

Este manual de instrucciones está protegido por derechos de autor.

Queda prohibida la reproducción mecánica, electrónica o de cualquier otro tipo sin la autorización por escrito del fabricante.

El copyright pertenece a la empresa:

MEDION AG

Am Zehnthof 77

45307 Essen

Alemania

Tenga en cuenta que la dirección indicada arriba no es una dirección para devoluciones. Póngase siempre primero en contacto con nuestro servicio de atención al cliente.

DE

FR

NL

ES

IT

EN

Indice

1. Informazioni relative alle presenti istruzioni per l'uso	96
1.1. Spiegazione dei simboli	96
2. Utilizzo conforme	98
3. Indicazioni generali di sicurezza	99
4. Informazioni sulla conformità UE	103
5. Contenuto della confezione	103
6. Panoramica dell'apparecchio	104
7. Utilizzo dell'apparecchio	106
8. Dispositivo di sicurezza	108
9. Conservazione dell'apparecchio	108
10. Pulizia e cura dell'apparecchio	109
10.1. Automatische Reinigung	110
11. Smaltimento	110
12. Dati tecnici	112
13. Informazioni relative al servizio di assistenza	113
14. Note legali	115

DE

FR

NL

ES

IT

EN

1. Informazioni relative alle presenti istruzioni per l'uso



Grazie per aver scelto il nostro prodotto. Ci auguriamo che sia di suo gradimento.

Prima di utilizzare il prodotto, leggere attentamente e interamente le indicazioni di sicurezza e le presenti istruzioni per l'uso. Osservare le avvertenze riportate sull'apparecchio e nelle istruzioni per l'uso.

Tenere le istruzioni per l'uso sempre a portata di mano. Sono parte integrante del prodotto e, in caso di vendita o cessione dello stesso, devono essere consegnate al nuovo proprietario.

1.1. Spiegazione dei simboli

Quando un paragrafo è contrassegnato da uno dei seguenti simboli di avvertenza è necessario evitare il pericolo indicato per prevenire le possibili conseguenze descritte.



PERICOLO!

Pericolo immediato di morte!



AVVERTENZA!

Possibile pericolo di morte e/o di lesioni gravi irreversibili!



ATTENZIONE!

Possibili lesioni di media e/o lieve entità!



AVVERTENZA!

Pericolo di scosse elettriche in caso di contatto con l'acqua!



ATTENZIONE!

Pericolo a causa di superfici molto calde!

DE

FR

NL

ES

IT

EN

2. Utilizzo conforme

L'apparecchio è destinato esclusivamente all'acconciatura e all'asciugatura dei capelli umani.

L'apparecchio è destinato esclusivamente all'utilizzo privato e non a quello professionale.

- ▶ L'utilizzo non conforme comporta il decadimento della garanzia:
- ▶ Non modificare l'apparecchio senza la nostra approvazione e non utilizzare alcun altro apparecchio ausiliario non approvato o non fornito da noi.
- ▶ Utilizzare esclusivamente pezzi di ricambio e accessori forniti o approvati da noi.
- ▶ Attenersi a tutte le informazioni fornite in queste istruzioni per l'uso, in particolare alle indicazioni di sicurezza. Qualsiasi altro uso è considerato non conforme e può provocare danni a persone o cose.

3. Indicazioni generali di sicurezza

- Tenere l'apparecchio e gli accessori fuori dalla portata dei bambini.
- Questi apparecchi possono essere utilizzati dai bambini a partire da un'età di 8 anni e da persone con capacità fisiche, sensoriali o intellettive ridotte o con scarsa esperienza e/o scarse conoscenze, a condizione che siano sorvegliate o istruite circa l'utilizzo sicuro dell'apparecchio e abbiano compreso i pericoli che ne derivano.
- I bambini non devono giocare con l'apparecchio.
- La pulizia e la manutenzione non devono essere eseguite da bambini, a meno che questi non abbiano più di 8 anni e non siano sorvegliati.
- Tenere l'apparecchio e l'alimentatore fuori dalla portata dei bambini di età inferiore a 8 anni.

DE

FR

NL

ES

IT

EN

- Non mettere in funzione l'apparecchio se lo stesso o il cavo di alimentazione presentano danni visibili.
- In caso di danneggiamento del cavo di alimentazione dell'apparecchio, la sua sostituzione dovrà essere eseguita dal produttore, dal suo Servizio clienti o da personale tecnico qualificato in modo da escludere possibili pericoli.
- Ad apparecchio spento, collegare la spina di alimentazione solo a una presa con messa a terra facilmente raggiungibile, installata a regola d'arte e vicina al punto di utilizzo. La presa deve essere sempre facilmente accessibile, cosicché la spina possa essere estratta senza difficoltà.
- Per evitare il pericolo di scosse elettriche, non inserire oggetti metallici nell'apertura di afflusso dell'aria o nell'apertura della ventola.

- Non coprire l'apparecchio e mantenere sempre libere e pulite l'apertura di afflusso dell'aria e l'apertura della ventola.
- Non toccare mai l'apparecchio o il cavo di alimentazione con le mani bagnate o umide.
- Estrarre il cavo di alimentazione dalla presa afferrandolo dalla spina e non tirando il cavo.
- Non lasciare l'apparecchio incustodito quando è in funzione.
- Evitare il contatto tra il cavo di alimentazione e le parti calde dell'apparecchio.
- Assicurarsi che il cavo di alimentazione non passi su spigoli vivi, non venga schiacciato o penzoli per evitare il rischio di inciampare.
- Non immergere mai l'apparecchio in acqua o altri liquidi.

DE

FR

NL

ES

IT

EN

- Scollegare la spina di alimentazione dopo ogni utilizzo in bagno, poiché sussiste il pericolo di scosse elettriche con le parti sotto tensione a causa dell'umidità.
- Non esporre l'apparecchio a condizioni estreme. Occorre evitare:
 - elevata umidità dell'aria o presenza di liquidi,
 - temperature estremamente alte o basse,
 - raggi solari diretti,
 - fiamme libere.

4. Informazioni sulla conformità UE



MEDION AG dichiara che l'apparecchio è conforme ai requisiti basilari e alle altre disposizioni in materia:

- Direttiva EMC 2014/30/UE
- Direttiva Bassa tensione 2014/35/UE
- Direttiva sulla progettazione ecocompatibile 2009/125/CE
- Direttiva RoHS 2011/65/UE.

5. Contenuto della confezione

Verificare l'integrità della confezione e segnalare l'eventuale incompletezza della fornitura entro 14 giorni dall'acquisto.

La confezione acquistata include:

- Asciugacapelli
- Bocchetta per lo styling
- Bocchetta diffusore
- Documentazione

DE

FR

NL

ES

IT

EN

6. Panoramica dell'apparecchio

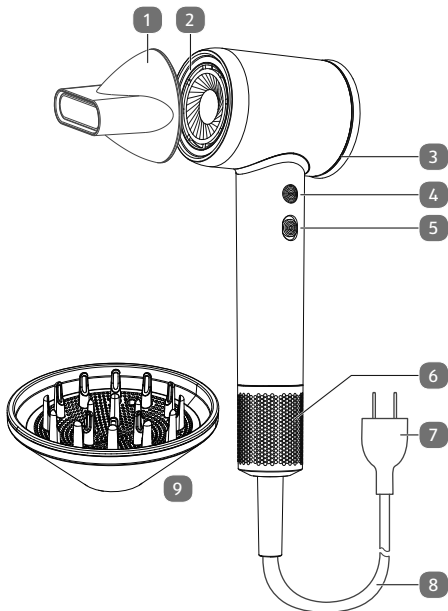

Fig. 1 – Panoramica dell'apparecchio con gli accessori

1. Bocchetta per lo styling
2. Apertura di fuoriuscita dell'aria
3. Anello luminoso per l'indicazione del livello di riscaldamento
4. Tasto del livello di riscaldamento
5. Regolatore del livello di flusso dell'aria
6. Apertura di afflusso dell'aria con griglia di protezione
7. Spina
8. Cavo di alimentazione
9. Bocchetta diffusore

DE

FR

NL

ES

IT

EN

7. Utilizzo dell'apparecchio



AVVERTENZA!

Pericolo di lesioni da scossa elettrica per la presenza di parti sotto tensione.

- Non utilizzare l'apparecchio con le mani bagnate, vicino o dentro la doccia, la vasca da bagno o un lavandino riempito d'acqua. Se l'apparecchio entra in contatto con l'acqua, non gettarsi nell'acqua, ma staccare immediatamente la spina di alimentazione.
-



AVVERTENZA!

Pericolo di lesioni dovute a ustioni/rischio di incendio a causa delle superfici calde.

Le parti dell'apparecchio diventano molto calde durante il funzionamento.

- Durante il funzionamento toccare l'apparecchio solo in corrispondenza dell'impugnatura. Anche le bocchette utilizzate si surriscaldano. Evitare il contatto della pelle con le superfici calde dell'apparecchio.
 - Prima di utilizzare l'apparecchio, non applicare lacca o altri prodotti altamente infiammabili sui capelli.
 - Non utilizzare l'apparecchio su capelli sintetici.
 - Durante il funzionamento, non appoggiare l'apparecchio su superfici infiammabili come cuscini, coperte, asciugamani, ecc.
-

- ▶ Ad apparecchio spento, collegare la spina di alimentazione a una presa con messa a terra facilmente accessibile e installata a regola d'arte.
- ▶ Inserire la bocchetta adatta. Le bocchette si attaccano grazie a un collegamento magnetico.
 - Bocchetta per lo styling: per l'acconciatura
 - Bocchetta diffusore: per dare volume e sostegno ai capelli
- ▶ Selezionare il livello di flusso dell'aria desiderato con l'apposito regolatore.
- ▶ Premere ripetutamente il tasto del livello di riscaldamento per selezionare il livello di riscaldamento. Il livello selezionato è indicato da un anello luminoso colorato:
 - spento: nessun livello di riscaldamento
 - blu: freddo **COLD**
 - giallo: livello di riscaldamento basso **TEMP 1**
 - arancione: livello di riscaldamento medio **TEMP 2**
 - rosso: livello di riscaldamento elevato **TEMP 3**
- ▶ Posizionare la bocchetta diffusore sulla testa vicino alle radici dei capelli e muoverla con un movimento circolare.
- ▶ Utilizzare le dita della bocchetta diffusore per sollevare leggermente i capelli e asciugarli nella parte sottostante. Procedere fino alle punte dei capelli.
- ▶ Dopo lo styling, spegnere l'apparecchio con il regolatore del livello di flusso dell'aria e scollegare la spina di alimentazione dalla presa elettrica.

DE

FR

NL

ES

IT

EN

8. Dispositivo di sicurezza

L'apparecchio è dotato di una protezione da surriscaldamento. L'apparecchio si spegne in caso di surriscaldamento.

- ▶ Per evitare il surriscaldamento, tenere sempre l'apertura di afflusso dell'aria libera da capelli e polvere e pulita, evitando di copirla.
- ▶ Lasciare prima raffreddare l'apparecchio e poi rimetterlo in funzione.

9. Conservazione dell'apparecchio

- ▶ Lasciare raffreddare l'apparecchio su una superficie resistente al calore.
- ▶ Non appendere l'apparecchio per il cavo di alimentazione.
- ▶ Non avvolgere il cavo intorno all'asciugacapelli.
- ▶ Se si prevede di non utilizzare l'apparecchio, staccare la spina di alimentazione e riporlo in un luogo asciutto.
- ▶ Assicurarsi di tenere l'apparecchio fuori dalla portata dei bambini.
- ▶ Per evitare danni durante il trasporto, si consiglia di utilizzare l'imballaggio originale.

10. Pulizia e cura dell'apparecchio



AVVERTENZA!

Pericolo di lesioni da scossa elettrica per la presenza di parti sotto tensione.

- Prima di pulire l'apparecchio, spegnerlo ed estrarre la spina di alimentazione dalla presa elettrica.
 - Non immergere mai l'apparecchio in acqua o altri liquidi.
-
- ▶ Pulire le superfici esterne dell'apparecchio con un panno morbido e leggermente umido.
 - ▶ Non utilizzare in alcun caso detersivi corrosivi, abrasivi o granulosi, a base di acido acetico, soda, alcol o solventi, in quanto possono danneggiare le superfici o le scritte sull'apparecchio.
 - ▶ Se necessario, sciacquare le bocchette con acqua e un detergente delicato.
 - ▶ Pulire l'apertura di afflusso dell'aria non appena si accumula polvere sul filtro esterno. Rimuovere la griglia di protezione dall'apertura di afflusso dell'aria ruotandola in senso antiorario. Pulire la griglia di protezione e l'apertura di afflusso dell'aria, ad esempio con un pennello. Dopo la pulizia, rimettere la griglia di protezione sull'apparecchio e ruotarla in senso orario per serrarla.
 - ▶ Dopo la pulizia, lasciare asciugare completamente l'apparecchio e gli accessori prima di rimontarli e utilizzarli.

DE

FR

NL

ES

IT

EN

10.1. Modalità di pulizia automatica

L'apparecchio è dotato di una funzione di pulizia automatica.

- ▶ Dopo aver collegato l'apparecchio alla rete elettrica (o entro circa 10 secondi dallo spegnimento dell'apparecchio), tenere premuto il tasto del livello di riscaldamento per circa 3 secondi. L'apparecchio passa quindi alla modalità di pulizia automatica.

Dopo circa 10 secondi, la modalità di pulizia inversa viene annullata automaticamente

- ▶ L'apparecchio viene resettato spegnendolo e riaccendendolo o collegandolo alla rete elettrica.
- ▶ Ripetere la procedura secondo le necessità (fino a un massimo di tre volte di seguito).

11. Smaltimento



IMBALLAGGIO

L'imballaggio protegge l'apparecchio da eventuali danni durante il trasporto. Gli imballaggi sono prodotti con materiali che possono essere smaltiti nel rispetto dell'ambiente e destinati a un corretto riciclaggio.



Fare attenzione all'**indicazione dei materiali di imballaggio** per la raccolta differenziata dei rifiuti. Fare riferimento alle seguenti abbreviazioni (a) e codici numerici (b):

1-7: plastiche / 20-22: **carta e cartone**/80-98: **materiali compositi**



(Solo per la Francia)

Il simbolo "Triman" informa il consumatore che il prodotto è riciclabile e soggetto a un sistema esteso di responsabilità del produttore e a disposizioni di smistamento applicabili in Francia.



APPARECCHIO

Tutti gli apparecchi usati contrassegnati con il simbolo riportato qui a lato non devono essere smaltiti insieme ai rifiuti domestici.

Come previsto dalla direttiva 2012/19/UE, al termine del ciclo di vita dell'apparecchio occorre smaltirlo correttamente.

In questo modo i materiali contenuti nell'apparecchio verranno riciclati, riducendo l'impatto ambientale e gli effetti negativi sulla salute umana.

Consegnare l'apparecchio usato a un punto di raccolta per rifiuti elettrici/elettronici o a un centro di smaltimento.

Per ulteriori informazioni, rivolgersi all'azienda locale di smaltimento o all'amministrazione comunale.

DE

FR

NL

ES

IT

EN

12. Dati tecnici

Apparecchio	
Tensione in ingresso	220–240 V~, 50/60 Hz
Potenza	1600 watt
Livelli di flusso dell'aria	2
Livelli di riscaldamento	3
Classe di protezione	II 
Classe di protezione IP	IPX0
Lunghezza cavo	circa 1,80 m

13. Informazioni relative al servizio di assistenza

Nel caso in cui il dispositivo non funzioni come desiderato o come previsto, per prima cosa contattare il nostro servizio clienti. Esistono diversi modi per mettersi in contatto con noi.

- In alternativa è possibile compilare il modulo di contatto disponibile alla pagina www.medion.com/contact.
- Il nostro team di assistenza è raggiungibile anche via telefonicamente.

Italia	
Orari di apertura	Assistenza Post-Vendita
Lun.-ven.: 9.00-17.00	☎ 800 580250
Svizzera	
Orari di apertura	Assistenza Post-Vendita
Lun.-ven.: 9.00-19.00	☎ 0848 - 33 33 32

DE

FR

NL

ES

IT

EN

Indirizzo del servizio di assistenza

MEDION/LENOVO Service Center
Ifangstrasse 6
8952 Schlieren
Svizzera



Queste e altre istruzioni per l'uso possono essere scaricate dal portale dell'assistenza www.medionservice.com. Per ragioni di sostenibilità abbiamo deciso di non stampare le condizioni di garanzia: le nostre condizioni di garanzia sono reperibili sul nostro portale dell'assistenza. È inoltre possibile effettuare una scansione del codice QR riportato a fianco e scaricare le istruzioni per l'uso dal portale dell'assistenza utilizzando un dispositivo portatile.

14. Note legali

Copyright 2024

Ultimo aggiornamento: 24. giugno 2024

Tutti i diritti riservati.

Le presenti istruzioni per l'uso sono protette da copyright.

È vietata la riproduzione in forma meccanica, elettronica e in qualsiasi altra forma senza l'autorizzazione scritta da parte del produttore.

Il copyright appartiene all'azienda:

MEDION AG

Am Zehnthof 77

45307 Essen

Germania

L'indirizzo riportato sopra non è quello a cui spedire la merce resa. Per prima cosa contattare sempre il nostro servizio clienti.

DE

FR

NL

ES

IT

EN

Contents

1. Information about this user manual	118
1.1. Explanation of symbols	118
2. Proper use	120
3. General safety instructions.....	121
4. EU declaration of conformity	125
5. Package contents	125
6. Appliance overview	126
7. Using the appliance	128
8. Safety feature	129
9. Storing the appliance.....	130
10. Cleaning and maintaining the appliance.....	130
10.1. Automatische Reinigung	131
11. Disposal	132
12. Technical specifications.....	133
13. Service information	134
14. Legal Notice	136

DE

FR

NL

ES

IT

EN

1. Information about this user manual



Thank you for choosing our product. We hope you enjoy using this appliance.

Please read the safety instructions and the user manual carefully before using the appliance for the first time. Note the warnings on the appliance and in the user manual.

Always keep the user manual close to hand. If you sell the appliance or give it away, please ensure that you also pass on this user manual. It is an essential component of the product.

1.1. Explanation of symbols

If a block of text is marked with one of the warning symbols listed below, the hazard described in that text must be avoided to prevent the potential consequences described there from occurring.



DANGER!

Warning: risk of fatal injury!



WARNING!

Warning: risk of possible fatal injury and/or serious irreversible injuries!



CAUTION!

Warning: risk of minor and/or moderate injuries!



WARNING!

Warning: risk of electric shock if the appliance comes into contact with water!



CAUTION!

Danger due to hot surfaces!

DE

FR

NL

ES

IT

EN

2. Proper use

The appliance is intended exclusively for styling and drying human hair.

The appliance is only intended for private use, not for commercial use.

- ▶ Please note that we shall not be liable in cases of improper use:
- ▶ Do not modify the appliance without our consent and do not use any auxiliary equipment that we have not approved or supplied.
- ▶ Only use replacement parts or accessories that we have supplied or approved.
- ▶ Comply with all the information in this user manual, especially the safety instructions. Any other use is considered improper and can cause personal injury or property damage.

3. General safety instructions

- Keep the appliance and its accessories out of the reach of children.
- This appliance can be used by children aged 8 years and above, by people with reduced physical, sensory or mental capabilities, or people who lack experience and/or knowledge if proper supervision is provided or if these people have been instructed in how to use the appliance safely and have fully understood the possible dangers.
- Children must not be allowed to play with the appliance.
- Do not allow children to clean the appliance or perform maintenance tasks on it unless they are aged 8 years or older and properly supervised.

DE

FR

NL

ES

IT

EN

- Do not allow children younger than 8 years old near the appliance and its power supply unit.
- Do not use the appliance if you notice that it, or its mains cable, is damaged or if the appliance has been dropped.
- If there is damage to the mains connection cable on this appliance, it must be replaced by the manufacturer, its customer service department or another suitably qualified person. This is necessary to avoid hazards.
- When the appliance is switched off, only connect the mains plug to a properly installed earthed mains socket that is easy to reach and close to the place where you have set up the appliance. Always keep the power socket free of obstructions so that the plug can be pulled out easily.

- Do not insert any metal objects into the air inlet or fan opening, as this can lead to electric shocks.
- Do not cover the appliance and always keep the air inlet and fan opening clear and clean.
- Never touch the appliance or mains cable with wet or damp hands.
- When disconnecting the product from the mains supply, always pull on the plug rather than on the mains cable.
- Never leave the appliance unattended during operation.
- Prevent the hot parts of the appliance from coming into contact with the mains cable.
- Make sure that the mains cable does not run over sharp edges, is not pinched or hanging down to avoid tripping hazards.

DE

FR

NL

ES

IT

EN

- Never immerse the appliance in water or other liquids.
- Disconnect the mains plug after each use in bathrooms, as there is a risk of electric shock from live parts due to moisture.
- Do not expose the appliance to extreme conditions. Avoid:
 - high humidity or wet conditions
 - extremely high or low temperatures
 - direct sunlight
 - naked flames.

4. EU declaration of conformity



MEDION AG hereby declares that this appliance complies with the essential requirements and other relevant provisions of:

- EMC Directive 2014/30/EU
- Low Voltage Directive 2014/35/EU
- Ecodesign Directive 2009/125/EC
- RoHS Directive 2011/65/EU

5. Package contents

Check whether all the items in the delivery are present. Contact us within 14 days after purchase if any items are missing.

The following items are supplied with your product:

- Hair dryer
- Styling nozzle
- Diffuser nozzle
- Documentation

DE

FR

NL

ES

IT

EN

6. Appliance overview

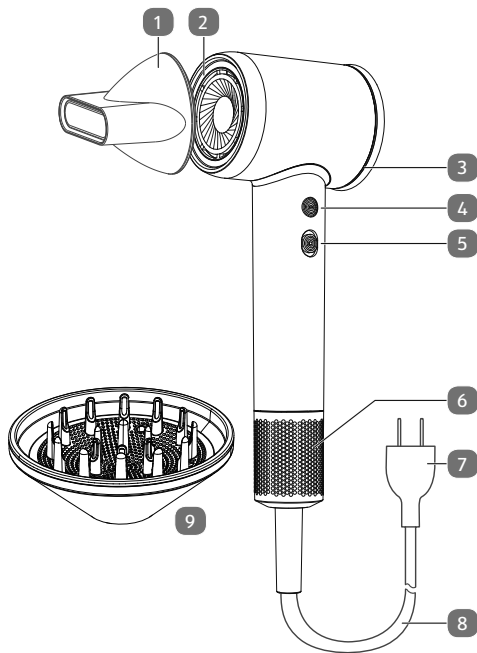

Fig. 1 – Appliance overview with accessories

1. Styling nozzle
2. Air outlet opening
3. Illuminated ring for heat setting display
4. Heat setting button
5. Blower level switch
6. Air inlet opening with protective grille
7. Mains plug
8. Mains cable
9. Diffuser nozzle

DE

FR

NL

ES

IT

EN

7. Using the appliance



WARNING!

Risk of injury from electric shock due to live parts.

- Do not use the appliance with wet hands, near or in the shower, bathtub or a filled sink. If the appliance comes into contact with water, do not reach into the water, but pull out the mains plug immediately.
-



WARNING!

Risk of injury due to burns/risk of fire due to hot surfaces.

Parts of the appliance become very hot during operation.

- Always take hold of the appliance by the handle when it is in use. The attachment nozzles used also become hot. Avoid any skin contact with hot appliance surfaces.
 - Do not use hairspray or other highly flammable products on your hair before use.
 - Do not use the appliance on synthetic hair.
 - Do not place the appliance on flammable surfaces such as cushions, blankets, towels etc. during operation.
-
- ▶ With the appliance switched off, connect the mains plug to an easily accessible, properly installed earthed socket.
 - ▶ Fit the appropriate nozzle. The nozzles adhere magnetically.

- Styling nozzle: for styling
- Diffuser nozzle: for hair volume and stand
- ▶ Select the desired blower level with the blower level switch.
- ▶ Press the heat setting button several times to select the heat setting. The selected level is indicated by a coloured illuminated ring:
 - off: no heat
 - blue: cold **COLD**
 - yellow: low heat setting **TEMP 1**
 - orange: medium heat setting **TEMP 2**
 - red: high heat setting **TEMP 3**
- ▶ Place the diffuser nozzle on the head close to the hair roots and move it in a circular motion.
- ▶ Use the fingers of the diffuser nozzle to lift the hair slightly and blow-dry underneath. Work your way to the ends of your hair.
- ▶ After styling, switch off the appliance using the blower level switch and unplug the mains plug from the socket.

8. Safety feature

Your appliance is fitted with overheating protection. The appliance switches off if it overheats.

- ▶ To avoid overheating, always keep the air inlet opening free of hair and dust and clean, do not cover it.
- ▶ Allow the appliance to cool down first and then put it back into operation.

DE

FR

NL

ES

IT

EN

9. Storing the appliance

- ▶ Allow the appliance to cool down on a heat-resistant surface.
- ▶ Do not hang the appliance by the mains cable.
- ▶ Do not wrap the cable around the hair dryer.
- ▶ If you do not plan to use the appliance, disconnect the mains plug from the power socket and store the appliance in a dry location.
- ▶ Do not store the appliance within the reach of children.
- ▶ To avoid damage during transport, we recommend that you use the original packaging.

10. Cleaning and maintaining the appliance



WARNING!

Risk of injury from electric shock due to live parts.

- Switch off the appliance and unplug the mains plug from the socket before cleaning the appliance.
 - Never immerse the appliance in water or other liquids.
-
- ▶ Clean the outer surfaces of the appliance with a soft, slightly damp cloth.
 - ▶ Never use acidic, abrasive or granular, acetic-acid-, soda-, alcohol- or solvent-based cleaning agents. These may damage the appliance surfaces or the printing on it.

- ▶ If necessary, rinse the nozzle attachments with water and a mild detergent.
- ▶ Clean the air inlet opening as soon as dust accumulates on the outer filter. Remove the protective grille from the air inlet opening by turning it anti-clockwise. Clean the protective grille and the air inlet opening, e.g. with a brush. After cleaning, replace the protective grille on the appliance and turn it clockwise to tighten.
- ▶ After cleaning, allow the appliance and accessories to dry completely before reassembling and using them.

DE

FR

NL

ES

IT

EN

10.1. Automatic cleaning mode

The appliance has an automatic cleaning function.

- ▶ After connecting the appliance to the mains (or within approx. 10 seconds of switching off the appliance), press and hold the heat setting button for approx. 5 seconds. The appliance then switches to automatic cleaning mode.

After approx. 10 seconds, cleaning mode reverse operation is automatically ended.

- ▶ The appliance is reset by switching it off and on again or connecting it to the mains.
- ▶ Repeat the process as required (up to a maximum of three times in succession).

11. Disposal



PACKAGING

Your appliance has been packaged to protect it from damage in transit. The packaging is made of materials that can be recycled in an environmentally friendly manner.



Observe the following **labels on the** packaging materials regarding waste separation with the abbreviations (a) and numbers (b):

1–7: plastics/20–22: **paper and cardboard/80–98: composite materials**



(France only)

The “Triman” symbol tells the consumer that the product can be recycled, is covered by an extended system of manufacturer’s responsibility and must be sorted by material type in France.



APPLIANCE

All old appliance marked with the symbol shown must not be disposed of in normal household waste.

In accordance with Directive 2012/19/EU, the appliance must be properly disposed of at the end of its service life.

This involves separating the materials in the appliance for the purpose of recycling as well as minimising the environmental impact and negative effects on human health.

Take old appliances to an electrical scrap collection point or a recycling centre.

Contact your local waste disposal company or your local authority for more information on this subject.

DE

FR

NL

ES

IT

EN

12. Technical specifications

Appliance	
Input voltage	220–240 V~, 50/60 Hz
Output	1600 watts
Blower stages	2
Heat settings	3
Protection class	II 
IP protection class	IPX0
Cable length	Approx. 1.80 m

13. Service information

Please contact our Customer Service team if your device ever stops working the way you want or expect it to. There are several ways for you to contact us:

- In our Service-Community, you can meet other users, as well as our staff, and you can exchange your experiences and pass on your knowledge there.
You will find our Service-Community at community.medion.com.
- Alternatively, use our contact form at www.medion.com/contact.
- You can also contact our Service team via our hotline or by post.

Opening times	Hotline number UK
Mon – Fri: 08.00 – 20.00 Sat – Sun: 10.00 – 16.00	① 0333 3213106
Service address	
MEDION Electronics Ltd. 120 Faraday Park, Faraday Road, Dorcan Swindon SN3 5JF, Wiltshire United Kingdom	



You can download this and many other sets of operating instructions from our service portal at www.medionservice.com.

We have stopped providing printed copies of our warranty terms and conditions as part of our commitment to sustainability, but you can access the warranty terms and conditions on our service portal.

You can also scan the QR code on the side of the screen, to download the operating instructions onto your mobile device from the service portal.

DE

FR

NL

ES

IT

EN

14. Legal Notice

Copyright 2024

Date: 24. June 2024

All rights reserved.

These operating instructions are protected by copyright.

Mechanical, electronic and any other forms of reproduction are prohibited without the written permission of the manufacturer.

Copyright is owned by the company:

MEDION AG

Am Zehnthof 77

45307 Essen

Germany

Please note that you cannot use the address above for returns. Please always contact our Customer Service team first.

Prodotto in Cina

