

# medion

**Bedienungsanleitung**  
**Notice d'utilisation**  
**Gebruiksaanwijzing**

**Manual de instrucciones**  
**Istruzioni per l'uso**  
**User manual**



**Mobile Klimaanlage**  
**Climatiseur mobile**  
**Mobiele airconditioning**  
**Aire acondicionado móvil**  
**Aria condizionata mobile**  
**Mobile air conditioner**

**MEDION LIFE E901 (MD 37731)**



# Inhaltsverzeichnis

<b>1. Informationen zu dieser Bedienungsanleitung</b> .....	<b>5</b>
1.1. Zeichenerklärung .....	5
<b>2. Bestimmungsgemäßer Gebrauch</b> .....	<b>5</b>
<b>3. Sicherheitshinweise</b> .....	<b>6</b>
3.1. Stromversorgung .....	6
3.2. Hinweise zum Kältemittel .....	8
3.3. Produktspezifische Gefahren .....	10
3.4. Geräuschemissionen .....	11
3.5. Lagerung/Transport .....	11
3.6. Umgang mit Batterien .....	11
<b>4. Lieferumfang</b> .....	<b>12</b>
<b>5. Geräteübersicht</b> .....	<b>13</b>
<b>6. Gerät vorbereiten/aufstellen</b> .....	<b>16</b>
6.1. Abluftschlauch montieren .....	17
6.2. Fensterkit montieren .....	18
6.3. Lamellen am Luftauslass einstellen .....	21
6.4. Batterien in die Fernbedienung einlegen .....	21
<b>7. Bedienung</b> .....	<b>22</b>
7.1. Gerät ein-/ausschalten .....	22
7.2. Betriebsart einstellen .....	22
7.3. Timer einstellen .....	24
7.4. Tastensperre .....	24
7.5. Kondensatbehälter entleeren .....	25
7.6. Kondensatabflussschlauch montieren .....	25
<b>8. Sicherheitsfunktionen</b> .....	<b>26</b>
8.1. Automatisches Abtauen .....	26
8.2. Überlastungsschutz .....	26
<b>9. Fehlerbehebung</b> .....	<b>26</b>
<b>10. Reinigung</b> .....	<b>29</b>
10.1. Filtersiebe reinigen .....	30
<b>11. Längere Nichtverwendung und Lagerung</b> .....	<b>31</b>
<b>12. Technische Daten</b> .....	<b>32</b>
<b>13. Produktdatenblatt</b> .....	<b>33</b>
<b>14. EU-Konformitätsinformation</b> .....	<b>33</b>
<b>15. Entsorgung</b> .....	<b>33</b>
<b>16. Serviceinformationen</b> .....	<b>35</b>
<b>17. Impressum</b> .....	<b>37</b>



# 1. Informationen zu dieser Bedienungsanleitung



Vielen Dank, dass Sie sich für unser Produkt entschieden haben. Wir wünschen Ihnen viel Freude mit dem Gerät.

Lesen Sie vor Inbetriebnahme die Sicherheitshinweise und die gesamte Anleitung aufmerksam durch. Beachten Sie die Warnungen auf dem Gerät und in der Bedienungsanleitung.

Bewahren Sie die Bedienungsanleitung immer in Reichweite auf. Wenn Sie das Gerät verkaufen oder weitergeben, händigen Sie unbedingt auch diese Bedienungsanleitung aus, da sie ein wesentlicher Bestandteil des Produktes ist.

## 1.1. Zeichenerklärung

Ist ein Textabschnitt mit einem der nachfolgenden Warnsymbole gekennzeichnet, muss die im Text beschriebene Gefahr vermieden werden, um den dort beschriebenen, möglichen Konsequenzen vorzubeugen.



### GEFAHR!

Warnung vor unmittelbarer Lebensgefahr!



### WARNUNG!

Warnung vor möglicher Lebensgefahr und/oder schweren irreversiblen Verletzungen!



### WARNUNG!

Warnung vor Gefahr durch elektrischen Schlag!



### WARNUNG!

Warnung vor Gefahr durch feuergefährliche und/oder leicht entzündlichen Stoffe!



### VORSICHT!

Warnung vor möglichen mittelschweren und oder leichten Verletzungen!



### HINWEIS!

Hinweise beachten, um Sachschäden zu vermeiden!



Weiterführende Informationen für den Gebrauch des Gerätes!



Vor Betrieb des Geräts die Bedienungsanleitung durchlesen!



Reparaturanweisungen beachten!



Symbol Schutzerdung (bei Schutzklasse I)

## 2. Bestimmungsgemäßer Gebrauch

Dieses Gerät dient zur Raumluftkühlung in geschlossenen Innenräumen.

Das Gerät ist nur für den privaten und nicht für den industriellen/kommerziellen Gebrauch bestimmt.

Bitte beachten Sie, dass im Falle des nicht bestimmungsgemäßen Gebrauchs die Haftung erlischt:

- ▶ Bauen Sie das Gerät nicht ohne unsere Zustimmung um. Verwenden Sie ausschließlich von uns genehmigte oder gelieferte Zusatzgeräte.
- ▶ Verwenden Sie nur von uns gelieferte oder genehmigte Ersatz- und Zubehörteile.
- ▶ Beachten Sie alle Informationen in dieser Bedienungsanleitung, insbesondere die Sicherheitshinweise. Jede andere Bedienung gilt als nicht bestimmungsgemäß und kann zu Personen- oder Sachschäden führen.

### 3. Sicherheitshinweise

- Gerät und Zubehör an einem für Kinder unerreichbaren Platz aufbewahren.
- Dieses Gerät kann von Kindern ab 8 Jahren und von Personen mit reduzierten physischen, sensorischen oder mentalen Fähigkeiten oder Mangel an Erfahrung und/oder Wissen benutzt werden, wenn sie beaufsichtigt oder bezüglich des sicheren Gebrauchs des Gerätes unterwiesen wurden und die daraus resultierenden Gefahren verstanden haben.
- Kinder dürfen nicht mit dem Gerät spielen.
- Reinigung und Benutzerwartung dürfen nicht durch Kinder durchgeführt werden.
- Kinder erkennen nicht die Gefahren, die beim Umgang mit Elektrogeräten entstehen können. Seien Sie beim Gebrauch des Gerätes bitte besonders aufmerksam, wenn Kinder in der Nähe sind.
- Kinder jünger als 8 Jahre müssen vom Gerät und der

Anschlussleitung ferngehalten werden.

#### 3.1. Stromversorgung



#### **WARNUNG!**

#### **Risiko eines Stromschlags/Kurzschlusses!**

Es besteht die Gefahr eines elektrischen Schlags/Kurzschlusses durch stromführende Teile.

- Tauchen Sie das Gerät nicht in Wasser oder andere Flüssigkeiten ein oder halten Sie es unter fließendes Wasser, da dies zu einem Stromschlag führen kann.
- Schließen Sie das Gerät nur an eine ordnungsgemäß installierte und gut erreichbare Steckdose an, die sich in der Nähe des Aufstellortes befindet. Die örtliche Netzspannung muss den technischen Daten des Gerätes entsprechen.
- Ziehen Sie den Netzstecker des Gerätes aus der Steckdose
  - wenn Sie das Gerät reinigen,
  - wenn Sie das Gerät nicht mehr gebrauchen

- wenn Sie das Gerät nicht beaufsichtigen,
- bei einem Gewitter.
- Ziehen Sie immer am Stecker, nicht am Netzkabel.
- Stellen Sie das Gerät nicht in der Nähe von Waschbecken auf und setzen Sie es nicht Tropf- und Spritzwasser aus.
- Betreiben Sie das Gerät ausschließlich in Innenräumen.
- Achten Sie darauf, dass das Netzkabel nicht mit heißen Gegenständen oder Oberflächen in Berührung kommt.
- Nehmen Sie das Gerät nicht in Betrieb, wenn das Gerät, oder das Netzkabel sichtbare Schäden aufweisen oder das Gerät heruntergefallen ist.
- Vor dem ersten Gebrauch und nach jeder Benutzung das Gerät, sowie das Netzkabel auf Beschädigungen überprüfen.
- Wickeln Sie das Netzkabel vollständig ab.
- Knicken oder quetschen Sie das Netzkabel nicht.
- Wenn Sie einen Transportschaden feststellen, wenden Sie sich umgehend an den Service.
- Nehmen Sie auf keinen Fall selbständig Veränderungen am Gerät vor. Versuchen Sie nicht, ein Geräteteil selbst zu öffnen und/oder zu reparieren.
- Lassen Sie das Netzkabel ausschließlich durch eine dafür qualifizierte Fachwerkstatt instand setzen oder wenden Sie sich an den Service, um Gefährdungen zu vermeiden.
- Berühren Sie den Stecker niemals mit feuchten oder nassen Händen.
- Setzen Sie das Gerät keinen extremen Bedingungen aus. Zu vermeiden sind:
  - Hohe Luftfeuchtigkeit oder Nässe,
  - extrem hohe oder tiefe Temperaturen,
  - direkte Sonneneinstrahlung,
  - offenes Feuer,
  - mechanische Schwingungen oder Stöße,
  - übermäßige Staubbelastung,

- fehlende Belüftung, wie z. B. im Schrank oder Bücherregal.
- Vergewissern Sie sich, dass vor Einstecken des Netzsteckers das Gerät ausgeschaltet ist.
- Ziehen Sie niemals den Netzstecker bei laufendem Gerät aus der Steckdose.
- Benutzen Sie keine Mehrfachstecker.
- Schalten Sie sofort das Gerät ab und ziehen Sie den Netzstecker, wenn Sie einen unangenehmen Geruch (Brandgeruch) wahrnehmen.
- Verwenden Sie keine brennbaren Reinigungsmittel.
- Verwenden Sie keine anderen als die vom Hersteller empfohlenen Mittel zur Beschleunigung des Auftauprozesses oder zur Reinigung.
- Achten Sie darauf, dass das Netzkabel nicht zur Stolperfalle wird – keine Verlängerungskabel verwenden.
- Stellen Sie das Gerät in aufrechter Position auf eine feste, ebene Oberfläche.

- Stellen Sie das Gerät nur auf den Boden auf.
- Betreiben Sie das Gerät nicht ohne eingesetzte Filtersiebe.

### 3.2. Hinweise zum Kältemittel

Das in diesem Gerät verwendete Kältemittel R290 hat keinen schädlichen Einfluss auf die Ozonschicht (ODP), einen vernachlässigbaren Treibhauseffekt (GWP) und ist weltweit verfügbar. Aufgrund seiner effizienten energetischen Eigenschaften eignet sich R290 hervorragend als Kältemittel für diese Anwendung. Aufgrund der hohen Entflammbarkeit des Kältemittels sind besondere Vorsichtsmaßnahmen zu beachten.



#### **WARNUNG!** **Brandgefahr!**

Das Kühlsystem des Gerätes enthält das natürliche Kältemittel Propan R290.

- Beschädigen Sie nicht den Kältemittelkreislauf.
- Bei Betrieb, Lagerung und Aufstellung sollte der Raum eine Fläche von mindestens 7 m<sup>2</sup> aufweisen, um bei einer Beschädigung des Kühlsystems eine ausreichende

Luftmenge zu gewährleisten.

- Sollte das Kühlsystem dennoch beschädigt worden sein, belüften Sie den Raum. Evakuieren Sie den Raum. Vermeiden Sie offene Flammen und Zündquellen. Lassen Sie das Gerät vor einer weiteren Verwendung von einer Fachkraft reparieren.
- Manipulierungen am Kältemittelkreislauf sind unzulässig und der Garantieanspruch erlischt.
- Verwenden Sie keine anderen als die vom Hersteller empfohlenen Mittel zur Beschleunigung des Auftauprozesses oder zur Reinigung.
- Extrem entzündbares Gas: Vermeiden Sie offene Flammen, Funken und Zündquellen während des Gebrauchs, der Wartung und der Entsorgung des Geräts.
- Enthält Gas unter Druck, kann bei Erwärmung explodieren.
- Löschen Sie bei einem Brand von ausströmenden Gas nicht, bevor Undichtigkeit

gefahrlos beseitigt werden kann.

- Bei Reparatur- und Wartungsarbeiten (bzw. bei Arbeiten mit Wärme und Hitze am Gerät): Halten Sie einen Pulver- oder CO<sup>2</sup>-Feuerlöscher in der Nähe für Notfälle bereit.
- Bewahren Sie das Gerät vor Sonnenbestrahlung an einem gut belüfteten Ort auf.
- Entfernen Sie keine Sicherheitszeichen, Aufkleber oder Etiketten vom Gerät und halten Sie sie lesbar.
- Beachten Sie die Einhaltung der nationalen Gasvorschriften.
- Verwenden Sie das Gerät nur mit dem vorgesehenen Kältemittel R290.



### **WARNUNG!** **Materialschaden!**

- Wartungs- und Reparaturarbeiten am Kältemittelkreislauf nur durch eine Fachkraft nach Herstellervorgaben durchführen lassen.
- Für Reparaturanweisungen kontaktieren Sie den Service. Komponenten dürfen nur

durch identische Reparaturteile ersetzt werden.

### **3.3. Produktspezifische Gefahren**

- Stecken Sie keine Finger oder andere Gegenstände in die Öffnungen für den Luftaustritt.
- Verwenden Sie das Gerät nicht in einem Raum, in dem die Möglichkeit besteht, dass brennbare Gase austreten können.
- Verwenden Sie das Gerät nicht im Badezimmer oder in anderen feuchten Umgebungen.
- Vorsicht bei langen Haaren: Diese können vom Luftstrom eingesaugt werden!
- Stellen und transportieren Sie das Gerät immer in der aufrechten Position. Verwenden Sie das Gerät niemals in Schräglage.
- Verwenden Sie keine Sprühdosen in der Nähe des Geräts.
- Decken Sie niemals die Lufteinlässe und Luftauslässe ab.
- Sofern Sie den Kondensatabflussschlauch an der Kondensatabflussöffnung verwenden, stellen Sie sicher, dass dieser ordnungsgemäß montiert und nicht verzogen oder verbogen ist.
- Achten Sie darauf, dass in der Nähe des Gerätes keine Stoffe wie Gardinen o. ä. hängen/liegen, die sich im Gerät verfangen könnten.
- Betreiben Sie das Gerät nicht auf unebenen Flächen oder in der Nähe von Treppen. Vermeiden Sie während des Gebrauchs ein Kippen des Gerätes (z. B. durch Kanten auf dem Boden).
- Betreiben Sie das Gerät nicht in unmittelbarer Nähe von Wärmequellen wie Heizkörpern, Wärmespeichern, Öfen oder anderen Geräten, die Wärme erzeugen.
- Kontrollieren Sie sämtliche Verschraubungen und Steckverbindungen in regelmäßigen Abständen!
- Ziehen Sie lose Schrauben nach und korrigieren Sie den Halt der Steckverbindungen.
- Tragen Sie das Gerät nicht, während es im Betrieb ist.
- Stellen oder Legen Sie keine Gegenstände auf dem Gerät ab.

- Klettern und setzen Sie sich nicht auf das Gerät.
- Benutzen Sie das Gerät nicht in explosionsgefährdeten Bereichen. Hierzu zählen z. B. Tankanlagen, Kraftstofflagerbereiche oder Bereiche, in denen Lösungsmittel verarbeitet werden. Auch in Bereichen mit teilchenbelasteter Luft (z. B. Mehl- oder Holzstaub) darf dieses Gerät nicht verwendet werden.

### 3.4. Geräuschemissionen

- Der Schalldruckpegel des Gerätes ist kleiner als 66 dB (A).

### 3.5. Lagerung/Transport

- Das Gerät möglichst immer senkrecht transportieren. Nach einem Transport erst nach 24 Stunden ans Netz anschließen und einschalten, damit sich der Kältemittelkreislauf nach dem Transport beruhigen kann.
- Entleeren Sie vor Lagerung und Transport immer den Kondensatbehälter und den Kondensatabflussschlauch.

### 3.6. Umgang mit Batterien

Die Fernbedienung wird mit Batterien betrieben. Beachten Sie hierzu folgende Hinweise:

- Vermeiden Sie Kontakt mit Batteriesäure. Bei Kontakt mit Haut, Augen oder Schleimhäuten spülen Sie die betroffenen Stellen mit reichlich klarem Wasser und suchen Sie umgehend einen Arzt auf.
- Halten Sie neue und gebrauchte Batterien von Kindern fern.
- Benutzen Sie die Fernbedienung nicht mehr, wenn das Batteriefach nicht sicher schließt und halten Sie sie von Kindern fern.



#### **WARNUNG!**

#### **Explosionsgefahr!**

Bei unsachgemäßem Auswechseln der Batterien besteht Explosionsgefahr!

- Ersetzen Sie die Batterien nur durch denselben oder einen gleichwertigen Typ.
- Versuchen Sie niemals, Batterien wieder aufzuladen. Es besteht Explosionsgefahr!
- Lagern Sie Batterien an einem kühlen, trockenen Ort.

Direkte starke Wärme kann die Batterien beschädigen. Setzen Sie das Gerät daher keinen starken Hitzequellen aus.

- Schließen Sie Batterien nicht kurz.
- Werfen Sie Batterien nicht ins Feuer.
- Nehmen Sie ausgelaufene Batterien sofort aus dem Gerät. Reinigen Sie die Kontakte, bevor Sie neue Batterien einlegen. Es besteht Verätzungsgefahr durch Batterie-säure!
- Entfernen Sie auch leere Batterien aus dem Gerät.
- Wenn Sie das Gerät für längere Zeit nicht benutzen, nehmen Sie die Batterien heraus.
- Prüfen Sie vor dem Einlegen der Batterien, ob die Kontakte im Gerät und an den Batterien sauber sind, und reinigen Sie diese gegebenenfalls.
- Legen Sie grundsätzlich nur neue Batterien gleichen Typs ein. Benutzen Sie nie alte und neue Batterien zusammen.

- Achten Sie beim Einlegen der Batterien auf die Polarität (+/-).

## 4. Lieferumfang

### **GEFAHR!**

#### **Erstickungsgefahr!**

Verpackungsfolien können verschluckt oder unsachgemäß benutzt werden, daher besteht Erstickungsgefahr!

- Alle verwendeten Verpackungsmaterialien (Folien, Plastikbeutel, Polystyrolstücke usw.) nicht in der Reichweite von Kindern lagern.
- Lassen Sie Kinder nicht mit der Verpackung spielen.

- 
- ▶ Entnehmen Sie das Produkt aus der Verpackung und entfernen Sie sämtliches Verpackungsmaterial.
  - ▶ Bitte überprüfen Sie die Vollständigkeit der Lieferung und benachrichtigen Sie uns bitte innerhalb von 14 Tagen nach dem Kauf, falls die Lieferung nicht komplett ist.
  - ▶ Die mobile Klimaanlage muss vor jedem Gebrauch auf Beschädigungen überprüft werden.

Mit dem von Ihnen erworbenen Paket haben Sie erhalten:

- Mobile Klimaanlage MD 37731
- Gelenkrollen (4 Stück, vormontiert)
- Abluftschlauch ca. 1,6 m
- Abluftschlauch-Adapter
- Kondensatabflussschlauch
- Fensterkit
- Fensterkit-Adapter
- Ausziehbares Fensterkit für Schiebefenster
- Fernbedienung inkl. 2 x Micro Batterien, Typ AAA LR03 1,5 V
- Kurzanleitung

## 5. Geräteübersicht



Abb. 1 – Vorderseite



Abb. 2 – Rückseite

- |   |  |
|---|--|
| <ul style="list-style-type: none"> <li>1. Bedienfeld</li> <li>2. Tragegriff</li> <li>3. Luftauslass mit von Hand verstellbaren Lamellen</li> <li>4. Gelenkrollen</li> </ul> | <ul style="list-style-type: none"> <li>5. Obere Ansaugöffnung mit Filtersieb</li> <li>6. Abluftöffnung</li> <li>7. Untere Ansaugöffnung</li> <li>8. Kondensatabflussöffnung</li> </ul> |
|---|--|

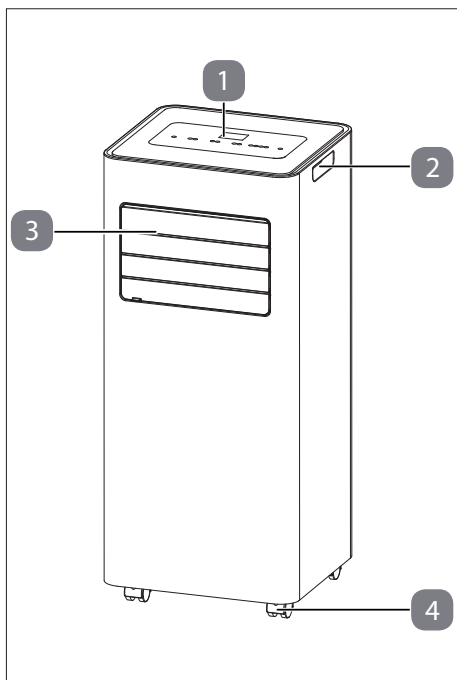

Abb. 3 – Bedienpanel

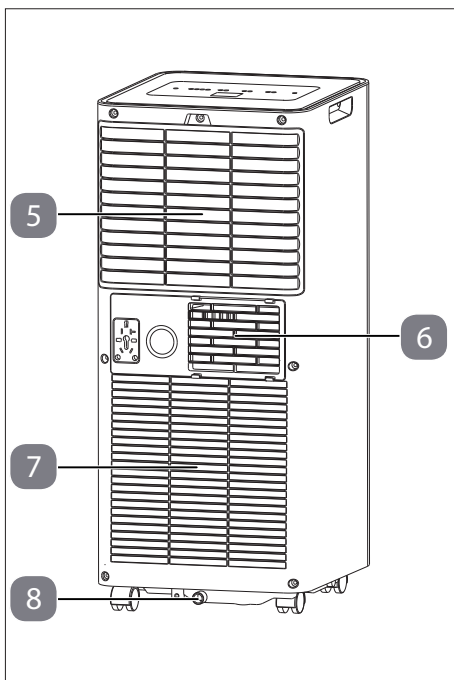
- |  |  |
|--|--|
| <p>9. ▲ Up: Temperatur/Timer erhöhen/<br/>Display</p> <p>10. Display</p> <p>11. ▼ Down: Temperatur/Timer verringern</p> <p>12. ⏻ Power: Gerät ein-/ausschalten</p> <p>13. Ⓜ Mode: Betriebsart einstellen</p> | <p>14. 🌀 Speed: Lüftergeschwindigkeit ein-<br/>stellen</p> <p>15. 🕒 Timer: Timer einstellen (automati-<br/>scher Start/Stop)</p> <p>16. 🔒 Lock: Tastensperre ein-/ausschal-<br/>ten</p> <p>17. 🌙 Sleep: Schlafmodus ein-/ausschal-<br/>ten</p> |
|--|--|





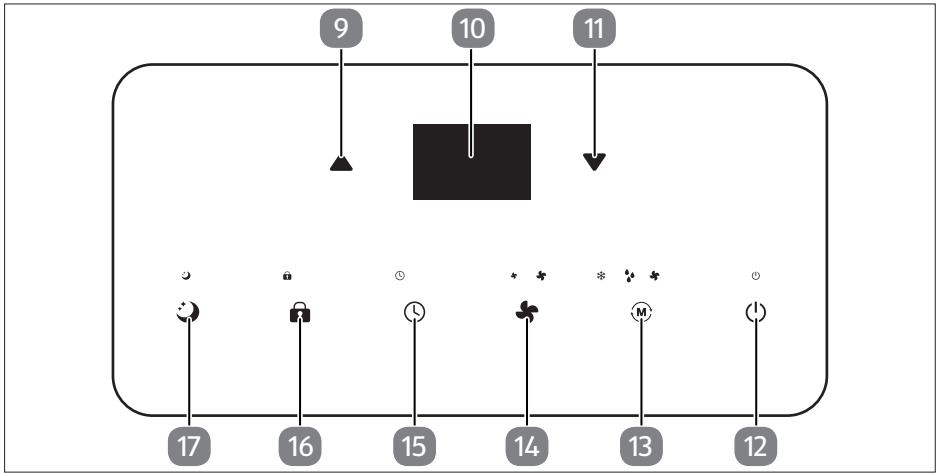



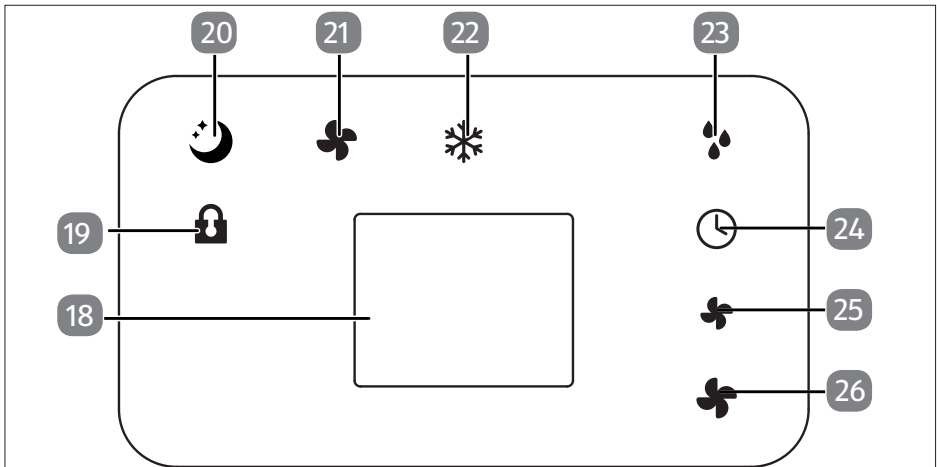

Abb. 4 – Displayanzeigen

18. Display-Fenster  
 19.  Tastensperre aktiviert  
 20.  Schlafmodus aktiviert  
 21.  Lüfterbetrieb aktiviert  
 22.  Kühlbetrieb aktiviert  
 23.  Entfeuchtungsbetrieb aktiviert  
 24.  Timer aktiviert  
 25.  Niedrige Lüftergeschwindigkeit aktiviert  
 26.  Hohe Lüftergeschwindigkeit aktiviert











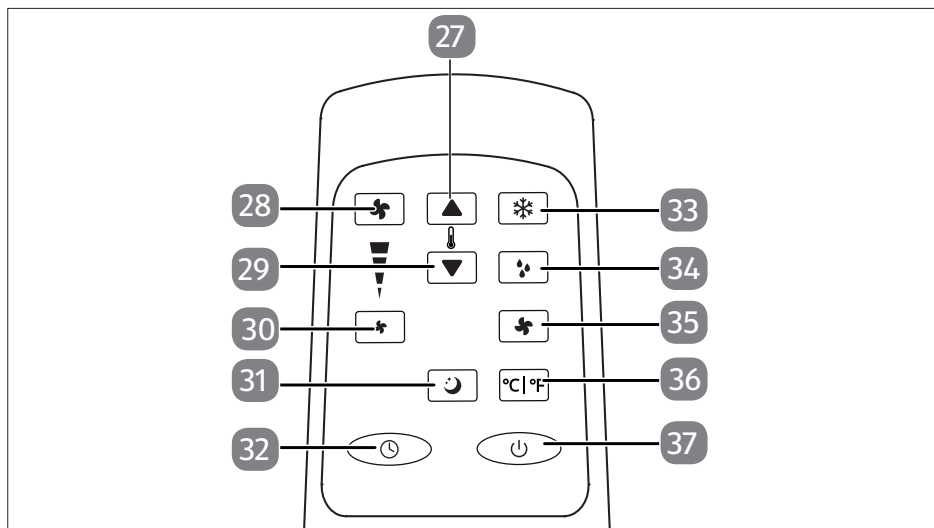



Abb. 5 – Fernbedienung

27.  Temperatur/Timer erhöhen  
 28.  Hohe Lüftergeschwindigkeit einstellen  
 29.  Temperatur/Timer verringern  
 30.  Niedrige Lüftergeschwindigkeit einstellen  
 31.  Schlafmodus einschalten  
 32.  Timer einschalten  
 33.  Kühlbetrieb einschalten  
 34.  Entfeuchtungsbetrieb einschalten  
 35.  Lüfterbetrieb einschalten  
 36.  Anzeigart wechseln (°C oder °F)  
 37.  Gerät ein-/ausschalten



Abb. 6 – Fensterkit

38. Reißverschluss

39. Textildichtung

40. Klettbandleiste (nicht dargestellt, am Rand der Textildichtung)

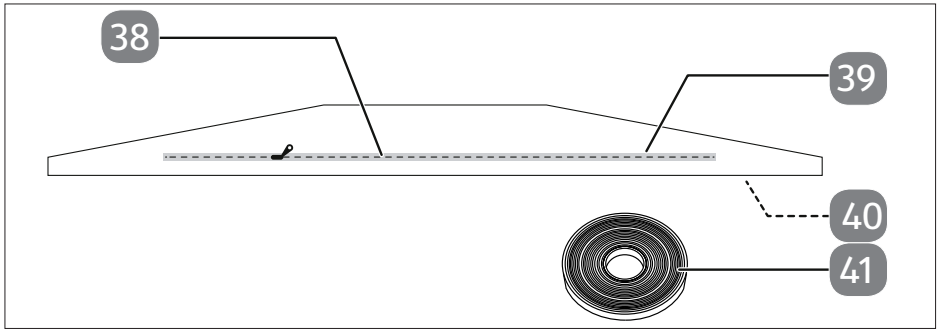
41. Klettband

## 6. Gerät vorbereiten/aufstellen

- ▶ Entfernen Sie sämtliches Verpackungsmaterial und überprüfen Sie das Gerät auf eventuelle Beschädigungen, bevor Sie es in Betrieb nehmen.



### WARNUNG!

#### Brandgefahr!

Das Kühlsystem des Gerätes enthält das natürliche Kältemittel Propan R-290.

- Bei Betrieb, Lagerung und Aufstellung sollte der Raum eine Fläche von mindestens 7 m<sup>2</sup> aufweisen, um bei einer Beschädigung des Kühlsystems eine ausreichende Luftmenge zu gewährleisten.
- Beachten Sie die Sicherheitshinweise unter „Hinweise zum Kältemittel“.



Abb. 7 – Geräteabstand

- ▶ Stellen Sie das Gerät auf eine feste, ebene Oberfläche mit einem Bereich mit mindestens 50 cm Freiraum um das Gerät herum, damit eine gute Luftzirkulation gewährleistet ist.
- ▶ Lassen Sie das Gerät vor dem Einschalten für mindestens 24 Stunden in senkrechter Position stehen.

- ▶ Betreiben Sie das Gerät bei einer Umgebungstemperatur zwischen 5 °C und 35° C.
- ▶ Beachten Sie die Hinweise unter „3.3. Produktspezifische Gefahren“ auf Seite 10.

## 6.1. Abluftschlauch montieren

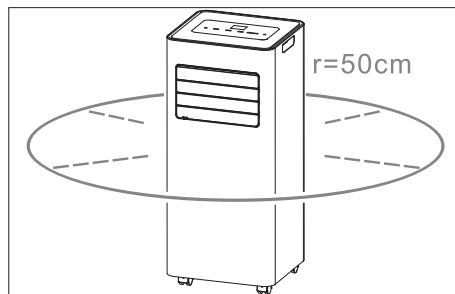
Die aus der mobilen Klimaanlage kommende Abluft muss nach außen geführt werden, damit die Abluft aus dem Raum entweichen kann.

Ersetzen oder verlängern Sie nicht den Abluftschlauch, da dies zu einem verringerten Wirkungsgrad oder zur Abschaltung des Geräts aufgrund des niedrigen Gegendrucks führt.

- ▶ Montieren Sie den Abluftschlauch-Adapter mit dem Ende des Abluftschlauchs.



Abb. 8 – Montage Abluftadapter

- ▶ Montieren Sie den Fensterkit-Adapter an das andere Ende des Abluftschlauchs.

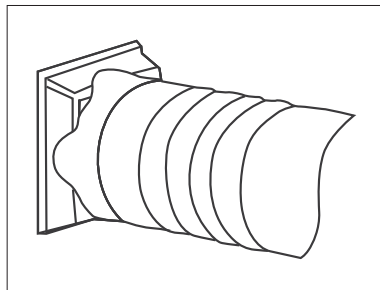

Abb. 9 – Montage Fensterkit-Adapter

- ▶ Passen Sie das Fensterkit auf die Größe Ihres Fensters an. Sie können das Fensterkit an einem Kipfenster oder einem Dachfenster montieren. Weitere Informationen erhalten Sie unter „6.2. Fensterkit montieren“ auf Seite 18.
- ▶ Platzieren Sie das Gerät in der Nähe eines Fensters oder einer Tür. Ziehen Sie ggf. den Abluftschlauch vorsichtig aus. Wir empfehlen die Länge des Schlauchs möglichst kurz zu halten.
- ▶ Führen Sie den Abluftschlauch inklusive Fensterkit-Adapter durch die Reißverschlussöffnung im Fensterkit.
- ▶ Schließen Sie anschließend den Reißverschluss so weit wie möglich.

- ▶ Schließen Sie Ihr Fenster, um das Fensterkit am Fenster zu befestigen.
- ▶ Sichern Sie das Fensterkit bei Bedarf mit Klebeband. Wir empfehlen, den Spalt zwischen dem Adapter und den Seiten des Fensters für maximale Effizienz abzudichten.

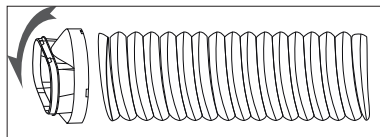

Abb. 10 – Installation am Fenster

- ▶ Schieben Sie den Abluftschlauch über die Abluftöffnung des Klimageräts
- ▶ Passen Sie die Länge des flexiblen Abluftschlauchs an. Vermeiden Sie Biegungen im Schlauch.

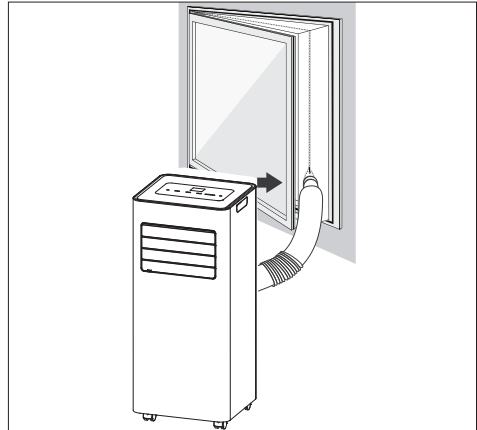

Abb. 11 – Position Abluftschlauch

- ▶ Stellen Sie die Lamellen am Luftauslass ein (siehe „6.3. Lamellen am Luftauslass einstellen“ auf Seite 21).
- ▶ Schalten Sie das Gerät ein.

## 6.2. Fensterkit montieren

### 6.2.1. Montage bei Kipp- und Dachfenstern

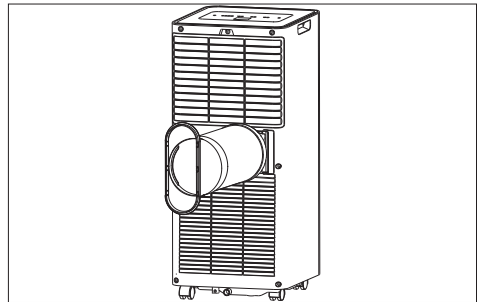

Sie können das Gerät auch ohne das Fensterkit nutzen. Hängen Sie dann den Abluftschlauch aus dem Fenster und schließen Sie es soweit wie möglich, damit keine warme Luft zurückströmen kann.

Bringen Sie das Fensterkit am Fenster an, um ein Eindringen der Außenluft sowie der Abluft des Klimageräts zu verhindern.



Abb. 12 – Montage Kippfenster



Abb. 13 – Montage Dachfenster

- ▶ Öffnen Sie das Fenster.
- ▶ Markieren Sie die Mitte (M) der textilen Fensterdichtung
- ▶ Markieren Sie die Mitte des Fensterrahmens.
- ▶ Kleben Sie das Klettband auf den Fensterrahmen des Kippfensters (innen, auf der Seite, wo sich der Fenstergriff befindet), ca. 1 cm vom Rand.
- ▶ Befestigen Sie zuerst das Klettband auf der Seite (A) vollständig, dann auf der Seite (B), beginnend in der Mitte. Bei der Befestigung muss Punkt (A) genau gegenüber Punkt (B) liegen.
- ▶ Beim Schließen des Fensters ist darauf zu achten, dass die Textildichtung zwischen Flügel und Fensterrahmen nicht eingeklemmt wird.

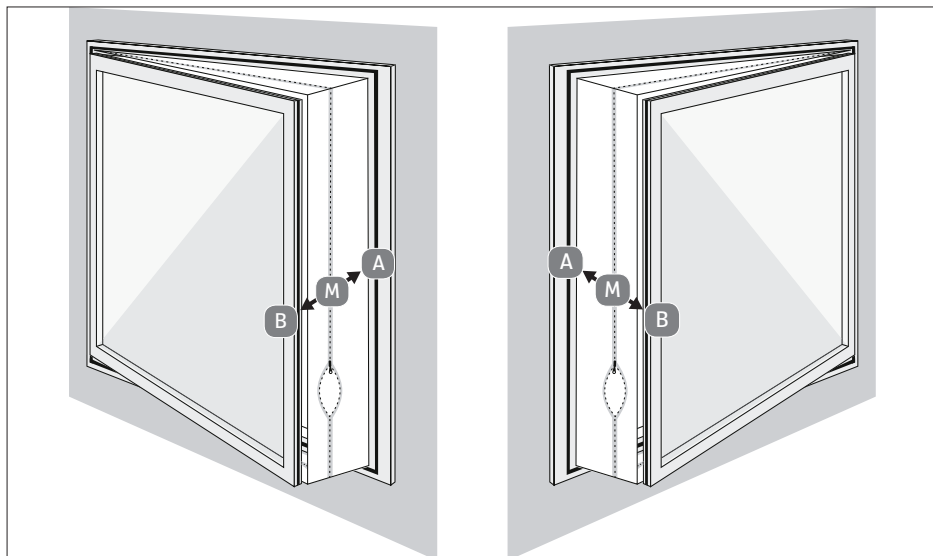
- ▶ Öffnen Sie den Reißverschluss vorzugsweise an den mit „S“ gekennzeichneten Stellen und befestigen Sie dort den Abluftschlauch.
- ▶ Verlegen Sie den Abluftschlauch so gerade wie möglich.
- ▶ Knicken Sie den Abluftschlauch nicht.

## 6.2.2. Montage in Schiebefenster

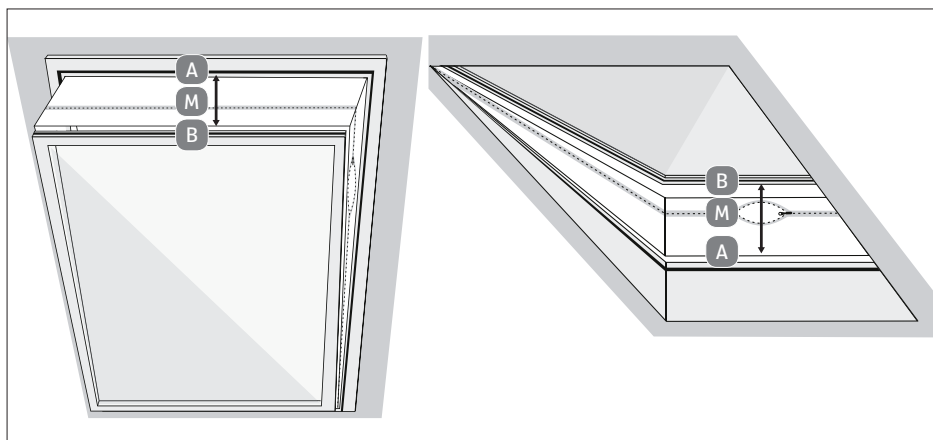

Das ausziehbare Fensterkit lässt sich nur bei Schiebefenstern einsetzen.

- ▶ Lösen Sie die Flügelmutter soweit, dass ein Freiraum zwischen dem Teil A des Fensterkits und dem Gleiter entstehen. (**siehe Abb.14 Schritt I**).
  - ▶ Stecken Sie die beiden Teile des Fensterkits A & B ineinander, so dass der Gleiter in die Nut des Teiles B des Fensterkits greift.
- Stellen Sie das Fensterkit auf die gewünschte Größe ein, indem Sie das Fensterkit zusammenschieben bzw. auseinanderziehen und ziehen Sie die Flügelmutter wieder an. (**siehe Abb.14 Schritt II**).



Abb. 14 – Größe des Fensterkits anpassen

- ▶ Setzen Sie das Fensterkit in die Fensterführung des Schiebefensters ein.
- ▶ Schließen des Fensters, um das Fensterkit im Fenster zu fixieren.
- ▶ Befestigen Sie den Abluftschlauch an der Öffnung des Fensterkits.



Abb. 15 – vertikale Schiebefenster

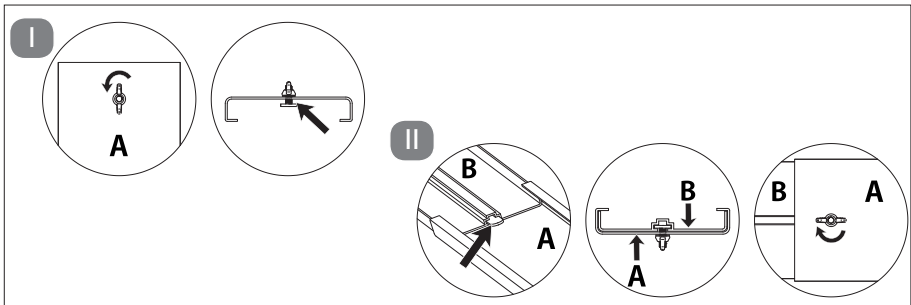

Abb. 16 – horizontale Schiebefenster

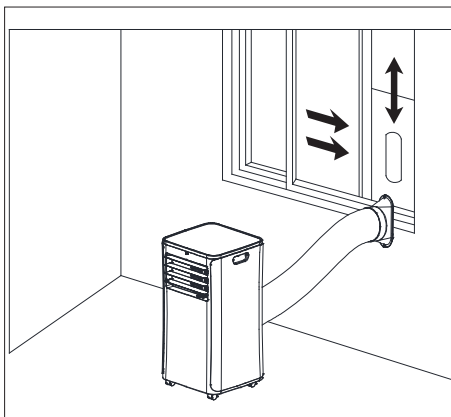

Falls nötig fixieren Sie das Fensterkit mit Klebeband, um die Dichtigkeit zu verbessern.

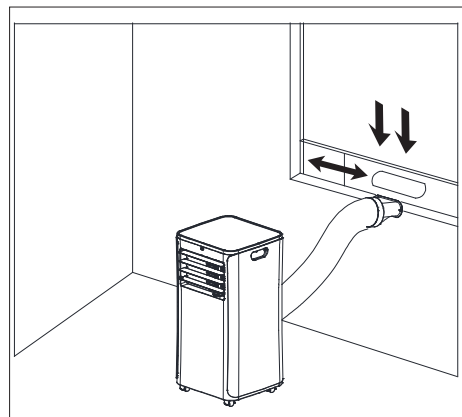

Sie können das Gerät auch ohne Fensterführung nutzen. Hängen Sie den Abluftschlauch aus dem Fenster und schließen Sie es so weit wie möglich, damit keine warme Luft zurückströmen kann.

- ▶ Verlegen Sie den Abluftschlauch so gerade wie möglich.
- ▶ Knicken Sie den Abluftschlauch nicht.

### 6.3. Lamellen am Luftauslass einstellen



#### WARNUNG!

##### Verletzungsgefahr!

Schnittgefahr durch rotierende Rotorblätter.

- Stecken Sie keine Finger oder Gegenstände durch das Schutzgitter im Gehäuse.
  - Schalten Sie das Gerät aus und ziehen Sie den Netzstecker aus der Steckdose, bevor Sie die Lamellen einstellen.
- ▶ Fassen Sie den Griff an der untersten Lamelle an und bewegen Sie ihn entweder nach oben oder nach unten, um die gewünschte Position der Lamellen einzustellen.

### 6.4. Batterien in die Fernbedienung einlegen

In der Fernbedienung sind zwei Micro Batterien, Typ AAA LR03 1,5 V, eingesetzt.

Wenn das Gerät nicht oder nur schlecht auf die Fernbedienung reagiert, müssen die Batterien ausgetauscht werden. Verfahren Sie dazu wie nachfolgend beschrieben:

- ▶ Drücken Sie den Arretierungshebel auf der Hinterseite der Fernbedienung und entnehmen Sie die Klappe des Batteriefachs.
  - ▶ Entnehmen Sie die beiden Batterien aus dem Batteriefach.
  - ▶ Entsorgen Sie die Altbatterie entsprechend den gesetzlichen Bestimmungen.
- ▶ Legen Sie zwei neue Micro Batterien, Typ AAA LR03 1,5 V, in das Batteriefach ein. Achten Sie beim Einlegen auf die richtige Polarität.
  - ▶ Schieben Sie die Klappe wieder vollständig in die Fernbedienung ein.



Abb. 17 – Batteriefach



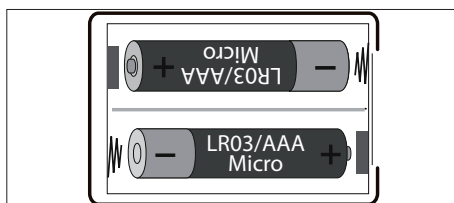

## 7. Bedienung

- ▶ Stecken Sie den Netzstecker in eine geeignete Steckdose.



Nachdem Sie den Stecker eingesteckt haben, ertönt ein Signalton. Das Gerät befindet sich dann im Stand-By-Modus.



### 7.1. Gerät ein-/ausschalten

- ▶ Drücken Sie die Taste  oder  **GERÄT EIN-/AUSSCHALTEN**, um das Gerät einzuschalten.
- ▶ Drücken Sie im Betrieb die Taste  oder  **GERÄT EIN-/AUSSCHALTEN** erneut, um das Gerät auszuschalten.
- ▶ Warten Sie nach dem Ausschalten des Geräts ca. 3 Minuten, bevor Sie das Gerät erneut einschalten.

### 7.2. Betriebsart einstellen

- ▶ Drücken Sie die Taste  **BETRIEBSART EINSTELLEN** am Klimagerät, um zwischen den Betriebsmodi zu wechseln. Die Leuchtanzeige wechselt zwischen den verschiedenen Betriebsmodi.

Alternativ können Sie den gewünschten Betriebsmodus über die Fernbedienung anwählen. Es sind folgende Betriebsmodi möglich:

-  **KÜHLBETRIEB AKTIVIEREN**
-  **LÜFTERBETRIEB AKTIVIEREN**
-  **ENTFEUCHTUNGSBETRIEB AKTIVIEREN**

#### 7.2.1. Kühlbetrieb

Diese Betriebsart dient zum Kühlen der Raumluft.

- ▶ Wählen Sie den Kühlbetrieb am Klimagerät oder über die Fernbedienung aus. Die Betriebsleuchte  leuchtet.
- ▶ Drücken Sie die Taste  oder  **TEMPERATUR/TIMER ERHÖHEN** um die Temperatur zu erhöhen.
- ▶ Drücken Sie die Taste  oder  **TEMPERATUR/TIMER VERRINGERN**, um die Temperatur zu verringern.
- ▶ Drücken Sie die Taste  **LÜFTERGESCHWINDIGKEIT EINSTELLEN**, um eine hohe oder niedrige Lüftergeschwindigkeit einzustellen.

Bei hoher Ventilatorgeschwindigkeit leuchtet die Betriebsleuchte .

Bei niedriger Ventilatorgeschwindigkeit leuchtet die Betriebsleuchte .

Alternativ können Sie die Lüftergeschwindigkeit über die Fernbedienung anwählen. Es sind folgende Lüftergeschwindigkeiten möglich:



-  **NIEDRIGE LÜFTERGESCHWINDIGKEIT EINSTELLEN**
-  **HOHE LÜFTERGESCHWINDIGKEIT EINSTELLEN**



Der Kühlbetrieb schaltet sich automatisch aus, wenn die Raumtemperatur geringer ist als die eingestellte Temperatur. Das Gerät lüftet weiterhin. Wenn sich die Raumtemperatur erhöht, setzt der Kühlbetrieb wieder ein.

### 7.2.2. Lüfterbetrieb

Diese Betriebsart dient zum Umwälzen der Raumluft, nicht aber zum Kühlen.

- ▶ Wählen Sie den Lüfterbetrieb am Klimagerät oder über die Fernbedienung aus. Die Betriebsleuchte  leuchtet.
- ▶ Drücken Sie die Taste  **LÜFTERGESCHWINDIGKEIT EINSTELLEN**, um eine hohe oder niedrige Lüftergeschwindigkeit einzustellen.

Bei hoher Ventilatorgeschwindigkeit leuchtet die Betriebsleuchte .

Bei niedriger Ventilatorgeschwindigkeit leuchtet die Betriebsleuchte .

Alternativ können Sie die Lüftergeschwindigkeit über die Fernbedienung anwählen. Es sind folgende Lüftergeschwindigkeiten möglich:

-  **NIEDRIGE LÜFTERGESCHWINDIGKEIT EINSTELLEN**
-  **HOHE LÜFTERGESCHWINDIGKEIT EINSTELLEN**



Die Temperatur und der Schlafmodus lassen sich im Lüfterbetrieb nicht einstellen.

### 7.2.3. Entfeuchtungsbetrieb

Diese Betriebsart dient zur Verringerung der Luftfeuchtigkeit im Raum.

- ▶ Wählen Sie den Entfeuchtungsbetrieb am Klimagerät oder über die Fernbedienung aus. Die Betriebsleuchte  leuchtet.
- ▶ Halten Sie Türen und Fenster geschlossen, um eine bessere Entfeuchtungsleistung zu erzielen.



Die Temperatur, der Schlafmodus und die Lüftergeschwindigkeit lassen sich im Entfeuchtungsbetrieb nicht einstellen.

### 7.2.4. Schlafmodus



Im Schlafmodus wird die Lüftergeschwindigkeit reduziert und die Betriebsleuchten werden gedimmt.

Der Schlafmodus kann nur im Kühlbetrieb aktiviert werden.



- ▶ Wählen Sie den Kühlbetrieb am Klimagerät oder über die Fernbedienung aus. Die Betriebsleuchte  leuchtet.

- ▶ Drücken Sie die Taste  oder  **SCHLAFMODUS AKTIVIEREN**, um den Schlafmodus zu aktivieren. Die Betriebsleuchte  leuchtet.





## 7.3. Timer einstellen

### 7.3.1. Automatisches Einschalten

Sie können die Zeitspanne bis zum automatischen Einschalten im Stand-by-Modus festlegen.



- ▶ Drücken Sie die Taste  oder , um die gewünschte Zeitspanne (1 bis 24 Stunden) bis zum automatischen Einschalten einzustellen.

Die Betriebsleuchte  leuchtet und in der Anzeige blinkt „01“ (=1 Stunde).

- ▶ Drücken Sie die Taste  oder  **TEMPERATUR/TIMER ERHÖHEN** um den Timer zu erhöhen.
- ▶ Drücken Sie die Taste  oder  **TEMPERATUR/TIMER VERRINGERN**, um den Timer zu verringern.



Wenn die Anzeige der Stunden aufhört zu blinken, ist Ihre Einstellung bestätigt.

Das Gerät schaltet sich nach Ablauf der eingestellten Zeit automatisch ein.





- ▶ Um den Timer auszuschalten, drücken Sie erneut die Taste  oder . Die Betriebsleuchte  erlischt.

### 7.3.2. Automatisches Ausschalten

Wenn das Gerät eingeschaltet ist, können Sie die Zeitspanne bis zum automatischen Ausschalten festlegen.



- ▶ Drücken Sie die Taste  oder , um die gewünschte Zeitspanne (1 bis 24 Stunden) einzustellen.

Die Betriebsleuchte  leuchtet und in der Anzeige blinkt „01“ (=1 Stunde).

- ▶ Drücken Sie die Taste  oder  **TEMPERATUR/TIMER ERHÖHEN** um den Timer zu erhöhen.
- ▶ Drücken Sie die Taste  oder  **TEMPERATUR/TIMER VERRINGERN**, um den Timer zu verringern.

Wenn die Anzeige der Stunden aufhört zu blinken, ist Ihre Einstellung bestätigt.

Das Gerät schaltet sich nach Ablauf der eingestellten Zeit automatisch aus.

- ▶ Um den Timer auszuschalten, drücken Sie erneut die Taste  oder . Die Betriebsleuchte  erlischt.

## 7.4. Tastensperre

- ▶ Drücken und halten Sie die Taste  für ca. 3 Sekunden, um die Tastensperre ein- oder auszuschalten.

Die Betriebsleuchte  leuchtet bei aktivierter Tastensperre.

Die Tasten sind nicht bedienbar.

## 7.5. Kondensatbehälter entleeren



### VORSICHT!

#### Verletzungsgefahr!

Es besteht Gesundheitsgefährdung!

- Trinken Sie keinesfalls die Kondensatflüssigkeit.



### HINWEIS!

#### Sachschaden!

Es besteht die Möglichkeit eines Sachschadens durch versehentliches Überlaufen von Kondensatflüssigkeit.

- Lassen Sie das Gerät nicht unbeaufsichtigt, wenn Sie den Kondensatbehälter entleeren.

Beim Kühlen, im Entfeuchtungsbetrieb und bei hoher Luftfeuchtigkeit sammelt sich Kondensatflüssigkeit im Klimagerät an. Der Kondensatbehälter muss regelmäßig kontrolliert und bei Bedarf entleert werden.

- ▶ Schalten Sie das Gerät aus.
- ▶ Entfernen Sie den Verschluss von der Kondensatabflussöffnung.
- ▶ Schließen Sie den Kondensatabflussschlauch ordnungsgemäß an und achten Sie darauf, dass er nicht geknickt wird und frei von Hindernissen (nicht verstopft) ist.
- ▶ Legen Sie den Auslauf des Kondensatabflussschlauches über einen Abfluss oder einem geeigneten Behälter (z. B. Eimer).
- ▶ Stellen Sie sicher, dass die Kondensatflüssigkeit ungehindert aus dem Gerät abfließen kann.
- ▶ Tauchen Sie den Auslauf des Kondensatabflussschlauches nicht in Wasser ein, da es sonst zu einer „Luftschleuse“ im Schlauch kommen kann.

Um Austreten von Kondensatwasser zu vermeiden:

- ▶ Da der Unterdruck des Kondensatbehälters im Innern des Klimageräts groß ist, kippen Sie den Kondensatabflussschlauch nach unten in Richtung Boden (ca. 20 ° Gefälle).
- ▶ Richten Sie den Kondensatabflussschlauch gerade aus, um einen im Schlauch vorhandenen Siphon zu vermeiden.

## 7.6. Kondensatabflussschlauch montieren

Im Dauerbetrieb und bei unbeaufsichtigtem Betrieb des Klimagerätes muss im Entfeuchtungsbetrieb und beim Kühlen der mitgelieferte Kondensatabflussschlauch angeschlossen werden. Die Kondensatflüssigkeit kann automatisch in einen geeigneten Behälter oder in einen Abfluss geleitet werden.

- ▶ Entfernen Sie den Verschluss von der Kondensatabflussöffnung.
- ▶ Schließen Sie den Kondensatabflussschlauch sicher und ordnungsgemäß an und stellen Sie sicher, dass er nicht geknickt und frei von Hindernissen ist.
- ▶ Legen Sie den Auslass des Kondensatabflussschlauches über einen Abfluss oder Behälter und stellen Sie sicher, dass das Wasser ungehindert aus dem Gerät herausfließen kann.
- ▶ Tauchen Sie das Schlauchende nicht in Wasser ein, da es sonst zu einer „Luftschleuse“ im Schlauch kommen kann.

- ▶ Um ein Auslaufen von Wasser zu vermeiden, beachten Sie, dass der Schlauch mindestens ein Gefälle von 20 % haben muss.
- ▶ Sichern Sie den Schlauch am Abfluss oder Behälter, um einen unkontrollierten Wasserausfluss zu verhindern, da der Wasserdruck recht stark ist und den Schlauch bewegen kann.

## 8. Sicherheitsfunktionen

### 8.1. Automatisches Abtauen

Bei niedrigen Raumtemperaturen kann sich während im Betrieb Frost am Verdampfer bilden. Das Gerät beginnt automatisch mit der Abtauwung und die Kontrollleuchte  Power blinkt.

- Wenn das Gerät im Kühlbetrieb oder Entfeuchtungsbetrieb betrieben wird, erkennt der Umgebungstemperaturfühler, dass die Temperatur der Verdampferspule unter  $-1^{\circ}\text{C}$  liegt. Nachdem der Kompressor 10 Minuten lang den Betrieb einstellt oder die Spulentemperatur auf  $7^{\circ}\text{C}$  gestiegen ist, startet die Einheit wieder in den Kühlmodus.
- Wenn das Gerät im Entfeuchtungsbetrieb betrieben wird und der Temperaturfühler erkennt, dass die Temperatur des Verdampfers unter  $40^{\circ}\text{C}$  und die Differenztemperatur zwischen der Geräteinnentemperatur und Raumtemperatur unter  $19^{\circ}\text{C}$  liegt, beginnt das Gerät nach 20 Minuten mit dem Abtauen für 5 Minuten und die Kontrollleuchte  Power blinkt.

### 8.2. Überlastungsschutz

Im Falle eines Stromausfalls gibt es zum Schutz des Kompressors eine 3-minütige Verzögerung bis zum Neustart des Kompressors.

## 9. Fehlerbehebung

Bei einer Störung des Geräts prüfen Sie bitte zunächst, ob Sie das Problem mit Hilfe der folgenden Übersicht selbst beheben können.

Versuchen Sie auf keinen Fall, die Geräte selbst zu reparieren. Wenn eine Reparatur notwendig ist, wenden Sie sich bitte an unser Service Center oder eine andere geeignete Fachwerkstatt.



Wartungs- und Reparaturarbeiten am Kältemittelkreislauf nur durch eine Fachkraft nach Herstellervorgaben durchführen lassen.

Für Reparaturanweisungen kontaktieren Sie den Service. Komponenten dürfen nur durch identische Reparaturteile ersetzt werden.

Problem	Mögliche Ursache	Fehlerbehebung
Das Gerät funktioniert nicht.	Der Netzstecker ist nicht richtig eingesteckt.	▶ Ziehen Sie den Netzstecker und stecken Sie ihn wieder ein.
	Die Schutzkontaktsteckdose ist defekt.	▶ Überprüfen Sie die Schutzkontaktsteckdose, indem Sie ein anderes Gerät anschließen.
	Die Raumtemperatur ist zu niedrig / zu hoch.	▶ Die Raumtemperatur sollte zwischen 5 bis 35 °C liegen.
	Die Raumtemperatur ist niedriger als die eingestellte Kühltemperatur.	▶ Ändern Sie die eingestellte Temperatur.
	Die Raumtemperatur ist zu niedrig für den Entfeuchtungsbetrieb.	▶ Für den Entfeuchtungsbetrieb muss die Raumtemperatur mehr als 17°C betragen.
Die Fernbedienung funktioniert nicht.	Die Batterien sind nicht richtig eingelegt.	▶ Legen Sie die Batterien korrekt ein.
	Sie sind weiter als 5 Meter von dem Gerät entfernt.	▶ Verringern Sie die Distanz zum Gerät.
	Der Weg zwischen Fernbedienung und Infrarotsensor ist nicht frei.	▶ Entfernen Sie das Hindernis.
	Die Fernbedienung ist nicht auf den Sensor gerichtet.	▶ Richten Sie die Fernbedienung richtig aus.
	Die Batterien sind leer.	▶ Ersetzen Sie die Batterien.

Problem	Mögliche Ursache	Fehlerbehebung
Das Gerät kühlt nicht richtig.	Fenster oder Türen sind geöffnet, sodass warme Luft in den Raum gelangen kann.	▶ Schließen Sie die Fenster und Türen.
	Die Filter sind stark verschmutzt.	▶ Reinigen Sie die Filter wie unter „Filter reinigen“ beschrieben.
	Die Luftauslassöffnung ist blockiert.	▶ Lassen Sie mindestens 50 cm in allen Richtungen Platz um das Gerät, um eine ausreichende Belüftung zu gewährleisten.
	Der Betriebsmodus und die Temperatur ist nicht richtig eingestellt.	▶ Stellen Sie den Betriebsmodus und die Temperatur auf den korrekten Wert ein.
	Der Abluftschlauch ist nicht korrekt montiert.	▶ Montieren Sie den Abluftschlauch ordnungsgemäß.
Wasser tritt aus dem Gerät aus.	Überlaufen beim Bewegen des Geräts.	▶ Leeren Sie den Wasserbehälter vor dem Transport.
	Kondensatabflussschlauch geknickt.	▶ Begradigen Sie den Kondensatabflussschlauch.
Das Gerät ist sehr laut.	Das Gerät steht auf einer unebenen Oberfläche.	▶ Stellen Sie das Gerät auf eine harte glatte Oberfläche.
	Es sind lose, vibrierende Teile vorhanden.	▶ Sichern und befestigen Sie die Teile.
	Das Geräusch klingt wie fließendes Wasser.	▶ Lärm entsteht durch strömendes Kältemittel. Das ist normal.
Der Kompressor funktioniert nicht.	Der Kühlbetrieb-Schutz ist aktiv.	▶ Schalten Sie das Gerät aus und warten 3 Minuten, bevor Sie es wieder einschalten.
	Der Überhitzungsschutz ist aktiv.	
Fehleranzeige E0	Kommunikationsfehler zwischen Haupt-PCB und Display-PCB	▶ Überprüfen Sie die Kabel auf Beschädigungen.

Problem	Mögliche Ursache	Fehlerbehebung
Fehleranzeige E1	Ausfall des Umgebungstemperatursensors	► Überprüfen Sie den Anschluss. Temperatursensor reinigen oder ersetzen. Ggf. Service kontaktieren.
Fehleranzeige E2	Ausfall des Spulentemperatursensors	► Überprüfen Sie den Anschluss. Temperatursensor reinigen oder ersetzen. Ggf. Service kontaktieren.
Fehleranzeige Ft	Kondensatwasser Füllstand zu hoch	► Entleeren Sie die integrierte Auffangwanne, indem Sie den Verschluss an der Kondensatabflussöffnung entfernen und Kondensatwasser in einen geeigneten Kondensatbehälter ablaufen lassen.

## 10. Reinigung

### **WARNUNG!**

#### **Stromschlaggefahr!**

Es besteht die Gefahr eines elektrischen Schlags durch stromführende Teile.

- Das Gerät darf nicht in Wasser oder andere Flüssigkeiten getaucht oder unter fließendes Wasser gehalten werden, da dies zu einem Stromschlag führen kann.
- Ziehen Sie vor der Reinigung den Netzstecker aus der Steckdose.
- Achten Sie darauf, dass keine Flüssigkeiten ins Gerät dringen.

### **WARNUNG!**

#### **Verletzungsgefahr!**

Es bestehen Schnittgefahren durch Kontakt mit scharfkantigen Rotorblättern im Innern des Gehäuses.



- Bauen Sie das Gerät nicht auseinander, um die Rotorblätter zu reinigen.

### **HINWEIS!**

#### **Geräteschaden!**

Unsachgemäße Verwendung von Reinigungsmitteln an dem Gerät kann zur Beschädigung der Oberflächen führen.

- Vermeiden Sie chemische Lösungs- und Reinigungsmittel, da diese die Oberfläche und/oder Beschriftung des Geräts beschädigen können.
- Verwenden Sie keine aggressiven, chemischen oder scheuernden Reinigungsmittel und keine harten Schwämme.

- ▶ Drücken Sie die Taste  oder , um das Gerät auszuschalten.
- ▶ Ziehen Sie den Netzstecker aus der Steckdose.
- ▶ Reinigen Sie das Gehäuse nur mit einem weichen, feuchten Tuch oder einem weichen, dünnen Küchentuch.
- ▶ Befuchten Sie das Tuch mit milden Seifenwasser, um hartnäckigen Schmutz zu entfernen.
- ▶ Trocknen Sie das Gehäuse sorgfältig ab, bevor Sie das Gerät einschalten.

## 10.1. Filtersiebe reinigen

### HINWEIS!

#### Geräteschaden!

Staub sammelt sich auf den Filtersieben und schränkt den Luftstrom ein. Der eingeschränkte Luftstrom verringert die Effizienz des Gerätes. Bei übermäßiger Staubansammlung kann der Filter blockiert werden und es können Sachschäden am Gerät entstehen.

- Reinigen Sie die Filtersiebe regelmäßig (mindestens alle 2 Wochen), wie nachfolgend beschrieben.
- Betreiben Sie das Gerät niemals ohne eingesetzte Filtersiebe, da sonst der Verdampfer im Inneren verunreinigt werden kann.



- ▶ Drücken Sie die Taste  oder , um das Gerät auszuschalten.
- ▶ Ziehen Sie den Netzstecker aus der Steckdose.
- ▶ Entfernen Sie das obere und untere Filtersieb aus dem Gerät.
- ▶ Verwenden Sie einen Staubsauger, um Staub aus den Filtersieben zu saugen.



Abb. 18 – Filtersiebe

- ▶ Drehen Sie die Filtersiebe um und spülen Sie die Filtersiebe unter fließendem Wasser aus. Lassen Sie das Wasser in entgegengesetzter Richtung des Luftstroms durch den Filtersieb laufen.
- ▶ Legen Sie die Filtersiebe beiseite und lassen Sie sie vollständig an der Luft trocknen.



Abb. 19 – Filtersiebe reinigen

## **WARNUNG!**

### **Verletzungsgefahr!**

Es bestehen Schnittgefahren durch Kontakt mit der scharfkantigen Verdampferoberfläche beim Einsetzen der Filtersiebe.

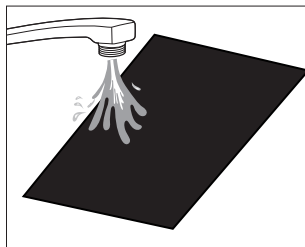
- Berühren Sie nicht die scharfkantige Verdampferoberfläche mit bloßen Händen.

- ▶ Setzen Sie die getrockneten Filtersiebe wieder in das Gerät ein.

## **11. Längere Nichtverwendung und Lagerung**





Wenn das Gerät über einen längeren Zeitraum nicht benutzt wird, muss das Gerät gereinigt und vollständig getrocknet sein.

## **HINWEIS!**

### **Geräteschaden!**

Der Verdampfer im Geräteinneren muss vor dem Lagern getrocknet werden, um Bauteilbeschädigungen oder Schimmelbildung zu vermeiden.

- Schalten Sie das Gerät aus, ziehen Sie den Stecker aus der Steckdose.
- Leeren Sie den Kondensatbehälter, reinigen Sie das Gerät wie unter „Reinigung“ beschrieben.
- Stellen Sie das Gerät zum Trocknen mehrere Tage an einen trockenen, gut belüfteten Ort oder lassen Sie das Gerät durch den Betriebsmodus Lüften einige Stunden trocknen, bis der Kondensatabfluss trocken ist.

- ▶ Drücken Sie die Taste  oder  **GERÄT EIN-/AUSSCHALTEN**, um das Gerät einzuschalten.
- ▶ Wählen Sie den Lüfterbetrieb am Klimagerät oder über die Fernbedienung aus. Die Betriebsleuchte  leuchtet.
- ▶ Lassen Sie das Gerät im Lüfterbetrieb für einige Stunden laufen, damit es von innen vollständig trocknet.
- ▶ Drücken Sie die Taste  oder  **GERÄT EIN-/AUSSCHALTEN**, um das Gerät auszuschalten.
- ▶ Ziehen Sie den Netzstecker aus der Netzsteckdose.
- ▶ Entfernen Sie den Abluftschlauch und das Fensterkit.

- ▶ Entnehmen und reinigen Sie die Filtersiebe und lassen sie diese anschließend vollständig austrocknen.
- ▶ Setzen Sie die Filtersiebe wieder in die dafür vorgesehenen Rahmen im Gehäuse ein.
- ▶ Nehmen Sie die Batterien aus der Fernbedienung heraus.
- ▶ Bewahren Sie das Gerät samt Zubehör möglichst in der Originalverpackung an einem dunklen, belüfteten, trockenen und frostfreien Innenraum auf.
- ▶ Lagern Sie das Gerät in einem Raum ohne kontinuierlich arbeitende Quellen (z. B. offene Flammen, Gasgerät oder elektrische Heizung).

## 12. Technische Daten

Klimagerät	
Modell	MD 37731
Spannungsversorgung	220-240 V~ 50 Hz
Nennleistungsaufnahme	1005 Watt
Sicherung	3,15 A
Kühlleistung	9000 BTU
Kältemittel	R290
Kältemittelmenge	180 g
Leistungsstufen	2
Maximale Raumgröße	ca. 32 m <sup>2</sup>
Luftdurchsatz	340 m <sup>3</sup> /h
Entfeuchtungsleistung	ca 1 l/h
Abmessungen (BxHxT)	30 x 69 x 29 cm
Gewicht	ca. 22 kg
Betriebslautstärke	≤ 65 dB(A)
Fernbedienung	2 x Micro Batterien, Typ AAA LR03 1,5 V (im Lieferumfang enthalten) Reichweite: ca. 6 m
	

## 13. Produktdatenblatt

	Symbol	Wert	Einheit
Herstellerbezeichnung	MD 37731		
Nenn-Leistung im Kühlbetrieb	$P_{\text{rated}}$	2,637	kW
Nenn-Leistungsaufnahme im Kühlbetrieb	$P_{\text{EER}}$	1,005	kW
Nenn-Leistungszahl im Kühlbetrieb	EERd	2,62	
Leistungsaufnahme im Betriebszustand „Temperaturregler aus“	$P_{\text{TO}}$	--	
Leistungsaufnahme im Bereitschaftszustand	$P_{\text{SB}}$	0,5	W
Stromverbrauch von Einkanal-/Zweikanal-Raumklimageräten (getrennte Angabe für Kühlbetrieb und Heizbetrieb)	DD: $Q_{\text{DD}}$ SD: $Q_{\text{SD}}$	N/A 1,003	kWh/h
Schallleistungspegel	$L_{\text{WA}}$	65	dB(A)
Treibhauspotenzial	GWP	3	
Kontaktadresse für weitere Informationen:	medion GmbH, Am Zehnthof 77, 45307 Essen, Germany		

## 14. EU-Konformitätsinformation

 Hiermit erklärt die medion GmbH, dass der Funkanlagentyp MD 37731 der Richtlinie 2014/30/EU [sowie der Richtlinie 2014/35/EU, der Richtlinie 2009/125/EG (Öko-Design-Richtlinie) und der Richtlinie 2011/65/EU (RoHS-Richtlinie)] entspricht. Der vollständige Text der EU-Konformitätserklärung ist unter der folgenden Internetadresse verfügbar: [www.medion.com/conformity](http://www.medion.com/conformity).

## 15. Entsorgung



### VERPACKUNG

Ihr Gerät befindet sich zum Schutz vor Transportschäden in einer Verpackung. Verpackungen sind aus Materialien hergestellt, die umweltschonend entsorgt und einem fachgerechten Recycling zugeführt werden können.



Beachten Sie folgende Kennzeichnung von Verpackungsmaterialien bei der Mülltrennung mit den Abkürzungen (a) und Nummern (b):  
1–7: Kunststoffe/20–22: Papier und Pappe/80–98: Verbundstoffe



(Nur für Frankreich)

Das „Triman“-Symbol informiert den Verbraucher darüber, dass das Produkt recycelbar ist, einem erweiterten System der Herstellerverantwortung und in Frankreich einer Sortieranweisung unterliegt.



### **GERÄT (nur für Deutschland)**

Alle mit dem nebenstehenden Symbol gekennzeichneten Elektro- bzw. Elektronikgeräte dürfen nicht im normalen Hausmüll entsorgt werden, sondern sind vom Endnutzer am Ende ihrer Lebenserwartung einer vom unsortierten Siedlungsabfall getrennten Erfassung zuzuführen.

Die Endnutzer haben Altbatterien und Altkumulatoren, die nicht vom Altgerät umschlossen sind, sowie Lampen, die zerstörungsfrei aus dem Altgerät entnommen werden können, vor der Abgabe an einer Erfassungsstelle vom Altgerät zerstörungsfrei zu trennen und einer separaten Sammlung zuzuführen.

Vertreiber mit einer Verkaufsfläche für Elektro- und Elektronikgeräte von mindestens 400 Quadratmetern sowie Vertreiber von Lebensmitteln mit einer Gesamtverkaufsfläche von mindestens 800 Quadratmetern, die mehrmals im Kalenderjahr oder dauerhaft Elektro- und Elektronikgeräte anbieten und auf dem Markt bereitstellen, sind verpflichtet, bei der Abgabe eines neuen Elektro- oder Elektronikgerätes an einen Endnutzer ein Altgerät des Endnutzers der gleichen Geräteart, das im Wesentlichen die gleichen Funktionen wie das neue Gerät erfüllt, am Ort der Abgabe oder in unmittelbarer Nähe hierzu unentgeltlich zurückzunehmen und auf Verlangen des Endnutzers unabhängig vom Kauf eines neuen Elektro- oder Elektronikgerätes bis zu drei Altgeräte pro Geräteart, die in keiner äußeren Abmessung größer als 25 Zentimeter sind, im Einzelhandelsgeschäft oder in unmittelbarer Nähe hierzu unentgeltlich zurückzunehmen.

Bei einem Vertrieb unter Verwendung von Fernkommunikationsmitteln gelten alle Lager- und Versandflächen für Elektro- und Elektronikgeräte des Vertreibers als Verkaufsfläche sowie alle Lager- und Verkaufsflächen des Vertreibers als Gesamtverkaufsfläche. Zudem ist bei einem Vertrieb unter Verwendung von Fernkommunikationsmitteln bei Abgabe des neuen Elektro- bzw. Elektronikgerätes durch Auslieferung bei einem privaten Haushalt die unentgeltliche Abholung des Altgerätes bei diesem Ort der Abgabe auf Geräte der Kategorien 1, 2 und 4 der Anlage 1 zu § 2 Abs. 1 ElektroG beschränkt (Wärmeüberträger, Bildschirme, Monitore und Geräte, die Bildschirme mit einer Oberfläche von mehr als 100 Quadratzentimetern enthalten, Großgeräte).

Zur Abgabe von Altgeräten stehen in Ihrer Nähe kostenfreie Erfassungsstellen sowie ggf. weitere Annahmestellen für die Wiederverwendung der Altgeräte zur Verfügung. Die Adressen können Sie von Ihrer Kommunalverwaltung erhalten.

Verfügt das Altgerät über Datenspeicher, sollten vor der Rückgabe alle Daten extern gesichert und von dem Altgerät dauerhaft und unwiderruflich gelöscht werden. Endnutzer sind ausschließlich selbst dafür verantwortlich, dass alle personenbezogenen Daten auf den zu entsorgenden Altgeräten gelöscht sind.



### **GERÄT (für alle anderen deutschsprachigen Länder)**

Alle mit dem nebenstehenden Symbol gekennzeichneten Altgeräte dürfen nicht im normalen Hausmüll entsorgt werden.

Entsprechend Richtlinie 2012/19/EU ist das Gerät am Ende seiner Lebensdauer einer geordneten Entsorgung zuzuführen.

Dabei werden im Gerät enthaltene Wertstoffe der Wiederverwertung zugeführt und die Belastung der Umwelt und negative Auswirkungen auf die menschliche Gesundheit vermieden.

Geben Sie das Altgerät an einer Sammelstelle für Elektroschrott oder einem Wertstoffhof ab.

Wenden Sie sich für nähere Auskünfte an Ihr örtliches Entsorgungsunternehmen oder Ihre kommunale Verwaltung.



Das Kältemittel R290 darf nicht in die Umwelt gelangen.



### BATTERIEN

Alle mit dem nebenstehenden Symbol gekennzeichneten Batterien dürfen nicht im normalen Hausmüll entsorgt werden.

Entsprechend Verordnung 2023/1542 sind Batterien am Ende der Lebensdauer einer geordneten Entsorgung zuzuführen.

Diese können giftige Schwermetalle enthalten und unterliegen der Sondermüllbehandlung.

Die chemischen Symbole der Schwermetalle sind wie folgt:

Cd = Cadmium, Hg = Quecksilber, Pb = Blei.

Sie sind gesetzlich verpflichtet, alte Batterien und Akkus nach Gebrauch zurückzugeben. Geben Sie deshalb verbrauchte Batterien und Akkus kostenfrei im Handelsgeschäft oder bei einer kommunalen Sammelstelle ab.

Batterien und Akkus können Stoffe enthalten, die schädlich für die menschliche Gesundheit und Umwelt sind. Nur bei einer getrennten Sammlung und Verwertung von alten Batterien und Akkus können die negativen Auswirkungen vermieden werden.

Seien Sie besonders vorsichtig beim Umgang mit lithiumhaltigen Batterien und Akkus, da bei unsachgemäßer Verwendung eine erhöhte Brandgefahr besteht. Kleben Sie dazu die Pole ab, um einen äußeren Kurzschluss zu vermeiden.

Nutzen Sie Batterien mit langer Lebensdauer oder Akkus, um die Entstehung von Abfällen aus Alt-Batterien zu verringern.

Beachten Sie die Anweisungen zum Lagern, und vermeiden Sie das vollständige Ent- und Aufladen des Akkus, um die Lebensdauer zu verlängern.

Darüber hinaus sollten Sie Batterien oder Elektro- und Elektronikgeräte mit Batterien oder Akkus nicht im öffentlichen Raum zurücklassen, um eine Vermüllung zu vermeiden. Prüfen Sie Möglichkeiten, Batterien einer Wiederverwendung zuzuführen, anstatt diese zu entsorgen, beispielsweise durch Instandsetzung der Batterie.

## 16. Serviceinformationen

Sollte Ihr Gerät einmal nicht wie gewünscht und erwartet funktionieren, wenden Sie sich zunächst an unseren Kundenservice. Es stehen Ihnen verschiedene Wege zur Verfügung, um mit uns in Kontakt zu treten:

- In unserer Service-Community treffen Sie auf andere Benutzer sowie unsere Mitarbeiter und können dort Ihre Erfahrungen austauschen und Ihr Wissen weitergeben. Sie finden unsere Service-Community unter [community.medion.com](https://community.medion.com).
- Gerne können Sie auch unser Kontaktformular unter [www.medion.com/contact](https://www.medion.com/contact) nutzen.
- Selbstverständlich steht Ihnen unser Serviceteam auch über unsere Hotline oder postalisch zur Verfügung.

Deutschland	
Öffnungszeiten	Multimedia-Produkte (PC, Notebook, etc.)
Mo. - Fr.: 07:00 - 20:00 Sa.: 10:00 - 18:00	☎ 0201 22099-111
	Haushalt & Heimelektronik
	☎ 0201 22099-222
	Mobiltelefon; Tablet & Smartphone
☎ 0201 22099-333	
Serviceadresse	
<b>medion GmbH</b> <b>45092 Essen</b> <b>Deutschland</b>	
Österreich	
Öffnungszeiten	Rufnummer
Mo. - Fr.: 08:00 - 20:00 Sa.: 10:00 - 18:00	☎ 01 9287661
Serviceadresse	
<b>MEDION Service Center</b> <b>Franz-Fritsch-Str. 11</b> <b>4600 Wels</b> <b>Österreich</b>	
Schweiz	
Öffnungszeiten	Rufnummer
Mo. - Fr.: 09:00 - 19:00	☎ 0848 - 33 33 32
Serviceadresse	
<b>MEDION/LENOVO Service Center</b> <b>Ilfangstrasse 6</b> <b>8952 Schlieren</b> <b>Schweiz</b>	

Belgien & Luxemburg	
Öffnungszeiten	Rufnummer (Belgien)
Mo. - Fr.: 09:00 - 19:00	☎ 02 200 61 98
	Rufnummer (Luxemburg)
	☎ 800 278 99
Serviceadresse	
<b>MEDION B.V.</b> <b>John F.Kennedylaan 16a</b> <b>5981 XC Panningen</b> <b>Die Niederlande</b>	

DE

FR

NL

ES

IT

EN



Diese und viele weitere Bedienungsanleitungen stehen Ihnen über das Serviceportal [www.medionservice.com](http://www.medionservice.com) zum Download zur Verfügung. Aus Gründen der Nachhaltigkeit verzichten wir auf gedruckte Garantiebedingungen, Sie finden unsere Garantiebedingungen ebenfalls in unserem Serviceportal.

Sie können auch den nebenstehenden QR-Code scannen und die Bedienungsanleitung über das Serviceportal auf Ihr mobiles Endgerät laden.

## 17. Impressum

Copyright 2026

Stand: 09. März 2026

Alle Rechte vorbehalten.

Diese Bedienungsanleitung ist urheberrechtlich geschützt.

Vervielfältigung in mechanischer, elektronischer und jeder anderen Form ohne die schriftliche Genehmigung des Herstellers ist verboten.

Das Copyright liegt bei der Firma:

**medion GmbH**  
**Am Zehnthof 77**  
**45307 Essen**  
**Deutschland**

Bitte beachten Sie, dass die oben stehende Anschrift keine Retourenanschrift ist. Kontaktieren Sie zuerst immer unseren Kundenservice.



# Sommaire

<b>1. Informations concernant la présente notice d'utilisation.....</b>	<b>41</b>
1.1. Explication des symboles .....	41
<b>2. Utilisation conforme.....</b>	<b>41</b>
<b>3. Consignes de sécurité .....</b>	<b>42</b>
3.1. Alimentation électrique.....	42
3.2. Remarques relatives au réfrigérant .....	44
3.3. Risques spécifiques au produit.....	46
3.4. Émissions sonores.....	47
3.5. Stockage/transport .....	47
3.6. Manipulation des piles.....	47
<b>4. Contenu de l'emballage.....</b>	<b>48</b>
<b>5. Vue d'ensemble de l'appareil .....</b>	<b>49</b>
<b>6. Préparer/installer l'appareil.....</b>	<b>52</b>
6.1. Monter le tuyau d'évacuation de l'air .....	53
6.2. Monter le kit fenêtre .....	54
6.3. Régler les ailettes de la sortie d'air.....	57
6.4. Mettre les piles dans la télécommande .....	57
<b>7. Utilisation .....</b>	<b>58</b>
7.1. Allumer/éteindre l'appareil.....	58
7.2. Réglage du mode de fonctionnement .....	58
7.3. Réglage de la minuterie .....	60
7.4. Verrouillage des boutons.....	60
7.5. Vider le réservoir de condensat.....	61
7.6. Monter le tuyau d'évacuation du condensat .....	61
<b>8. Fonctions de sécurité .....</b>	<b>62</b>
8.1. Dégivrage automatique.....	62
8.2. Protection contre la surcharge .....	62
<b>9. Dépannage .....</b>	<b>62</b>
<b>10. Nettoyage .....</b>	<b>65</b>
10.1. Nettoyage du filtre.....	66
<b>11. Non-utilisation et stockage prolongés.....</b>	<b>67</b>
<b>12. Caractéristiques techniques .....</b>	<b>68</b>
<b>13. Fiche produit .....</b>	<b>68</b>
<b>14. Information relative à la conformité UE .....</b>	<b>69</b>
<b>15. Recyclage.....</b>	<b>69</b>
<b>16. Informations relatives au service après-vente .....</b>	<b>70</b>
<b>17. Mentions légales.....</b>	<b>72</b>



# 1. Informations concernant la présente notice d'utilisation



Nous vous remercions d'avoir choisi notre produit. Nous vous souhaitons une bonne utilisation.

Veuillez lire attentivement les consignes de sécurité et la notice d'utilisation dans son intégralité avant la mise en service de l'appareil. Tenez compte des avertissements figurant sur l'appareil et dans la notice d'utilisation.

Conservez toujours la notice d'utilisation à portée de main. Si vous vendez ou donnez l'appareil, remettez impérativement cette notice d'utilisation, car elle fait partie intégrante du produit.

## 1.1. Explication des symboles

Si un passage de texte est marqué par l'un des symboles d'avertissement suivants, le danger décrit dans le texte doit être évité afin de prévenir les conséquences potentielles évoquées.



### **DANGER !**

Danger de mort imminente !



### **AVERTISSEMENT !**

Éventuel danger de mort et/ou de blessures graves irréversibles !



### **AVERTISSEMENT !**

Risque d'électrocution !



### **AVERTISSEMENT !**

Avertissement concernant le risque lié aux substances inflammables et/ou facilement inflammables !



### **ATTENTION !**

Risque de blessures légères et/ou moyennement graves !



### **AVIS !**

Respectez les consignes afin d'éviter tout dommage matériel !



Informations complémentaires concernant l'utilisation de l'appareil !



Lisez la notice d'utilisation dans son intégralité avant d'utiliser l'appareil !



Respectez les instructions de réparation !



Symbole de mise à la terre (pour classe de protection I)

## 2. Utilisation conforme

Cet appareil est utilisé pour refroidir l'air intérieur dans des pièces fermées.

L'appareil est destiné exclusivement à un usage privé et non à une utilisation industrielle/commerciale.

Veuillez noter qu'en cas d'utilisation non conforme, la garantie sera annulée :

- ▶ Ne transformez pas l'appareil sans notre accord. Utilisez uniquement des appareils auxiliaires autorisés ou livrés par nos soins.
- ▶ N'utilisez que des pièces de rechange et des accessoires fournis ou autorisés par nos soins.
- ▶ Tenez compte de toutes les informations contenues dans cette notice d'utilisation, en particulier des consignes de sécurité. Toute autre utilisation est considérée comme non conforme et peut entraîner des dommages corporels ou matériels.

### 3. Consignes de sécurité

- Conservez l'appareil et les accessoires dans un endroit hors de portée des enfants.
- Cet appareil peut être utilisé par des enfants âgés de plus de 8 ans et par des personnes présentant des capacités physiques, sensorielles ou mentales restreintes ou manquant d'expérience et/ou de connaissances s'ils sont surveillés ou s'ils ont reçu des instructions pour pouvoir utiliser l'appareil en toute sécurité et ont compris les dangers en résultant.
- Les enfants ne doivent pas jouer avec l'appareil.
- Le nettoyage et l'entretien par l'utilisateur ne doivent pas être effectués par des enfants.
- Ces derniers ne sont pas capables de reconnaître les dangers que comporte la manipulation d'appareils électriques. Utilisez l'appareil avec la plus grande prudence lorsque des enfants se trouvent à proximité.
- Conservez l'appareil et le cordon d'alimentation hors

de portée des enfants de moins de 8 ans.

#### 3.1. Alimentation électrique



#### **AVERTISSEMENT ! Risque d'électrocution/ de court-circuit !**

Il existe un risque de choc électrique/court-circuit sur les pièces sous tension.

- Ne plongez jamais l'appareil dans l'eau ou dans d'autres liquides, ne le maintenez pas non plus sous l'eau courante, car cela pourrait provoquer une électrocution.
- Branchez l'appareil uniquement sur une prise de courant réglementaire et facilement accessible située à proximité du lieu d'installation de l'appareil. La tension secteur locale doit correspondre à celle indiquée dans les caractéristiques techniques de l'appareil.
- Débranchez la fiche d'alimentation de l'appareil de la prise de courant
  - avant de nettoyer l'appareil,
  - si vous n'utilisez plus l'appareil,

- si l'appareil est laissé sans surveillance,
- en cas d'orage.
- Débranchez toujours l'appareil en tirant au niveau de la fiche d'alimentation, jamais sur le cordon d'alimentation.
- N'installez pas l'appareil à proximité d'un évier et ne l'exposez pas à des projections d'eau ou à des éclaboussures.
- Utilisez l'appareil exclusivement en intérieur.
- Veillez à ce que le cordon d'alimentation n'entre pas en contact avec des surfaces ou objets brûlants.
- N'utilisez pas l'appareil lorsque le cordon d'alimentation ou l'appareil lui-même présente des dommages visibles ou si celui-ci est tombé.
- Avant la première mise en service et après chaque utilisation, vérifiez que l'appareil et le cordon d'alimentation ne sont pas endommagés.
- Déroulez entièrement le cordon d'alimentation.
- Veillez à ne pas plier ou écraser le cordon d'alimentation.
- Si vous constatez un dommage causé pendant le transport, contactez immédiatement le SAV.
- Ne modifiez en aucun cas l'appareil de votre propre chef. N'essayez pas d'ouvrir et/ou de réparer vous-même un appareil.
- Afin d'éviter tout danger, faites réparer le cordon d'alimentation uniquement par un atelier qualifié ou contactez le SAV pour éviter tout risque.
- Ne touchez jamais la fiche avec des mains humides ou mouillées.
- N'exposez pas l'appareil à des conditions extrêmes. À éviter :
  - humidité de l'air élevée ou pluie,
  - températures extrêmement hautes ou basses,
  - lumière directe du soleil,
  - flamme nue,
  - vibrations mécaniques ou chocs,
  - exposition excessive aux poussières,
  - aération insuffisante, due p. ex. au montage dans

une armoire ou une étagère fermée.

- Vérifiez si l'appareil est éteint avant de brancher la fiche d'alimentation.
- Ne débranchez jamais la fiche d'alimentation de la prise de courant lorsque l'appareil est en marche.
- N'utilisez pas de multiprises.
- Si vous remarquez une odeur désagréable (odeur de feu), éteignez immédiatement l'appareil et débranchez la fiche d'alimentation.
- N'utilisez pas de produits de nettoyage inflammables.
- Pour accélérer le dégivrage ou pour le nettoyage, n'utilisez pas de moyens autres que ceux recommandés par le fabricant.
- Disposez le cordon d'alimentation de manière à éviter tout risque de trébuchement. N'utilisez pas de rallonge.
- Installez l'appareil en position verticale sur une surface stable et plane.
- Placez l'appareil uniquement sur le sol.

- N'utilisez pas l'appareil sans filtres insérés.

### 3.2. Remarques relatives au réfrigérant

Le réfrigérant R290 utilisé dans cet appareil n'a aucun impact néfaste sur la couche d'ozone (PDO), présente un très faible effet de serre (PRG) et est disponible dans le monde entier. De par son efficacité énergétique, le R290 est un réfrigérant idéal pour cette application. En raison de la haute inflammabilité du réfrigérant, il convient de respecter des mesures de précaution particulières.



#### **AVERTISSEMENT ! Risque d'incendie !**

Le système de refroidissement de l'appareil contient du propane R290, un réfrigérant naturel.

- N'endommagez pas le circuit de réfrigérant.
- Lors du fonctionnement, du stockage et de l'installation, le local doit avoir une surface d'au moins 7 m<sup>2</sup> afin de garantir un débit d'air suffisant en cas d'endom-

- magement du système de refroidissement.
- Si le système de refroidissement a néanmoins été endommagé, aérez la pièce. Quittez la pièce. Évitez toute flamme nue et source de feu. Faites réparer l'appareil par un professionnel avant de le réutiliser.
  - Toute manipulation du circuit de réfrigérant est interdite et entraîne l'annulation de la garantie.
  - Pour accélérer le dégivrage ou pour le nettoyage, n'utilisez pas de moyens autres que ceux recommandés par le fabricant.
  - Gaz extrêmement inflammable : évitez les flammes nues, les étincelles et les sources d'inflammation pendant l'utilisation, la maintenance et le recyclage de l'appareil.
  - Contient du gaz sous pression, risque d'explosion en cas d'échauffement.
  - En cas d'incendie, n'éteignez pas les fuites de gaz avant que les fuites ne soient éliminées sans danger.
  - Lors des travaux de réparation et de maintenance (et lors des travaux générant de la chaleur sur l'appareil) : Gardez un extincteur à poudre ou à CO<sup>2</sup> à proximité en cas d'urgence.
  - Conservez l'appareil dans un endroit bien ventilé, à l'abri de l'exposition au soleil.
  - N'enlevez aucun marquage de sécurité, autocollant ni étiquette apposés sur l'appareil et veillez à ce qu'ils restent bien lisibles.
  - Veillez au respect de la législation nationale sur le gaz.
  - Utilisez l'appareil uniquement avec le réfrigérant R290 prévu à cet effet.



### **AVERTISSEMENT ! Dommages matériels !**

- Les travaux de maintenance et de réparation sur le circuit de réfrigérant doivent être effectués uniquement par du personnel qualifié, conformément aux indications du fabricant.
- Pour connaître les instructions de réparation, contactez le SAV. Les composants défectueux doivent être

remplacés uniquement par des pièces de rechange identiques.

### **3.3. Risques spécifiques au produit**

- N'insérez pas vos doigts ou d'autres objets dans les ouvertures de sortie d'air.
- N'utilisez pas l'appareil dans les pièces présentant un risque de fuite de gaz inflammable.
- N'utilisez pas l'appareil dans une salle de bains ou tout autre environnement humide.
- Prudence avec les cheveux longs : ils peuvent être happés par le flux d'air !
- Installez et transportez toujours l'appareil en position verticale. N'utilisez jamais l'appareil en position inclinée.
- N'utilisez aucune bombe aérosol à proximité de l'appareil.
- Ne couvrez jamais les entrées et sorties d'air.
- Si vous mettez le tuyau d'évacuation du condensat sur l'orifice d'écoulement du condensat, assurez-vous qu'il est correctement installé et qu'il n'est ni plié, ni déformé.
- Veillez à ce qu'aucun tissu tel que des rideaux ou autre, risquant de se coincer dans l'appareil, ne pende ni ne se trouve à proximité de l'appareil.
- Ne faites pas fonctionner l'appareil sur des surfaces irrégulières ou à proximité d'escaliers. Évitez tout risque de basculement de l'appareil lorsqu'il fonctionne (p. ex. présence de bordures au sol).
- N'utilisez pas l'appareil à proximité immédiate de sources de chaleur telles que radiateurs, accumulateurs de chaleur, fours ou tout autre appareil générant de la chaleur.
- Contrôlez tous les raccords à emboîtement et à vis à intervalles réguliers !
- Si nécessaire, revissez les vis desserrées et remboîtez correctement les pièces.
- Ne déplacez pas l'appareil lorsqu'il fonctionne.
- Ne posez pas d'objets sur l'appareil.

- Ne montez et ne vous asseyez pas sur l'appareil.
- N'utilisez pas l'appareil dans des zones à risque d'explosion. En font p. ex. partie les dépôts de carburant, les zones de stockage de carburant ou les zones dans lesquelles des solvants sont traités. Cet appareil ne doit pas non plus être utilisé dans des zones où l'air est chargé de particules (p. ex. poussière de farine ou de bois).

### 3.4. Émissions sonores

- Le niveau de pression acoustique de l'appareil est inférieur à 66 dB (A).

### 3.5. Stockage/transport

- Transportez toujours l'appareil si possible à la verticale. Après le transport de l'appareil, attendez 24 heures avant de le brancher sur le secteur et de l'allumer afin que le circuit de réfrigérant puisse se stabiliser après le transport.
- Avant de stocker et de transporter l'appareil, videz toujours le réservoir de conden-

sat et le tuyau d'évacuation du condensat.

### 3.6. Manipulation des piles

La télécommande fonctionne avec des piles. Veuillez tenir compte des indications suivantes :

- Évitez tout contact avec l'acide des piles. En cas de contact avec la peau, les yeux ou les muqueuses, rincez abondamment la zone concernée à l'eau claire et consultez immédiatement un médecin.
- Gardez les piles neuves et usagées hors de portée des enfants.
- N'utilisez plus la télécommande si le compartiment des piles ne se ferme pas correctement et tenez-la hors de portée des enfants.



#### **AVERTISSEMENT !**

#### **Risque d'explosion !**

Il y a un risque d'explosion si les piles ne sont pas remplacées correctement !

- Ne remplacez les piles que par le même type ou un type équivalent.

- N'essayez jamais de recharger des piles. Il y a un risque d'explosion !
- Conservez les piles dans un endroit frais et sec. Une forte chaleur directe peut endommager les piles. N'exposez donc pas l'appareil à de fortes sources de chaleur.
- Ne court-circuitiez pas les piles.
- Ne jetez pas les piles dans le feu.
- Retirez immédiatement les piles qui ont fui de l'appareil. Nettoyez les contacts avant d'insérer de nouvelles piles. Il existe un risque de brûlure dû à l'acide des piles !
- Retirez également les piles usagées de l'appareil.
- Si vous n'utilisez pas l'appareil pendant une longue période, retirez les piles.
- Avant d'insérer les piles, vérifiez que les contacts dans l'appareil et sur les piles sont propres et nettoyez-les si nécessaire.
- N'insérez que des piles neuves de même type. N'utilisez jamais des piles usagées et des piles neuves ensemble.

- Veillez à respecter la polarité (+/-) lorsque vous insérez les piles.

## 4. Contenu de l'emballage

### DANGER !

#### Risque de suffocation !

Les films d'emballage présentent un risque de suffocation en cas d'ingestion ou d'utilisation non conforme !

- Conservez tous les matériaux d'emballage utilisés (films, sachets, pièces en polystyrène, etc.) hors de portée des enfants.
- Ne laissez pas les enfants jouer avec l'emballage.

- 
- ▶ Sortez le produit de l'emballage et retirez tous les emballages.
  - ▶ Veuillez vérifier que la livraison est complète et nous signaler toute pièce manquante dans les 14 jours suivant l'achat.
  - ▶ Avant toute utilisation, vérifiez que le climatiseur mobile n'est pas endommagé.

Le produit que vous avez acheté comprend :

- Climatiseur mobile MD 37731
- Roulettes articulées (4 pièces, prémontrées)
- Tuyau d'évacuation de l'air d'environ 1,6 m
- Adaptateur pour tuyau d'évacuation
- Tuyau d'évacuation du condensat
- Kit fenêtre
- Adaptateur pour kit fenêtre
- Kit fenêtre extensible pour fenêtre coulissante
- Télécommande avec 2 x micro-piles, type AAA LR03 1,5 V
- Guide de démarrage rapide

## 5. Vue d'ensemble de l'appareil

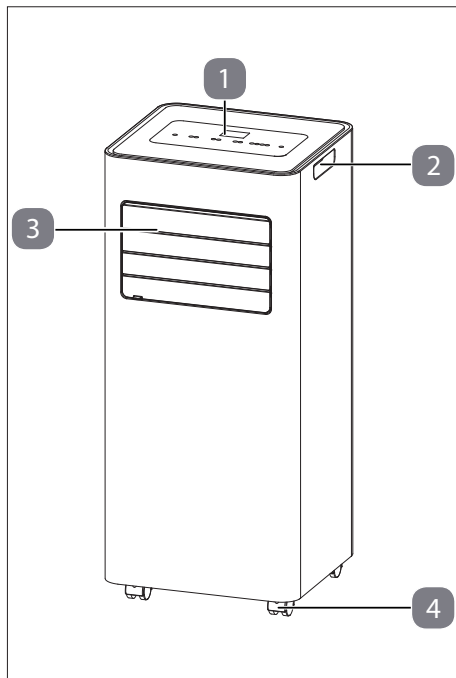

Fig. 1 – Face avant

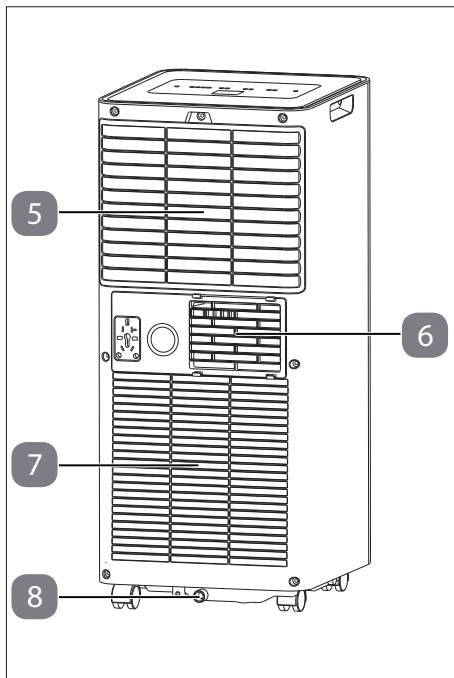

Fig. 2 – Face arrière

1. Panneau de commande
2. Poignée de transport
3. Sortie d'air avec ailettes réglables manuellement
4. Rouleaux articulés

5. Ouverture d'aspiration supérieure avec filtres
6. Sortie d'air
7. Ouverture d'aspiration inférieure
8. Ouverture d'évacuation du condensat

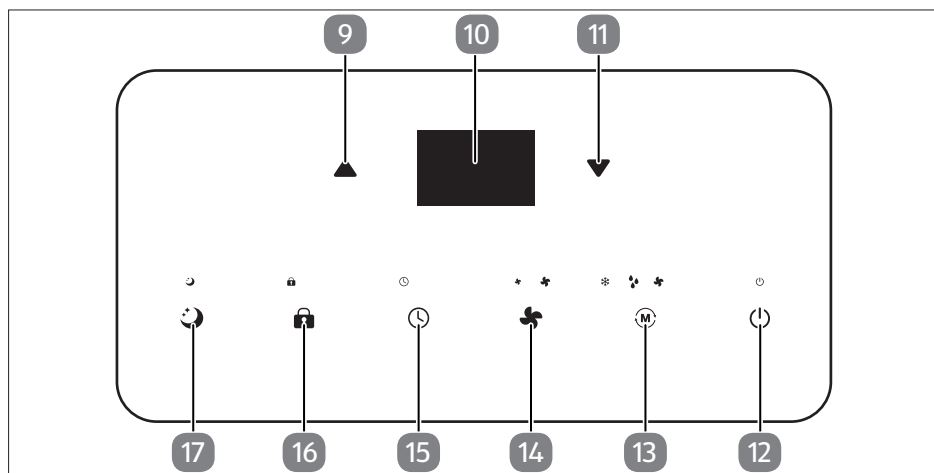

Fig. 3 – Panneau de commande

- |  |   |
|--|---|
| <p>9. ▲ Up : Augmenter la température/la minuterie/l'affichage</p> <p>10. Écran</p> <p>11. ▼ Down : Réduire la température/la minuterie</p> <p>12. ⏻ Power : Allumer/éteindre l'appareil</p> <p>13. Ⓜ Mode : Réglage du mode de fonctionnement</p> | <p>14. 🌀 Speed : Réglage de la vitesse du ventilateur</p> <p>15. 🕒 Timer : Réglage de la minuterie (démarrage/arrêt automatique)</p> <p>16. 🔒 Lock : Activation/désactivation du verrouillage des touches</p> <p>17. 🌙 Sleep : Activation/désactivation du mode sommeil</p> |
|--|---|

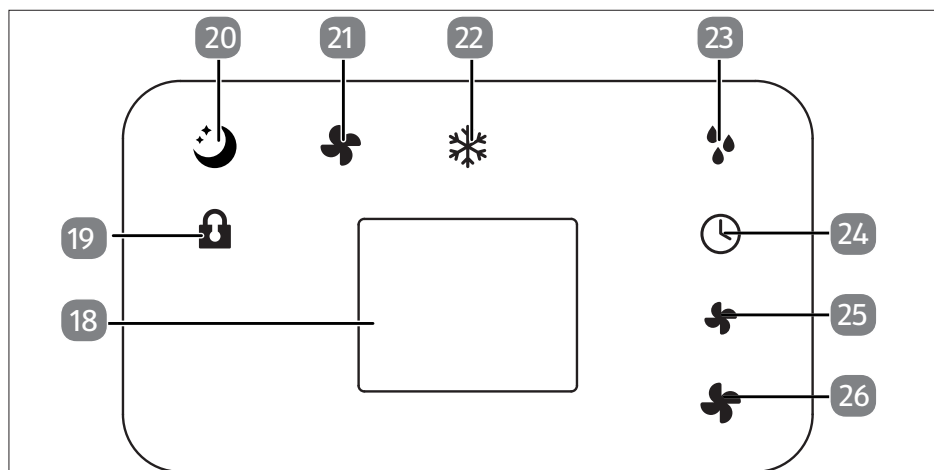









Fig. 4 – Affichage à l'écran

- 18. Fenêtre d'écran
- 19.  Verrouillage des touches activé
- 20.  Mode sommeil activé
- 21.  Mode ventilateur activé
- 22.  Mode refroidissement activé
- 23.  Mode déshumidification activé
- 24.  Minuterie activée
- 25.  Vitesse faible du ventilateur activée
- 26.  Vitesse élevée du ventilateur activée

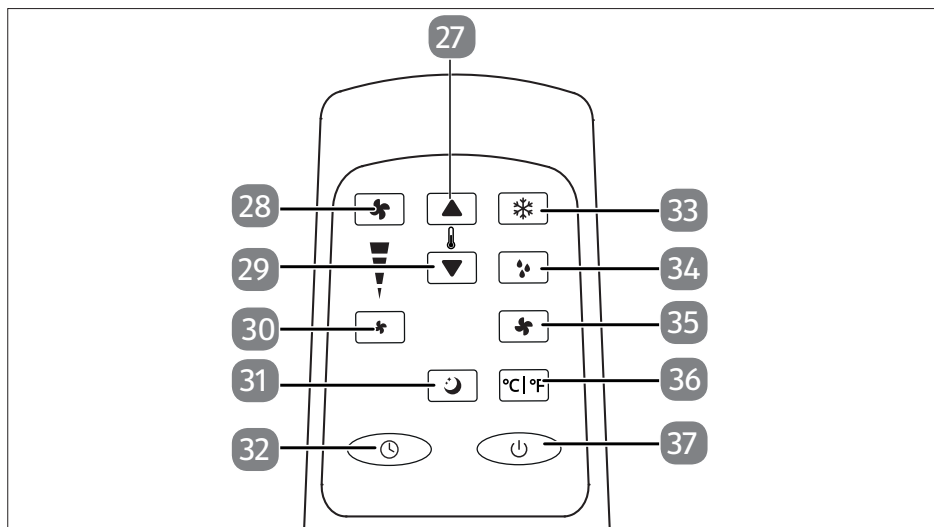













Fig. 5 – Télécommande

- 27.  Augmenter la température/  
minuterie
- 28.  Régler la vitesse élevée du ven-  
tilateur
- 29.  Réduire la température/la mi-  
nuterie
- 30.  Régler la vitesse faible du ven-  
tilateur
- 31.  Activer le mode sommeil
- 32.  Activer la minuterie
- 33.  Activer le mode refroidisse-  
ment
- 34.  Activer le mode déshumidifi-  
cation
- 35.  Activer le mode ventilateur
- 36.  Changer le type d'affichage  
(°C ou °F)
- 37.  Allumer/éteindre l'appareil

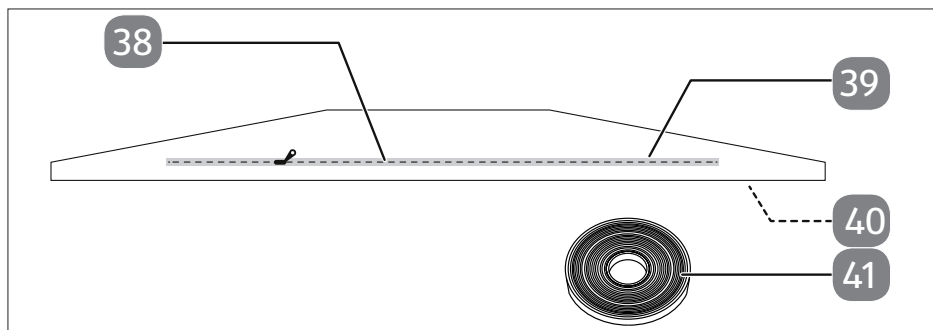

Fig. 6 – Kit fenêtre

38. Fermeture à glissière

39. Joint textile

40. Bande Velcro (non représentée, sur le bord du joint textile)

41. Bande velcro

## 6. Préparer/installer l'appareil

- ▶ Retirez tout le matériel d'emballage et vérifiez que l'appareil n'est pas endommagé avant de le mettre en service.

### **AVERTISSEMENT !**

#### **Risque d'incendie !**

Le système de refroidissement de l'appareil contient le réfrigérant naturel R-290, à savoir du propane.

- Lors du fonctionnement, du stockage et de l'installation, le local doit avoir une surface d'au moins 7 m<sup>2</sup> afin de garantir un débit d'air suffisant en cas d'endommagement du système de refroidissement.
- Respectez les consignes de sécurité sous « Remarques concernant le fluide frigorigène ».

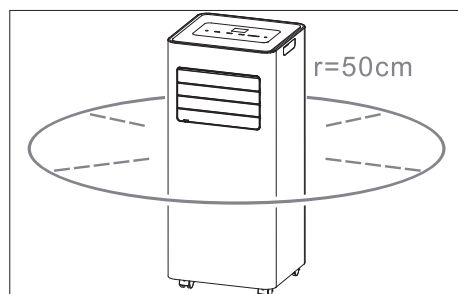

Fig. 7 – Distance entre les appareils

- ▶ Placez l'appareil sur une surface solide et plane avec une zone d'au moins 50 cm d'espace libre autour de l'appareil afin de garantir une bonne circulation de l'air.
- ▶ Laissez l'appareil en position verticale pendant au moins 24 heures avant de le mettre en marche.

- ▶ Utilisez l'appareil à une température ambiante comprise entre 5 °C et 35° C.
- ▶ Veuillez tenir compte des indications données dans « 3.3. Risques spécifiques au produit » en page 46.

## 6.1. Monter le tuyau d'évacuation de l'air

L'air sortant du climatiseur mobile doit être dirigé vers l'extérieur afin de permettre à l'air vicié de s'échapper de la pièce.

Ne remplacez pas ou ne rallongez pas le tuyau d'évacuation de l'air, car cela entraînerait une baisse de l'efficacité ou l'arrêt de l'appareil en raison de la faible contre-pression.

- ▶ Montez l'adaptateur du tuyau d'évacuation de l'air avec l'extrémité du tuyau d'évacuation de l'air.

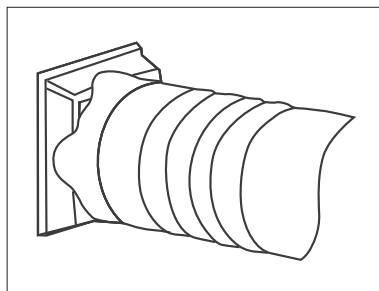

Fig. 8 – Montage de l'adaptateur d'évacuation

- ▶ Montez l'adaptateur du kit fenêtre à l'autre extrémité du tuyau d'évacuation de l'air.

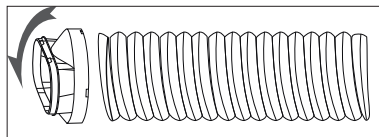

Fig. 9 – Montage de l'adaptateur pour kit fenêtre

- ▶ Adaptez le kit fenêtre à la taille de votre fenêtre. Vous pouvez monter le kit fenêtre sur une fenêtre basculante ou une fenêtre de toit. Pour plus d'informations, veuillez consulter le site « 6.2. Monter le kit fenêtre » en page 54.
- ▶ Placez l'appareil à proximité d'une fenêtre ou d'une porte. Le cas échéant, retirez prudemment le tuyau d'évacuation de l'air. Nous recommandons que la longueur du tuyau soit la plus courte possible.
- ▶ Introduisez le tuyau d'évacuation de l'air, y compris l'adaptateur du kit fenêtre, dans l'ouverture zippée du kit fenêtre.
- ▶ Fermez ensuite la fermeture à glissière aussi loin que possible.

- ▶ Fermez votre fenêtre pour fixer le kit fenêtre à la fenêtre.
- ▶ Si nécessaire, sécurisez le kit fenêtre avec du ruban adhésif. Nous recommandons de calfeutrer l'espace entre l'adaptateur et les côtés de la fenêtre pour une efficacité maximale.

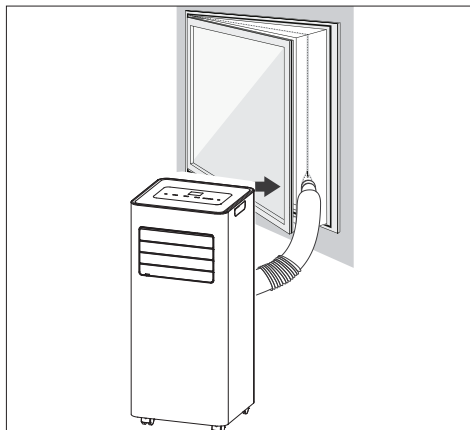

Fig. 10 – Installation sur la fenêtre

- ▶ Poussez le tuyau d'évacuation de l'air sur l'ouverture d'évacuation de l'air du climatiseur
- ▶ Ajustez la longueur du tuyau d'évacuation flexible. Évitez les courbures dans le tuyau.

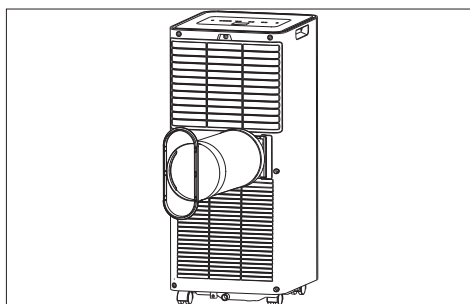

Fig. 11 – Position du tuyau d'évacuation

- ▶ Réglez les ailettes de l'ouverture de sortie d'air (voir « 6.3. Régler les ailettes de la sortie d'air » en page 57).
- ▶ Allumez l'appareil.

## 6.2. Monter le kit fenêtre

### 6.2.1. Montage dans des fenêtres oscillo-battantes et des fenêtres de toit



Vous pouvez également utiliser l'appareil sans le kit fenêtre. Suspendez ensuite le tuyau d'évacuation de l'air à la fenêtre et fermez-la autant que possible afin d'éviter que l'air chaud ne revienne.

Fixez le kit fenêtre à la fenêtre pour empêcher l'air extérieur ainsi que l'air d'évacuation du climatiseur de rentrer.

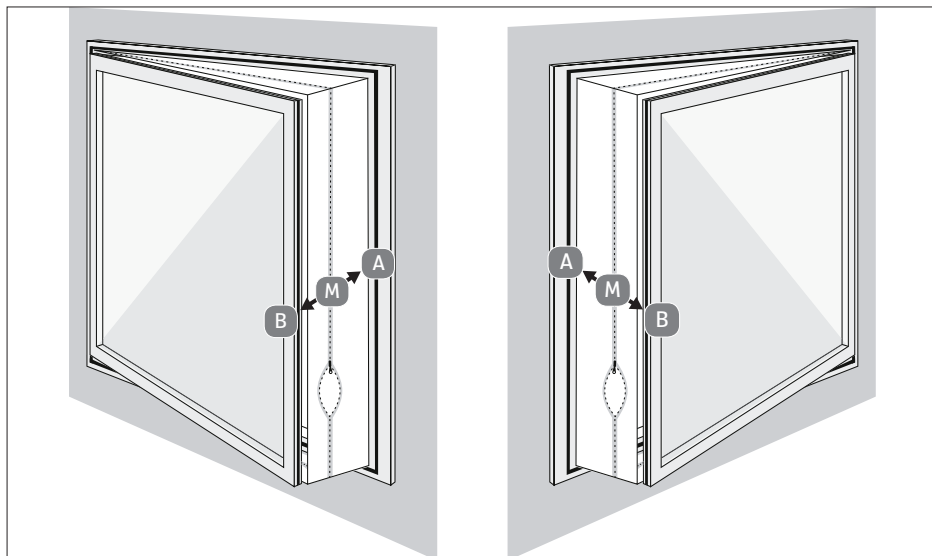

Fig. 12 – Montage sur fenêtre basculante

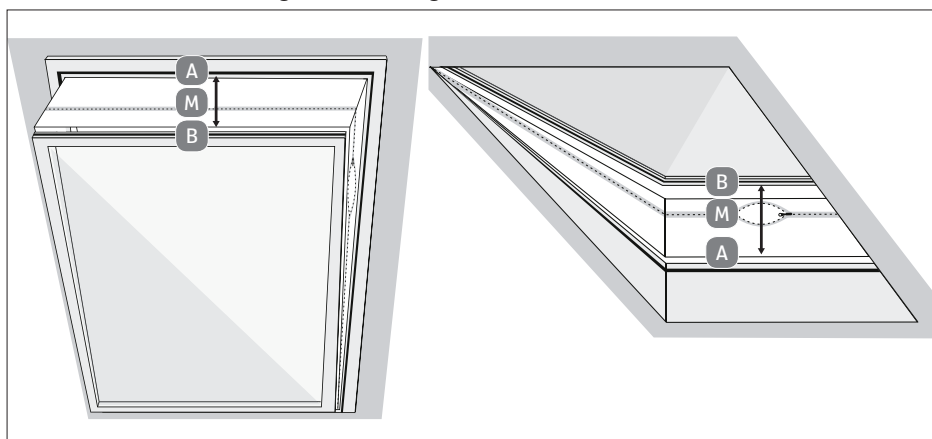

Fig. 13 – Montage sur fenêtre de toit

- ▶ Ouvrez la fenêtre.
- ▶ Marquez le centre (M) du joint textile de la fenêtre
- ▶ Marquez le centre du cadre de la fenêtre.
- ▶ Collez la bande velcro sur le châssis de la fenêtre oscillo-battante (à l'intérieur, du côté où se trouve la poignée de la fenêtre), à environ 1 cm du bord.
- ▶ Fixez d'abord complètement le velcro sur le côté (A), puis sur le côté (B), en partant du milieu. Lors de la fixation, le point (A) doit se trouver exactement en face du point (B).
- ▶ Lorsque vous fermez la fenêtre, veillez à ce que le joint textile ne soit pas coincé entre le vantail et le châssis.
- ▶ Ouvrez la fermeture éclair de préférence aux emplacements marqués d'un « S » et fixez-y le tuyau d'évacuation de l'air.

- ▶ Posez le tuyau d'évacuation de l'air le plus droit possible.
- ▶ Ne pliez pas le tuyau d'évacuation de l'air.

### 6.2.2. Montage dans des fenêtres coulissantes



Le kit fenêtre extensible ne peut être utilisé que sur des fenêtres coulissantes.

- ▶ Desserrez l'écrou à oreilles jusqu'à ce qu'il y ait un espace libre entre la partie A du kit fenêtre et le patin. **(voir fig.14 étape I).**
- ▶ Emboîtez les deux parties du kit fenêtre A & B l'une dans l'autre de manière à ce que le patin s'insère dans la rainure de la partie B du kit fenêtre. Ajustez le kit fenêtre à la taille souhaitée en rapprochant ou en éloignant le kit fenêtre et resserrez l'écrou à oreilles. **(voir fig.14 étape II).**

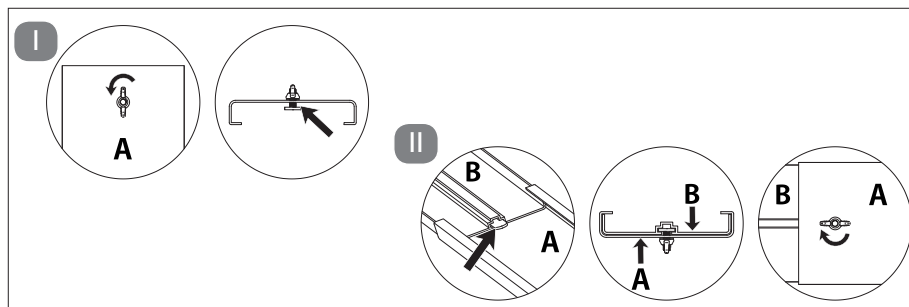

Fig. 14 – Ajuster la taille du kit fenêtre

- ▶ Insérez le kit fenêtre dans la coulisse de fenêtre de la fenêtre coulissante.
- ▶ Fermez la fenêtre pour fixer le kit fenêtre dans la fenêtre.
- ▶ Fixez le tuyau d'évacuation d'air au niveau de l'ouverture du kit fenêtre.

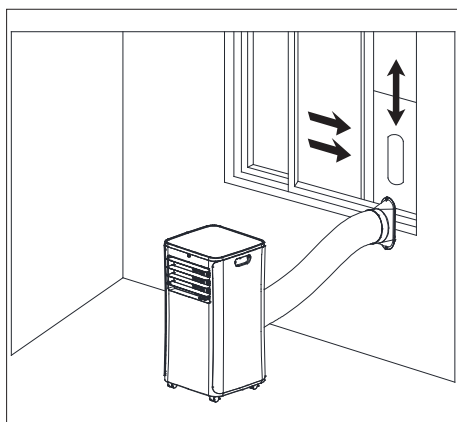

Fig. 15 – fenêtres coulissantes verticales

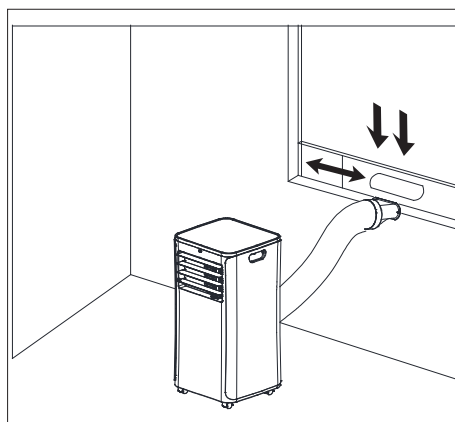

Fig. 16 – fenêtres coulissantes horizontales



Si nécessaire, fixez le kit fenêtre avec du ruban adhésif pour en améliorer l'étanchéité.



Vous pouvez également utiliser cet appareil sans coulisse de fenêtre. Posez le tuyau d'évacuation de l'air sur le rebord de la fenêtre et fermez celle-ci autant que possible, afin que l'air chaud ne puisse pas retourner à l'intérieur de la pièce.

- ▶ Posez le tuyau d'évacuation de l'air le plus droit possible.
- ▶ Ne pliez pas le tuyau d'évacuation de l'air.

### 6.3. Régler les ailettes de la sortie d'air



#### AVERTISSEMENT !

##### Risque de blessure !

Les pales du rotor présentent un risque de coupure.

- N'introduisez pas d'objets ni vos doigts dans le boîtier à travers la grille de protection.
- Mettez l'appareil hors tension et débranchez la fiche d'alimentation de la prise de courant avant de régler les ailettes.

- ▶ Saisissez la poignée au niveau de l'ailette inférieure et dirigez-la vers le haut ou vers le bas, afin de régler la position des ailettes souhaitée.

### 6.4. Mettre les piles dans la télécommande

Deux piles micro, type AAA LR03 1,5 V, sont insérées dans la télécommande.

Si l'appareil ne réagit pas ou mal à la télécommande, les piles doivent être remplacées. Pour ce faire, suivez la procédure décrite ci-dessous :

- ▶ Appuyez sur le levier de blocage à l'arrière de la télécommande et retirez le clapet du compartiment à piles.
- ▶ Retirez les deux piles du compartiment à piles.
- ▶ Recyclez la pile usagée conformément aux dispositions légales.
- ▶ Insérez deux piles micro neuves, type AAA LR03 1,5 V, dans le compartiment à piles. Veillez à respecter la polarité lors de la mise en place.
- ▶ Insérez de nouveau le clapet entièrement dans la télécommande.

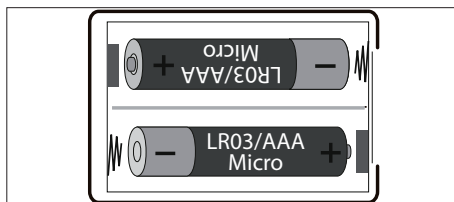

Fig. 17 – Compartiment à piles





## 7. Utilisation

- ▶ Branchez la fiche d'alimentation sur une prise de courant adaptée.



Après le branchement de la fiche, un signal sonore retentit. L'appareil est maintenant en mode veille.



### 7.1. Allumer/éteindre l'appareil

- ▶ Appuyez sur le bouton  ou  **ALLUMER/ÉTEINDRE L'APPAREIL** pour mettre l'appareil en marche.
- ▶ En cours de fonctionnement, appuyez à nouveau sur le bouton  ou  **ALLUMER/ÉTEINDRE L'APPAREIL** pour l'éteindre.
- ▶ Après avoir éteint l'appareil, attendez environ 3 minutes avant de le rallumer.

### 7.2. Réglage du mode de fonctionnement







- ▶ Appuyez sur le bouton  **RÉGLAGE DU MODE DE FONCTIONNEMENT** sur le climatiseur pour passer d'un mode de fonctionnement à l'autre. Le voyant lumineux passe entre les différents modes de fonctionnement.

Vous pouvez également sélectionner le mode de fonctionnement souhaité à l'aide de la télécommande. Les modes de fonctionnement suivants sont possibles :

-  **ACTIVER LE MODE REFROIDISSEMENT**
-  **ACTIVER LE MODE VENTILATEUR**
-  **ACTIVER LE MODE DÉSHUMIDIFICATION**

#### 7.2.1. Mode refroidissement

Ce mode de fonctionnement sert à refroidir l'air ambiant.

- ▶ Sélectionnez le mode de refroidissement sur le climatiseur ou via la télécommande. Le voyant de fonctionnement  s'allume.
- ▶ Appuyez sur le bouton  ou  **AUGMENTER LA TEMPÉRATURE/LA MINUTERIE** pour augmenter la température.
- ▶ Appuyez sur le bouton  ou  **RÉDUIRE LA TEMPÉRATURE/MINUTERIE** pour baisser la température.
- ▶ Appuyez sur le bouton  **RÉGLER LA VITESSE DU VENTILATEUR** pour régler une vitesse de ventilateur élevée ou faible.

Lorsque la vitesse du ventilateur est élevée, le voyant de fonctionnement  s'allume.

Lorsque la vitesse du ventilateur est faible, le voyant de fonctionnement  s'allume.

Vous pouvez également sélectionner la vitesse du ventilateur à l'aide de la télécommande.

Les vitesses de ventilation suivantes sont possibles :



-  **RÉGLER LA VITESSE BASSE DU VENTILATEUR**
-  **RÉGLER LA VITESSE ÉLEVÉE DU VENTILATEUR**



Le mode refroidissement s'arrête automatiquement lorsque la température ambiante est inférieure à la température réglée. L'appareil continue de ventiler. Lorsque la température ambiante augmente, le mode de refroidissement reprend.

### 7.2.2. Mode ventilateur

Ce mode de fonctionnement sert à faire circuler l'air ambiant, mais pas à le refroidir.

- ▶ Sélectionnez le mode de fonctionnement du ventilateur sur le climatiseur ou via la télécommande. Le voyant de fonctionnement  s'allume.
- ▶ Appuyez sur le bouton  **RÉGLER LA VITESSE DU VENTILATEUR** pour définir une vitesse de ventilateur élevée ou faible.

Lorsque la vitesse du ventilateur est élevée, le voyant de fonctionnement  s'allume.

Lorsque la vitesse du ventilateur est faible, le voyant de fonctionnement  s'allume.

Vous pouvez également sélectionner la vitesse du ventilateur à l'aide de la télécommande.

Les vitesses de ventilation suivantes sont possibles :

-  **RÉGLER LA VITESSE BASSE DU VENTILATEUR**
-  **RÉGLER LA VITESSE ÉLEVÉE DU VENTILATEUR**



Il n'est pas possible de régler la température et le mode sommeil en mode ventilateur.

### 7.2.3. Mode déshumidification

Ce mode de fonctionnement sert à réduire l'humidité de l'air dans la pièce.

- ▶ Sélectionnez le mode de déshumidification sur le climatiseur ou via la télécommande. Le voyant de fonctionnement  s'allume.
- ▶ Gardez les portes et les fenêtres fermées pour une performance de déshumidification optimale.



Il n'est pas possible de régler la température, le mode sommeil et la vitesse du ventilateur en mode déshumidification.

### 7.2.4. Mode sommeil



En mode sommeil, la vitesse du ventilateur est réduite et les voyants de fonctionnement sont éteints.

Le mode sommeil ne peut être activé qu'en mode refroidissement.



- ▶ Sélectionnez le mode de refroidissement sur le climatiseur ou via la télécommande. Le voyant de fonctionnement  s'allume.

- ▶ Appuyez sur le bouton  ou  **ACTIVER LE MODE SOMMEIL** pour activer le mode sommeil. Le voyant de fonctionnement  s'allume.





## 7.3. Réglage de la minuterie

### 7.3.1. Mise en marche automatique

Vous pouvez définir le délai avant la mise en marche automatique en mode veille.



- ▶ Appuyez sur le bouton  ou  pour régler le délai souhaité (1 à 24 heures) avant la mise en marche automatique.

Le voyant de fonctionnement  s'allume et « 01 » (=1 heure) clignote sur l'affichage.

- ▶ Appuyez sur le bouton  ou  **AUGMENTER LA TEMPÉRATURE/LA MINUTERIE** pour augmenter la minuterie.
- ▶ Appuyez sur le bouton  ou  **RÉDUIRE LA TEMPÉRATURE/LA MINUTERIE** pour réduire la minuterie.

Votre réglage est confirmé lorsque l'affichage des heures cesse de clignoter.

L'appareil s'allume automatiquement lorsque la durée réglée est écoulée.





- ▶ Pour désactiver la minuterie, appuyez à nouveau sur le bouton  ou  .  
Le voyant de fonctionnement  s'éteint.

### 7.3.2. Arrêt automatique

Lorsque l'appareil est allumé, vous pouvez définir le délai après lequel l'appareil s'éteindra automatiquement.



- ▶ Appuyez sur le bouton  ou  pour régler le délai souhaité (1 à 24 heures).

Le voyant de fonctionnement  s'allume et « 01 » (=1 heure) clignote sur l'affichage.

- ▶ Appuyez sur le bouton  ou  **AUGMENTER LA TEMPÉRATURE/LA MINUTERIE** pour augmenter la minuterie.
- ▶ Appuyez sur le bouton  ou  **RÉDUIRE LA TEMPÉRATURE/LA MINUTERIE** pour réduire la minuterie.

Votre réglage est confirmé lorsque l'affichage des heures cesse de clignoter.

L'appareil s'éteint automatiquement lorsque la durée réglée est écoulée.

- ▶ Pour désactiver la minuterie, appuyez à nouveau sur le bouton  ou  .  
Le voyant de fonctionnement  s'éteint.

## 7.4. Verrouillage des boutons

- ▶ Appuyez sur le bouton  pendant env. 3 secondes afin d'activer ou de désactiver la fonction de verrouillage des boutons.

Le voyant de fonctionnement  s'allume lorsque le verrouillage des boutons est activé.

Les boutons ne sont pas utilisables.

## 7.5. Vider le réservoir de condensat

### ATTENTION !

#### Risque de blessure !

Il existe un risque pour la santé !

- Ne buvez jamais le liquide de condensation.

### AVIS !

#### Dompage matériel !

Il existe un risque de dommage matériel en cas de débordement accidentel du liquide de condensation.

- Ne laissez pas l'appareil sans surveillance lorsque vous videz le réservoir de condensat.

Lors du refroidissement, en mode déshumidification et en cas d'humidité élevée, du liquide de condensation s'accumule dans le climatiseur. Le réservoir de condensat doit être contrôlé régulièrement et vidé si nécessaire.

- ▶ Éteignez l'appareil.
- ▶ Retirez l'obturation de l'orifice d'écoulement du condensat.
- ▶ Raccordez le tuyau d'évacuation du condensat de façon correcte tout en veillant à ce qu'il ne soit pas plié et ne rencontre aucun obstacle (ne soit pas obstrué).
- ▶ Placez la sortie du tuyau d'évacuation du condensat au-dessus d'une évacuation ou d'un contenant adapté (p. ex. un seau).
- ▶ Assurez-vous que le liquide de condensation peut s'écouler librement de l'appareil.
- ▶ N'immergez pas la sortie du tuyau d'évacuation du condensat dans l'eau, sans quoi des « bulles d'air » risquent de se former dans le tuyau.

Pour éviter les fuites d'eau de condensation :

- ▶ Comme la dépression du réservoir de condensat à l'intérieur du climatiseur est élevée, orientez le tuyau d'évacuation du condensat vers le bas, en direction du sol (inclinaison d'env. 20°).
- ▶ Veillez à ce que le tuyau d'évacuation du condensat soit droit, de façon à éviter que le condensat ne se bloque dans le tuyau.

## 7.6. Monter le tuyau d'évacuation du condensat

En fonctionnement continu et en cas de fonctionnement non surveillé du climatiseur en mode déshumidification et lors du refroidissement, le tuyau d'évacuation du condensat fourni doit être raccordé. Le liquide de condensation peut être acheminé automatiquement dans un réservoir approprié ou dans un tuyau d'évacuation.

- ▶ Retirez l'obturation de l'orifice d'écoulement du condensat.
- ▶ Raccordez le tuyau d'évacuation du condensat de façon correcte et sûre tout en veillant à ce qu'il ne soit pas plié et ne rencontre aucun obstacle.
- ▶ Placez la sortie du tuyau d'évacuation du condensat dans un tube d'évacuation ou dans un récipient et assurez-vous que l'eau puisse s'écouler sans entrave de l'appareil.
- ▶ N'immergez pas l'extrémité du tuyau dans l'eau, sans quoi des bulles d'air risquent de se former dans le tuyau.
- ▶ Pour éviter toute fuite d'eau, veillez à ce que le tuyau soit incliné d'au moins 20 %.

- ▶ Fixez le tuyau sur le tube d'évacuation ou le récipient afin d'éviter tout écoulement d'eau incontrôlé, étant donné que la pression de l'eau est relativement forte, ce qui peut faire bouger le tuyau.

## 8. Fonctions de sécurité

### 8.1. Dégivrage automatique

En cas de températures basses dans la pièce, du gel peut se former au niveau de l'évaporateur pendant le fonctionnement. L'appareil commence automatiquement le dégivrage et le voyant  Power clignote.

- Si l'appareil est utilisé en mode de refroidissement ou en mode déshumidification, le capteur de température ambiante détecte que la température de la bobine de l'évaporateur est inférieure à -1 °C. Après que le compresseur a fonctionné pendant 10 minutes ou que la température de la bobine est montée à 7 °C, l'unité repasse en mode de refroidissement.
- Si l'appareil est utilisé en mode déshumidification et que le capteur de température détecte que la température de l'évaporateur est inférieure à 40 °C et que la différence de température entre la température intérieure de l'appareil et la température de la pièce est inférieure à 19 °C, après 20 minutes, l'appareil démarre le dégivrage pour 5 minutes et le voyant  Power clignote.

### 8.2. Protection contre la surcharge

En cas de panne de courant, un délai de 3 minutes avant le redémarrage du compresseur est prévu pour protéger le compresseur.

## 9. Dépannage

En cas de panne de l'appareil, vérifiez d'abord si vous pouvez résoudre le problème vous-même à l'aide du tableau suivant.

N'essayez en aucun cas de réparer vous-même l'appareil. Si une réparation s'avère nécessaire, veuillez vous adresser à notre SAV ou à un autre atelier spécialisé.



Confiez les travaux d'entretien et de réparation du circuit de réfrigérant exclusivement à un spécialiste, conformément aux instructions du fabricant.

Pour connaître les instructions de réparation, contactez le SAV. Les composants défectueux doivent être remplacés uniquement par des pièces de rechange identiques.

Problème	Cause possible	Dépannage
L'appareil ne fonctionne pas.	La fiche d'alimentation n'est pas branchée correctement.	▶ Débranchez la fiche d'alimentation et rebranchez-la.
	La prise de courant de type F est défectueuse.	▶ Vérifiez la prise de courant de type F en y branchant un autre appareil.
	La température ambiante est trop basse / trop élevée.	▶ La température de la pièce doit être comprise entre 5 et 35 °C.
	La température de la pièce est inférieure à la température de refroidissement réglée.	▶ Modifier la température réglée.
	La température ambiante est trop basse pour le mode déshumidification.	▶ Pour le mode déshumidification, la température ambiante doit être supérieure à 17°C.
La télécommande ne fonctionne pas.	Les piles ne sont pas insérées correctement.	▶ Insérez correctement les piles.
	Vous êtes à plus de 5 mètres de l'appareil.	▶ Réduire la distance par rapport à l'appareil.
	Le chemin entre la télécommande et le capteur infrarouge n'est pas libre.	▶ Retirez l'obstacle.
	La télécommande n'est pas dirigée vers le capteur.	▶ Orientez correctement la télécommande.
	Les piles sont vides.	▶ Remplacez les piles.

Problème	Cause possible	Dépannage
L'appareil ne refroidit pas correctement.	Certaines fenêtres ou portes sont ouvertes, permettant ainsi à l'air chaud d'entrer dans la pièce.	▶ Fermez les fenêtres et les portes.
	Les filtres sont très sales.	▶ Nettoyez les filtres comme décrit dans le chapitre « Nettoyage des filtres ».
	La sortie d'air est bloquée.	▶ Veillez à laisser un espace libre d'au moins 50 cm tout autour de l'appareil afin de garantir une aération suffisante.
	Le mode de fonctionnement et la température ne sont pas réglés correctement.	▶ Réglez le mode de fonctionnement et la température sur la bonne valeur.
	Le tuyau d'évacuation de l'air n'est pas correctement monté.	▶ Montez correctement le tuyau d'évacuation de l'air.
De l'eau s'échappe de l'appareil.	Débordement lors du déplacement de l'appareil.	▶ Videz le bac de récupération d'eau avant le transport.
	Le tuyau d'évacuation du condensat est plié.	▶ Redressez le tuyau d'évacuation du condensat.
L'appareil est très bruyant.	L'appareil est placé sur une surface non plane.	▶ Placez l'appareil sur une surface dure et lisse.
	Des pièces desserrées vibrent.	▶ Sécurisez et fixez les pièces.
	L'appareil émet un bruit d'écoulement d'eau.	▶ Ce bruit est dû au flux de réfrigérant. Il est normal.
Le compresseur ne fonctionne pas.	La protection du système de refroidissement est activée.	▶ Éteignez l'appareil et attendez 3 minutes avant de le rallumer.
	La protection contre la surchauffe est active.	
Affichage d'erreur E0	Erreur de communication entre le circuit imprimé principal et le circuit imprimé de l'écran.	▶ Vérifiez que les câbles ne sont pas endommagés.

Problème	Cause possible	Dépannage
Affichage d'erreur E1	Panne du capteur de température ambiante	► Vérifier le branchement. Nettoyer ou remplacer le capteur de température. Le cas échéant, contacter le service après-vente.
Affichage d'erreur E2	Panne du capteur de température de la sonde	► Vérifier le branchement. Nettoyer ou remplacer le capteur de température. Le cas échéant, contacter le service après-vente.
Affichage d'erreur Ft	Niveau de remplissage d'eau de condensation trop élevé	► Videz le bac de récupération de l'eau intégré en retirant l'obturation de l'orifice d'écoulement du condensat et laissez l'eau de condensation s'écouler dans un réservoir de condensat adapté.

## 10. Nettoyage

### AVERTISSEMENT !

#### Risque d'électrocution !

Il existe un risque de choc électrique dû aux pièces sous tension.

- Ne plongez pas l'appareil dans l'eau ou d'autres liquides et ne le passez pas sous l'eau courante afin d'éviter tout risque d'électrocution.
- Débranchez la fiche d'alimentation de la prise de courant avant tout nettoyage.
- Veillez à éviter toute pénétration de liquides dans l'appareil.

### AVERTISSEMENT !

#### Risque de blessure !

Il existe un risque de coupures dues au contact avec les pales de rotor à arêtes vives se trouvant à l'intérieur du boîtier.

- Ne démontez pas l'appareil pour nettoyer les pales du rotor.

### AVIS !

#### Appareil endommagé !

L'utilisation de produits d'entretien non adaptés sur l'appareil peut endommager les surfaces.

- Évitez les solvants et produits d'entretien chimiques qui pourraient endommager la surface et/ou les inscriptions sur l'appareil.
- N'utilisez aucun produit d'entretien agressif, chimique ou récurant et aucune éponge dure.

- Appuyez sur le bouton  ou  pour éteindre l'appareil.
- Débranchez la fiche d'alimentation de la prise de courant.

- ▶ Nettoyez le boîtier uniquement avec un chiffon doux et humide ou un torchon de cuisine doux et fin.
- ▶ Humidifiez le torchon avec de l'eau savonneuse douce afin de pouvoir retirer les saletés tenaces.
- ▶ Séchez soigneusement le boîtier avant de mettre l'appareil en marche.



## 10.1. Nettoyage du filtre

### ! AVIS!

#### Appareil endommagé !

De la poussière s'accumule dans les filtres et réduit le flux d'air. Le flux d'air réduit entrave l'efficacité de l'appareil. En cas de trop grande accumulation de poussière, le filtre peut être bloqué et des dommages matériels peuvent survenir sur l'appareil.

- Nettoyez les filtres régulièrement (au moins toutes les 2 semaines) comme décrit ci-après.
- N'utilisez jamais l'appareil sans filtres : cela pourrait encrasser l'évaporateur.

- ▶ Appuyez sur le bouton  ou  pour éteindre l'appareil.
- ▶ Débranchez la fiche d'alimentation de la prise de courant.
- ▶ Retirez les filtres supérieur et inférieur de l'appareil.
- ▶ Utilisez un aspirateur pour aspirer la poussière des filtres.

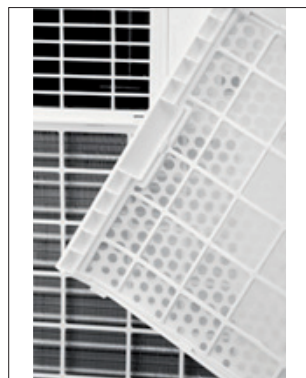

Fig. 18 – Filtrés

- ▶ Retournez les filtres et passez-les sous l'eau courante. Faites couler l'eau à travers le filtre dans le sens opposé à la direction du flux d'air.
- ▶ Mettez les filtres de côté et laissez-les sécher complètement à l'air libre.

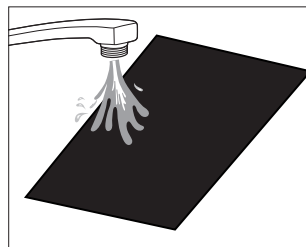

Fig. 19 – Nettoyage des filtres

## AVERTISSEMENT !

### Risque de blessure !

Risques de coupure en cas de contact avec les surfaces coupantes de l'évaporateur lors de l'installation des filtres.

- Ne touchez pas les surfaces coupantes de l'évaporateur à mains nues.

▶ Remettez les filtres secs dans l'appareil.

## 11. Non-utilisation et stockage prolongés





Si l'appareil n'est pas utilisé pendant une période prolongée, il doit être nettoyé et entièrement séché.

## AVIS !

### Appareil endommagé !

L'évaporateur situé à l'intérieur de l'appareil doit avoir entièrement séché avant le stockage de l'appareil, afin d'éviter tout endommagement et toute formation de moisissure.

- Éteignez l'appareil, débranchez la fiche de la prise de courant.
- Videz le réservoir de condensat, nettoyez l'appareil comme décrit sous « Nettoyage ».
- Placez l'appareil dans un endroit sec et bien ventilé pour le faire sécher pendant plusieurs jours ou laissez l'appareil sécher pendant quelques heures en utilisant le mode ventilation jusqu'à ce que l'écoulement de l'eau de condensation soit sec.

- ▶ Appuyez sur le bouton  ou  **ALLUMER/ÉTEINDRE L'APPAREIL** pour mettre l'appareil en marche.
- ▶ Sélectionnez le mode de fonctionnement du ventilateur sur le climatiseur ou via la télécommande. Le voyant de fonctionnement  s'allume.
- ▶ Faites fonctionner l'appareil en mode ventilation pendant quelques heures pour qu'il sèche complètement de l'intérieur.
- ▶ Appuyez sur le bouton  ou  **ALLUMER/ÉTEINDRE L'APPAREIL** pour éteindre l'appareil.
- ▶ Débranchez la fiche d'alimentation de la prise de courant.
- ▶ Retirez le tuyau d'évacuation de l'air et le kit fenêtre.
- ▶ Retirez et nettoyez les filtres et laissez-les ensuite sécher complètement.
- ▶ Remettez les filtres dans les emplacements prévus à cet effet dans l'appareil.
- ▶ Retirez les piles de la télécommande.
- ▶ Rangez l'appareil et les accessoires dans une pièce sombre, aérée, sèche et à l'abri du gel, dans leur emballage d'origine si possible.
- ▶ Stockez l'appareil dans une pièce sans source fonctionnant en continu (par exemple, flamme nue, appareil à gaz ou chauffage électrique).

DE

FR

NL

ES

IT

EN

## 12. Caractéristiques techniques

Climatiseur	
Modèle	MD 37731
Alimentation électrique	220-240 V~ 50 Hz
Puissance nominale	1005 watts
Fusible	3,15 A
Puissance frigorifique	9000 BTU
Réfrigérant :	R290
Quantité de réfrigérant	180 g
Niveaux de puissance	2
Surface maximale de la pièce	32 m <sup>2</sup> env.
Débit d'air	340 m <sup>3</sup> /h
Capacité de déshumidification :	env. 1 l/h
Dimensions (LxHxP)	30 x 69 x 29 cm
Poids	env. 22 kg
Volume de fonctionnement	≤ 65 dB(A)
Télécommande	2 x micro-piles, type AAA LR03 1,5 V (incluses) Portée : environ 6 m
	

## 13. Fiche produit

	Symbole	Valeur	Unité
Désignation fabricant	MD 37731		
Puissance nominale en mode refroidissement	P <sub>rated</sub>	2,637	kW
Consommation d'énergie nominale en mode refroidissement	P <sub>EER</sub>	1,005	kW
Coefficient de performance nominale en mode refroidissement	EERd	2,62	

	Symbole	Valeur	Unité
Consommation en fonctionnement « Thermostat éteint »	$P_{TO}$	--	
Consommation en mode veille	$P_{SB}$	0,5	S
Consommation électrique des climatiseurs à un canal/deux canaux (indication séparée pour le refroidissement et le chauffage)	DD : $Q_{DD}$ SD : $Q_{SD}$	N/A 1,003	kWh/h
Niveau de puissance acoustique	$L_{WA}$	65	dB(A)
Potentiel de réchauffement global	PRG	3	
Adresse de contact pour plus d'informations :	medion GmbH, Am Zehnthof 77, 45307 Essen, Allemagne		

## 14. Information relative à la conformité UE

 L'entreprise medion GmbH déclare par la présente que le type d'équipement radio MD 37731 est conforme aux directives 2014/30/UE [ainsi qu'à la directive 2014/35/UE, la directive 2009/125/CE (directive sur l'écoconception) et à la directive 2011/65/UE (directive RoHS)]. La déclaration de conformité UE intégrale est disponible à l'adresse Internet suivante : [www.medion.com/conformity](http://www.medion.com/conformity).

## 15. Recyclage



### EMBALLAGE

Votre appareil se trouve dans un emballage qui le protège des dommages pendant le transport. Les emballages sont fabriqués à partir de matériaux qui peuvent être éliminés de manière écologique et remis à un service de recyclage approprié.



Tenez compte du marquage suivant des emballages pour le tri des déchets en fonction des abréviations (a) et numéros (b) :

1-7 : plastiques/20-22 : papier et carton/80-98 : matériaux composites



(Pour la France uniquement)

Le symbole « Triman » informe le consommateur que le produit est recyclable, qu'il est soumis à un système de responsabilité élargi du fabricant et, en France, à des consignes de tri.



### APPAREIL

Il est interdit d'éliminer les appareils usagés portant le symbole ci-contre avec les déchets ménagers.

Conformément à la directive 2012/19/UE, l'appareil doit être recyclé de manière réglementaire lorsqu'il arrive en fin de cycle de vie.

Les matériaux recyclables contenus dans l'appareil sont ainsi recyclés, ce qui évite la pollution de l'environnement et les effets négatifs sur la santé des personnes.

Déposez l'appareil usagé dans un point de collecte de déchets électriques et électroniques ou dans un centre de tri.

Pour de plus amples renseignements, adressez-vous à l'entreprise de collecte des déchets locale ou à la municipalité.



---

Le fluide frigorigène R290 ne doit pas être déversé dans l'environnement.

---



## PILES

Il est interdit d'éliminer les piles portant le symbole ci-contre avec les déchets ménagers.

Conformément à l'ordonnance 2023/1542, les piles en fin de vie doivent être éliminées dans le respect de la réglementation.

Celles-ci peuvent contenir des métaux lourds toxiques et sont soumises au traitement des déchets spéciaux.

Les symboles chimiques des métaux lourds sont les suivants :

Cd = cadmium, Hg = mercure, Pb = plomb.

Vous êtes légalement tenu de rapporter les piles et les batteries usagées après utilisation. C'est pourquoi vous devez remettre gratuitement les piles et les batteries usagées à un magasin ou à un point de collecte communal.

Les piles et les batteries peuvent contenir des substances nocives pour la santé humaine et l'environnement. Seules une collecte et une valorisation séparées des piles et batteries usagées permettent d'éviter les effets négatifs.

Soyez particulièrement prudent lorsque vous manipulez des piles et des batteries au lithium, car une utilisation inappropriée peut augmenter le risque d'incendie. Pour ce faire, scotchez les pôles afin d'éviter tout court-circuit extérieur.

Utilisez des piles à longue durée de vie ou des batteries rechargeables afin de réduire la production de déchets de piles usagées.

Suivez les instructions de stockage et évitez de décharger et de recharger complètement la batterie afin de prolonger sa durée de vie.

En outre, il est conseillé de ne pas laisser de piles ou d'appareils électriques et électroniques contenant des piles ou des batteries dans les espaces publics afin d'éviter qu'ils ne soient jetés. Examinez les possibilités de réutiliser les piles au lieu de les jeter, par exemple en les réparant.

## 16. Informations relatives au service après-vente

Si votre appareil ne fonctionne pas de la manière dont vous le souhaitez, veuillez d'abord vous adresser à notre service après-vente. Vous disposez des moyens suivants pour entrer en contact avec nous :

- Au sein de notre Service-Community, vous pouvez discuter avec d'autres utilisateurs ainsi qu'avec nos collaborateurs pour partager vos expériences et vos connaissances. Vous pouvez accéder à notre Service-Community ici : [community.medion.com](https://community.medion.com).
- Vous pouvez également utiliser notre formulaire de contact disponible ici : [www.medion.com/contact](https://www.medion.com/contact).
- Notre équipe du service après-vente se tient également à votre disposition via notre assistance téléphonique ou par courrier.

France	
Horaires d'ouverture	Hotline SAV
Lun - Ven : 9h00 à 19h00	① 02 55 66 12 45
Adresse du service après-vente	
<b>MEDION France</b> <b>75 Rue de la Foucaudière</b> <b>72100 LE MANS</b> <b>France</b>	
Suisse	
Horaires d'ouverture	Hotline SAV
Lun - Ven : 9h00 à 19h00	① 0848 - 33 33 32
Adresse du service après-vente	
<b>MEDION/LENOVO Service Center</b> <b>Ifangstrasse 6</b> <b>8952 Schlieren</b> <b>Suisse</b>	
Belgique & Luxembourg	
Horaires d'ouverture	Hotline SAV (Belgique)
Lun - Ven : 9h00 à 19h00	① 02 200 61 98
	Hotline SAV (Luxembourg)
	① 800 278 99
Adresse du service après-vente	
<b>MEDION B.V.</b> <b>John F.Kennedylaan 16a</b> <b>5981 XC Panningen</b> <b>Pays-Bas</b>	



La présente notice d'utilisation et bien d'autres sont disponibles au téléchargement sur le portail du SAV [www.medionservice.com](http://www.medionservice.com).

Dans le cadre d'un développement durable, nous renonçons à imprimer les conditions de garantie. Vous trouverez également nos conditions de garantie sur notre portail de services.

Vous pouvez également scanner le code QR ci-contre pour charger la notice d'utilisation sur un appareil mobile via le portail de service.

## 17. Mentions légales

Copyright 2026

Date : 09. mars 2026

Tous droits réservés.

La présente notice d'utilisation est protégée par les droits d'auteur.

Toute reproduction sous forme mécanique, électronique ou sous toute autre forme est interdite sans l'autorisation préalable écrite du fabricant.

L'entreprise suivante possède les droits d'auteur :

**medion GmbH**  
**Am Zehnthof 77**  
**45307 Essen**  
**Allemagne**

Veillez noter que l'adresse ci-dessus n'est pas celle du service des retours. Contactez toujours notre SAV d'abord.

# Inhoudsopgave

<b>1. Informatie over deze gebruiksaanwijzing .....</b>	<b>75</b>
1.1. Betekenis van de symbolen .....	75
<b>2. Gebruiksdoel.....</b>	<b>75</b>
<b>3. Veiligheidsvoorschriften .....</b>	<b>76</b>
3.1. Stroomvoorziening .....	76
3.2. Aanwijzingen voor het koelmiddel .....	78
3.3. Productspecifieke gevaren.....	79
3.4. Geluidsemissie.....	81
3.5. Opslag/transport .....	81
3.6. Omggaan met batterijen .....	81
<b>4. Inhoud van de levering .....</b>	<b>82</b>
<b>5. Overzicht van het apparaat .....</b>	<b>83</b>
<b>6. Apparaat voorbereiden/opstellen.....</b>	<b>86</b>
6.1. Luchtafvoerslang monteren.....	87
6.2. Raamafdichting monteren .....	88
6.3. Lamellen op de luchtafvoer instellen.....	91
6.4. Batterijen in de afstandsbediening plaatsen .....	91
<b>7. Bediening .....</b>	<b>92</b>
7.1. Apparaat in-/uitschakelen .....	92
7.2. Modus instellen .....	92
7.3. Timer instellen.....	94
7.4. Toetsblokkering .....	94
7.5. Condensaatreservoir leegmaken .....	95
7.6. Condensaatafvoerslang monteren.....	95
<b>8. Veiligheidsfuncties .....</b>	<b>96</b>
8.1. Automatisch ontdooien.....	96
8.2. Beveiliging tegen overbelasting.....	96
<b>9. Problemen oplossen .....</b>	<b>96</b>
<b>10. Reiniging .....</b>	<b>99</b>
10.1. Filterzeef reinigen.....	100
<b>11. Langdurig niet-gebruik en opslag .....</b>	<b>101</b>
<b>12. Technische gegevens .....</b>	<b>102</b>
<b>13. Productinformatieblad .....</b>	<b>102</b>
<b>14. EU-conformiteitsinformatie .....</b>	<b>103</b>
<b>15. Afvalverwerking.....</b>	<b>103</b>
<b>16. Service-informatie .....</b>	<b>104</b>
<b>17. Colofon .....</b>	<b>106</b>



# 1. Informatie over deze gebruiksaanwijzing



Hartelijk dank dat u voor ons product hebt gekozen. Wij wensen u veel plezier met het apparaat.

Lees de veiligheidsvoorschriften en de volledige gebruiksaanwijzing aandachtig door voordat u het apparaat in gebruik neemt.

Neem de waarschuwingen op het apparaat en in de gebruiksaanwijzing in acht.

Houd de gebruiksaanwijzing altijd binnen handbereik. Geef als u het apparaat verkoopt of doorgeeft ook altijd deze gebruiksaanwijzing mee, omdat deze een essentieel onderdeel van het product is.

## 1.1. Betekenis van de symbolen

Als een tekstgedeelte is gemarkeerd met een van de volgende waarschuwingssymbolen, moet het in de tekst beschreven gevaar worden vermeden om de daar genoemde mogelijke risico's te voorkomen.



### GEVAAR!

Waarschuwing voor direct levensgevaar!



### WAARSCHUWING!

Waarschuwing voor mogelijk levensgevaar en/of ernstig blijvend letsel!



### WAARSCHUWING!

Waarschuwing voor gevaar door een elektrische schok!



### WAARSCHUWING!

Waarschuwing voor gevaar door brandgevaarlijke en/of licht ontvlambare stoffen!



### VOORZICHTIG!

Waarschuwing voor mogelijk minder ernstig of licht letsel!



## LET OP!

Neem de aanwijzingen in acht om materiële schade te voorkomen!



Meer informatie over het gebruik van het apparaat!



Lees vóór het gebruik van het apparaat de gebruiksaanwijzing door!



Neem de reparatie-instructies in acht!



Symbool randaarde (bij veiligheidsklasse I)

## 2. Gebruiksdoel

Dit apparaat dient voor luchtkoeling in afgesloten ruimtes binnenshuis.

Het apparaat is uitsluitend bedoeld voor particulier gebruik en niet voor industrieel/commercieel gebruik.

Houd er rekening mee dat bij gebruik van het apparaat voor een ander doel dan waarvoor het is bestemd, de aansprakelijkheid vervalt:

- ▶ Bouw het apparaat niet om zonder onze toestemming. Gebruik uitsluitend door ons geleverde of goedgekeurde aanbouwapparaten.
- ▶ Gebruik uitsluitend door ons geleverde of goedgekeurde reserveonderdelen en accessoires.
- ▶ Neem alle informatie in deze gebruiksaanwijzing in acht en houd u in het bijzonder aan de veiligheidsvoorschriften. Iedere andere vorm van gebruik geldt als niet in overeenstemming met het gebruiksdoel en kan letsel of materiële schade tot gevolg hebben.

### 3. Veiligheidsvoorschriften

- Bewaar het apparaat en de accessoires buiten het bereik van kinderen.
- Dit apparaat kan worden gebruikt door kinderen vanaf 8 jaar en door personen met een lichamelijke, zintuiglijke of verstandelijke beperking of gebrek aan kennis en/of ervaring, mits iemand toezicht op hen houdt of hun instructie heeft gegeven hoe ze het apparaat veilig kunnen gebruiken en ze hebben begrepen welke gevaren het gebruik van het apparaat met zich meebrengt.
- Kinderen mogen niet met het apparaat spelen.
- Reiniging en onderhoud mogen niet worden uitgevoerd door kinderen.
- Kinderen kunnen de risico's die bij het gebruik van elektrische apparaten kunnen optreden niet goed inschatten. Wees vooral voorzichtig bij gebruik van het apparaat als er kinderen in de buurt zijn.

- Kinderen jonger dan 8 jaar moeten uit de buurt van het apparaat en het netsnoer worden gehouden.

#### 3.1. Stroomvoorziening



#### **WAARSCHUWING!**

#### **Gevaar voor elektrische schokken / kortsluiting!**

Er bestaat gevaar voor een elektrische schok of kortsluiting door spanningvoerende onderdelen.

- Dompel het apparaat niet onder in water of andere vloeistoffen en houd het ook niet onder stromend water, omdat dit een elektrische schok kan veroorzaken.
- Sluit het apparaat alleen aan op een volgens de voorschriften geïnstalleerd en goed bereikbaar stopcontact in de buurt van het apparaat. De lokale netspanning moet overeenkomen met de technische gegevens van het apparaat.
- Trek de stekker van het apparaat uit het stopcontact:
  - wanneer u het apparaat reinigt;

- wanneer u het apparaat niet meer gebruikt;
- wanneer u geen toezicht meer hebt op het apparaat;
- bij onweer.
- Trek altijd aan de stekker, nooit aan het netsnoer.
- Plaats het apparaat niet in de buurt van een wasbak en stel het niet bloot aan druipen spatwater.
- Gebruik het apparaat uitsluitend binnenshuis.
- Let op dat het netsnoer niet in contact komt met hete voorwerpen of oppervlakken.
- Gebruik het apparaat niet als het apparaat zelf of het netsnoer zichtbaar is beschadigd of het apparaat is gevallen.
- Controleer het apparaat en het netsnoer vóór het eerste gebruik en altijd na gebruik op beschadigingen.
- Wikkel het netsnoer helemaal af.
- Zorg ervoor dat er geen knikken in het netsnoer komen en dat het snoer nergens klem zit.
- Neem bij transportschade onmiddellijk contact op met het Service Center.
- Breng in geen geval zelf wijzigingen aan in het apparaat. Probeer niet om zelf een onderdeel van het apparaat te openen en/of te repareren.
- Laat het netsnoer uitsluitend repareren door een professioneel reparatiebedrijf of neem contact op met het Service Center om gevaarlijke situaties te voorkomen.
- Raak de stekker nooit aan met vochtige of natte handen.
- Stel het apparaat niet bloot aan extreme omstandigheden. Vermijd:
  - hoge luchtvochtigheid of vocht;
  - extreem hoge en lage temperaturen;
  - direct zonlicht;
  - open vuur;
  - mechanische trillingen of schokken;
  - overmatige blootstelling aan stof;
  - ontbrekende ventilatie, zoals in een kast of boekenrek.

DE

FR

NL

ES

IT

EN

- Controleer of het apparaat uitgeschakeld is voordat u de stekker in het stopcontact steekt.
- Trek de stekker nooit uit het stopcontact als het apparaat ingeschakeld is.
- Gebruik geen meervoudige stekkerdoos.
- Schakel het apparaat onmiddellijk uit en trek de stekker uit het stopcontact als u een onaangename geur (brandlucht) ruikt.
- Gebruik geen brandbare reinigingsmiddelen.
- Gebruik geen andere dan de door de fabrikant aanbevolen middelen voor het versnellen van het ontdooi-proces of voor de reiniging.
- Zorg ervoor dat er niemand over het netsnoer kan struikelen. Gebruik geen verlengsnoeren.
- Plaats het apparaat rechtop op een stabiele, vlakke ondergrond.
- Plaats het apparaat alleen op de vloer.
- Gebruik het apparaat niet zonder dat de filterzeef is geplaatst.

### 3.2. Aanwijzingen voor het koelmiddel

Het in dit apparaat gebruikte koelmiddel R290 heeft geen schadelijke invloed op de ozonlaag (ODP), een verwaarloosbaar broeikas-effect (GWP) en is wereldwijd beschikbaar. Vanwege zijn efficiënte energetische eigenschappen is R290 uitermate geschikt als koelmiddel voor deze toepassing. Vanwege de hoge ontvlambaarheid van het koelmiddel moeten bijzondere voorzorgsmaatregelen in acht worden genomen.



#### **WAARSCHUWING!** **Brandgevaar!**

Het koelsysteem van het apparaat bevat het natuurlijke koelmiddel propaan R290.

- Beschadig het koelmiddelcircuit niet.
- De ruimte voor gebruik, opslag en installatie moet minimaal 7 m<sup>2</sup> groot zijn, zodat er bij beschadiging van het koelsysteem voldoende lucht is.
- Ventileer de ruimte als het koelsysteem toch bescha-

- digd is geraakt. Evacueer de ruimte. Vermijd open vuur en ontstekingsbronnen. Laat het apparaat door een professional repareren voordat u het weer in gebruik neemt.
- Aanpassingen aan het koelmiddelcircuit zijn niet toegestaan en hebben tot gevolg dat de garantie komt te vervallen.
  - Gebruik geen andere dan de door de fabrikant aanbevolen middelen voor het versnellen van het ontdooiproces of voor de reiniging.
  - Extreem ontvlambaar gas: vermijd open vuur, vonken en ontstekingsbronnen tijdens gebruik, onderhoud en afvoer van het apparaat.
  - Bevat gas onder druk, kan bij opwarming exploderen.
  - Bij brand van uitstromend gas blust u niet voordat de lekkage zonder gevaar kan worden verholpen.
  - Bij reparatie- en onderhoudswerkzaamheden (bijv. bij werken met warmte en hitte aan het apparaat): Houd een poeder- of CO<sup>2</sup>-brandblusser in de buurt voor noodgevallen.
  - Berg het apparaat op een goed geventileerde plaats op die beschermd is tegen direct zonlicht.
  - Verwijder geen veiligheidssymbolen, stickers of etiketten van het apparaat en zorg ervoor dat deze leesbaar blijven.
  - Neem de nationale gasvoorschriften in acht.
  - Gebruik het apparaat alleen met het voorgeschreven koelmiddel R290.
-  **WAARSCHUWING!**  
**Materiële schade!**
- Laat onderhouds- en reparatiewerkzaamheden aan het koelmiddelcircuit alleen uitvoeren door een vakman en volgens de aanwijzingen van de fabrikant.
  - Neem contact op met het Service Center voor reparatie-instructies. Componenten mogen alleen door identieke reparatieonderdelen worden vervangen.
- ### 3.3. Productspecifieke gevaren
- Steek geen vingers of andere voorwerpen in de luchtafvoeropeningen.

- Gebruik het apparaat niet in een ruimte waarin mogelijk brandbare gassen kunnen vrijkomen.
- Gebruik het apparaat niet in de badkamer of andere vochtige omgevingen.
- Voorzichtig met lang haar: Lang haar kan door de luchtstroom worden ingezogen!
- Plaats en vervoer het apparaat altijd rechtop. Gebruik het apparaat nooit als het schuin staat.
- Gebruik geen spuitbussen in de buurt van het apparaat.
- Dek luchttoevoer- en luchtafvoeropeningen nooit af.
- Als de condensatafvoerslang is aangesloten op de condensatafvoeropening, moet deze volgens de aanwijzingen gemonteerd zijn en niet vervormd of gebogen zijn.
- Let erop dat er in de directe omgeving van het apparaat geen stoffen, zoals gordijnen, hangen of liggen. Deze stoffen kunnen worden aanzogen en in het apparaat vast komen te zitten.
- Gebruik het apparaat niet op een ongelijke ondergrond of in de buurt van een trap. Voorkom dat het apparaat tijdens het gebruik kan kantelen (bijvoorbeeld door randen op de vloer).
- Gebruik het apparaat niet in de directe omgeving van warmtebronnen zoals radiatoren, warmtereservoirs, ovens of andere apparaten die warmte afgeven.
- Controleer alle schroefverbindingen en stekkers regelmatig!
- Draai losse schroeven aan en zorg dat stekkers stevig zijn aangesloten.
- Draag het apparaat niet terwijl het in gebruik is.
- Plaats of leg geen voorwerpen op het apparaat.
- Klim en zit niet op het apparaat.
- Gebruik het apparaat niet in explosiegevaarlijke omgevingen. Hiertoe horen bijvoorbeeld tankinstallaties, opslagplaatsen voor brandstof en ruimtes waar oplosmiddelen worden verwerkt. Ook in omgevingen

waar veel fijnstof voorkomt (bijvoorbeeld meel- of houtstof), mag dit apparaat niet worden gebruikt.

### 3.4. Geluidsemisatie

- Het geluidsniveau van het apparaat is minder dan 66 dB(A).

### 3.5. Opslag/transport

- Transporteer het apparaat indien mogelijk altijd rechtop. Na transport wacht u 24 uur voordat u het apparaat aansluit op het elektriciteitsnet en inschakelt, zodat het koelmiddelcircuit na het transport tot rust kan komen.
- Maak vóór opslag en transport altijd het condensaatreservoir en de afvoerslang leeg.

### 3.6. Omgaan met batterijen

De afstandsbediening werkt op batterijen. Neem de volgende aanwijzingen in acht:

- Vermijd contact met batterijzuur. Spoel bij contact met de huid, ogen of slijmvlies de betreffende lichaamsdelen met veel schoon water af en raadpleeg direct een arts.

- Houd nieuwe en gebruikte batterijen uit de buurt van kinderen.
- Gebruik de afstandsbediening niet meer als het batterijvak niet goed sluit en houd de afstandsbediening buiten het bereik van kinderen.



### **WAARSCHUWING!** **Explosiegevaar!**

Als de batterijen niet op de juiste manier worden vervangen, bestaat er explosiegevaar!

- Vervang batterijen alleen door batterijen van hetzelfde of een gelijkwaardig type.
- Probeer nooit batterijen opnieuw op te laden. Er bestaat explosiegevaar!
- Bewaar batterijen op een koele, droge plaats. Door de directe invloed van sterke warmte kunnen de batterijen beschadigd raken. Stel het apparaat daarom niet bloot aan sterke warmtebronnen.
- Voorkom kortsluiting van de batterijen.
- Gooi batterijen niet in het vuur.

- Haal lekkende batterijen onmiddellijk uit het apparaat. Reinig de contacten voordat u nieuwe batterijen plaatst. Er bestaat gevaar voor brandwonden door batterijzuur!
- Verwijder ook lege batterijen uit het apparaat.
- Als u het apparaat gedurende langere tijd niet gebruikt, verwijder dan de batterijen.
- Controleer vóór het plaatsen van de batterijen of de contacten in het apparaat en op de batterijen schoon zijn en reinig ze zo nodig.
- Plaats uitsluitend nieuwe batterijen van hetzelfde type. Gebruik oude en nieuwe batterijen nooit door elkaar.
- Let bij het plaatsen van de batterijen op de polariteit (+/-).

## 4. Inhoud van de levering

### GEVAAR!

#### Verstikkingsgevaar!

Er bestaat verstikkingsgevaar door het inslikken of onjuist gebruiken van verpakkingsfolie!

- Bewaar al het gebruikte verpakkingsmateriaal (plastic zakken, stukken polystyreen enzovoort) buiten het bereik van kinderen.
- Laat kinderen niet met de verpakking spelen.

- 
- ▶ Haal het product uit de verpakking en verwijder al het verpakkingsmateriaal.
  - ▶ Controleer de levering op volledigheid en informeer ons binnen 14 dagen na aankoop indien de levering niet compleet is.
  - ▶ De mobiele airco moet vóór elk gebruik op beschadigingen worden gecontroleerd.

Het door u gekochte pakket moet het volgende bevatten:

- Mobiele airco MD 37731
- Zwenkwieltjes (4 stuks, vooraf gemonteerd)
- Luchtafvoerslang, ca. 1,6 m
- Adapter voor luchtafvoerslang
- Condensaatafvoerslang
- Raamafdichting
- Adapter voor raamafdichting
- Uittrekbare raamafdichting voor schuiframen
- Afstandsbediening incl. 2 microbatterijen, type AAA LR03 1,5 V
- Beknopte gebruiksaanwijzing

## 5. Overzicht van het apparaat

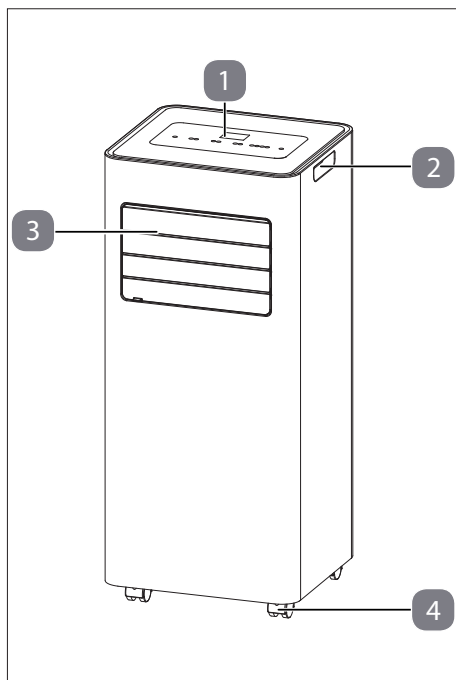

Afb. 1 – Voorkant

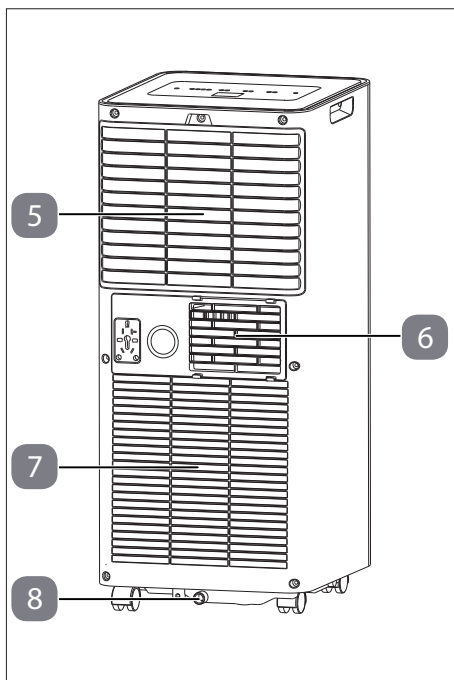

Afb. 2 – Achterkant

1. Bedieningspaneel
2. Draaggreep
3. Luchtafvoer met handmatig instelbare lamellen
4. Zwenkwieltjes
5. Bovenste aanzuigopening met filterzeef
6. Luchtafvoeropening
7. Onderste aanzuigopening
8. Condensaatafvoeropening

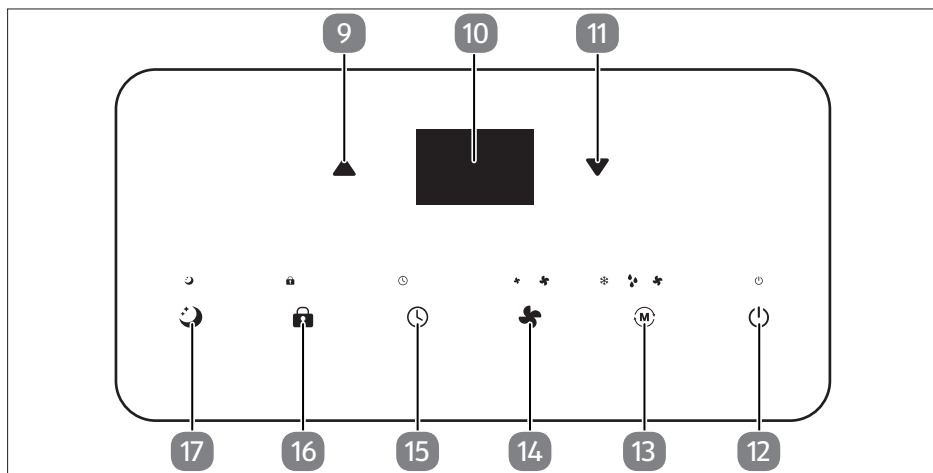

Afb. 3 – Bedieningspaneel

- |   |  |
|---|--|
| <p>9. ▲ Up: Temperatuur/timer verhogen/<br/>display</p> <p>10. Display</p> <p>11. ▼ Down: Temperatuur/timer verlagen</p> <p>12. ⏻ Power: Apparaat in-/uitschakelen</p> <p>13. Ⓜ Mode: Modus instellen</p> | <p>14. 🌀 Speed: Ventilatorsnelheid instellen</p> <p>15. 🕒 Timer: Timer instellen (automatisch starten/stoppen)</p> <p>16. 🗝 Lock: Toetsblokkering in-/uitschakelen</p> <p>17. 🌙 Sleep: Slaapmodus in-/uitschakelen</p> |
|---|--|

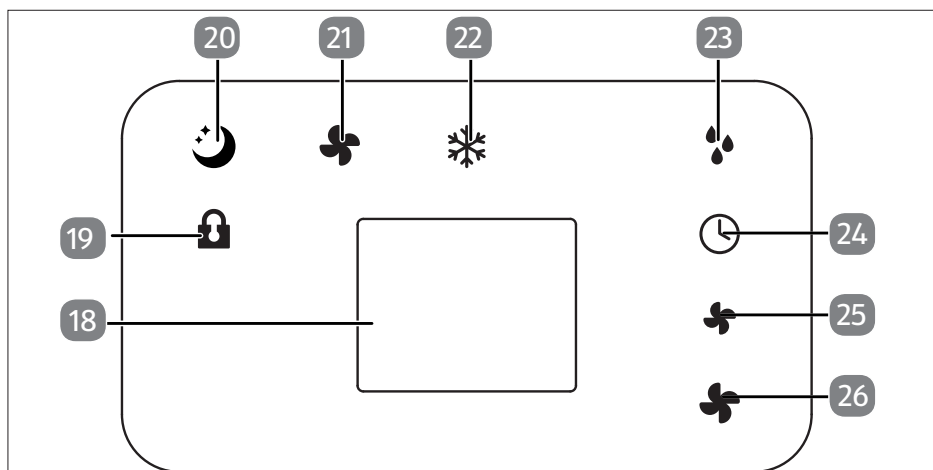



Afb. 4 – Displayaanduidingen

18. Display

19.  Toetsblokkering geactiveerd

20.  Slaapmodus geactiveerd

21.  Ventilatiemodus geactiveerd

22.  Koelmodus geactiveerd

23.  Ontvochtigingsmodus geactiveerd

24.  Timer geactiveerd

25.  Lage ventilatorsnelheid geactiveerd

26.  Hoge ventilatorsnelheid geactiveerd

DE

FR

NL

ES

IT

EN

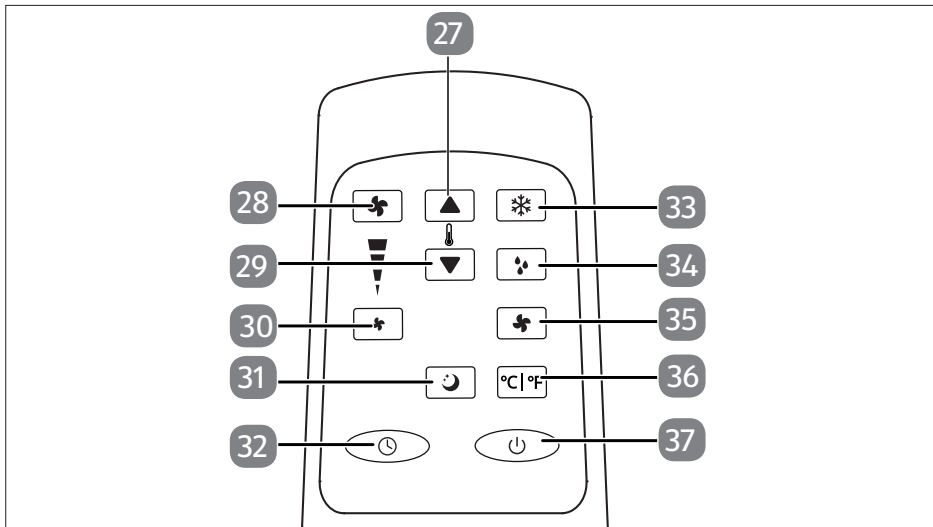



Afb. 5 – Afstandsbediening

27.  Temperatuur/timer verhogen

28.  Hoge ventilatorsnelheid instellen

29.  Temperatuur/timer verlagen

30.  Lage ventilatorsnelheid instellen

31.  Slaapmodus inschakelen

32.  Timer inschakelen

33.  Koelmodus inschakelen

34.  Ontvochtigingsmodus inschakelen

35.  Ventilatormodus inschakelen

36.  Weergave wijzigen (°C of °F)

37.  Apparaat in-/uitschakelen

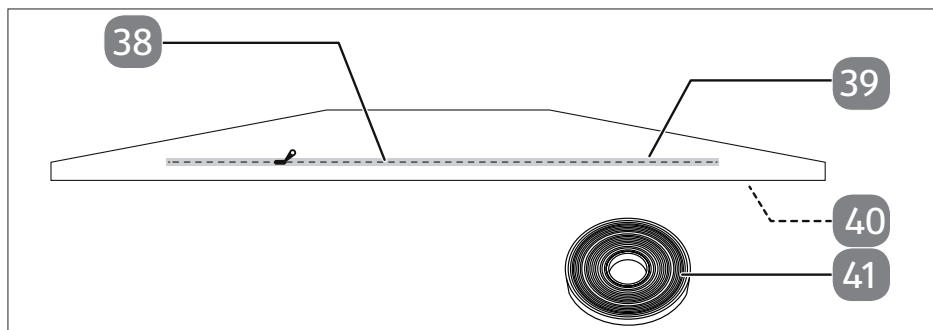

Afb. 6 – Raamafdichting

38. Ritssluiting

39. Textielen afdichting

40. Rand van klittenband (niet weergegeven, aan rand van de textielen afdichting)

41. Klittenband

## 6. Apparaat voorbereiden/opstellen

- ▶ Verwijder al het verpakkingsmateriaal en controleer het apparaat op eventuele beschadigingen voordat u het in gebruik neemt.



### WAARSCHUWING!

#### Brandgevaar!

Het koelsysteem van het apparaat bevat het natuurlijke koelmiddel propaan R-290.

- De ruimte voor gebruik, opslag en installatie moet minimaal 7 m<sup>2</sup> groot zijn, zodat er bij beschadiging van het koelsysteem voldoende lucht is.
- Neem de veiligheidsvoorschriften in acht die staan vermeld bij "Aanwijzingen voor koelmiddel".

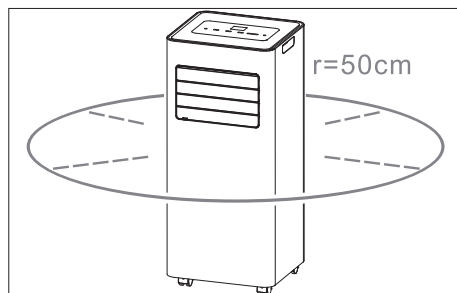

Afb. 7 – Afstand tot apparaat

- ▶ Plaats het apparaat op een stabiele, vlakke ondergrond met minstens 50 cm vrije ruimte rondom het apparaat, zodat er een goede luchtcirculatie is.
- ▶ Laat het apparaat minimaal 24 uur rechtop staan voordat u het inschakelt.

- ▶ Gebruik het apparaat alleen bij een omgevingstemperatuur tussen 5 °C en 35 °C.
- ▶ Neem de aanwijzingen in "3.3. Productspecifieke gevaren" op blz. 79 in acht.

DE

FR

NL

ES

IT

EN

## 6.1. Luchtafvoerslang monteren

De lucht die uit de mobiele airco komt, moet worden afgevoerd naar buiten, zodat de afvoerlucht de ruimte verlaat.

Vervang of verleng de luchtafvoerslang niet omdat dit kan leiden tot lagere prestaties of uitschakeling van het apparaat vanwege de lage tegendruk.

- ▶ Monteer de adapter van de luchtafvoerslang op het uiteinde van de luchtafvoerslang.

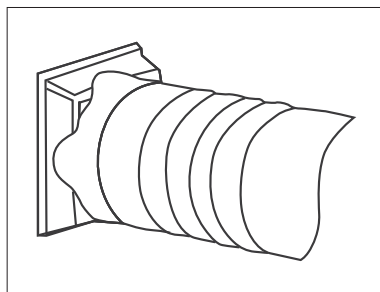

Afb. 8 – Montage afvoerluchtadapter

- ▶ Monteer de adapter voor de raamafdichting op het andere uiteinde van de luchtafvoerslang.

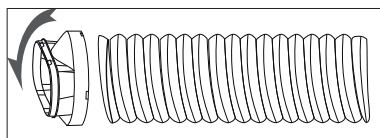

Afb. 9 – Montage adapter voor raamafdichting

- ▶ Stel de raamafdichting af op de grootte van uw raam. U kunt de raamafdichting monteren op een kantelraam of dakraam. Meer informatie vindt u in "6.2. Raamafdichting monteren" op blz. 88.
- ▶ Plaats het apparaat in de buurt van een raam of deur. Trek eventueel de luchtafvoerslang voorzichtig naar buiten. We raden aan de lengte van de slang zo kort mogelijk te houden.
- ▶ Leid de luchtafvoerslang inclusief de adapter voor de raamafdichting door de opening met ritssluiting in de raamafdichting.
- ▶ Sluit daarna de ritssluiting zo ver mogelijk.

- ▶ Sluit het raam om de raamafdichting aan het raam te bevestigen.
- ▶ Maak de raamafdichting vast met klittenband, indien nodig. Voor maximale efficiëntie raden we aan de kier tussen de adapter en de zijkant van het raam dicht te maken.

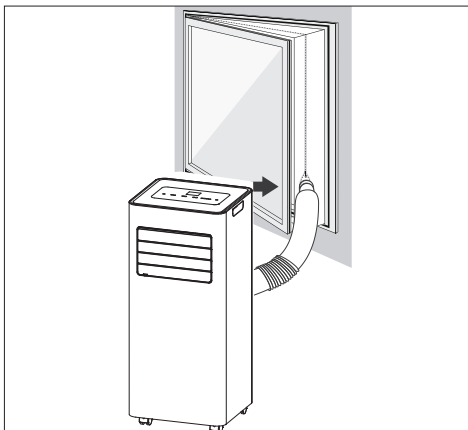

Afb. 10 – Installatie aan het raam

- ▶ Schuif de luchtafvoerslang op de luchtafvoeropening op de airco.
- ▶ Pas de lengte van de flexibele luchtafvoerslang aan.  
Vermijd buigingen in de slang.

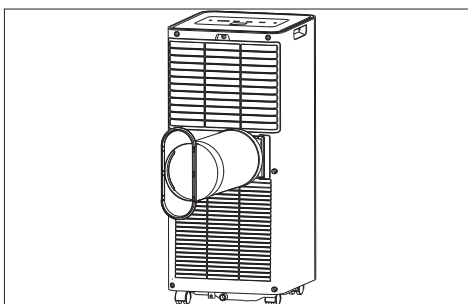

Afb. 11 – Positie luchtafvoerslang

- ▶ Stel de lamellen op de luchtafvoer af (zie “6.3. Lamellen op de luchtafvoer instellen” op blz. 91).
- ▶ Schakel het apparaat in.

## 6.2. Raamafdichting monteren

### 6.2.1. Montage bij kiep- en dakramen



U kunt het apparaat ook gebruiken zonder de raamafdichting. Hang in dat geval de luchtafvoerslang uit het raam en sluit het raam zo veel mogelijk, zodat er geen warme lucht kan terugstromen.

Breng de raamafdichting aan op het raam om te voorkomen dat buitenlucht of afvoerlucht van de airco naar binnen komt.

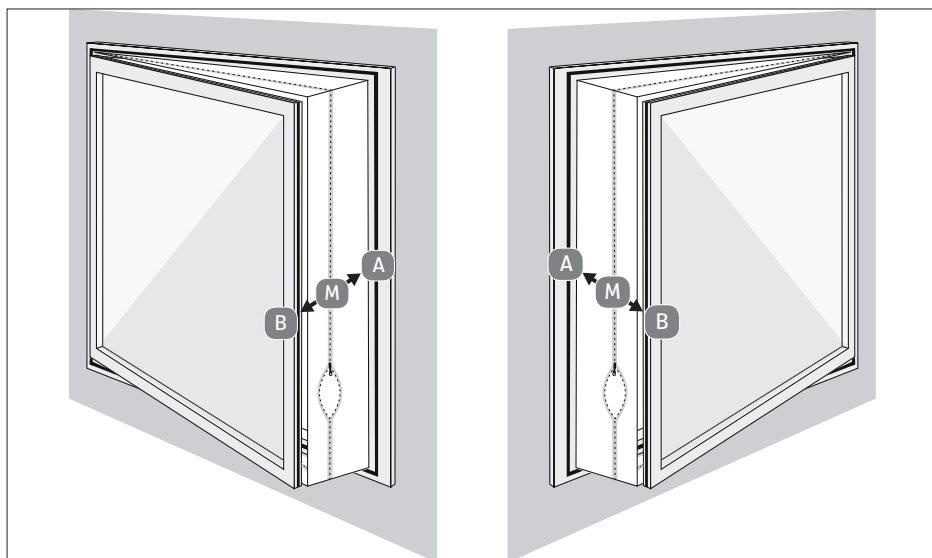

Afb. 12 – Montage op kiepraam

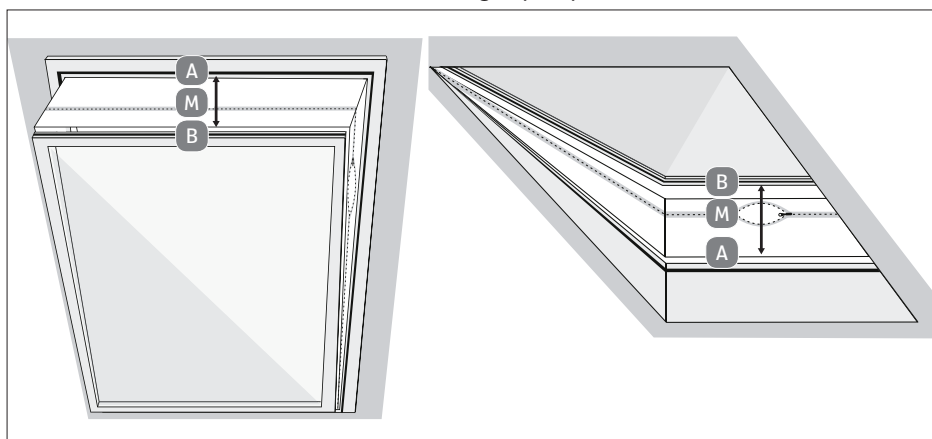

Afb. 13 – Montage op dakraam

- ▶ Open het raam.
- ▶ Markeer het midden (M) van de textielen raamafdichting.
- ▶ Markeer het midden van het raamkozijn.
- ▶ Plak het klittenband op het raamkozijn van het kantelraam (aan de binnenkant, aan de kant van de raamgreep), op ca. 1 cm van de rand.
- ▶ Bevestig het klittenband eerst volledig aan zijde (A) en daarna aan zijde (B), en begin in het midden. Bij de bevestiging moet punt (A) zich precies tegen over punt (B) bevinden.
- ▶ Zorg dat bij het sluiten van het raam de textielen afdichting niet wordt ingeklemd tussen de raamvleugel en het raamkozijn.
- ▶ Open de ritssluiting, bij voorkeur op de plek die is aangeduid met "S" en bevestig daar de luchtafvoerslang.

- ▶ Zorg ervoor dat luchtafvoerslang in een zo recht mogelijke lijn loopt.
- ▶ Zorg ervoor dat de luchtafvoerslang niet geknikt is.

## 6.2.2. Montage in schuifraam



De uittrekbare raamafdichting kan alleen worden gebruikt bij schuiframen.

- ▶ Draai de vleugelmoer los totdat er voldoende ruimte is tussen deel A van de raamafdichting het schuifelement. **(zie afb.14 stap I)**.
- ▶ Steek de twee delen van de raamafdichting A en B in elkaar zodat het schuifelement in de groef van deel B van de raamafdichting grijpt. Stel de raamafdichting in op de gewenste grootte door de raamafdichting ineen te schuiven of uit elkaar te trekken en draai de vleugelmoer weer vast. **(zie afb.14 stap II)**.

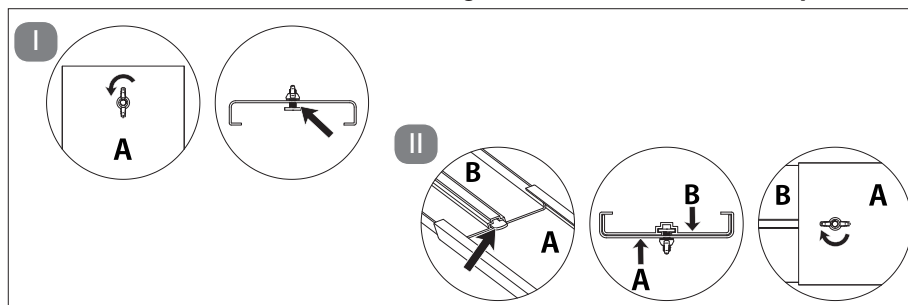

Afb. 14 – Grootte van de raamafdichting aanpassen

- ▶ Plaats de raamafdichting in de raamgeleiding van het schuifraam.
- ▶ Sluiten van het raam om de raamafdichting in het raam te bevestigen.
- ▶ Bevestig de afvoerluchtslang aan de opening van de raamafdichting.

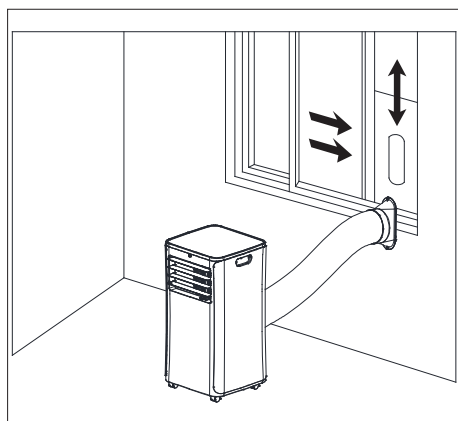

Afb. 15 – verticale schuiframen

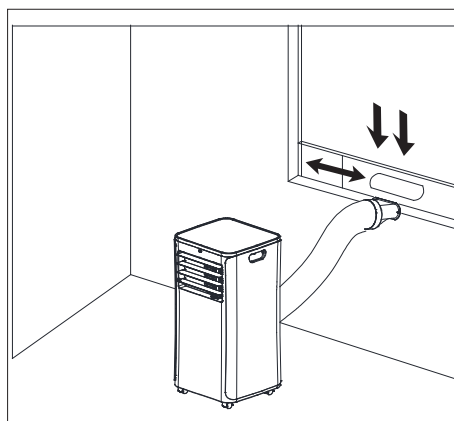

Afb. 16 – horizontale schuiframen



Bevestig de raamafdichting indien nodig met plakband om de dichtheid te verbeteren.



U kunt het apparaat ook zonder raamgeleiding gebruiken. Hang in de luchtafvoerslang uit het raam en sluit het raam zo veel mogelijk, zodat er geen warme lucht kan terugstromen.

- ▶ Zorg ervoor dat luchtafvoerslang in een zo recht mogelijke lijn loopt.
- ▶ Zorg ervoor dat de luchtafvoerslang niet geknikt is.

### 6.3. Lamellen op de luchtafvoer instellen



#### WAARSCHUWING!

##### **Gevaar voor letsel!**

Gevaar voor snijwonden door roterende bladen.

- Steek geen vingers of voorwerpen door het beschermrooster in de behuizing.
  - Schakel het apparaat uit en trek de stekker uit het stopcontact voordat u de lamellen instelt.
- ▶ Pak de greep op de onderste lamel vast en beweeg deze omhoog of omlaag om de lamellen in de gewenste positie te zetten.

### 6.4. Batterijen in de afstandsbediening plaatsen

In de afstandsbediening zijn twee microbatterijen geplaatst van type AAA, LR03, 1,5 V.

Als het apparaat niet of slecht op de afstandsbediening reageert, moeten de batterijen worden vervangen. Ga hiervoor als volgt te werk:

- ▶ Druk op de vergrendeling op de achterzijde van de afstandsbediening en verwijder de klep van het batterijvak.
  - ▶ Verwijder beide batterijen uit het batterijvak.
  - ▶ Voer de oude batterij af volgens de wettelijke voorschriften.
- ▶ Doe twee nieuwe microbatterijen van het type AAA, LR03, 1,5 V in het batterijvak. Let bij het plaatsen van de batterij op de polariteit.
  - ▶ Schuif de klep weer volledig in de afstandsbediening.

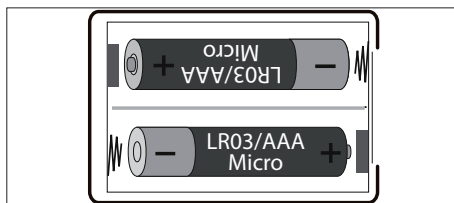

Afb. 17 – Batterijvak





## 7. Bediening

- ▶ Steek de netstekker in een geschikt stopcontact.



Nadat u de stekker in het stopcontact hebt gestoken, hoort u een geluidssignaal. Het apparaat staat nu in de stand-bymodus.



### 7.1. Apparaat in-/uitschakelen

- ▶ Druk op de toets  of  **APPARAAT IN-/UITSCHAKELEN** om het apparaat in te schakelen.
- ▶ Druk tijdens het gebruik opnieuw op de toets  of  **APPARAAT IN-/UIT-SCHAKELEN** om het apparaat uit te schakelen.
- ▶ Wacht na het uitschakelen van het apparaat ca. 3 minuten voordat u het apparaat weer inschakelt.

### 7.2. Modus instellen







- ▶ Druk op de toets  **MODUS INSTELLEN** op de airconditioning om te schakelen tussen de modi. Het controlelampje wisselt tussen de verschillende modi.

U kunt de gewenste modus ook selecteren met de afstandsbediening. De volgende modi zijn mogelijk:

-  **KOELMODUS ACTIVEREN**
-  **VENTILATIEMODUS ACTIVEREN**
-  **ONTVOCHTIGINGSMODUS ACTIVEREN**

#### 7.2.1. Koelmodus

Deze modus is bedoeld voor het koelen van de ruimte.

- ▶ Kies de koelmodus op de airco of op de afstandsbediening. Het controlelampje  brandt.
- ▶ Druk op de toets  of  **TEMPERATUUR/TIMER VERHOGEN** om de temperatuur te verhogen.
- ▶ Druk op de toets  of  **TEMPERATUUR/TIMER VERLAGEN** om de temperatuur te verlagen.
- ▶ Druk op de toets  **VENTILATORSNELHEID INSTELLEN** om een hoge of lage ventilatorsnelheid in te stellen.

Bij hoge ventilatorsnelheid brandt het controlelampje .

Bij lage ventilatorsnelheid brandt het controlelampje .

U kunt de ventilatorsnelheid ook instellen met de afstandsbediening. De volgende ventilatorsnelheden zijn beschikbaar:

-  **LAGE VENTILATORSNELHEID INSTELLEN**
-  **HOGЕ VENTILATORSNELHEID INSTELLEN**



De koelmodus schakelt automatisch uit als de kamertemperatuur lager is dan de ingestelde temperatuur. Het apparaat schakelt dan over op ventilatie. Zodra de temperatuur in de ruimte hoger wordt, wordt de koelmodus weer geactiveerd.

### 7.2.2. Ventilatormodus

In deze modus wordt de lucht in de ruimte rondgeblazen, maar niet gekoeld.

- ▶ Kies de ventilatiemodus op de airco of op de afstandsbediening. Het controlelampje  brandt.
- ▶ Druk op de toets  **VENTILATORSNELHEID INSTELLEN** om een hoge of lage ventilatorsnelheid in te stellen.

Bij hoge ventilatorsnelheid brandt het controlelampje .

Bij lage ventilatorsnelheid brandt het controlelampje .

U kunt de ventilatorsnelheid ook instellen met de afstandsbediening. De volgende ventilatorsnelheden zijn beschikbaar:

-  **LAGE VENTILATORSNELHEID INSTELLEN**
-  **HOGE VENTILATORSNELHEID INSTELLEN**



De temperatuur en slaapmodus kunnen niet worden ingesteld in de ventilatormodus.

### 7.2.3. Ontvochtigingsmodus

In deze modus wordt de luchtvochtigheid in de ruimte verlaagd.

- ▶ Kies de ontvochtigingsmodus op de airco of op de afstandsbediening. Het controlelampje  brandt.
- ▶ Voor een betere ontvochtiging houdt u deuren en ramen gesloten.



De temperatuur, de slaapmodus en de ventilatorsnelheid kunnen niet worden ingesteld in de ontvochtigingsmodus.

### 7.2.4. Slaapmodus



In de slaapmodus wordt de ventilatorsnelheid verlaagd en de controlelampjes worden gedimd.

De slaapmodus kan alleen vanuit de koelmodus worden geactiveerd.

- ▶ Kies de koelmodus op de airco of op de afstandsbediening. Het controlelampje  brandt.

- ▶ Druk op de toets  of  **SLAAPMODUS ACTIVEREN** om de slaapmodus te activeren. Het controlelampje  brandt.





## 7.3. Timer instellen

### 7.3.1. Automatisch inschakelen

In de stand-bymodus kunt u de periode instellen waarna het apparaat automatisch inschakelt.



- ▶ Druk op de toets  of  om de gewenste periode (1 tot 24 uur) tot het automatisch inschakelen in te stellen.

Het controlelampje  brandt en op het display knippert "01" (=1 uur).

- ▶ Druk op de toets  of  **TEMPERATUUR/TIMER VERHOGEN** om de timer te verhogen.
- ▶ Druk op de toets  of  **TEMPERATUUR/TIMER VERLAGEN** om de timer te verlagen.

Wanneer de weergave van de uren niet meer knippert, is de instelling bevestigd.

Het apparaat wordt automatisch ingeschakeld nadat de ingestelde tijd is verstreken.





- ▶ Druk opnieuw op de toets  of  om de timer uit te schakelen.  
Het controlelampje  gaat uit.

### 7.3.2. Automatisch uitschakelen

Wanneer het apparaat is ingeschakeld, kunt u de periode instellen waarna het apparaat automatisch uitschakelt.



- ▶ Druk op de toets  of  om de gewenste periode (1 tot 24 uur) in te stellen.

Het controlelampje  brandt en op het display knippert "01" (=1 uur).

- ▶ Druk op de toets  of  **TEMPERATUUR/TIMER VERHOGEN** om de timer te verhogen.
- ▶ Druk op de toets  of  **TEMPERATUUR/TIMER VERLAGEN** om de timer te verlagen.

Wanneer de weergave van de uren niet meer knippert, is de instelling bevestigd.

Het apparaat wordt automatisch uitgeschakeld nadat de ingestelde tijd is verstreken.

- ▶ Druk opnieuw op de toets  of  om de timer uit te schakelen.  
Het controlelampje  gaat uit.

## 7.4. Toetsblokkering

- ▶ Houd de toets  gedurende circa 3 seconden ingedrukt om de toetsblokkering in of uit te schakelen.

Het controlelampje  gaat branden wanneer de toetsvergrendeling wordt geactiveerd.

De toetsen kunnen niet worden bediend.

## 7.5. Condensaatreservoir leegmaken

DE



### VOORZICHTIG!

FR

#### Gevaar voor letsel!

NL

Er is gevaar voor de gezondheid!

- Drink de condensaatvloeistof in geen geval op.

ES



### LET OP!

IT

#### Materiële schade!

EN

Er is risico op materiële schade door het per ongeluk overlopen van condensaatvloeistof.

- Laat het apparaat niet onbeheerd achter wanneer u het condensaatreservoir leegmaakt.

Bij het koelen, in de ontvochtigingsmodus en bij hoge luchtvochtigheid hoopt zich condensaatvloeistof op in de airconditioner. U moet het condensaatreservoir regelmatig controleren en indien nodig leegmaken.

- ▶ Schakel het apparaat uit.
- ▶ Verwijder de sluiting van de condensaatafvoeropening.
- ▶ Sluit de condensaatafvoerslang aan volgens de aanwijzingen en let daarbij op dat deze niet geknikt is en vrij is van obstakels (niet verstopt).
- ▶ Leg het uiteinde van de condensaatafvoerslang in een afvoer of in een geschikt reservoir (bijvoorbeeld een emmer).
- ▶ Zorg ervoor dat de condensaatvloeistof ongehinderd uit het apparaat kan stromen.
- ▶ Dompel het uiteinde van de condensaatafvoerslang niet in water omdat anders een "luchtsluis" in de slang kan ontstaan.

Ga als volgt te werk om te voorkomen dat condenswater uit het apparaat loopt:

- ▶ Omdat er grote onderdruk is in het condensaatreservoir van de airco, kantelt u de condensaatafvoerslang omlaag richting de vloer (ca. 20° verval).
- ▶ Zorg dat de condensaatafvoerslang recht ligt om een zwanenhals in de slang te voorkomen.

## 7.6. Condensaatafvoerslang monteren

Bij continu gebruik en bij gebruik van de airco voor ontvochtigen of koelen als er niemand bij is, moet de meegeleverde condensaatafvoerslang worden aangesloten. De condensaatvloeistof kan automatisch naar een geschikt reservoir of afvoer worden geleid.

- ▶ Verwijder de sluiting van de condensaatafvoeropening.
- ▶ Sluit de condensaatafvoerslang goed aan volgens de aanwijzingen en zorg ervoor dat de slang niet is geknikt en vrij is van obstakels.
- ▶ Leg de uitlaat van de condensaatafvoerslang in een afvoer of reservoir en zorg ervoor dat het water ongehinderd uit het apparaat kan stromen.
- ▶ Dompel het uiteinde van de slang niet in water, omdat anders een "luchtsluis" in de slang kan ontstaan.
- ▶ Om lekken van water te voorkomen, moet u ervoor zorgen dat de slang een verval heeft van minstens 20 %.
- ▶ Beveilig de slang bij de afvoer of het reservoir om het ongecontroleerd wegstromen van het water te vermijden, omdat de waterdruk vrij hoog is en de slang kan bewegen.

## 8. Veiligheidsfuncties

### 8.1. Automatisch ontdooien

Bij een lage temperatuur in de ruimte kan er tijdens gebruik ijsvorming ontstaan bij de verdamper. Het apparaat start automatisch met ontdooien en het controlelampje  Power knippert.

- Bij gebruik van de koelmodus of ontvochtigingsmodus merkt de sensor voor de omgevingstemperatuur dat de temperatuur van de verdamperspoel lager is dan  $-1^{\circ}\text{C}$ . Nadat de compressor 10 minuten lang in bedrijf is geweest of de zodra de temperatuur van de spoel is gestegen tot  $7^{\circ}\text{C}$ , wordt de koelmodus weer geactiveerd.
- Wanneer het apparaat wordt gebruikt in de ontvochtigingsmodus en de temperatuursensor merkt dat de temperatuur van de verdamper lager is dan  $40^{\circ}\text{C}$  en het verschil tussen de temperatuur in het apparaat en de temperatuur in de ruimte minder is dan  $19^{\circ}\text{C}$ , begint het apparaat na 20 minuten gedurende 5 minuten met ontdooien en knippert het controlelampje  Power.

### 8.2. Beveiliging tegen overbelasting

Bij stroomuitval wordt ter bescherming van de compressor een vertraging van 3 minuten aangehouden voordat de compressor weer wordt gestart.

## 9. Problemen oplossen

Ga bij een storing van het apparaat eerst na of u het probleem aan de hand van het onderstaande overzicht zelf kunt oplossen.

Probeer in geen geval het product zelf te repareren. Neem als een reparatie nodig is, contact op met ons Service Center of een ander professioneel reparatiebedrijf.



Laat onderhouds- en reparatiewerkzaamheden aan het koelmiddelcircuit alleen uitvoeren door een vakman en volgens de aanwijzingen van de fabrikant.

Neem contact op met het Service Center voor reparatie-instructies. Componenten mogen alleen door identieke reparatieonderdelen worden vervangen.

Probleem	Mogelijke oorzaak	Problemen oplossen
Het apparaat werkt niet.	De stekker zit niet goed in het stopcontact.	▶ Trek de netstekker uit het stopcontact en steek deze opnieuw in het stopcontact.
	Het gearde stopcontact is defect.	▶ Controleer het gearde stopcontact door er een ander apparaat op aan te sluiten.
	De temperatuur in de ruimte is te laag of te hoog.	▶ De temperatuur in de ruimte moet tussen 5 en 35 °C zijn.
	De temperatuur in de ruimte is lager dan de ingestelde koeltemperatuur.	▶ Wijzig de ingestelde temperatuur.
	De temperatuur in de ruimte is te laag voor de ontvochtigingsmodus.	▶ Voor de ontvochtigingsmodus moet de temperatuur van de ruimte hoger zijn dan 17°C.
De afstandsbediening werkt niet.	De batterijen zijn niet goed geplaatst.	▶ Plaats de batterijen op de juiste manier.
	U bevindt zich op een afstand van meer dan 5 meter van het apparaat.	▶ Ga dichterbij het apparaat staan.
	Er bevinden zich obstakels tussen de afstandsbediening en de infraroodsensor.	▶ Verwijder het obstakel.
	De afstandsbediening is niet op de sensor gericht.	▶ Richt de afstandsbediening goed uit.
	De batterijen zijn leeg.	▶ Vervang de batterijen.

Probleem	Mogelijke oorzaak	Problemen oplossen
Het apparaat koelt niet goed.	Er zijn ramen of deuren geopend, waardoor er warme lucht de ruimte in kan komen.	▶ Sluit ramen en deuren.
	De filters zijn erg vuil.	▶ Reinig de filters zoals is beschreven bij "Filters reinigen".
	De opening van de lucht-afvoer is geblokkeerd.	▶ Houd rondom het apparaat 50 cm vrije ruimte voor voldoende ventilatie.
	De modus en de temperatuur zijn niet goed ingesteld.	▶ Stel de modus en de temperatuur in op de juiste waarden.
	De luchtafvoerslang is niet juist gemonteerd.	▶ Monteer de luchtafvoerslang volgens de aanwijzingen.
Er komt water uit het apparaat.	Het apparaat stroomt over bij beweging.	▶ Maak het waterreservoir leeg voordat u het apparaat vervoert.
	Condensaatafvoerslang is geknikt.	▶ Leg de condensaatafvoerslang recht.
Het apparaat maakt veel geluid.	Het apparaat staat op een niet-vlakke ondergrond.	▶ Plaats het apparaat op een harde, vlakke ondergrond.
	Er zijn losse, trillende onderdelen.	▶ Maak de onderdelen vast.
	Het geluid klinkt als stromend water.	▶ Het geluid ontstaat door stromend koelmiddel. Dat is normaal.
De compressor werkt niet.	De koelingsbeveiliging is actief.	▶ Schakel het apparaat uit en wacht 3 minuten voordat u het weer inschakelt.
	De beveiliging tegen oververhitting is geactiveerd.	
Storingsindicator E0	Communicatiefout tussen de hoofdprintplaat en de printplaat van het display.	▶ Controleer de kabel op beschadigingen.
Storingsindicator E1	De sensor voor de omgevingstemperatuur is uitgevallen.	▶ Controleer de aansluiting. Reinig of vervang de temperatuursensor. Neem eventueel contact op met het Service Center.

Probleem	Mogelijke oorzaak	Problemen oplossen
Storingsindicator E2	De sensor voor de spoeltemperatuur is uitgevallen.	► Controleer de aansluiting. Reinig of vervang de temperatuursensor. Neem eventueel contact op met het Service Center.
Storingsindicator Ft	Niveau van condenswater is te hoog	► Maak het geïntegreerde opvangreservoir leeg door de sluiting op de afvoeropening te verwijderen en het condenswater te laten wegglopen in een geschikt condensaatreservoir.

## 10. Reiniging

### WAARSCHUWING!

#### **Gevaar voor elektrische schok!**

Er bestaat gevaar voor een elektrische schok door onderdelen die onder spanning staan.

- Het apparaat mag niet worden ondergedompeld in water of een andere vloeistof en niet onder stromend water worden gehouden, omdat dit een elektrische schok tot gevolg kan hebben.
- Trek de stekker uit het stopcontact voordat u het apparaat gaat reinigen.
- Voorkom dat er vloeistof in het apparaat terecht komt.

### WAARSCHUWING!

#### **Gevaar voor letsel!**

Er bestaat snijgevaar door contact met de scherpe randen van de rotorbladen binnen in de behuizing.



- Haal het apparaat niet uit elkaar om de rotorbladen te reinigen.

### LET OP!

#### **Schade aan het apparaat!**

Door verkeerd gebruik van reinigingsmiddelen bij het reinigen van het apparaat kan het oppervlak beschadigd raken.

- Gebruik geen chemische oplos- en reinigingsmiddelen, omdat ze het oppervlak van en/of de opschriften op het apparaat kunnen beschadigen.
- Gebruik geen agressieve, chemische of schurende reinigingsmiddelen en geen harde spons.

- Druk op de toets  of  om het apparaat uit te schakelen.
- Trek de stekker uit het stopcontact.
- Reinig de behuizing alleen met een zachte, vochtige doek of een zachte, dunne theedoek.

- ▶ Maak de doek vochtig met een mild sopje om hardnekkig vuil te verwijderen.
- ▶ Droog de behuizing zorgvuldig voordat u het apparaat inschakelt.



## 10.1. Filterzeef reinigen

### ! LET OP!

#### Schade aan het apparaat!

In de filterzeef hoopt zich stof op, waardoor de luchtcirculatie wordt beperkt. Door de lagere luchtcirculatie neemt de efficiëntie van het apparaat af. Bij overmatige stofafzetting kan het filter geblokkeerd raken, waardoor er materiële schade aan het apparaat ontstaat.

- Reinig de filterzeef regelmatig (minstens elke 2 weken), zoals verderop is beschreven.
- Gebruik het apparaat nooit zonder dat de filterzeef is geplaatst omdat hierdoor de verdamp(er) in het apparaat vuil kan worden.

- ▶ Druk op de toets  of  om het apparaat uit te schakelen.
- ▶ Trek de stekker uit het stopcontact.
- ▶ Verwijder de bovenste en onderste filterzeef uit het apparaat.
- ▶ Gebruik een stofzuiger om stof uit de filterzeef te zuigen.

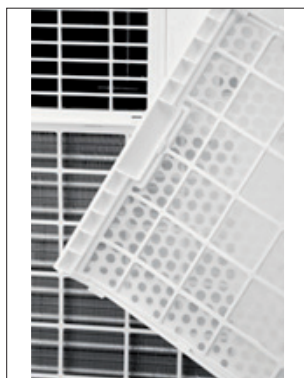

Afb. 18 – Filterzeef

- ▶ Draai de filterzeef om en spoel de filterzeef schoon onder stromend water. Laat het water in tegengestelde richting van de luchtstroom door de filterzeef stromen.
- ▶ Leg de filterzeef neer en laat deze volledig drogen aan de lucht.

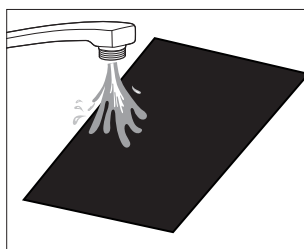

Afb. 19 – Filterzeven reinigen

## **WAARSCHUWING!**

### **Gevaar voor letsel!**

Bij het plaatsen van de filterzeef bestaat risico op snijwonden door contact met de scherpe randen van de verdamper.

- Raak de scherpe randen van de verdamper niet aan met blote handen.

- ▶ Plaats de gedroogde filterzeef weer in het apparaat.

## **11. Langdurig niet-gebruik en opslag**





Wanneer het apparaat gedurende langere tijd niet wordt gebruikt, moet het schoon en volledig droog zijn.

## **LET OP!**

### **Schade aan het apparaat!**

De verdamper binnenin het apparaat moet vóór het opslaan worden gedroogd om schade aan de component of schimmelvorming te vermijden.

- Schakel het apparaat uit en haal de netstekker uit het stopcontact.
- Leeg het condensaatreservoir en reinig het apparaat zoals beschreven in "Reiniging".
- Plaats het apparaat enkele dagen op een droge, goed geventileerde plaats om te drogen of schakel gedurende enkele uren de ventilatiemodus in tot de condensaatvoer droog is.

- ▶ Druk op de toets  of  **APPARAAT IN-/UITSCHAKELEN** om het apparaat in te schakelen.
- ▶ Kies de ventilatiemodus op de airco of op de afstandsbediening. Het controlelampje  brandt.
- ▶ Laat het apparaat enkele uren werken in de ventilatiemodus, zodat het van binnen volledig droogt.
- ▶ Druk op de toets  of  **APPARAAT IN-/UITSCHAKELEN** om het apparaat uit te schakelen.
- ▶ Haal de stekker uit het stopcontact.
- ▶ Verwijder de luchtafvoerslang en de raamafdichting.
- ▶ Verwijder en reinig de filterzeef en laat deze daarna volledig drogen.
- ▶ Plaats de filterzeef weer in het daarvoor bestemde frame in de behuizing.
- ▶ Haal de batterijen uit de afstandsbediening.
- ▶ Bewaar het apparaat en de accessoires indien mogelijk in de originele verpakking en in een donkere, geventileerde, droge en vorstvrije binnenruimte.
- ▶ Plaats het apparaat in een ruimte zonder continu werkende warmtebronnen (zoals open vuur, gasapparaat of elektrische verwarming).

DE

FR

NL

ES

IT

EN

## 12. Technische gegevens

Airco	
Model	MD 37731
Voedingsspanning	220-240 V~ 50 Hz
Nominaal opgenomen vermogen	1005 watt
Zekering	3,15 A
Koelvermogen	9000 BTU
Koelmiddel	R290
Koelmiddelhoeveelheid	180 g
Vermogensstanden	2
Maximale ruimte	ca. 32 m <sup>2</sup>
Luchtstroom	340 m <sup>3</sup> /u
Ontvochtigingscapaciteit	ca. 1 l/u
Afmetingen (b x h x d)	30 x 69 x 29 cm
Gewicht	ca. 22 kg
Geluidsniveau tijdens gebruik	≤ 65 dB(A)
Afstandsbediening	2 x microbatterij, type AAA, LR03, 1,5 V (meegeleverd) Bereik: ca. 6 m
	

## 13. Productinformatieblad

	Sym-bool	Waarde	Een-heid
Benaming door fabrikant	MD 37731		
Nominaal vermogen in koelmodus	P <sub>rated</sub>	2,637	kW
Nominaal opgenomen vermogen in koelmodus	P <sub>EER</sub>	1,005	kW
Nominale prestatiecoëfficiënt in koelmodus	EERd	2,62	

	Sym- bool	Waarde	Een- heid
Opgenomen vermogen in bedrijfstoestand "Temperatuurregelaar uit"	$P_{TO}$	--	
Opgenomen vermogen in stand-bymodus	$P_{SB}$	0,5	W
Stroomverbruik van éénkanaals-/tweekanaals-air- conditioners (afzonderlijke specificatie voor koelmo- dus en verwarmingsmodus)	DD: $Q_{DD}$ SD: $Q_{SD}$	N/A 1,003	kWh/h
Geluidsvermogeniveau	$L_{WA}$	65	dB(A)
Aardopwarmingsvermogen	GWP	3	
Contactadres voor meer informatie:	medion GmbH, Am Zehnthof 77, 45307 Essen, Duitsland		

## 14. EU-conformiteitsinformatie

 Hiermee verklaart medion GmbH dat het type radiografische apparatuur MD 37731 voldoet aan richtlijn 2014/30/EU [evenals de richtlijn 2014/35/EU, de richtlijn 2009/125/EG (codesignrichtlijn) en de richtlijn 2011/65/EU (RoHS-richtlijn)]. Ga voor de volledige tekst van de EU-conformiteitsverklaring naar: [www.medion.com/conformity](http://www.medion.com/conformity).

## 15. Afvalverwerking



### VERPAKKING

Het apparaat zit ter bescherming tegen transportschade in een verpakking. Verpakkingen zijn gemaakt van materialen die milieuvriendelijk kunnen worden afgevoerd en vakkundig kunnen worden gerecycled.



Let op de volgende markering van verpakkingsmateriaal bij het scheiden van afval met de afkortingen (a) en nummers (b):

1-7: kunststoffen/20-22: papier en karton/80-98: composietmaterialen



(Alleen voor Frankrijk)

Met het 'Triman'-symbool wordt de gebruiker geïnformeerd dat het product recyclebaar is, onder een uitgebreid systeem voor producentenverantwoordelijkheid valt en dat in Frankrijk een sorteerinstructie van toepassing is.



### APPARAAT

Afgedankte apparaten met het hiernaast afgebeelde symbool mogen niet bij het gewone huishoudelijke afval worden gedeponerd.

Volgens richtlijn 2012/19/EU moet het apparaat aan het einde van de levensduur op een passende manier worden afgevoerd.

Hierbij worden voor hergebruik geschikte stoffen in het apparaat gerecycled, zodat belasting van het milieu en negatieve gevolgen voor de menselijke gezondheid worden voorkomen.

Geef het afgedankte apparaat af bij een inzamelpunt voor elektronisch afval of bij een afvalsorteercentrum.

Neem voor meer informatie contact op met de lokale afvalverwerkingsdienst of met uw gemeente.



---

Het koudemiddel R290 mag niet in het milieu terechtkomen.

---



## BATTERIJEN

Alle batterijen met het hiernaast afgebeelde symbool mogen niet bij het gewone huishoudelijke afval worden gedeponneerd.

Overeenkomstig verordening 2023/1542 moeten batterijen aan het einde van hun levensduur op de juiste manier worden afgedankt.

Deze kunnen giftige zware metalen bevatten en zijn onderworpen aan de voorschriften m.b.t. het verwerken van gevaarlijk afval.

De chemische symbolen van de zware metalen zijn als volgt:

Cd = cadmium, Hg = kwikzilver, Pb = lood.

U bent wettelijk verplicht om oude batterijen en accu's na gebruik terug te geven. Lever daarom gebruikte batterijen en accu's gratis in bij een winkelier of een gemeentelijk inzamelpunt.

Batterijen en accu's kunnen stoffen bevatten die schadelijk zijn voor de menselijke gezondheid en het milieu. Alleen bij het gescheiden verzamelen en recyclen van oude batterijen en accu's kunnen de negatieve gevolgen worden vermeden.

Wees bijzonder voorzichtig bij de omgang met lithiumhoudende batterijen en accu's, omdat bij ondeskundig gebruik een verhoogde kans op brand bestaat. Plak daarom de polen af om een externe kortsluiting te vermijden.

Gebruik batterijen met lange levensduur of accu's om het ontstaan van afval door oude batterijen te verminderen.

Neem de instructies m.b.t. het bewaren in acht en vermijd het volledig leeglopen en opladen van de accu, zodat deze langer meegaat.

Daarnaast mag u batterijen of elektrische en elektronische apparaten met batterijen of accu's niet in de openbare ruimte achterlaten om zwerfvuil te voorkomen. Ga na welke mogelijkheden er zijn om batterijen te hergebruiken in plaats van ze weg te gooien, bijvoorbeeld door de batterij te repareren.

## 16. Service-informatie

Wanneer uw apparaat niet zoals gewenst of verwacht functioneert, neem dan contact op met onze klantenservice. U heeft verschillende mogelijkheden, om met ons contact op te nemen:

- In onze Service-Community vindt u andere gebruikers en onze medewerkers en daar kunt u uw ervaringen uitwisselen en uw kennis delen.  
U vindt onze Service-Community onder [community.medion.com](https://community.medion.com).
- U kunt natuurlijk ook ons contactformulier gebruiken onder [www.medion.com/contact](https://www.medion.com/contact).
- En bovendien staat ons serviceteam ook via de klantenservice of per post ter beschikking.

Nederland	
Openingstijden klantenservice	Klantenservice
Ma - vr: 08.30 - 17.00 uur	☎ 0900 - 23 52 534
Buiten deze tijden kunt u op het genoemde nummer te allen tijde gebruik maken van onze voicemaildienst met terugbeloptie.	
België & Luxemburg	
Openingstijden klantenservice	Klantenservice (België)
Ma - vr: 09:00 - 19:00	☎ 02 200 61 98
	Klantenservice (Luxemburg)
	☎ 800 278 99
Serviceadres	
<b>MEDION B.V.</b> <b>John F.Kennedylaan 16a</b> <b>5981 XC Panningen</b> <b>Nederland</b>	



Deze en vele andere gebruiksaanwijzingen staan ter beschikking om te downloaden via het serviceportaal [www.medionservice.com](http://www.medionservice.com).

Om redenen van duurzaamheid hebben wij geen gedrukte garantievoorwaarden. U vindt onze garantievoorwaarden ook in ons serviceportaal.

Ook kunt u de QR-code hiernaast scannen en de gebruiksaanwijzing via het serviceportaal downloaden op uw mobiele eindapparaat.

## 17. Colofon

Copyright 2026

Stand: 09. maart 2026

Alle rechten voorbehouden.

Deze gebruiksaanwijzing is auteursrechtelijk beschermd.

Verveelvoudiging in mechanische, elektronische of welke andere vorm dan ook zonder schriftelijke toestemming van de fabrikant is verboden.

Het copyright berust bij de firma:

**medion GmbH**  
**Am Zehnthof 77**  
**45307 Essen**  
**Duitsland**

Houd er rekening mee dat het bovenstaande adres geen retouradres is. Neem eerst contact op met onze klantenservice.

# Índice

<b>1. Información acerca de este manual de instrucciones .....</b>	<b>109</b>
1.1. Explicación de los símbolos .....	109
<b>2. Uso conforme a lo previsto.....</b>	<b>109</b>
<b>3. Indicaciones de seguridad.....</b>	<b>110</b>
3.1. Alimentación eléctrica .....	110
3.2. Indicaciones sobre el refrigerante .....	112
3.3. Peligros específicos del producto.....	114
3.4. Emisiones de ruido.....	115
3.5. Almacenamiento/transporte .....	115
3.6. Manipulación de las pilas.....	115
<b>4. Volumen de suministro .....</b>	<b>116</b>
<b>5. Vista general del aparato .....</b>	<b>117</b>
<b>6. Preparación/instalación del aparato.....</b>	<b>120</b>
6.1. Montaje de la manguera de salida de aire.....	121
6.2. Montaje del kit para ventanas .....	122
6.3. Ajuste de las láminas en la salida de aire.....	125
6.4. Colocación de las pilas en el mando a distancia .....	125
<b>7. Manejo.....</b>	<b>126</b>
7.1. Encendido/apagado del aparato .....	126
7.2. Selección del modo de funcionamiento.....	126
7.3. Ajuste del temporizador.....	128
7.4. Bloqueo de teclas.....	128
7.5. Vaciado del depósito de agua condensada .....	129
7.6. Montaje de la manguera de desagüe de agua condensada .....	129
<b>8. Funciones de seguridad .....</b>	<b>130</b>
8.1. Descongelación automática.....	130
8.2. Protección contra sobrecarga.....	130
<b>9. Solución de problemas.....</b>	<b>130</b>
<b>10. Limpieza .....</b>	<b>133</b>
10.1. Limpieza de los filtros .....	134
<b>11. Largos periodos de no utilización y almacenamiento .....</b>	<b>135</b>
<b>12. Datos técnicos.....</b>	<b>136</b>
<b>13. Ficha de datos del producto .....</b>	<b>136</b>
<b>14. Información de conformidad UE .....</b>	<b>137</b>
<b>15. Eliminación .....</b>	<b>137</b>
<b>16. Informaciones de asistencia técnica.....</b>	<b>139</b>
<b>17. Aviso legal.....</b>	<b>139</b>

DE

FR

NL

ES

IT

EN



# 1. Información acerca de este manual de instrucciones



Muchas gracias por haber elegido nuestro producto. Le deseamos que disfrute con este aparato.

Antes de la puesta en servicio, lea atentamente las indicaciones de seguridad y todo el manual. Tenga en cuenta las advertencias que aparecen en el propio aparato y en el manual de instrucciones.

Mantenga siempre a mano el manual de instrucciones. En caso de que venda o transfiera el aparato, es imprescindible que entregue también este manual de instrucciones, ya que constituye una parte esencial del producto.

## 1.1. Explicación de los símbolos

Si una parte de texto está marcada con uno de los siguientes símbolos de advertencia, deberá evitarse el peligro descrito en el texto para prevenir las posibles consecuencias indicadas en él.



### ¡PELIGRO!

Advertencia de peligro de muerte inminente.



### ¡ADVERTENCIA!

Advertencia de posible peligro de muerte o de lesiones graves irreversibles.



### ¡ADVERTENCIA!

Advertencia de peligro por descarga eléctrica.



### ¡ADVERTENCIA!

Advertencia de peligro por materiales inflamables o fácilmente inflamables.



### ¡ATENCIÓN!

Advertencia de posibles lesiones de grado medio o leve.



### ¡AVISO!

Respete las indicaciones para evitar daños materiales.



Información más detallada para el uso del aparato.



¡Lea el manual de instrucciones antes de utilizar el aparato!



¡Observe las instrucciones de reparación!



Símbolo de puesta a tierra de protección (clase de protección I)

## 2. Uso conforme a lo previsto

Este aparato sirve para refrigerar el aire ambiente en espacios cerrados.

Este aparato ha sido diseñado exclusivamente para el uso particular y no está indicado para fines comerciales/industriales.

Tenga en cuenta que cualquier uso indebido del aparato conlleva la pérdida de la garantía:

- ▶ No modifique el aparato sin nuestro consentimiento. Utilice exclusivamente aparatos suplementarios suministrados o autorizados por nosotros.
- ▶ Utilice exclusivamente accesorios y recambios suministrados o autorizados por nosotros.
- ▶ Tenga en cuenta toda la información contenida en este manual de instrucciones, especialmente las indicaciones de seguridad. Cualquier otro uso se considerará contrario al uso previsto y puede provocar daños materiales o personales.

### 3. Indicaciones de seguridad

- El aparato y los accesorios se deben guardar en un lugar fuera del alcance de los niños.
- Este aparato puede ser utilizado por niños a partir de 8 años y por personas con disminución de sus facultades físicas, sensoriales o psíquicas o por personas que no tengan la suficiente experiencia o conocimiento, siempre y cuando lo hagan bajo supervisión o se les haya instruido sobre la manipulación segura del aparato y hayan comprendido los peligros resultantes.
- Los niños no deben jugar con el aparato.
- La limpieza y el mantenimiento que debe realizar el usuario no deben ser ejecutados por niños.
- Los niños no son conscientes de los posibles peligros derivados de la manipulación de aparatos eléctricos. Al utilizar el aparato, tenga especial cuidado si hay niños cerca.

- Mantenga alejados del aparato y del cable de conexión a los niños menores de 8 años.

#### 3.1. Alimentación eléctrica



**¡ADVERTENCIA!**

**¡Riesgo de descarga eléctrica/cortocircuito!**

**to!**

Existe riesgo de descarga eléctrica/cortocircuito debido a las piezas conductoras de electricidad.

- No sumerja el aparato en agua u otros líquidos ni lo enjuague con agua, ya que se podría producir una descarga eléctrica.
- Conecte el aparato exclusivamente a una toma de corriente debidamente instalada y accesible que se encuentre cercana al lugar de instalación. La tensión de alimentación local debe corresponderse con los datos técnicos del aparato.
- Desenchufe el aparato de la toma de corriente en los siguientes casos:
  - cuando limpie el aparato;
  - cuando no lo vaya a utilizar más;

- cuando no lo esté vigilando;
- cuando haya tormenta.
- Tire siempre de la clavija de enchufe y no del cable de alimentación.
- No coloque el aparato cerca de un lavabo o fregadero ni lo exponga a gotas o salpicaduras de agua.
- Utilice el aparato únicamente en interiores.
- Asegúrese de que el cable de alimentación no entre en contacto con objetos o superficies calientes.
- No ponga en marcha el aparato si este o el cable de alimentación presentan daños visibles o si el aparato se ha caído.
- Antes de utilizarlo por primera vez y después de cada uso, compruebe si hay daños en el aparato o en el cable de alimentación.
- Desenrolle el cable de alimentación por completo.
- No doble ni aplaste el cable de alimentación.
- Si detecta daños de transporte, diríjase de inmediato al servicio técnico.
- En ningún caso realice cambios en el aparato usted mismo. No intente abrir ni reparar ningún componente del aparato usted mismo.
- Encargue la reparación del cable de alimentación solo a un taller cualificado para ello o diríjase a nuestro servicio de asistencia técnica para evitar peligros.
- Nunca toque la clavija de enchufe con las manos húmedas o mojadas.
- No exponga el aparato a condiciones extremas. Se debe evitar lo siguiente:
  - una alta humedad del aire o humedad en general;
  - temperaturas extremadamente altas o bajas;
  - la radiación solar directa;
  - fuego abierto;
  - oscilaciones mecánicas o golpes;
  - carga excesiva de polvo;
  - falta de ventilación, p. ej., en el armario o en un estante para libros.
- Asegúrese de que el aparato esté apagado antes de enchufar la clavija de enchufe.

- Nunca desenchufe la clavija de enchufe de la toma de corriente con el aparato en funcionamiento.
- No utilice enchufes múltiples.
- Apague el aparato de inmediato y desenchufe la clavija de enchufe si percibe un olor desagradable (olor a quemado).
- No utilice productos de limpieza inflamables.
- No utilice otros medios para acelerar el proceso de descongelación o para la limpieza que no sean los recomendados por el fabricante.
- Asegúrese de que no se pueda tropezar con el cable de alimentación; no utilice cables de prolongación.
- Coloque el aparato en posición vertical sobre una superficie firme y plana.
- Coloque el aparato únicamente sobre el suelo.
- No utilice el aparato sin los filtros colocados.

### 3.2. Indicaciones sobre el refrigerante

El refrigerante R290 utilizado en este aparato no tiene efectos

perjudiciales para la capa de ozono (ODP o potencial de agotamiento del ozono), tiene un efecto invernadero insignificante (GWP o potencial de calentamiento global) y está disponible en todo el mundo. Gracias a sus propiedades energéticas eficientes, el R290 resulta muy adecuado como refrigerante para esta aplicación. Debido a la elevada inflamabilidad del refrigerante, deben tenerse en cuenta medidas de precaución especiales.



**¡ADVERTENCIA!**

**¡Peligro de incendio!**

El sistema de refrigeración del aparato contiene el refrigerante natural propano R290.

- No dañe el circuito de refrigerante.
- Durante el funcionamiento, el almacenamiento y la instalación, la habitación deberá tener una superficie mínima de 7 m<sup>2</sup> para que, en caso de daños en el sistema de refrigeración, se garantice una cantidad de aire suficiente.

- Si, pese a todo, el sistema de refrigeración resultara dañado, ventile el espacio. Evacúe la sala. Evite llamas abiertas y fuentes de encendido. Antes de volver a utilizar el aparato, encargue su reparación a un técnico.
- No está permitido manipular el circuito de refrigeración. De hacerlo, se extinguirá la garantía.
- No utilice otros medios para acelerar el proceso de descongelación o para la limpieza que no sean los recomendados por el fabricante.
- Gas extremadamente inflamable: evite llamas abiertas, chispas y fuentes de encendido durante el uso, el mantenimiento y la eliminación del aparato.
- Contiene gas bajo presión y puede explotar en caso de calentamiento.
- En caso de incendio por escape de gas, no lo apague hasta que la fuga pueda repararse de forma segura.
- Para trabajos de reparación y mantenimiento (o bien trabajos con calor en el aparato): tenga a mano un extintor de polvo o CO<sup>2</sup> para emergencias.
- Guarde el aparato protegido de la radiación solar en un lugar bien ventilado.
- No retire símbolos de seguridad, adhesivos ni etiquetas del aparato y manténgalos legibles.
- Observe el cumplimiento de la legislación nacional en materia de gas.
- Utilice el aparato únicamente con el refrigerante R290 previsto.



## ¡ADVERTENCIA!

### ¡Daños materiales!

- Encargue los trabajos de mantenimiento y reparación en el circuito de refrigerante solo a un técnico cualificado según las especificaciones del fabricante.
- Para las instrucciones de reparación póngase en contacto con el servicio de asistencia técnica. Los componentes solo deben sustituirse por piezas de reparación idénticas.

### **3.3. Peligros específicos del producto**

- No introduzca los dedos ni ningún otro objeto en los orificios para la salida de aire.
- No utilice el aparato en una habitación en la que no haya posibilidad de que salgan los gases inflamables.
- No utilice el aparato en el baño ni en ningún otro entorno húmedo.
- Cuidado con el pelo largo: ¡podría ser succionado por la corriente de aire!
- Coloque y transporte siempre el aparato en posición vertical. Nunca ponga el aparato en funcionamiento en posición inclinada.
- No utilice esprays cerca del aparato.
- Nunca cubra las entradas ni salidas de aire.
- Si utiliza la manguera de desagüe de agua condensada en el orificio de desagüe de agua condensada, asegúrese de que la manguera esté correctamente colocada y de que no esté deformada ni doblada.
- Procure que cerca del aparato no cuelguen/haya tejidos como cortinas o similares que puedan engancharse en el aparato.
- No ponga en marcha el aparato sobre superficies irregulares ni cerca de escaleras. Evite que el aparato pueda volcar durante el funcionamiento (p. ej., debido a bordes en el suelo).
- No haga funcionar el aparato justo al lado de fuentes de calor como radiadores, acumuladores de calor, hornos u otros aparatos que generen calor.
- ¡Controle todas las atornilladuras y conexiones enchufables a intervalos periódicos!
- Apriete los tornillos sueltos y corrija la sujeción de las conexiones enchufables.
- No sostenga el aparato mientras esté en funcionamiento.
- No coloque ningún objeto sobre el aparato.
- No trepe ni se sienta sobre el aparato.
- Nunca utilice el aparato en zonas con peligro de

explosión. Por ejemplo, en estaciones de servicio, zonas de almacenamiento de combustibles o zonas en las que se procesan disolventes. El aparato tampoco se debe utilizar en entornos con aire contaminado de partículas (p. ej., polvo de harina o de serrín).

### 3.4. Emisiones de ruido

- El nivel de presión sonora del aparato es inferior a 66 dB (A).

### 3.5. Almacenamiento/transporte

- Procure transportar siempre el aparato en posición vertical. Después de un transporte, espere 24 horas hasta conectarlo a la red eléctrica y encenderlo para que el circuito de refrigerante pueda estabilizarse después del transporte.
- Antes del almacenamiento y el transporte, vacíe siempre el depósito colector de agua condensada y la manguera de desagüe de agua condensada.

### 3.6. Manipulación de las pilas

El mando a distancia funciona con pilas. Observe al respecto las siguientes indicaciones:

- Evite el contacto con el ácido de las pilas. En caso de contacto con la piel, los ojos o membranas mucosas, lave inmediatamente las zonas afectadas con abundante agua limpia y solicite de inmediato ayuda a un médico.
- Mantenga las pilas nuevas y usadas alejadas de los niños.
- No siga utilizando el mando a distancia si el compartimento de las pilas no cierra correctamente y manténgalo alejado de los niños.



**¡ADVERTENCIA!**

**¡Peligro de explosión!**

¡En caso de un cambio inadecuado de las pilas existe peligro de explosión!

- Sustituya las pilas solo por otras del mismo tipo o un tipo equivalente.
- Nunca intente recargar las pilas. ¡Existe peligro de explosión!
- Guarde las pilas en un lugar fresco y seco. El calor intenso directo puede dañar las

pilas. Por ello, no exponga el aparato a fuentes de calor intensas.

- No cortocircuite las pilas.
- No lance las pilas al fuego.
- Extraiga inmediatamente del aparato las pilas con fugas. Limpie los contactos antes de insertar pilas nuevas. ¡Existe peligro de quemaduras a causa del ácido de las pilas!
- Retire también las pilas gastadas del aparato.
- En caso de que no vaya a utilizar el aparato durante un periodo prolongado, extraiga las pilas.
- Antes de colocar las pilas, compruebe si los contactos en el aparato y en las pilas están limpios y, de ser necesario, límpielos.
- Básicamente deben utilizarse solo pilas nuevas del mismo tipo. Nunca mezcle pilas nuevas y usadas.
- Al insertar las pilas preste atención a la polaridad (+/–).

## 4. Volumen de suministro

 ¡PELIGRO!

### ¡Peligro de asfixia!

Las láminas de embalaje pueden tragarse o utilizarse de forma inadecuada con el consiguiente peligro de asfixia.

- Guarde todos los materiales de embalaje usados (láminas, bolsas de plástico, piezas de poliestireno, etc.) fuera del alcance de los niños.
- No deje que los niños jueguen con el embalaje.

- 
- ▶ Extraiga el producto del embalaje y retire todo el material de embalaje.
  - ▶ Compruebe que el suministro esté completo, y, si no fuera este el caso, avísenos dentro de un plazo de 14 días después de su compra.
  - ▶ Antes de cada uso, debe comprobarse si el aire acondicionado portátil presenta daños.

Con el paquete que ha adquirido recibirá lo siguiente:

- Aire acondicionado portátil MD 37731
- Ruedas articuladas (4 unidades, premon-tadas)
- Manguera de salida de aire, aprox. 1,6 m
- Adaptador para manguera de salida de aire
- Manguera de desagüe de agua condensada
- Kit para ventana
- Adaptador de kit para ventana
- Kit para ventanas extraíble para ventanas correderas
- Mando a distancia con 2 pilas micro, tipo AAA LR03 1,5 V
- Guía breve

## 5. Vista general del aparato

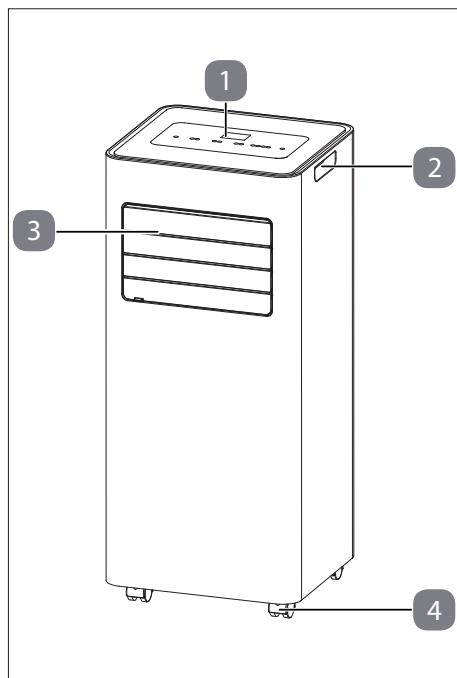

Fig. 1 – Parte delantera

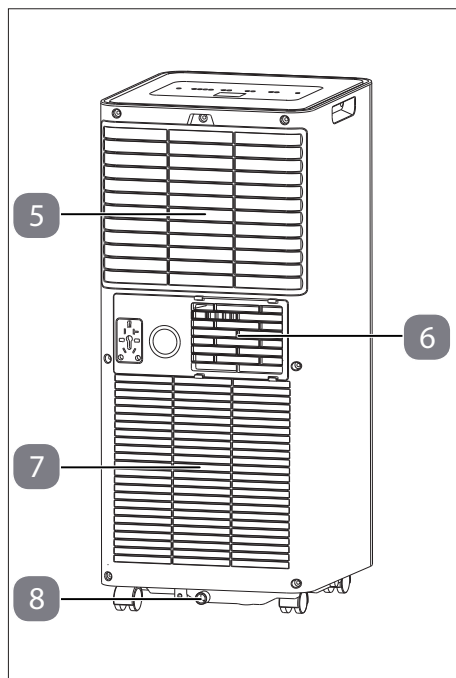

Fig. 2 – Parte trasera

1. Panel de control
2. Asa de transporte
3. Salida de aire con láminas regulables manualmente
4. Ruedas articuladas

5. Orificio de aspiración superior con filtro
6. Orificio de salida de aire
7. Orificio de aspiración inferior
8. Orificio de desagüe de agua condensada

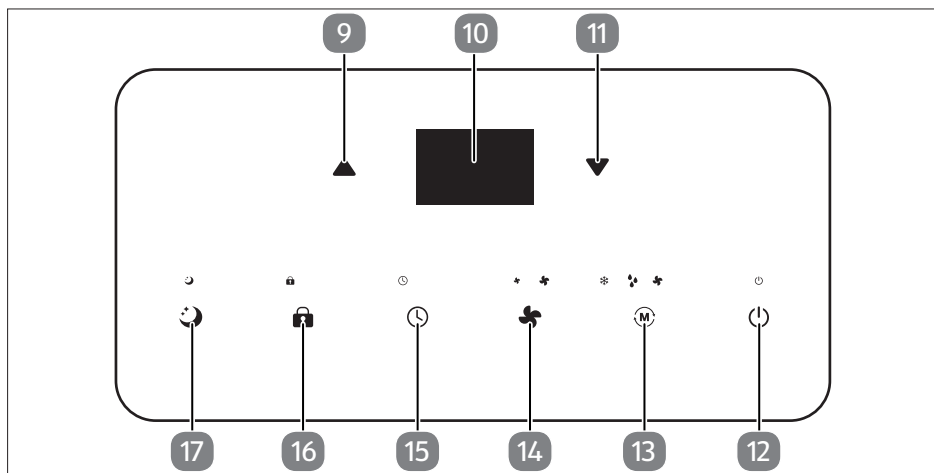

Fig. 3 – Panel de control

- |  |  |
|--|--|
| <p>9. ▲ Arriba: aumentar la temperatura/el temporizador / visualización</p> <p>10. Pantalla</p> <p>11. ▼ Abajo: reducir la temperatura/el temporizador</p> <p>12. ⏻ Encendido: encender/apagar el aparato</p> <p>13. Ⓜ Modo: seleccionar el modo de funcionamiento</p> | <p>14. 🌀 Velocidad: ajustar la velocidad del ventilador</p> <p>15. 🕒 Temporizador: ajustar el temporizador (inicio/parada automático)</p> <p>16. 🔒 Bloqueo: activar/desactivar el bloqueo de teclas</p> <p>17. 🌙 Nocturno: activar/desactivar el modo nocturno</p> |
|--|--|

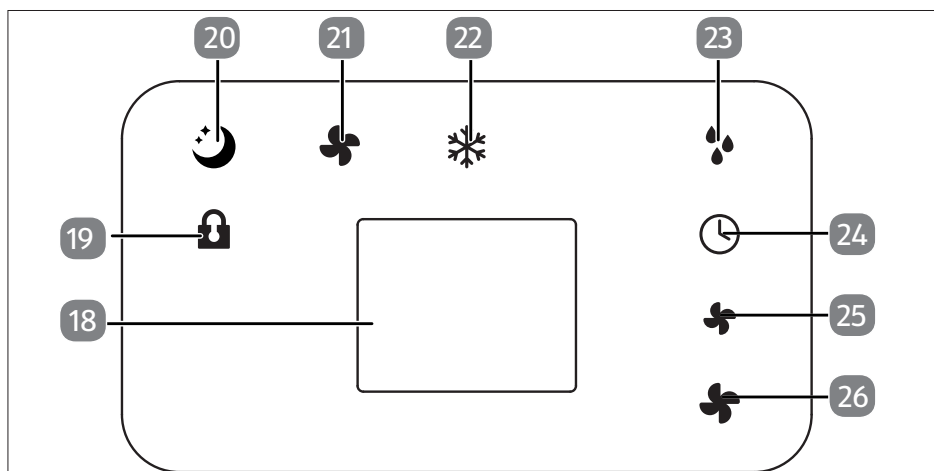

Fig. 4 – Indicaciones de la pantalla

- 18. Ventana de visualización
- 19.  Bloqueo de teclas activado
- 20.  Modo nocturno activado
- 21.  Modo de ventilador activado
- 22.  Modo de refrigeración activado
- 23.  Modo de deshumidificación activado
- 24.  Temporizador activado
- 25.  Velocidad baja del ventilador activada
- 26.  Velocidad alta del ventilador activada

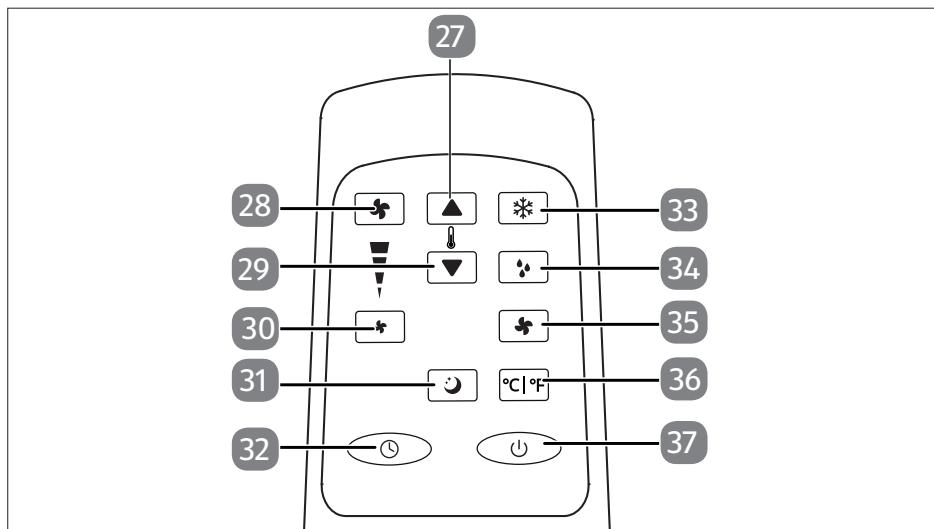













Fig. 5 – Mando a distancia

- 27.  Aumentar temperatura/temporizador
- 28.  Ajustar la velocidad alta del ventilador
- 29.  Reducir temperatura/temporizador
- 30.  Ajustar la velocidad baja del ventilador
- 31.  Activar modo nocturno
- 32.  Activar temporizador
- 33.  Activar modo de refrigeración
- 34.  Activar modo de deshumidificación
- 35.  Activar modo de ventilador
- 36.  Cambiar el tipo de indicación (°C o °F)
- 37.  Encender/apagar el aparato

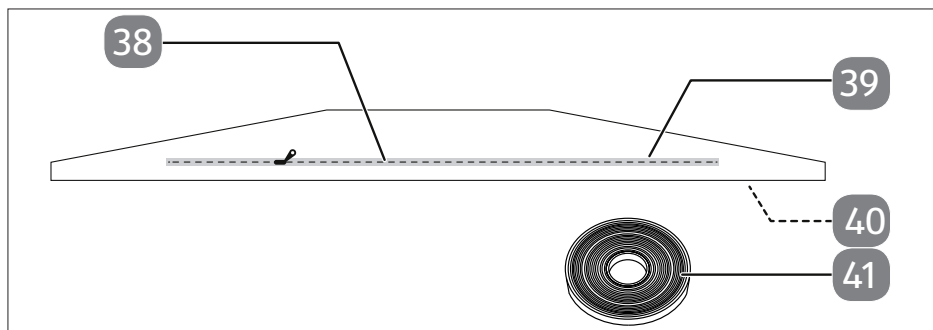

Fig. 6 – Kit para ventana

- 38. Cremallera
- 39. Junta de tela

- 40. Moldura de velcro (no visible, en el borde de la junta de tela)
- 41. Velcro

## 6. Preparación/instalación del aparato

- ▶ Retire todos los materiales de embalaje y compruebe si el aparato presenta algún posible daño antes de ponerlo en funcionamiento.

### ¡ADVERTENCIA!

#### ¡Peligro de incendio!

El sistema de refrigeración del aparato contiene el refrigerante natural propano R-290.

- Durante el funcionamiento, el almacenamiento y la instalación, la habitación deberá tener una superficie mínima de 7 m<sup>2</sup> para que, en caso de daños en el sistema de refrigeración, se garantice una cantidad de aire suficiente.
- Tenga en cuenta las indicaciones de seguridad en «Indicaciones sobre refrigerantes».

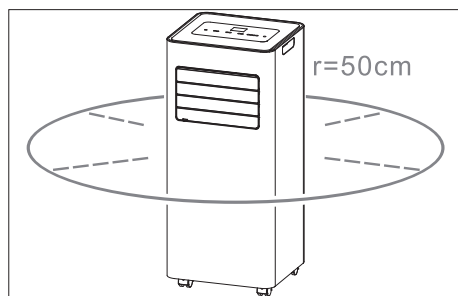

Fig. 7 – Distancias del aparato

- ▶ Coloque el aparato sobre una superficie firme y plana en una zona con al menos 50 cm de espacio libre alrededor del aparato para garantizar una buena circulación de aire.
- ▶ Antes de conectar el aparato, déjelo reposar en posición vertical durante al menos 24 horas.

- ▶ El aparato solo se debe poner en funcionamiento con una temperatura ambiente de entre 5 °C y 35 °C.
- ▶ Tenga en cuenta las indicaciones de «3.3. Peligros específicos del producto» en la página 114.

## 6.1. Montaje de la manguera de salida de aire

El aire que sale del aire acondicionado portátil debe dirigirse hacia el exterior para que pueda salir de la habitación.

No sustituya ni prolongue la manguera de salida de aire, ya que eso podría provocar un menor rendimiento o la desconexión del aparato como consecuencia de la baja contrapresión.

- ▶ Monte el adaptador para la manguera de salida de aire en el extremo de la manguera.

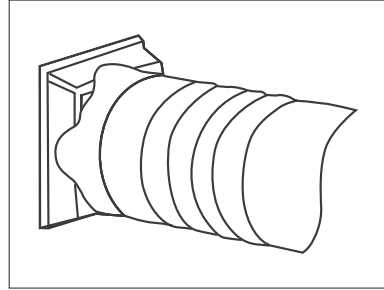

Fig. 8 – Montaje del adaptador para salida de aire

- ▶ Monte el adaptador del kit para ventana en el otro extremo de la manguera de salida de aire.

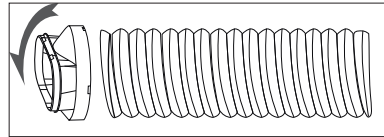

Fig. 9 – Montaje del adaptador de kit para ventana

- ▶ Adapte el kit para ventana al tamaño de su ventana. Puede montar el kit para ventana en una ventana basculante o en una ventana de buhardilla. Para más información, véase «6.2. Montaje del kit para ventana» en la página 122.
- ▶ Coloque el aparato cerca de una ventana o de una puerta. De ser necesario, tire con cuidado de la manguera de salida de aire. Es aconsejable que la manguera quede lo más corta posible.
- ▶ Pase la manguera de salida de aire, incluido el adaptador del kit para ventana, a través del orificio de la cremallera del kit.
- ▶ Cierre a continuación la cremallera tanto como sea posible.

- ▶ Cierra la ventana para fijar el kit a la ventana.
- ▶ De ser necesario, asegure el kit para ventana con cinta adhesiva. Para conseguir la máxima eficiencia, recomendamos sellar el hueco entre el adaptador y los laterales de la ventana.

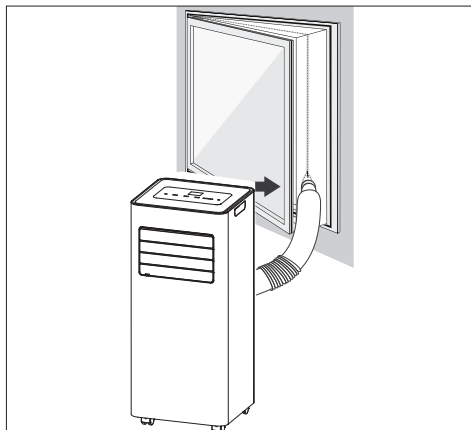

Fig. 10 – Instalación en la ventana

- ▶ Coloque la manguera de salida de aire en el orificio de salida de aire del climatizador.
- ▶ Ajuste la longitud de la manguera flexible de salida de aire. Evite doblar la manguera.

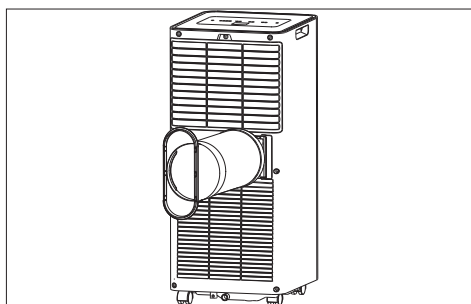

Fig. 11 – Posición de la manguera de salida de aire

- ▶ Coloque las láminas en la salida de aire (véase«6.3. Ajuste de las láminas en la salida de aire» en la página 125).
- ▶ Encienda el aparato.

## 6.2. Montaje del kit para ventanas

### 6.2.1. Montaje en ventanas abatibles y claraboyas



También puede utilizar el aparato sin el kit para ventana. En ese caso, saque la manguera de salida de aire por la ventana y cierre la ventana tanto como sea posible para que el aire caliente no pueda entrar.

Coloque el kit para ventana en la ventana para evitar la entrada de aire exterior y del aire de salida del climatizador.

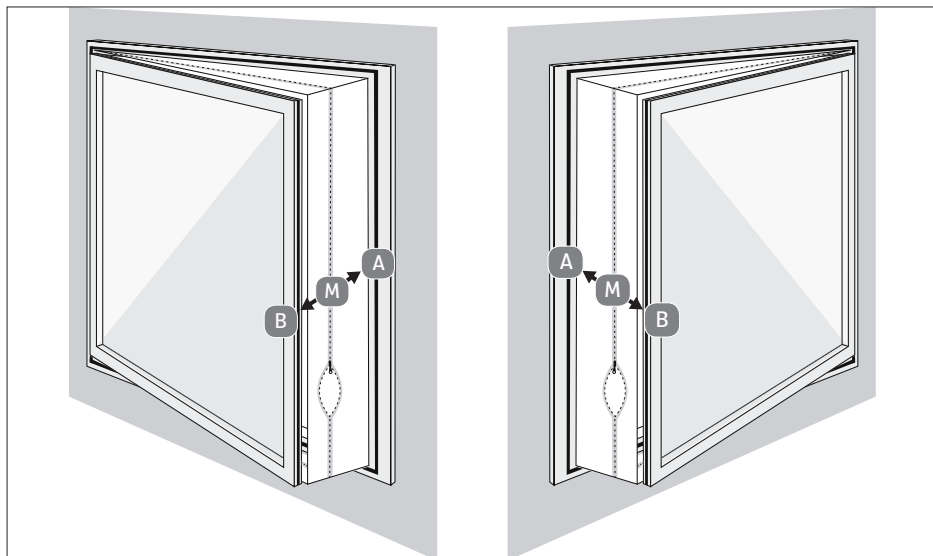

Fig. 12 – Instalación en ventanas oscilobatientes

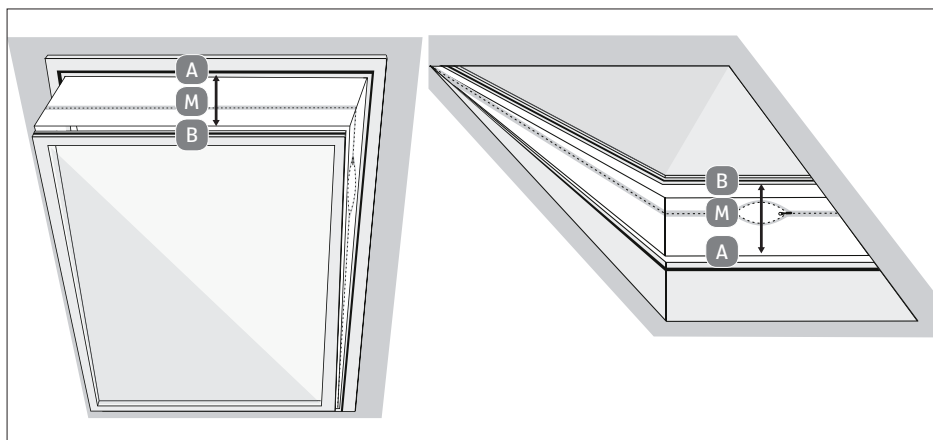

Fig. 13 – Instalación en ventanas de buhardilla

- ▶ Abra la ventana.
- ▶ Marque el centro (M) de la junta de tela de la ventana.
- ▶ Marque el centro del marco de la ventana.
- ▶ Pegue el velcro en el marco de la ventana basculante (en el interior, en el lado donde se encuentra la manilla), a aprox. 1 cm del borde.
- ▶ Fije primero el velcro en el lado (A) por completo y, a continuación, en el lado (B), empezando por el centro. A la hora de fijar el velcro, el punto (A) debe encontrarse exactamente enfrente del punto (B).
- ▶ Al cerrar la ventana debe procurarse que la junta de tela no quede aprisionada entre la hoja y el marco de la ventana.

- ▶ Abra la cremallera preferiblemente por las partes marcadas con una «S» y fije en ese punto la manguera de salida de aire.
- ▶ Tienda la manguera de salida de aire tan recta como sea posible.
- ▶ No doble la manguera de salida de aire.

## 6.2.2. Montaje en ventanas correderas



El kit para ventanas extraíble solo puede utilizarse en ventanas correderas.

- ▶ Afloje la tuerca de mariposa hasta que quede espacio suficiente entre la parte A del kit para ventanas y la corredera (**ver fig. 14, paso I**).
- ▶ Inserte las dos partes del kit para ventanas A y B entre sí, de modo que la corredera encaje en la ranura de la parte B del kit para ventanas. Ajuste el kit para ventanas al tamaño deseado juntando o separando el kit y vuelva a apretar la tuerca de mariposa (**ver fig. 14, paso II**).

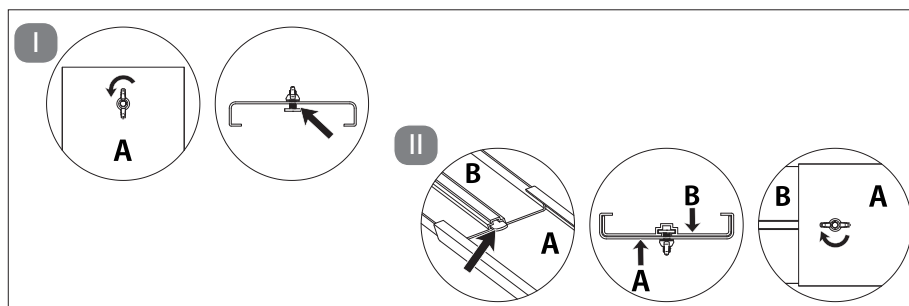

Fig. 14 – Adapte el tamaño del kit para ventanas

- ▶ Introduzca el kit para ventanas en la guía de la ventana corredera.
- ▶ Cierre la ventana para fijar el kit para ventanas en la ventana.
- ▶ Fije la manguera de salida de aire en la abertura del kit para ventanas.

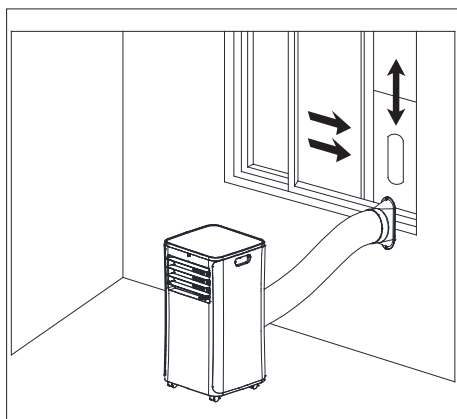

Fig. 15 – Ventanas correderas verticales

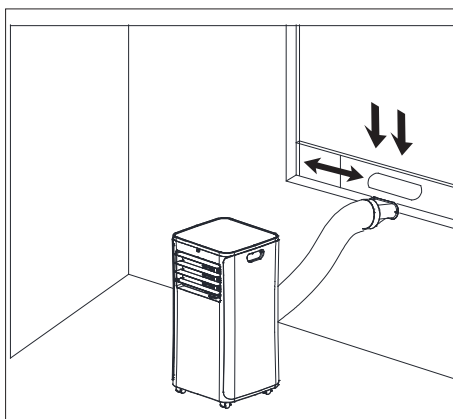

Fig. 16 – Ventanas correderas horizontales



Si es necesario, fije el kit para ventanas con cinta adhesiva para mejorar la estanqueidad.



También puede utilizar el aparato sin guía de ventana. Saque la manguera de salida de aire de la ventana y cierre la ventana tanto como sea posible para que el aire caliente no pueda entrar.

- ▶ Tienda la manguera de salida de aire tan recta como sea posible.
- ▶ No doble la manguera de salida de aire.

### 6.3. Ajuste de las láminas en la salida de aire

#### ¡ADVERTENCIA!

##### ¡Peligro de lesiones!

Peligro de sufrir cortes con las palas del rotor en movimiento.

- No introduzca los dedos ni ningún objeto en la carcasa a través de la rejilla de protección.
  - Apague el aparato y desenchufe la clavija de la toma de corriente antes de ajustar las láminas.
- ▶ Sujete el asa situada en la lámina inferior y muévela hacia arriba o hacia abajo para ajustar la posición deseada de las láminas.

### 6.4. Colocación de las pilas en el mando a distancia

El mando a distancia contiene dos pilas micro, tipo AAA LR03 1,5 V.

Si el aparato no responde o responde mal al mando a distancia, es necesario cambiar las pilas. Para ello, proceda tal y como se describe a continuación:

- ▶ Presione la palanca de bloqueo de la parte trasera del mando a distancia y retire la tapa del compartimento de las pilas.
- ▶ Saque ambas pilas del compartimento.
- ▶ Elimine las pilas usadas conforme a las disposiciones legales.
- ▶ Coloque dos pilas micro nuevas del tipo AAA LR03 1,5 V en el compartimento. Al hacerlo, preste atención a la polaridad correcta.
- ▶ Vuelva a poner la tapa hasta el tope en el mando a distancia.

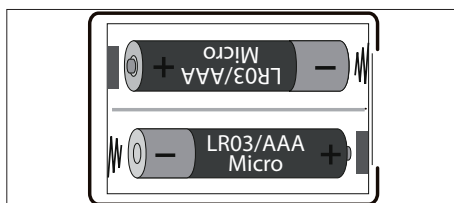

Fig. 17 – Compartimento de las pilas

## 7. Manejo

- ▶ Enchufe la clavija en una toma de corriente adecuada.



Una vez insertada la clavija, oirá una señal acústica. El aparato se encuentra en el modo Standby.

### 7.1. Encendido/apagado del aparato

- ▶ Pulse la tecla o **ENCENDER/APAGAR EL APARATO** para encender el aparato.
- ▶ Durante el funcionamiento, pulse de nuevo la tecla o **ENCENDER/APAGAR EL APARATO** para apagar el aparato.
- ▶ Tras el apagado, espere aprox. 3 minutos antes de volver a encender el aparato.

### 7.2. Selección del modo de funcionamiento

- ▶ Pulse la tecla **SELECCIONAR EL MODO OPERATIVO** en el climatizador para cambiar entre los modos operativos. El indicador luminoso cambia entre los distintos modos operativos.

Como alternativa puede seleccionar el modo operativo que desee a través del mando a distancia. Son posibles los siguientes modos operativos:

- **ACTIVAR EL MODO DE REFRIGERACIÓN**
- **ACTIVAR EL MODO DE VENTILADOR**
- **ACTIVAR EL MODO DE DESHUMIDIFICACIÓN**

#### 7.2.1. Modo de refrigeración

Este modo operativo sirve para enfriar el aire ambiente.

- ▶ Seleccione el modo de refrigeración en el climatizador o a través del mando a distancia. Se enciende el piloto de servicio .
- ▶ Pulse la tecla o **AUMENTAR TEMPERATURA/TEMPORIZADOR** para aumentar la temperatura.
- ▶ Pulse la tecla o **REDUCIR TEMPERATURA/TEMPORIZADOR** para reducir la temperatura.
- ▶ Pulse la tecla **AJUSTAR LA VELOCIDAD DEL VENTILADOR** para ajustar una velocidad del ventilador alta o baja.

Si la velocidad del ventilador es alta se enciende el piloto de servicio .

Si la velocidad del ventilador es baja se enciende el piloto de servicio .

Como alternativa puede seleccionar la velocidad del ventilador a través del mando a distancia. Son posibles las siguientes velocidades del ventilador:



- **AJUSTAR LA VELOCIDAD BAJA DEL VENTILADOR**
- **AJUSTAR LA VELOCIDAD ALTA DEL VENTILADOR**





El modo de refrigeración se desconecta automáticamente si la temperatura ambiente es inferior a la temperatura ajustada. El ventilador del aparato sigue funcionando. Cuando la temperatura ambiente sube, el modo de refrigeración vuelve a activarse.

### 7.2.2. Modo de ventilador

Este modo operativo sirve para hacer circular el aire ambiente, pero no para enfriarlo.

- ▶ Seleccione el modo de ventilador en el climatizador o a través del mando a distancia. Se enciende el piloto de servicio .
- ▶ Pulse la tecla  **AJUSTAR LA VELOCIDAD DEL VENTILADOR** para ajustar una velocidad del ventilador alta o baja.

Si la velocidad del ventilador es alta se enciende el piloto de servicio .

Si la velocidad del ventilador es baja se enciende el piloto de servicio .

Como alternativa puede seleccionar la velocidad del ventilador a través del mando a distancia. Son posibles las siguientes velocidades del ventilador:

-  **AJUSTAR LA VELOCIDAD BAJA DEL VENTILADOR**
-  **AJUSTAR LA VELOCIDAD ALTA DEL VENTILADOR**



En el modo de ventilador no es posible ajustar la temperatura ni el modo nocturno.

### 7.2.3. Modo de deshumidificación

Este modo operativo sirve para reducir la humedad en la habitación.

- ▶ Seleccione el modo de deshumidificación en el climatizador o a través del mando a distancia. Se enciende el piloto de servicio .
- ▶ Mantenga cerradas puertas y ventanas para conseguir un mejor rendimiento de deshumidificación.



La temperatura, el modo nocturno y la velocidad del ventilador no se pueden ajustar en el modo de deshumidificación.

### 7.2.4. Modo nocturno



En el modo nocturno se reduce la velocidad del ventilador y se atenúan los pilotos de servicio.

El modo nocturno únicamente puede activarse en el modo de refrigeración.



- ▶ Seleccione el modo de refrigeración en el climatizador o a través del mando a distancia. Se enciende el piloto de servicio .

- ▶ Pulse la tecla  o  **ACTIVAR EL MODO NOCTURNO** para activar el modo nocturno. Se enciende el piloto de servicio .





## 7.3. Ajuste del temporizador

### 7.3.1. Conexión automática

Puede fijar el margen de tiempo hasta la conexión automática en el modo Standby.



- ▶ Pulse la tecla  o  para ajustar el margen de tiempo deseado (entre 1 y 24 horas) hasta la conexión automática.

Se enciende el piloto de servicio  y «01» (=1 hora) parpadea en la pantalla.

- ▶ Pulse la tecla  o  **AUMENTAR TEMPERATURA/TEMPORIZADOR** para aumentar el temporizador.
- ▶ Pulse la tecla  o  **REDUCIR TEMPERATURA/TEMPORIZADOR** para reducir el temporizador.

Cuando la indicación de las horas deje de parpadear, el ajuste habrá finalizado.

El aparato se enciende automáticamente una vez transcurrido el tiempo ajustado.





- ▶ Para desconectar el temporizador, pulse de nuevo la tecla  o .
- El piloto de servicio  se apaga.

### 7.3.2. Desconexión automática

Cuando el aparato está encendido, puede fijar el margen de tiempo hasta el apagado automático.



- ▶ Pulse la tecla  o  para ajustar el margen de tiempo deseado (entre 1 y 24 horas).

Se enciende el piloto de servicio  y «01» (=1 hora) parpadea en la pantalla.

- ▶ Pulse la tecla  o  **AUMENTAR TEMPERATURA/TEMPORIZADOR** para aumentar el temporizador.
- ▶ Pulse la tecla  o  **REDUCIR TEMPERATURA/TEMPORIZADOR** para reducir el temporizador.

Cuando la indicación de las horas deje de parpadear, el ajuste habrá finalizado.

El aparato se apaga automáticamente una vez transcurrido el tiempo ajustado.

- ▶ Para desconectar el temporizador, pulse de nuevo la tecla  o .
- El piloto de servicio  se apaga.

## 7.4. Bloqueo de teclas

- ▶ Pulse y mantenga pulsada la tecla  durante aprox. 3 segundos para activar o desactivar el bloqueo de teclas.

El piloto de servicio  se enciende con el bloqueo de teclas activado.

Las teclas no responden si se accionan.

## 7.5. Vaciado del depósito de agua condensada

DE



### ¡ATENCIÓN!

FR

#### ¡Peligro de lesiones!

¡Peligro para la salud!

NL

- No beba nunca el líquido condensado.

ES



### ¡AVISO!

IT

#### ¡Daños materiales!

Existe la posibilidad de que se produzcan daños materiales por derrame accidental de líquido condensado.

EN

- No deje el aparato sin vigilancia cuando vacíe el depósito de agua condensada.

Durante la refrigeración, en el modo de deshumidificación y en caso de alta humedad del aire, el líquido condensado se acumula en climatizador. El depósito de agua condensada se debe controlar con frecuencia y vaciar cuando sea necesario.

- ▶ Apague el aparato.
- ▶ Retire el tapón del orificio de desagüe de agua condensada.
- ▶ Conecte la manguera de desagüe de agua condensada de forma correcta y asegúrese de que no quede doblada ni obstruida.
- ▶ Coloque la salida de la manguera sobre un desagüe o un recipiente adecuado (p. ej., un cubo).
- ▶ Asegúrese de que el líquido condensado pueda salir sin impedimentos del aparato.
- ▶ No sumerja la salida de la manguera de desagüe en agua, ya que, de lo contrario, podría crearse una «cámara de aire» en la manguera.

Para evitar la salida de agua condensada:

- ▶ Dado que la presión negativa del depósito de agua condensada en el interior del climatizador es grande, incline la manguera de desagüe hacia abajo en dirección al suelo (unos 20°).
- ▶ Coloque la manguera de desagüe recta para evitar el efecto de sifón en la manguera.

## 7.6. Montaje de la manguera de desagüe de agua condensada

Si el climatizador va a funcionar de forma continua o sin vigilancia, en el modo de deshumidificación y de refrigeración deberá conectarse la manguera de desagüe de agua condensada suministrada. De este modo, el líquido condensado se conduce automáticamente hasta un recipiente adecuado o un desagüe.

- ▶ Retire el tapón del orificio de desagüe de agua condensada.
- ▶ Conecte la manguera de desagüe de agua condensada de forma segura y correcta y asegúrese de que no quede doblada ni obstruida.
- ▶ Coloque la salida de la manguera de desagüe de agua condensada sobre un desagüe o depósito y asegúrese de que el agua pueda fluir sin impedimentos del aparato.
- ▶ No sumerja el extremo de la manguera en agua, ya que, de lo contrario, podría crearse una «cámara de aire» en la manguera.
- ▶ Para evitar la salida de agua, procure que la manguera tenga una inclinación mínima del 20 %.

- ▶ Asegure la manguera en el desagüe o el depósito para evitar una fuga de agua incontrolada, puesto que la presión de agua es muy fuerte y podría mover la manguera.

## 8. Funciones de seguridad

### 8.1. Descongelación automática

Si la temperatura ambiente es baja, durante el funcionamiento se puede formar hielo en el evaporador. En este caso, el aparato inicia la descongelación automáticamente y el indicador luminoso de encendido/apagado  parpadea.

- Si el aparato se encuentra en el modo de refrigeración o de deshumidificación, el sensor de temperatura ambiente detecta que la temperatura del serpentín del evaporador se encuentra por debajo de  $-1\text{ }^{\circ}\text{C}$ . Después de que el compresor haya detenido el funcionamiento durante 10 minutos o de que la temperatura del serpentín haya subido hasta  $7\text{ }^{\circ}\text{C}$ , la unidad vuelve a ponerse en funcionamiento en el modo de refrigeración.
- Si el aparato está funcionando en el modo de deshumidificación y el sensor de temperatura detecta que la temperatura del evaporador está por debajo de  $40\text{ }^{\circ}\text{C}$  y la diferencia de temperatura entre la temperatura interior del aparato y la temperatura ambiente es inferior a  $19\text{ }^{\circ}\text{C}$ , el aparato inicia la descongelación después de 20 minutos durante 5 minutos y el indicador luminoso de encendido/apagado  parpadea.

### 8.2. Protección contra sobrecarga

En caso de un corte de luz, el reinicio del compresor no se pone en marcha hasta pasados 3 minutos para proteger el compresor.

## 9. Solución de problemas

Si se produce un fallo en el aparato, compruebe primero si puede solucionar el problema con ayuda del siguiente resumen.

En ningún caso trate de reparar usted mismo los aparatos. Si fuera necesario reparar el aparato, póngase en contacto con nuestro Centro de servicio técnico o cualquier otro taller especializado autorizado.



Encargue los trabajos de mantenimiento y reparación en el circuito de refrigerante solo a un técnico cualificado según las especificaciones del fabricante.

Para las instrucciones de reparación póngase en contacto con el servicio de asistencia técnica. Los componentes solo deben sustituirse por piezas de reparación idénticas.

Problema	Posible causa	Solución
El aparato no funciona.	La clavija no está bien enchufada.	▶ Desenchúfela y vuelva a enchufarla.
	La toma de corriente con puesta a tierra está defectuosa.	▶ Compruebe la toma de corriente con puesta a tierra enchufando otro aparato.
	La temperatura ambiente es demasiado baja/alta.	▶ La temperatura ambiente debería estar entre 5 y 35 °C.
	La temperatura ambiente es más baja que la temperatura ajustada en el climatizador.	▶ Modifique la temperatura ajustada.
	La temperatura ambiente es demasiado baja para el modo de deshumidificación.	▶ Para el modo de deshumidificación, la temperatura ambiente debe ser superior a 17 °C.
El mando a distancia no funciona.	Las pilas no se han colocado correctamente.	▶ Coloque las pilas correctamente.
	Se encuentra a más de 5 metros del aparato.	▶ Reduzca la distancia hasta el aparato.
	Hay algún obstáculo entre el mando a distancia y el sensor de infrarrojos.	▶ Quite el obstáculo.
	El mando a distancia no está orientado hacia el sensor.	▶ Oriente el mando a distancia correctamente.
	Las pilas se han agotado.	▶ Cambie las pilas.

Problema	Posible causa	Solución
El aparato no enfría correctamente.	Hay alguna puerta o ventana abiertas por las que entra aire caliente en la habitación.	▶ Cierre las puertas y ventanas.
	Los filtros están muy sucios.	▶ Limpie los filtros como se indica en el apartado «Limpieza del filtro».
	El orificio de salida de aire está bloqueado.	▶ Deje al menos 50 cm de espacio en todas las direcciones alrededor del aparato para garantizar una ventilación suficiente.
	El modo operativo y la temperatura no se han ajustado correctamente.	▶ Ajuste el modo operativo y la temperatura correctamente.
	La manguera de salida de aire no está montada correctamente.	▶ Monte la manguera de salida de aire correctamente.
Sale agua del aparato.	El agua rebosa al mover el aparato.	▶ Vacíe el depósito de agua antes de transportar el aparato.
	La manguera de desagüe de agua condensada está doblada.	▶ Coloque la manguera recta.
El aparato hace mucho ruido.	El aparato se encuentra sobre una superficie irregular.	▶ Coloque el aparato sobre una superficie dura y plana.
	Hay piezas sueltas que vibran.	▶ Asegure y fije las piezas.
	El ruido suena a agua corriente.	▶ El ruido lo genera el refrigerante al fluir. Es normal.
El compresor no funciona.	La protección del modo de refrigeración está activa.	▶ Apague el aparato y espere 3 minutos antes de volver a encenderlo.
	La protección contra sobrecalentamiento está activa.	
Indicación de fallo E0	Fallo de comunicación entre la PCB principal y la PCB de la pantalla.	▶ Compruebe si el cable está dañado.

Problema	Posible causa	Solución
Indicación de fallo E1	Avería del sensor de temperatura ambiente.	► Compruebe la conexión. Limpie o cambie el sensor de temperatura. De ser necesario, póngase en contacto con el servicio técnico.
Indicación de fallo E2	Avería del sensor de temperatura del serpentín.	► Compruebe la conexión. Limpie o cambie el sensor de temperatura. De ser necesario, póngase en contacto con el servicio técnico.
Indicación de fallo Ft	Nivel de llenado de agua condensada demasiado alto	► Vacíe la bandeja colectora integrada; para ello, retire el tapón del orificio de desagüe de agua condensada y vacíe el agua condensada en un recipiente adecuado.

## 10. Limpieza

### ¡ADVERTENCIA!

#### ¡Peligro de descarga eléctrica!

Existe peligro de descarga eléctrica a causa de las piezas conductoras de electricidad.

- El aparato no se debe sumergir en agua u otros líquidos, ni enjuagarse con agua, dado que se podría producir una descarga eléctrica.
- Desenchufe la clavija de la toma de corriente antes de proceder a la limpieza.
- Procure que no penetren líquidos en el aparato.

### ¡ADVERTENCIA!

#### ¡Peligro de lesiones!

Existe peligro de corte con el filo de las palas del rotor en el interior de la carcasa.



- No desmonte el aparato para limpiar las palas del rotor.

### ¡AVISO!

#### ¡Daños en el aparato!

El uso inadecuado de productos de limpieza en el aparato puede dañar las superficies.

- No utilice disolventes ni productos de limpieza químicos, puesto que podrían dañar la superficie o las inscripciones del aparato.
- No utilice productos de limpieza agresivos, químicos o abrasivos ni estropajos.

- ▶ Pulse el botón  o  para apagar el aparato.
- ▶ Desenchufe el aparato de la toma de corriente.
- ▶ Limpie la carcasa únicamente con un trapo suave humedecido o un paño de cocina suave y fino.
- ▶ Humedezca el paño con agua jabonosa templada para eliminar la suciedad más difícil.
- ▶ Seque minuciosamente la carcasa antes de encender el aparato.

## 10.1. Limpieza de los filtros

### ¡AVISO!

#### ¡Daños en el aparato!

El polvo se acumula en los filtros y reduce la corriente de aire. La corriente de aire reducida disminuye la eficiencia del aparato. Si se acumula mucho polvo, el filtro puede bloquearse y se pueden producir daños en el aparato.

- Limpie los filtros con frecuencia (al menos cada 2 semanas) como se indica a continuación.
- Nunca ponga el aparato en funcionamiento sin los filtros colocados, ya que el evaporador que hay en el interior de la carcasa podría ensuciarse.



- ▶ Pulse el botón  o  para apagar el aparato.
- ▶ Desenchufe el aparato de la toma de corriente.
- ▶ Saque el filtro superior e inferior del aparato.
- ▶ Utilice una aspiradora para aspirar el polvo de los filtros.



Fig. 18 – Filtros

- ▶ Deles la vuelta a los filtros y lávelos con agua corriente. Deje que el agua fluya en el sentido contrario a la dirección de paso del aire a través del filtro.
- ▶ Deje los filtros a un lado y deje que se sequen por completo al aire.

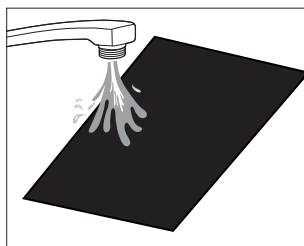

Fig. 19 – Limpieza de los filtros

## ¡ADVERTENCIA!

### ¡Peligro de lesiones!

Existe peligro de cortes si se entra en contacto con la superficie afilada del evaporador al colocar los filtros.

- No toque la superficie afilada del evaporador con las manos desnudas.

▶ Vuelva a colocar el filtro una vez seco en el aparato.

## 11. Largos períodos de no utilización y almacenamiento





Si el aparato no se va a utilizar durante un periodo largo de tiempo, deberá limpiarse y dejarse secar por completo.

## ¡AVISO!

### ¡Daños en el aparato!

El evaporador del interior del aparato debe secarse antes del almacenamiento para evitar daños en componentes o la formación de moho.

- Apague el aparato y desenchúfelo de la toma de corriente.
- Vacíe el depósito de agua condensada y limpie el aparato como se indica en «Limpieza».
- Coloque el aparato en un lugar seco y bien ventilado durante varios días para que se seque o póngalo en funcionamiento en el modo de ventilador durante varias horas hasta que el drenaje del condensado esté seco.

- ▶ Pulse la tecla  o  **ENCENDER/APAGAR EL APARATO** para encender el aparato.
- ▶ Seleccione el modo de ventilador en el climatizador o a través del mando a distancia. Se enciende el piloto de servicio .
- ▶ Deje el aparato en funcionamiento en el modo de ventilador durante varias horas para que el interior se seque por completo.
- ▶ Pulse la tecla  o  **ENCENDER/APAGAR EL APARATO** para apagar el aparato.
- ▶ Desenchufe la clavija de la toma de corriente.
- ▶ Retire la manguera de salida de aire y el kit para ventana.
- ▶ Quite y limpie los filtros y deje que se sequen a continuación por completo.
- ▶ Vuelva a colocar los filtros en los bastidores de la carcasa previstos para tal fin.
- ▶ Saque las pilas del mando a distancia.
- ▶ Guarde el aparato con sus accesorios, a ser posible en el embalaje original, en un lugar oscuro, ventilado, seco y protegido de las heladas.
- ▶ Guarde el aparato en un lugar en el que no haya fuentes de calor en funcionamiento continuo (p. ej., llamas abiertas, aparato de gas o calefacción eléctrica).

DE

FR

NL

ES

IT

EN

## 12. Datos técnicos

Climatizador	
Modelo	MD 37731
Alimentación de tensión	220-240 V~ 50 Hz
Potencia nominal de entrada	1005 vatios
Fusible	3,15 A
Potencia frigorífica	9000 BTU
Refrigerante	R290
Cantidad de refrigerante	180 g
Niveles de potencia	2
Tamaño máximo de la habitación	aprox. 32 m <sup>2</sup>
Caudal de aire	340 m <sup>3</sup> /h
Potencia de deshumidificación	aprox. 1 l/h
Dimensiones (An x Al x P)	30 x 69 x 29 cm
Peso	aprox. 22 kg
Nivel de ruido en funcionamiento	≤ 65 dB(A)
Mando a distancia	2 pilas micro tipo AAA LR03 1,5 V (incluidas en el volumen de suministro) Alcance: aprox. 6 m
	

## 13. Ficha de datos del producto

	Símbolo	Valor	Unidad
Denominación del fabricante	MD 37731		
Potencia nominal en el modo de refrigeración	P <sub>rated</sub>	2,637	kW
Absorción de potencia nominal en el modo de refrigeración	P <sub>EER</sub>	1,005	kW

	Símbolo	Valor	Unidad
Coefficiente de potencia nominal en el modo de refrigeración	EERd	2,62	
Absorción de potencia en el modo de funcionamiento «Regulador de temperatura off»	$P_{TO}$	--	
Absorción de potencia en el modo de espera	$P_{SB}$	0,5	W
Consumo eléctrico de aparatos de aire acondicionado de uno/dos canales (indicación separada para el modo de refrigeración y el modo de calefacción)	DD: $Q_{DD}$ SD: $Q_{SD}$	N/A 1,003	kWh/h
Nivel de potencia sonora	$L_{WA}$	65	dB(A)
Potencial de calentamiento atmosférico	GWP	3	
Dirección de contacto para más información:	medion GmbH, Am Zehnthof 77, 45307 Essen, Alemania		

## 14. Información de conformidad UE

 Por la presente, medion GmbH declara que el tipo de equipo inalámbrico MD 37731 cumple la directiva 2014/30/UE [así como la directiva 2014/35/UE, la directiva 2009/125/CE (Directiva sobre diseño ecológico) y la directiva 2011/65/UE (Directiva sobre restricciones de sustancias peligrosas)]. El texto completo de la declaración de conformidad UE está disponible en la siguiente dirección de Internet: [www.medion.com/conformity](http://www.medion.com/conformity).

## 15. Eliminación



### EMBALAJE

El aparato se envía embalado para protegerlo de posibles daños durante el transporte. Los embalajes están hechos con materiales que pueden desecharse de forma respetuosa con el medioambiente y llevarse a un punto de reciclaje.



Observe la siguiente indicación de los materiales de embalaje al separar los residuos con las abreviaturas (a) y los números (b):  
1-7: plásticos/20-22: papel y cartón/80-98: materiales compuestos.



(Solo para Francia)

El símbolo «Triman» informa al consumidor de que el producto es reciclable, que está sujeto a un sistema ampliado de responsabilidad del fabricante y que en Francia se somete a una instrucción para la separación.



## APARATO

Los residuos eléctricos o electrónicos marcados con este símbolo no deben eliminarse con la basura doméstica normal.

De acuerdo con la Directiva 2012/19/UE, al final de su vida útil, el aparato debe llevarse a un punto de recogida de residuos adecuado.

De este modo, es posible reutilizar o reciclar los materiales y componentes reutilizables del aparato y evitar la contaminación del medioambiente y los efectos negativos en la salud de las personas.

Lleve el aparato usado a un punto de reciclaje o de recogida de aparatos eléctricos y electrónicos.

Para más información, diríjase a la empresa municipal de recogida de residuos o a las autoridades locales pertinentes.



---

El refrigerante R290 no debe liberarse en el medioambiente.

---



## PILAS

Las pilas marcadas con este símbolo no deben eliminarse con la basura doméstica normal.

De acuerdo con el Reglamento 2023/1542, las pilas deben llevarse a un punto de recogida de residuos adecuado al final de su vida útil.

Pueden contener metales pesados tóxicos y están sujetas a un tratamiento de residuos peligrosos.

Los símbolos químicos de los metales pesados son los siguientes:

Cd = cadmio, Hg = mercurio, Pb = plomo.

Usted tiene la obligación legal de devolver las pilas y las baterías gastadas después de su uso. Por lo tanto, devuelva las pilas y baterías usadas sin coste alguno a un minorista o a un punto de recogida municipal.

Las pilas y baterías pueden contener sustancias nocivas para la salud y el medioambiente. Los efectos negativos solo pueden evitarse si las pilas y baterías usadas se recogen y reciclan por separado.

Tenga especial cuidado al manipular pilas y baterías que contengan litio, ya que existe un mayor riesgo de incendio si se utilizan de forma incorrecta. Cubra los polos con cinta adhesiva para evitar un cortocircuito externo.

Utilice pilas de larga duración o baterías para reducir la generación de residuos de pilas usadas.

Siga las instrucciones de almacenamiento y evite descargar y recargar completamente la batería para prolongar su vida útil.

Además, no debe dejar pilas ni aparatos eléctricos y electrónicos con pilas o baterías en zonas públicas para evitar el abandono de basura. Compruebe qué opciones tiene para reutilizar las baterías en lugar de desecharlas, por ejemplo, repararlas.

## 16. Informaciones de asistencia técnica

En caso de que su aparato no funcione según deseado y esperado, diríjase en primer lugar a nuestro servicio de atención al cliente. Dispone de distintos medios para ponerse en contacto con nosotros:

- Si lo desea, también puede utilizar nuestro formulario de contacto que encontrará en [www.medion.com/contact](http://www.medion.com/contact).
- Por supuesto, nuestro equipo de asistencia técnica también está a su disposición a través de nuestra línea directa o por correo postal.

Horario	Hotline de posventa
Lu-Vi: 08:30-17:30	☎ (+34) 91 904 28 00
Dirección de asistencia técnica	
<p><b>MEDION Service Center</b>  <b>ENAME, S.A</b>  <b>Parque Industrial de Coimbrões, LOTE 4 E 5</b>  <b>São João de Lourosa</b>  <b>3500-618 VISEU</b>  <b>Portugal</b></p>	



Puede descargarse tanto este como muchos otros manuales de instrucciones a través del portal de servicio [www.medionservice.com](http://www.medionservice.com).

Por motivos de sostenibilidad, prescindimos de las condiciones de garantía impresas; también encontrará nuestras condiciones de garantía en nuestro portal de servicio posventa.

También puede escanear el código QR adjunto y cargar el manual de instrucciones en su dispositivo móvil a través del portal de servicio.

## 17. Aviso legal

Copyright 2026

Versión: 09. marzo 2026

Reservados todos los derechos.

Este manual de instrucciones está protegido por derechos de autor.

Queda prohibida la reproducción mecánica, electrónica o de cualquier otro tipo sin la autorización por escrito del fabricante.

El copyright pertenece a la empresa:

**medion GmbH**  
**Am Zehnthof 77**  
**45307 Essen**  
**Alemania**

Tenga en cuenta que la dirección indicada arriba no es una dirección para devoluciones. Póngase siempre primero en contacto con nuestro servicio de atención al cliente.



# Indice

<b>1. Informazioni relative alle presenti istruzioni per l'uso .....</b>	<b>143</b>
1.1. Spiegazione dei simboli .....	143
<b>2. Utilizzo conforme .....</b>	<b>143</b>
<b>3. Indicazioni di sicurezza .....</b>	<b>144</b>
3.1. Alimentazione elettrica .....	144
3.2. Indicazioni sul refrigerante .....	146
3.3. Pericoli specifici del prodotto .....	148
3.4. Emissioni acustiche .....	149
3.5. Conservazione/trasporto .....	149
3.6. Uso delle batterie.....	149
<b>4. Contenuto della confezione.....</b>	<b>150</b>
<b>5. Panoramica dell'apparecchio.....</b>	<b>151</b>
<b>6. Preparazione/regolazione dell'apparecchio .....</b>	<b>154</b>
6.1. Montaggio del tubo di scarico dell'aria.....	155
6.2. Montaggio del kit per finestra .....	156
6.3. Regolazione delle lamelle sull'apertura per la fuoriuscita dell'aria .....	159
6.4. Inserimento delle batterie nel telecomando .....	159
<b>7. Funzionamento .....</b>	<b>160</b>
7.1. Accensione/spengimento dell'apparecchio .....	160
7.2. Impostazione della modalità di funzionamento .....	160
7.3. Impostazione del timer .....	162
7.4. Blocco dei tasti .....	163
7.5. Svuotamento del serbatoio della condensa.....	163
7.6. Montaggio del tubo di scarico della condensa .....	163
<b>8. Funzioni di sicurezza .....</b>	<b>164</b>
8.1. Sbrinamento automatico .....	164
8.2. Protezione contro i sovraccarichi.....	164
<b>9. Risoluzione dei problemi .....</b>	<b>164</b>
<b>10. Pulizia .....</b>	<b>167</b>
10.1. Pulizia dei filtri .....	168
<b>11. Inutilizzo prolungato e conservazione.....</b>	<b>169</b>
<b>12. Dati tecnici.....</b>	<b>170</b>
<b>13. Scheda tecnica del prodotto.....</b>	<b>170</b>
<b>14. Informazioni sulla conformità UE .....</b>	<b>171</b>
<b>15. Smaltimento .....</b>	<b>171</b>
<b>16. Informazioni relative al servizio di assistenza .....</b>	<b>172</b>
<b>17. Note legali.....</b>	<b>174</b>



# 1. Informazioni relative alle presenti istruzioni per l'uso



Grazie per aver scelto il nostro prodotto. Ci auguriamo che sia di vostro gradimento.

Prima di utilizzare il prodotto, leggere attentamente le indicazioni di sicurezza e le presenti istruzioni nella loro interezza. Osservare le avvertenze riportate sull'apparecchio e nelle istruzioni per l'uso.

Tenere le istruzioni per l'uso sempre a portata di mano. Esse sono parte integrante del prodotto e, in caso di vendita o cessione dello stesso, devono essere consegnate al nuovo proprietario.



## AVVISO!

Seguire le indicazioni al fine di evitare danni materiali!



Ulteriori informazioni sull'utilizzo dell'apparecchio!



Prima di utilizzare l'apparecchio, leggere le istruzioni per l'uso!



Osservare le istruzioni per la riparazione!



Simbolo del collegamento a terra (per la classe di protezione I)

## 1.1. Spiegazione dei simboli

Quando un paragrafo è contrassegnato da uno dei seguenti simboli di avvertenza, è necessario evitare il pericolo indicato per prevenire le possibili conseguenze descritte.



### PERICOLO!

Pericolo immediato di morte!



### AVVERTENZA!

Avvertenza: possibile pericolo di morte e/o di lesioni gravi irreversibili!



### AVVERTENZA!

Pericolo di scosse elettriche!



### AVVERTENZA!

Avvertenza: pericolo causato da materiali infiammabili e/o facilmente infiammabili!



### ATTENZIONE!

Avvertenza: possibili lesioni di media o lieve entità!

## 2. Utilizzo conforme

Il presente apparecchio è destinato al raffreddamento dell'aria ambiente all'interno di locali.

Il prodotto è destinato esclusivamente all'utilizzo privato e non a quello industriale/commerciale.

L'uso non conforme comporta il decadimento della garanzia:

- ▶ Non modificare il prodotto senza il nostro consenso. Utilizzare esclusivamente apparecchi ausiliari approvati o forniti da noi.
- ▶ Utilizzare esclusivamente pezzi di ricambio e accessori forniti o approvati da noi.
- ▶ Attenersi a tutte le informazioni fornite in queste istruzioni per l'uso, in particolare alle indicazioni di sicurezza. Qualsiasi altro uso è considerato non conforme e può provocare danni a persone o cose.

### 3. Indicazioni di sicurezza

- Tenere l'apparecchio e gli accessori fuori dalla portata dei bambini.
- Il presente apparecchio può essere utilizzato da bambini a partire da un'età di 8 anni e anche da persone con capacità fisiche, sensoriali o intellettive ridotte o con carenza di esperienza e/o di conoscenze, a condizione che siano sorvegliate o istruite circa l'utilizzo sicuro dell'apparecchio e che abbiano compreso i pericoli che ne derivano.
- I bambini non devono giocare con l'apparecchio.
- La pulizia e la manutenzione a cura dell'utilizzatore non possono essere eseguite da bambini.
- I bambini non riconoscono i pericoli associati all'utilizzo degli elettrodomestici. Prestare particolare attenzione quando si utilizza l'apparecchio in presenza di bambini.
- Tenere l'apparecchio e il cavo di alimentazione elettrica fuori dalla portata dei

bambini di età inferiore a 8 anni.

#### 3.1. Alimentazione elettrica



#### **AVVERTENZA!**

#### **Pericolo di scossa elettrica/cortocircuito!**

Pericolo di scossa elettrica/cortocircuito dovuto alla presenza di componenti sotto tensione.

- Non immergere l'apparecchio in acqua o altri liquidi e non tenerlo sotto l'acqua corrente perché ciò potrebbe provocare una scossa elettrica.
- Collegare l'apparecchio esclusivamente a una presa con messa a terra, installata a norma, ben accessibile e posta in prossimità del luogo di utilizzo. La tensione di rete locale deve corrispondere a quella indicata nei dati tecnici dell'apparecchio.
- Estrarre la spina di alimentazione dell'apparecchio dalla presa elettrica
  - quando si pulisce l'apparecchio,
  - quando non si utilizza più l'apparecchio,
  - quando non si supervisiona l'apparecchio,

- in caso di temporale.
- Per estrarre la spina dalla presa elettrica tirare la spina, non il cavo di alimentazione.
- Non posizionare l'apparecchio in prossimità di un lavandino e non esporlo a spruzzi e gocce d'acqua.
- Utilizzare l'apparecchio solo in ambienti chiusi.
- Assicurarsi che il cavo di alimentazione non entri in contatto con superfici o oggetti molto caldi.
- Non mettere in funzione l'apparecchio se l'apparecchio stesso o il cavo di alimentazione presentano danni visibili o in caso di caduta dell'apparecchio.
- Prima di utilizzare l'apparecchio per la prima volta, e in seguito dopo ogni uso, verificare che l'apparecchio e il cavo di alimentazione non siano danneggiati.
- Srotolare completamente il cavo di alimentazione.
- Non piegare o schiacciare il cavo di alimentazione.
- Nel caso si riscontrino danni dovuti al trasporto, rivolgersi

immediatamente al servizio di assistenza.

- Non modificare l'apparecchio autonomamente. Non cercare di aprire e/o riparare una parte dell'apparecchio stesso.
- Per evitare situazioni pericolose, affidare la riparazione del cavo di alimentazione esclusivamente a un centro specializzato oppure rivolgersi all'assistenza.
- Non toccare mai la spina con le mani umide o bagnate.
- Non esporre l'apparecchio a condizioni estreme. Occorre evitare:
  - elevata umidità dell'aria o presenza di liquidi,
  - temperature estremamente alte o basse,
  - raggi diretti del sole,
  - fiamme libere,
  - vibrazioni meccaniche o urti,
  - eccessiva presenza di polvere,
  - mancanza di ventilazione, ad esempio in un armadio o in una libreria.

DE

FR

NL

ES

IT

EN

- Prima di inserire la spina di alimentazione assicurarsi che l'apparecchio sia spento.
- Mai estrarre la spina di alimentazione dalla presa elettrica quando l'apparecchio è in funzione.
- Non utilizzare prese multiple.
- In presenza di odori insoliti (odore di bruciato) spegnere immediatamente l'apparecchio ed estrarre la spina di alimentazione dalla presa elettrica.
- Non utilizzare detergenti infiammabili.
- Non utilizzare mezzi diversi da quelli raccomandati dal produttore per accelerare il processo di scongelamento o per la pulizia.
- Assicurarsi che non vi sia il rischio di inciampare nel cavo di alimentazione. Non utilizzare prolunghe.
- Posizionare l'apparecchio in verticale su una superficie piana e stabile.
- Posizionare l'apparecchio esclusivamente sul pavimento.

- Non utilizzare l'apparecchio senza il filtro montato.

### 3.2. Indicazioni sul refrigerante

Il refrigerante R290 utilizzato in questo apparecchio non ha alcun effetto nocivo sullo strato di ozono (ODP), un effetto serra trascurabile (GWP) ed è disponibile in tutto il mondo. Grazie alle sue efficienti proprietà energetiche, l'R290 è ideale come refrigerante per questa applicazione. A causa dell'elevata infiammabilità del refrigerante, è necessario adottare precauzioni speciali.



#### **AVVERTENZA!**

#### **Pericolo d'incendio!**

Il sistema di raffreddamento dell'apparecchio contiene il refrigerante R290.

- Non danneggiare il circuito del refrigerante.
- Ai fini del funzionamento, della conservazione e del posizionamento, il locale deve disporre di una superficie minima di 7 m<sup>2</sup> per garantire un volume d'aria sufficiente in caso di danneggiamento del sistema di raffreddamento.

- Nel caso in cui il sistema di raffreddamento sia stato comunque danneggiato, areare il locale. Evacuare la stanza. Evitare le fiamme libere e le fonti di accensione. Prima di utilizzare di nuovo l'apparecchio, farlo riparare da un tecnico specializzato.
- Manomettere il circuito del refrigerante è vietato e comporta il decadimento della garanzia.
- Non utilizzare mezzi diversi da quelli raccomandati dal produttore per accelerare il processo di scongelamento o per la pulizia.
- Gas estremamente infiammabile: durante l'uso, la manutenzione e lo smaltimento dell'apparecchio, evitare fiamme libere, scintille e fonti di accensione.
- Contiene gas sotto pressione, può esplodere quando riscaldato.
- In caso di incendio causato da una perdita di gas, non spegnerlo prima di aver eliminato la perdita in modo sicuro.
- Durante gli interventi di riparazione e manutenzione (o quando si lavora sull'apparecchio in presenza di calore da moderato a elevato): Tenere a portata di mano un estintore a polvere o a CO<sup>2</sup> per le emergenze.
- Conservare l'apparecchio al riparo dalla luce solare in un luogo ben ventilato.
- Non rimuovere segnali di sicurezza, adesivi o etichette dall'apparecchio e mantenerli leggibili.
- Rispettare la normativa nazionale in materia di gas.
- Utilizzare l'apparecchio solo con il refrigerante R290 previsto.



### **AVVERTENZA!** **Danni materiali!**

- Gli interventi di manutenzione e riparazione del circuito del refrigerante devono essere eseguiti da un tecnico specializzato nel rispetto delle istruzioni del produttore.
- Per le istruzioni di riparazione, contattare il servizio di assistenza. I componenti possono essere sostituiti

solo mediante ricambi identici.

### **3.3. Pericoli specifici del prodotto**

- Non infilare le dita o altri oggetti nelle aperture per la fuoriuscita dell'aria.
- Non utilizzare l'apparecchio in locali in cui sia possibile la fuoriuscita di gas infiammabili.
- Non utilizzare l'apparecchio in bagno o in altri ambienti umidi.
- **Attenzione!** I capelli lunghi possono essere aspirati dalla corrente d'aria.
- Posizionare e trasportare l'apparecchio sempre in verticale. Non utilizzare mai l'apparecchio in posizione inclinata.
- Non utilizzare bombolette spray nelle vicinanze dell'apparecchio.
- Non coprire le aperture per l'ingresso e la fuoriuscita dell'aria.
- Nel caso si utilizzi un tubo di scarico della condensa in corrispondenza della relativa apertura, assicurarsi che sia montato correttamente e che non sia piegato o deformato.
- Assicurarsi che in prossimità dell'apparecchio non ci siano tessuti quali tende o simili che possano impigliarsi nell'apparecchio.
- Non utilizzare l'apparecchio su superfici irregolari o in prossimità di scale. Durante l'uso, non ribaltare l'apparecchio (ad es. capovolgendolo sul pavimento).
- Non utilizzare l'apparecchio nelle immediate vicinanze di fonti di calore come radiatori, accumulatori di calore, forni o altri apparecchi che generano calore.
- Controllare tutti i collegamenti a vite e a spina a intervalli regolari!
- Stringere le viti allentate e correggere la tenuta dei collegamenti a spina.
- Non spostare l'apparecchio durante il funzionamento.
- Non appoggiare oggetti sull'apparecchio.
- Non arrampicarsi e non sedersi sull'apparecchio.
- Non utilizzare l'apparecchio in ambienti a rischio di

esplosione, quali, per esempio, stazioni di servizio, zone di stoccaggio carburanti o aree adibite alla lavorazione di solventi. Inoltre, l'apparecchio non deve essere utilizzato in ambienti con alte concentrazioni di polveri fini nell'aria (ad es. polvere di farina o legno).

### 3.4. Emissioni acustiche

- Il livello di pressione acustica dell'apparecchio è inferiore a 66 dB (A).

### 3.5. Conservazione/trasporto

- Trasportare l'apparecchio possibilmente sempre in verticale. Dopo un trasporto, attendere 24 ore prima di collegarlo alla rete elettrica e accenderlo, in modo che il circuito del refrigerante possa stabilizzarsi dopo il trasporto.
- Svuotare sempre il serbatoio della condensa e il tubo di scarico della condensa prima dello stoccaggio e del trasporto.

### 3.6. Uso delle batterie

Il telecomando funziona a batterie. Osservare le indicazioni seguenti:

- Evitare il contatto con gli acidi della batteria. In caso di contatto con la pelle, con gli occhi o con le mucose, sciacquare abbondantemente i punti interessati con acqua pulita e contattare immediatamente un medico.
- Tenere le batterie nuove e usate fuori dalla portata dei bambini.
- Se il vano batterie del telecomando non si chiude in modo sicuro, non utilizzare più il telecomando e riporlo fuori dalla portata dei bambini.



#### **AVVERTENZA!**

#### **Pericolo di esplosione!**

In caso di sostituzione impropria delle batterie, sussiste il pericolo di esplosione!

- Sostituire le batterie soltanto con altre dello stesso tipo o equivalenti.
- Non cercare mai di ricaricare le batterie. Pericolo di esplosione!
- Conservare le batterie in un luogo fresco e asciutto. Fonti di calore diretto possono danneggiare le batterie. Non

esporre l'apparecchio a fonti di calore eccessive.

- Non cortocircuitare le batterie.
- Non gettare le batterie nel fuoco.
- In caso di fuoriuscita di liquido dalle batterie, rimuoverle immediatamente dall'apparecchio. Pulire i contatti prima di inserire nuove batterie. Pericolo di ustioni chimiche causate dall'acido delle batterie!
- Estrarre dall'apparecchio anche le batterie scariche.
- Se si prevede di non utilizzare l'apparecchio per lungo tempo, estrarre le batterie.
- Prima di introdurre le batterie nel relativo vano, verificare che i contatti dell'apparecchio e delle batterie siano puliti e, se necessario, pulirli.
- Utilizzare sempre solo batterie nuove dello stesso tipo. Non utilizzare mai insieme batterie vecchie e nuove.
- Nel collocare le batterie nel relativo vano, fare attenzione alla corretta polarità (+/-).

## 4. Contenuto della confezione



### PERICOLO!

#### Pericolo di soffocamento!

Le pellicole utilizzate per l'imballaggio possono essere inghiottite o utilizzate in modo improprio con conseguente rischio di soffocamento!

- Tenere tutti i materiali di imballaggio utilizzati (pellicole, sacchetti, pezzi di polistirolo ecc.) fuori dalla portata dei bambini.
- Non lasciare che i bambini giochino con gli imballaggi.

- 
- ▶ Estrarre il prodotto dalla confezione e rimuovere tutto il materiale d'imballaggio.
  - ▶ Verificare l'integrità della confezione e comunicare l'eventuale incompletezza della fornitura entro 14 giorni dall'acquisto.
  - ▶ Prima di ogni utilizzo, verificare la presenza di eventuali danni al climatizzatore portatile.

La confezione acquistata include:

- Climatizzatore portatile MD 37731
- Ruote snodate (4 pezzi, premontate)
- Tubo di scarico aria, ca. 1,6 m
- Adattatore per tubo di scarico aria
- Tubo di scarico condensa
- Kit per finestra
- Adattatore per kit per finestra
- Kit per finestra estensibile per finestre scorrevoli
- Telecomando incl. 2 microbatterie di tipo AAA LR03 1,5 V
- Guida rapida

## 5. Panoramica dell'apparecchio

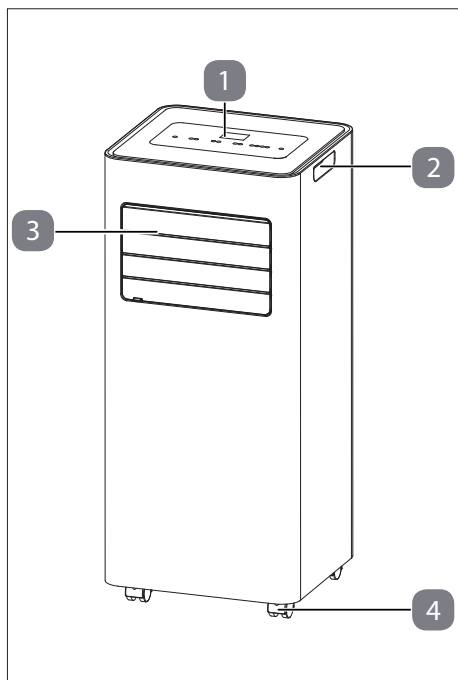

Fig. 1 - Lato anteriore

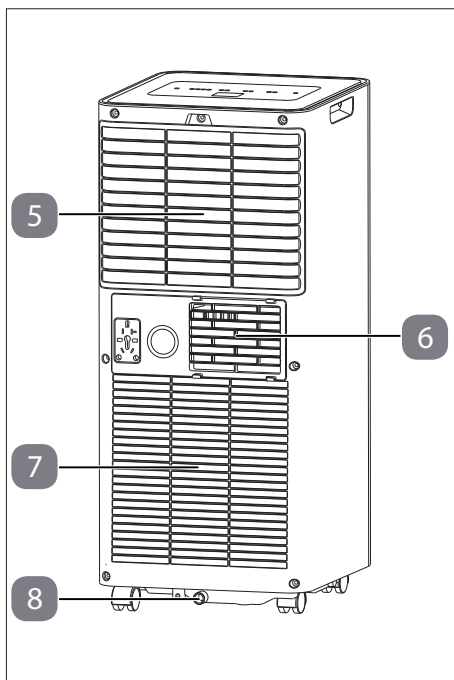

Fig. 2 - Lato posteriore

1. Pannello di controllo
2. Maniglia per il trasporto
3. Apertura per la fuoriuscita dell'aria con lamelle regolabili manualmente
4. Ruote snodate

5. Apertura di aspirazione superiore con filtro
6. Apertura di scarico aria
7. Apertura di aspirazione inferiore
8. Apertura di scarico della condensa

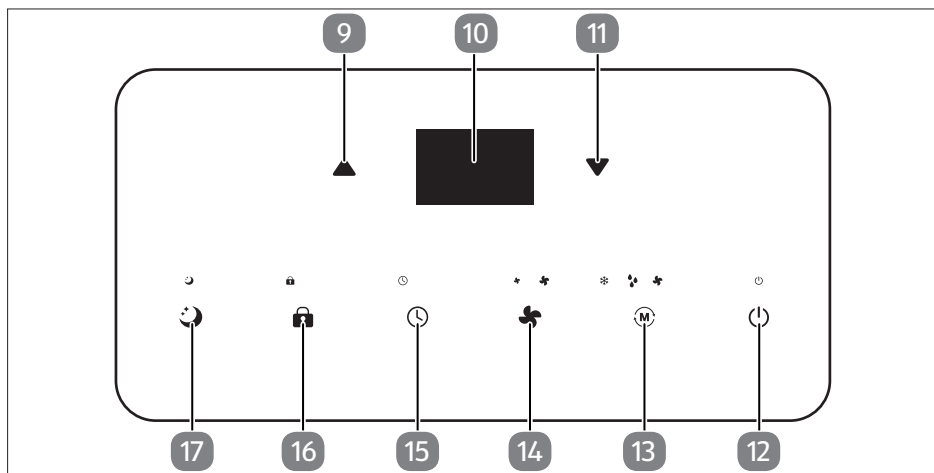

Fig. 3 – Pannello dei comandi

- |   |  |
|---|--|
| <p>9. ▲ Up: Aumento della temperatura/del timer/Display</p> <p>10. Display</p> <p>11. ▼ Down: Riduzione della temperatura/del timer</p> <p>12. ⏻ Power: Accensione/spengimento dell'apparecchio</p> <p>13. M Mode: Impostazione della modalità di funzionamento</p> | <p>14. 🌀 Speed: Impostazione della velocità di ventilazione</p> <p>15. 🕒 Timer: Impostazione del timer (avvio/arresto automatico)</p> <p>16. 🔒 Lock: Attivazione/disattivazione del blocco tasti</p> <p>17. 🌙 Sleep: Accensione/spengimento della modalità notte</p> |
|---|--|

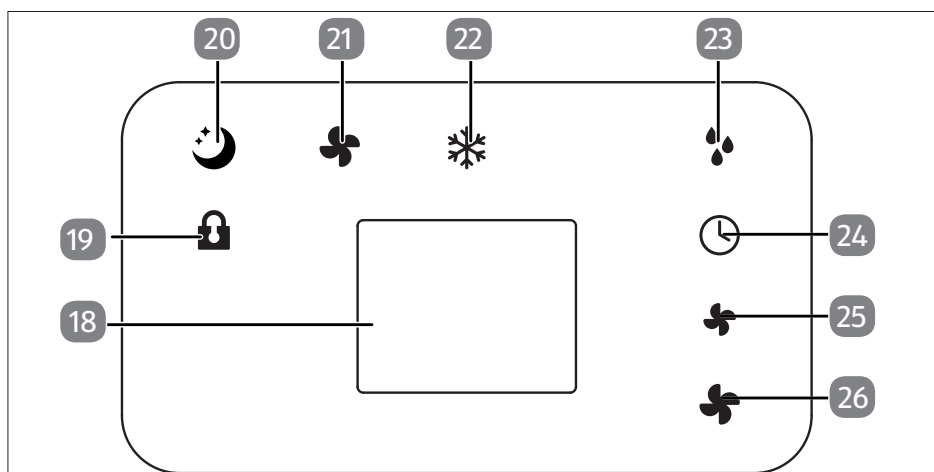

Fig. 4 – Indicazioni sul display

- 18. Finestra del display
- 19.  Blocco tasti attivato
- 20.  Modalità notte attivata
- 21.  Modalità ventola attivata
- 22.  Modalità di raffreddamento attivata
- 23.  Modalità di deumidificazione attivata
- 24.  Timer attivato
- 25.  Bassa velocità di ventilazione attivata
- 26.  Alta velocità di ventilazione attivata

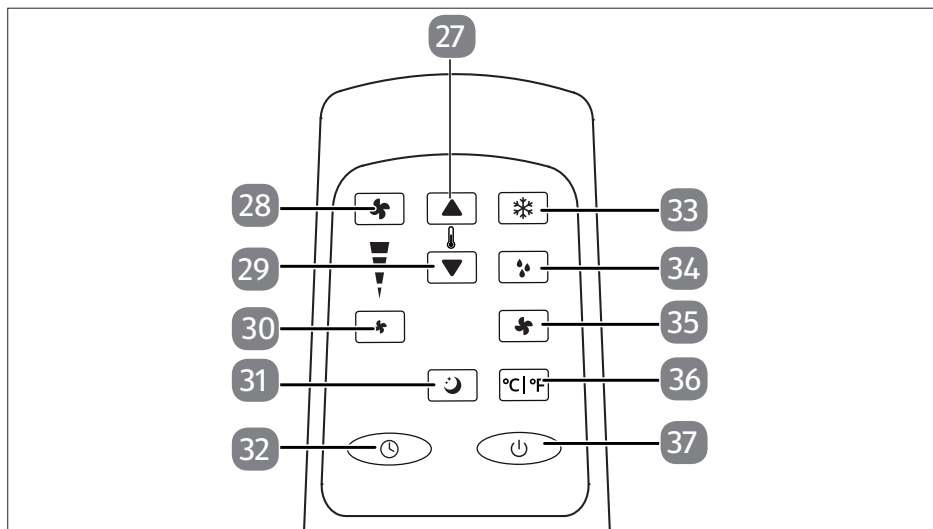













Fig. 5 – Telecomando

- 27.  Aumento della temperatura/ del timer
- 28.  Impostazione velocità di ventilazione alta
- 29.  Riduzione della temperatura/ del timer
- 30.  Impostazione velocità di ventilazione bassa
- 31.  Attivazione della modalità notte
- 32.  Attivazione del timer
- 33.  Attivazione della modalità di raffreddamento
- 34.  Attivazione della modalità di deumidificazione
- 35.  Attivazione della modalità ventola
- 36.  Commutazione dell'unità di misura (°C o °F)
- 37.  Accensione/spengimento dell'apparecchio

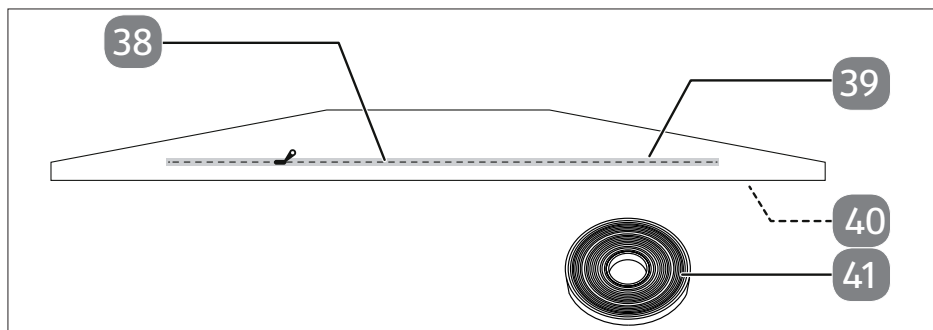

Fig. 6 – Kit per finestra

38. Cerniera

39. Guarnizione di tessuto

40. Fettuccia con velcro (non raffigurata, in corrispondenza del bordo della guarnizione di tessuto)

41. Velcro

## 6. Preparazione/regolazione dell'apparecchio

- ▶ Rimuovere tutto il materiale di imballaggio e controllare l'eventuale presenza di danni all'apparecchio prima di metterlo in funzione.

### AVVERTENZA!

#### Pericolo d'incendio!

Il sistema di raffreddamento dell'apparecchio contiene il refrigerante naturale propano R-290.

- Ai fini del funzionamento, della conservazione e del posizionamento, il locale deve disporre di una superficie minima di 7 m<sup>2</sup> per garantire un volume d'aria sufficiente in caso di danneggiamento del sistema di raffreddamento.
- Osservare le indicazioni di sicurezza riportate nel capitolo "Indicazioni sul refrigerante".

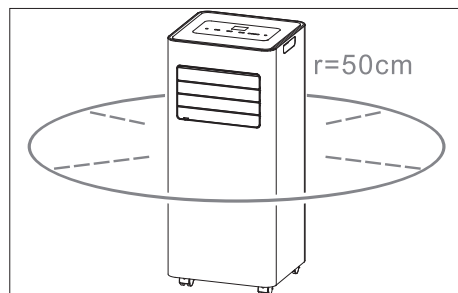

Fig. 7 – Distanza dell'apparecchio

- ▶ Posizionare l'apparecchio su una superficie piana e stabile lasciando almeno 50 cm di spazio libero intorno all'apparecchio per garantire una buona circolazione dell'aria.
- ▶ Prima di accendere l'apparecchio, lasciarlo in posizione verticale per almeno 24 ore.

- ▶ Azionare l'apparecchio solo con una temperatura ambiente compresa tra 5 °C e 35° C.
- ▶ Osservare le indicazioni riportate al capitolo "3.3. Pericoli specifici del prodotto" a pagina 148.

DE

FR

NL

ES

IT

EN

## 6.1. Montaggio del tubo di scarico dell'aria

L'aria di scarico che fuoriesce dal climatizzatore portatile deve essere convogliata all'esterno per poter uscire dal locale.

Non sostituire il tubo di scarico dell'aria o non collegarlo a una prolunga perché in tal caso l'efficienza di funzionamento si riduce e la contropressione insufficiente può causare lo spegnimento dell'apparecchio.

- ▶ Montare l'adattatore per il tubo di scarico dell'aria sull'estremità del tubo di scarico dell'aria.

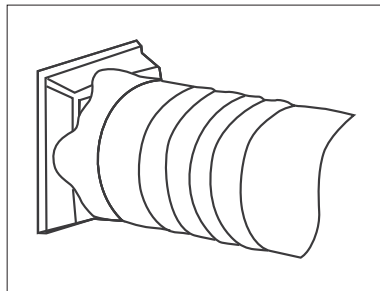

Fig. 8 – Montaggio dell'adattatore dell'aria di scarico

- ▶ Montare l'adattatore per kit per finestra in corrispondenza dell'altra estremità del tubo di scarico dell'aria.

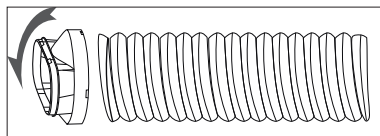

Fig. 9 – Montaggio dell'adattatore del kit per finestra

- ▶ Adattare il kit per finestra in base alle dimensioni della finestra. Il kit per finestra può essere montato su una finestra a vasistas o su un lucernario. Per ulteriori informazioni, consultare il capitolo "6.2. Montaggio del kit per finestra" a pagina 156.
- ▶ Collocare l'apparecchio in prossimità di una finestra o di una porta. Se necessario, estendere con cautela il tubo di scarico aria. Si consiglia di tenere il tubo il più possibile corto.
- ▶ Inserire il tubo di scarico dell'aria insieme all'adattatore per kit per finestra nell'apertura con cerniera del kit.
- ▶ Successivamente chiudere la cerniera il più possibile.

- ▶ Chiudere la finestra per fissare il kit alla finestra stessa.
- ▶ All'occorrenza, assicurare il kit per finestra con nastro adesivo. Per ottenere la massima efficienza di funzionamento possibile, consigliamo di sigillare l'intercapedine tra l'adattatore e i lati della finestra.

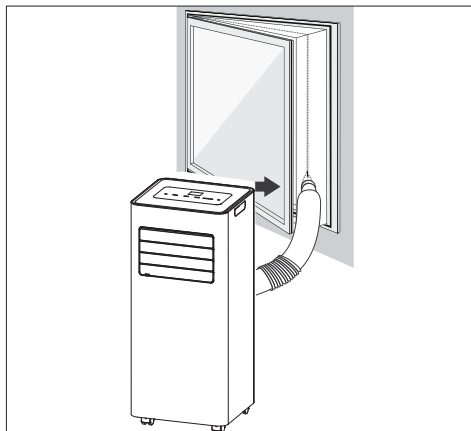

Fig. 10 – Installazione sulla finestra

- ▶ Premere il tubo di scarico dell'aria sopra l'apertura di scarico dell'aria del climatizzatore.
- ▶ Adattare la lunghezza del tubo flessibile di scarico dell'aria. Evitare di piegare il tubo.

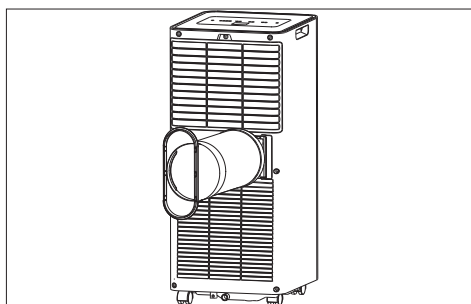

Fig. 11 – Posizione del tubo di scarico dell'aria

- ▶ Regolare le lamelle sull'apertura per la fuoriuscita dell'aria (vedere "6.3. Regolazione delle lamelle sull'apertura per la fuoriuscita dell'aria" a pagina 159).
- ▶ Accendere l'apparecchio.

## 6.2. Montaggio del kit per finestra

### 6.2.1. Montaggio su finestre a vasistas e lucernai



L'apparecchio può essere utilizzato anche senza il kit per finestra. Fare fuoriuscire il tubo di scarico dell'aria dalla finestra e chiuderla il più possibile per evitare un ritorno dell'aria calda. Montare il kit per finestra per evitare l'ingresso dell'aria esterna o il ritorno dell'aria di scarico del climatizzatore.

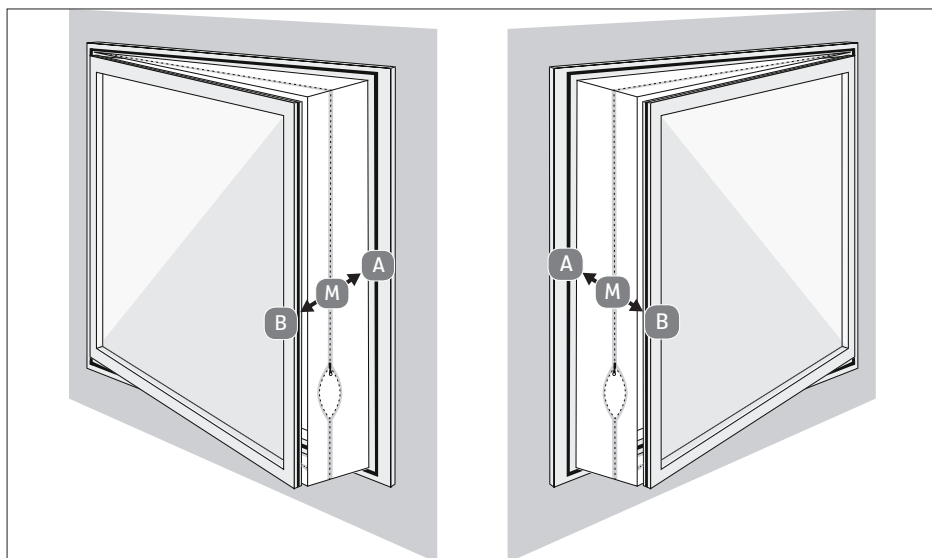

Fig. 12 – Montaggio su finestre a vasistas

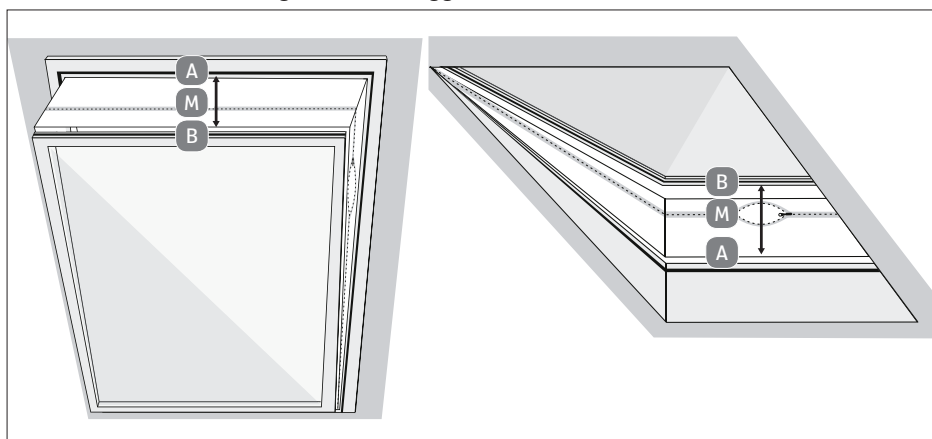

Fig. 13 – Montaggio su lucernari

- ▶ Aprire la finestra.
- ▶ Contrassegnare il centro (M) della guarnizione in tessuto per la finestra.
- ▶ Contrassegnare il centro del telaio della finestra.
- ▶ Applicare la fettuccia con velcro sul telaio della finestra a vasistas (all'interno, sul lato dove si trova la maniglia della finestra), a circa 1 cm dal bordo.
- ▶ Per prima cosa fissare il nastro con velcro completamente sul lato (A), quindi sul lato (B) partendo dal centro. Durante il fissaggio, il punto (A) deve trovarsi esattamente di fronte al punto (B).
- ▶ In fase di chiusura della finestra è necessario prestare attenzione che la guarnizione di tessuto non rimanga incastrata tra l'anta e il telaio della finestra.

- ▶ Aprire la cerniera preferibilmente nei punti contrassegnati con la lettera "S" e fissare il tubo di scarico dell'aria in tali punti.
- ▶ Posizionare il tubo di scarico dell'aria il più possibile dritto.
- ▶ Non piegare il tubo di scarico dell'aria.

## 6.2.2. Montaggio su finestre scorrevoli



Il kit per finestra estensibile può essere utilizzato solo su finestre scorrevoli.

- ▶ Allentare il dado ad alette in modo da lasciare dello spazio libero tra la parte A del kit per finestra e il cursore. **(vedi fig.14, passaggio I).**
- ▶ Inserire l'una nell'altra le due parti A e B del kit per finestra, facendo innestare il cursore nella scanalatura della parte B del kit per finestra. Regolare il kit per finestra alla misura desiderata avvicinando o allontanando tra loro le parti del kit, quindi serrare nuovamente il dado ad alette. **(vedi fig.14, passaggio II).**

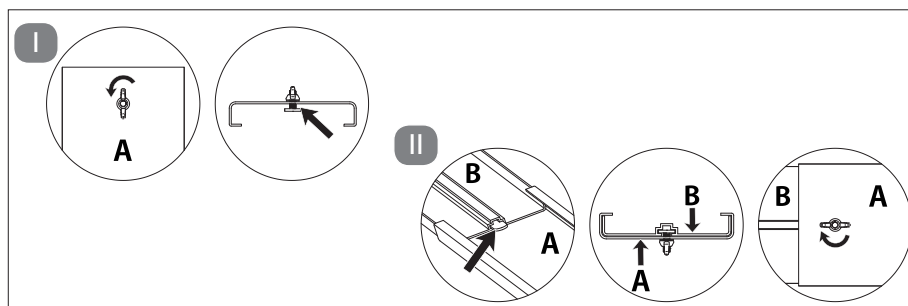

Fig. 14 – Regolazione del kit per finestra a misura della finestra

- ▶ Inserire il kit per finestra nella guida della finestra scorrevole.
- ▶ Chiudere la finestra scorrevole per fissare le parti del kit alla finestra.
- ▶ Collegare il tubo di scarico dell'aria all'apertura del kit per finestra.

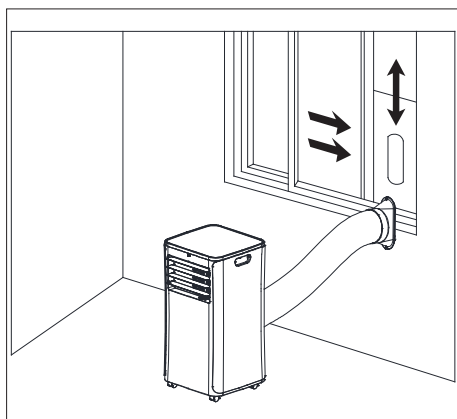

Fig. 15 – finestre scorrevoli verticali

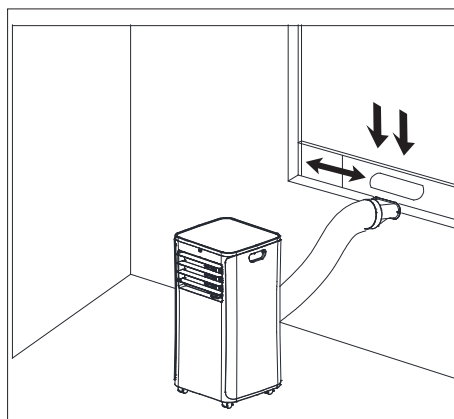

Fig. 16 – finestre scorrevoli orizzontali



Se necessario, fissare il kit per finestra con del nastro adesivo per migliorarne la tenuta.



È possibile usare l'apparecchio anche senza kit per finestra. Far fuoriuscire il tubo di scarico aria dalla finestra e chiuderla il più possibile per evitare un ritorno dell'aria calda.

- ▶ Posizionare il tubo di scarico dell'aria il più possibile dritto.
- ▶ Non piegare il tubo di scarico dell'aria.

### 6.3. Regolazione delle lamelle sull'apertura per la fuoriuscita dell'aria



#### AVVERTENZA!

##### Pericolo di lesioni!

Pericolo di lesioni da taglio a causa della rotazione delle pale del rotore.

- Non infilare le dita o oggetti nelle aperture della griglia di protezione dell'involucro dell'apparecchio.
  - Prima di regolare le lamelle, spegnere l'apparecchio ed estrarre la spina di alimentazione dalla presa elettrica.
- ▶ Afferrare l'impugnatura situata sulla lamella inferiore e muoverla verso l'alto o verso il basso fino a ottenere la posizione desiderata delle lamelle.

### 6.4. Inserimento delle batterie nel telecomando

Nel telecomando sono inserite due microbatterie di tipo AAA LR03 da 1,5 V.

Se l'apparecchio non risponde al telecomando o risponde in modo scorretto, sostituire le batterie. Procedere come descritto di seguito:

- ▶ Premere la leva di bloccaggio nella parte posteriore del telecomando ed estrarre il coperchio del vano batterie.
- ▶ Estrarre entrambe le batterie dal relativo vano.
- ▶ Smaltire la batteria usata nel rispetto delle norme di legge.
- ▶ Inserire nel vano batterie due microbatterie nuove di tipo AAA, LR03 da 1,5 V. Fare attenzione alla corretta polarità.
- ▶ Reinscrivere il coperchio completamente nel telecomando.

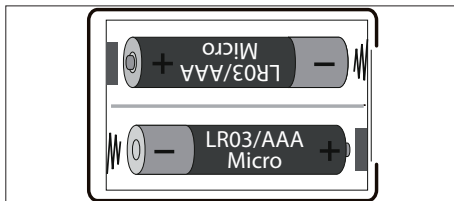

Fig. 17 – Vano batterie





## 7. Funzionamento

- ▶ Inserire la spina di alimentazione in una presa idonea.



Una volta inserita la spina, viene emesso un segnale acustico. L'apparecchio è ora in modalità standby.

### 7.1. Accensione/spegnimento dell'apparecchio

- ▶ Per accendere l'apparecchio premere il tasto  o  **ACCENSIONE/SPEGNIMENTO DELL'APPARECCHIO.**
- ▶ Per spegnere l'apparecchio premere nuovamente il tasto  o  **ACCENSIONE/SPEGNIMENTO DELL'APPARECCHIO.**
- ▶ Dopo lo spegnimento dell'apparecchio attendere circa 3 minuti prima di riaccenderlo.

### 7.2. Impostazione della modalità di funzionamento







- ▶ Per passare da una modalità all'altra premere il tasto  **IMPOSTAZIONE DELLA MODALITÀ DI FUNZIONAMENTO** sul climatizzatore. L'indicatore luminoso si sposta tra le diverse modalità di funzionamento.

In alternativa è possibile selezionare la modalità di funzionamento desiderata tramite il telecomando. Sono disponibili le seguenti modalità di funzionamento:

-  **ATTIVAZIONE DELLA MODALITÀ DI RAFFREDDAMENTO**
-  **ATTIVAZIONE DELLA MODALITÀ VENTOLA**
-  **ATTIVAZIONE DELLA MODALITÀ DI DEUMIDIFICAZIONE**

#### 7.2.1. Modalità di raffreddamento

Questa modalità operativa serve a raffreddare l'aria all'interno dei locali.

- ▶ Selezionare la modalità di raffreddamento sul climatizzatore o tramite il telecomando. La spia di funzionamento  si accende.
- ▶ Per aumentare la temperatura premere il tasto  o  **AUMENTO DELLA TEMPERATURA/DEL TIMER.**
- ▶ Per ridurre la temperatura premere il tasto  o  **RIDUZIONE DELLA TEMPERATURA/DEL TIMER.**
- ▶ Per impostare una velocità alta o bassa della ventola premere il tasto  **IMPOSTAZIONE DELLA VELOCITÀ DI VENTILAZIONE.**

Quando è impostata una velocità di ventilazione alta, si accende la spia di funzionamento



Quando è impostata una velocità di ventilazione bassa, si accende la spia di funzionamento



In alternativa è possibile selezionare la velocità di ventilazione desiderata tramite il telecomando. Sono disponibili le seguenti velocità di ventilazione:



-  **IMPOSTAZIONE VELOCITÀ DI VENTILAZIONE BASSA**
-  **IMPOSTAZIONE VELOCITÀ DI VENTILAZIONE ALTA**



La modalità di raffreddamento si spegne automaticamente quando la temperatura ambiente è inferiore alla temperatura impostata. L'apparecchio continua tuttavia a ventilare. Appena la temperatura ambiente aumenta, la modalità di raffreddamento riprende a funzionare.

### 7.2.2. Modalità ventola

Questa modalità operativa serve a far circolare l'aria all'interno del locale, ma non a raffreddarla.

- ▶ Selezionare la modalità ventola sul climatizzatore o tramite il telecomando. La spia di funzionamento  si accende.
- ▶ Per impostare una velocità alta o bassa della ventola premere il tasto  **IMPOSTAZIONE DELLA VELOCITÀ DI VENTILAZIONE.**

Quando è impostata una velocità di ventilazione alta, si accende la spia di funzionamento



Quando è impostata una velocità di ventilazione bassa, si accende la spia di funzionamento



In alternativa è possibile selezionare la velocità di ventilazione desiderata tramite il telecomando. Sono disponibili le seguenti velocità di ventilazione:

-  **IMPOSTAZIONE VELOCITÀ DI VENTILAZIONE BASSA**
-  **IMPOSTAZIONE VELOCITÀ DI VENTILAZIONE ALTA**



La temperatura e la modalità notte non possono essere impostate in modalità ventola.

### 7.2.3. Modalità di deumidificazione

Questa modalità operativa serve a ridurre l'umidità dell'aria all'interno del locale.

- ▶ Selezionare la modalità di deumidificazione sul climatizzatore o tramite il telecomando. La spia di funzionamento  si accende.
- ▶ Tenere chiuse porte e finestre per garantire una maggiore potenza di deumidificazione.







La temperatura, la modalità notte e la velocità della ventola non possono essere impostate in modalità di deumidificazione.

## 7.2.4. Modalità notte



In modalità notte, la velocità della ventola è ridotta e la luminosità delle spie di funzionamento viene attenuata.



La modalità notte può essere attivata solo in modalità di raffreddamento.

- ▶ Selezionare la modalità di raffreddamento sul climatizzatore o tramite il telecomando. La spia di funzionamento  si accende.
- ▶ Per attivare la modalità notte premere il tasto  o  **ATTIVAZIONE MODALITÀ NOTTE**. La spia di funzionamento  si accende.

## 7.3. Impostazione del timer

### 7.3.1. Accensione automatica

In modalità standby è possibile definire un arco di tempo trascorso il quale l'apparecchio si accenderà automaticamente.



- ▶ Per impostare l'arco di tempo (da 1 a 24 ore) trascorso il quale l'apparecchio si accenderà automaticamente premere il tasto  o .

La spia di funzionamento  si accende e sul display lampeggia "01" (= 1 ora).

- ▶ Per aumentare il timer premere il tasto  o  **AUMENTO DELLA TEMPERATURA/DEL TIMER**.
- ▶ Per diminuire il timer premere il tasto  o  **RIDUZIONE DELLA TEMPERATURA/DEL TIMER**.



Non appena l'indicatore delle ore smette di lampeggiare, l'impostazione è confermata.

L'apparecchio si accenderà automaticamente una volta trascorso il tempo impostato.

- ▶ Per disattivare il timer premere nuovamente il tasto  o .
- La spia di funzionamento  si spegne.

### 7.3.2. Spegnimento automatico

Quando l'apparecchio è acceso è possibile definire un arco di tempo trascorso il quale l'apparecchio si spegnerà automaticamente.



- ▶ Per impostare l'arco di tempo desiderato (da 1 a 24 ore) premere il tasto  o .

La spia di funzionamento  si accende e sul display lampeggia "01" (= 1 ora).



- ▶ Per aumentare il timer premere il tasto  o  **AUMENTO DELLA TEMPERATURA/DEL TIMER**.
- ▶ Per diminuire il timer premere il tasto  o  **RIDUZIONE DELLA TEMPERATURA/DEL TIMER**.

Non appena l'indicatore delle ore smette di lampeggiare, l'impostazione è confermata.

L'apparecchio si spegnerà automaticamente una volta trascorso il tempo impostato.

- ▶ Per disattivare il timer premere nuovamente il tasto  o .
- La spia di funzionamento  si spegne.

## 7.4. Blocco dei tasti

▶ Tenere premuto il tasto  per circa 3 secondi per attivare o disattivare il blocco tasti. Quando il blocco tasti è attivo si accende la spia di funzionamento . I tasti non sono azionabili.

## 7.5. Svuotamento del serbatoio della condensa

### **ATTENZIONE!**

#### **Pericolo di lesioni!**

L'operazione può mettere in pericolo la salute!

- Non bere mai la condensa.

### **AVVISO!**

#### **Danni materiali!**

Possibili danni materiali causati da una fuoriuscita accidentale di liquido di condensa.

- Non lasciare l'apparecchio incustodito durante lo svuotamento del serbatoio della condensa.

Durante il raffreddamento, in modalità di deumidificazione e in caso di elevata umidità dell'aria, il liquido di condensa si accumula nel condizionatore. Il serbatoio della condensa deve essere controllato regolarmente e, se necessario, svuotato.

- ▶ Spegnerne l'apparecchio.
- ▶ Rimuovere il tappo dall'apertura di scarico della condensa.
- ▶ Collegare il tubo di scarico della condensa a regola d'arte assicurandosi che non sia piegato e sia libero da ostacoli (non ostruito).
- ▶ Posizionare l'uscita del tubo di scarico della condensa su uno scarico o un contenitore adeguato (ad es. un secchio).
- ▶ Assicurarsi che il liquido di condensa possa defluire liberamente dall'apparecchio.
- ▶ Non immergere in acqua l'estremità del tubo di scarico della condensa, altrimenti potrebbe formarsi una "chiusa d'aria" nel tubo.

Per evitare la fuoriuscita della condensa:

- ▶ poiché la pressione negativa nel serbatoio della condensa all'interno del climatizzatore è elevata, inclinare il tubo di scarico della condensa verso il pavimento (pendenza di circa 20°).
- ▶ Stendere il tubo di scarico della condensa per evitare la formazione di un sifone all'interno del tubo.

## 7.6. Montaggio del tubo di scarico della condensa

Nel caso in cui il climatizzatore funzioni in continuo in modalità di deumidificazione o di raffreddamento e non sia sorvegliato, è necessario collegare il tubo di scarico della condensa fornito in dotazione. Il liquido di condensa può essere convogliato automaticamente in un contenitore idoneo o in uno scarico.

- ▶ Rimuovere il tappo dall'apertura di scarico della condensa.
- ▶ Collegare il tubo di scarico della condensa in modo sicuro e a regola d'arte, assicurandosi che non sia piegato e sia libero da ostacoli.

- ▶ Posizionare l'uscita del tubo di scarico della condensa su uno scarico o un contenitore e assicurarsi che l'acqua possa fuoriuscire dall'apparecchio senza impedimenti.
- ▶ Non immergere l'estremità del tubo nell'acqua, altrimenti potrebbe formarsi una "chiusa d'aria" nel tubo.
- ▶ Per evitare perdite d'acqua, assicurarsi che il tubo abbia una pendenza di almeno il 20%.
- ▶ Poiché la pressione dell'acqua è abbastanza forte da spostare il tubo, fissare il tubo allo scarico o al contenitore per evitare il deflusso incontrollato dell'acqua.

## 8. Funzioni di sicurezza

### 8.1. Sbrinamento automatico

Se la temperatura ambiente è bassa, durante il funzionamento è possibile la formazione di ghiaccio sull'evaporatore. L'apparecchio inizia il processo di sbrinamento automaticamente e la spia  Power lampeggia.

- Quando l'apparecchio funziona in modalità di raffreddamento o di deumidificazione, il sensore della temperatura ambiente rileva che la temperatura della bobina dell'evaporatore è inferiore a -1 °C. Dopo che il compressore avrà smesso di funzionare per 10 minuti o che la temperatura della bobina avrà raggiunto i 7 °C, l'unità passerà nuovamente in modalità di raffreddamento.
- Quando l'apparecchio funziona in modalità di deumidificazione e il sensore di temperatura rileva che la temperatura dell'evaporatore è inferiore a 40 °C e la differenza di temperatura tra l'interno dell'apparecchio e l'ambiente è inferiore a 19 °C, l'apparecchio attende 20 minuti, quindi inizia il processo di sbrinamento per 5 minuti e la spia  Power lampeggia.

### 8.2. Protezione contro i sovraccarichi

In caso di mancanza di corrente, il compressore si riavvia con un ritardo di 3 minuti a scopo di protezione.

## 9. Risoluzione dei problemi

In caso di anomalie dell'apparecchio, verificare per prima cosa se sia possibile risolvere il problema con l'ausilio del prospetto seguente.

Non tentare mai di riparare autonomamente gli apparecchi. Nel caso sia necessaria una riparazione, rivolgersi al nostro servizio di assistenza o a un altro centro di riparazione specializzato.



Gli interventi di manutenzione e riparazione del circuito del refrigerante devono essere eseguiti da un tecnico specializzato nel rispetto delle istruzioni del produttore.

Per le istruzioni di riparazione, contattare il servizio di assistenza. I componenti possono essere sostituiti solo mediante ricambi identici.

Problema	Possibile causa	Risoluzione dei problemi
L'apparecchio non funziona.	La spina non è inserita correttamente.	▶ Staccare la spina dalla presa elettrica e reinserirla.
	La presa con messa a terra è difettosa.	▶ Controllare la presa elettrica con messa a terra collegando un altro apparecchio.
	La temperatura ambiente è troppo bassa/troppo alta.	▶ La temperatura ambiente dovrebbe essere compresa tra 5 e 35 °C.
	La temperatura ambiente è inferiore alla temperatura di raffreddamento impostata.	▶ Modificare la temperatura impostata.
	La temperatura ambiente è troppo bassa per la modalità di deumidificazione.	▶ In modalità di deumidificazione la temperatura ambiente deve essere superiore ai 17 °C.
Il telecomando non funziona.	Le batterie non sono inserite correttamente.	▶ Inserire correttamente le batterie.
	Ci si trova a una distanza dall'apparecchio superiore a 5 metri.	▶ Ridurre la distanza dall'apparecchio.
	Il percorso tra il telecomando e il sensore a infrarossi non è libero.	▶ Rimuovere l'ostacolo.
	Il telecomando non è puntato verso il sensore.	▶ Orientare correttamente il telecomando.
	Le batterie sono scariche.	▶ Sostituire le batterie.

Problema	Possibile causa	Risoluzione dei problemi
L'apparecchio non raffredda correttamente.	Nel locale vi sono porte o finestre aperte dalle quali entra aria calda.	▶ Chiudere porte e finestre.
	I filtri sono molto sporchi.	▶ Pulire i filtri come descritto nel capitolo "Pulizia dei filtri".
	L'apertura per la fuoriuscita dell'aria è ostruita.	▶ Per garantire una ventilazione adeguata, posizionare l'apparecchio lasciando almeno 50 cm di spazio libero su tutti i lati.
	La modalità di funzionamento e la temperatura non sono impostate correttamente.	▶ Impostare correttamente la modalità di funzionamento e la temperatura.
	Il tubo di scarico dell'aria non è montato correttamente.	▶ Montare correttamente il tubo di scarico dell'aria.
Dall'apparecchio esce acqua.	L'acqua è fuoriuscita durante la movimentazione dell'apparecchio.	▶ Vuotare il contenitore della condensa prima del trasporto.
	Il tubo di scarico della condensa è piegato.	▶ Raddrizzare il tubo flessibile di scarico della condensa.
L'apparecchio è molto rumoroso.	L'apparecchio è stato posizionato su una superficie irregolare.	▶ Posizionare l'apparecchio su una superficie dura e liscia.
	Alcuni componenti non fissati correttamente vibrano.	▶ Assicurare e fissare tutti i componenti.
	Dall'apparecchio fuoriesce un rumore simile a quello di acqua che scorre.	▶ Il rumore è prodotto dalla circolazione del refrigerante ed è del tutto normale.
Il compressore non funziona.	La protezione della modalità di raffreddamento è attiva.	▶ Spegnerne l'apparecchio e attendere 3 minuti prima di riaccenderlo.
	È attivata la protezione contro il surriscaldamento.	

Problema	Possibile causa	Risoluzione dei problemi
Codice errore E0	Errore di comunicazione tra il circuito stampato principale e quello del display.	► Controllare che i cavi non siano danneggiati.
Codice errore E1	Guasto del sensore della temperatura ambiente	► Controllare il collegamento. Pulire o sostituire il sensore di temperatura. Eventualmente contattare il servizio di assistenza.
Codice errore E2	Guasto del sensore di temperatura della bobina	► Controllare il collegamento. Pulire o sostituire il sensore di temperatura. Eventualmente contattare il servizio di assistenza.
Codice errore Ft	Livello della condensa troppo elevato	► Svuotare la vaschetta di raccolta integrata togliendo il tappo dall'apertura di scarico della condensa e raccogliendo il liquido di condensa in un serbatoio adeguato.

## 10. Pulizia



### AVVERTENZA!

#### Pericolo di scossa elettrica!

Pericolo di scossa elettrica dovuto alla presenza di componenti sotto tensione.

- Per evitare il pericolo di scosse elettriche, non immergere l'apparecchio in acqua o altri liquidi e non tenerlo sotto l'acqua corrente.
- Prima di pulire l'apparecchio, estrarre la spina di alimentazione dalla presa.
- Prestare attenzione che nell'apparecchio non penetrino liquidi.



### AVVERTENZA!

#### Pericolo di lesioni!

Pericolo di lesioni da taglio in caso di contatto con i bordi taglienti delle pale del rotore all'interno del corpo dell'apparecchio.

- Non smontare l'apparecchio per pulire le pale del rotore.





### AVVISO!

#### Danni all'apparecchio!

L'uso improprio di detersivi sull'apparecchio può danneggiarne le superfici.

- Evitare solventi e detersivi chimici perché possono danneggiare la superficie e/o le scritte sull'apparecchio.
- Non utilizzare né detersivi chimici corrosivi o abrasivi, né spugne dure.

- ▶ Per spegnere l'apparecchio premere il tasto  o .
- ▶ Scollegare la spina di alimentazione dalla presa.
- ▶ Pulire il corpo dell'apparecchio esclusivamente con un panno morbido precedentemente inumidito oppure con uno strofinaccio sottile.
- ▶ Per rimuovere lo sporco ostinato inumidire il panno con acqua saponata tiepida.
- ▶ Asciugare accuratamente il corpo dell'apparecchio prima di accenderlo.



## 10.1. Pulizia dei filtri

### AVVISIO!

#### Danni all'apparecchio!

La polvere si accumula sui filtri limitando il flusso d'aria. La limitazione del flusso d'aria riduce l'efficienza dell'apparecchio. In presenza di un accumulo eccessivo di polvere, il filtro potrebbe bloccarsi causando danni all'apparecchio.

- Pulire i filtri regolarmente (almeno ogni 2 settimane) come descritto di seguito.
- Non azionare mai l'apparecchio senza i filtri montati per non contaminare l'evaporatore all'interno dell'apparecchio.

- ▶ Per spegnere l'apparecchio premere il tasto  o .
- ▶ Scollegare la spina di alimentazione dalla presa.
- ▶ Rimuovere il filtro superiore e quello inferiore dell'apparecchio.
- ▶ Utilizzare un aspirapolvere per aspirare la polvere accumulata sui filtri.

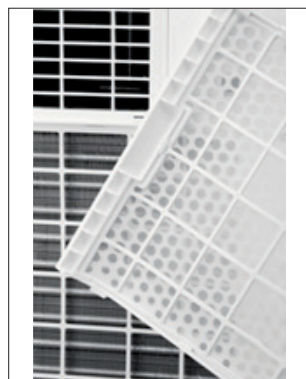

Fig. 18 – Filtri

- ▶ Girare i filtri e risciacquarli sotto l'acqua corrente. Fare scorrere l'acqua nei filtri nel senso contrario a quello del flusso d'aria.
- ▶ Mettere da parte i filtri e lasciarli asciugare completamente all'aria.

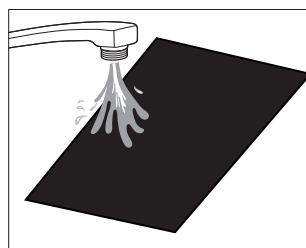

Fig. 19 – Pulizia dei filtri

## **AVVERTENZA!**

### **Pericolo di lesioni!**

Pericolo di taglio in caso di contatto con i bordi affilati dell'evaporatore durante l'inserimento dei filtri.

- Non toccare i bordi affilati dell'evaporatore a mani nude.

▶ Rimontare nell'apparecchio i filtri asciutti.

## **11. Inutilizzo prolungato e conservazione**





Se si prevede di non utilizzare l'apparecchio per lungo tempo, pulirlo e lasciarlo asciugare completamente.

## **AVVISO!**

### **Danni all'apparecchio!**

L'evaporatore situato all'interno dell'apparecchio deve essere asciugato prima dello stoccaggio al fine di evitare danni ai componenti o la formazione di muffe.

- Spegnere l'apparecchio ed estrarre la spina dalla presa.
- Svuotare il serbatoio della condensa, pulire l'apparecchio come descritto in "Pulizia".
- Posizionare l'apparecchio per l'asciugatura in un luogo asciutto e ben ventilato per diversi giorni, oppure lasciare asciugare l'apparecchio utilizzando la modalità operativa Ventola per alcune ore fino a quando lo scarico della condensa è asciutto.

- ▶ Per accendere l'apparecchio premere il tasto  o  **ACCENSIONE/SPEGNIMENTO DELL'APPARECCHIO.**
- ▶ Selezionare la modalità ventola sul climatizzatore o tramite il telecomando. La spia di funzionamento  si accende.
- ▶ Lasciare in funzione l'apparecchio in modalità ventola per qualche ora in modo che possa asciugarsi completamente all'interno.
- ▶ Per spegnere l'apparecchio premere il tasto  o  **ACCENSIONE/SPEGNIMENTO DELL'APPARECCHIO.**
- ▶ Scollegare la spina di alimentazione dalla presa.
- ▶ Rimuovere il tubo di scarico aria e il kit per finestra.
- ▶ Estrarre i filtri e pulirli, quindi lasciarli asciugare completamente.
- ▶ Reinserrire i filtri negli appositi supporti all'interno del corpo dell'apparecchio.
- ▶ Estrarre le batterie dal telecomando.
- ▶ Conservare l'apparecchio e gli accessori possibilmente nell'imballaggio originale, in un luogo chiuso, asciutto, ben aerato, al riparo dalla luce e dal gelo.
- ▶ Conservare l'apparecchio in un luogo privo di fonti di riscaldamento permanenti (ad es. fiamme libere, apparecchi a gas o impianti di riscaldamento elettrici).

DE

FR

NL

ES

IT

EN

## 12. Dati tecnici

Climatizzatore	
Modello	MD 37731
Alimentazione elettrica	220-240 V~ 50 Hz
Potenza nominale assorbita	1005 watt
Fusibile	3,15 A
Potenza frigorifera	9000 BTU
Refrigerante	R290
Quantità di refrigerante	180 g
Livelli di potenza	2
Superficie max. del locale di utilizzo	circa 32 m <sup>2</sup>
Portata d'aria	340 m <sup>3</sup> /h
Capacità deumidificante	circa 1 l/h
Dimensioni (LxAxP)	30 x 69 x 29 cm
Peso	circa 22 kg
Rumorosità di funzionamento	≤ 65 dB(A)
Telecomando	2 microbatterie di tipo AAA LR03 da 1,5 V (in dotazione) Portata: ca. 6 m
	

## 13. Scheda tecnica del prodotto

	Simbolo	Valore	Unità
Denominazione del produttore	MD 37731		
Potenza nominale in modalità di raffreddamento	P <sub>rated</sub>	2,637	kW
Potenza nominale assorbita in modalità di raffreddamento	P <sub>EER</sub>	1,005	kW

	Simbolo	Valore	Unità
Coefficiente di rendimento nominale in modalità di raffreddamento	EERd	2,62	
Potenza assorbita in modalità "Regolatore di temperatura off"	$P_{TO}$	--	
Potenza assorbita in modalità standby	$P_{SB}$	0,5	W
Consumo energetico dei climatizzatori monosplit/dual split (indicazione separata per modalità di raffreddamento e modalità di riscaldamento)	DD: $Q_{DD}$ SD: $Q_{SD}$	N/D 1,003	kWh/h
Livello di potenza sonora	$L_{WA}$	65	dB(A)
Potenziale di riscaldamento globale	GWP	3	
Indirizzo per ulteriori informazioni:	medion GmbH, Am Zehnthof 77, 45307 Essen, Germany		

## 14. Informazioni sulla conformità UE

 Con la presente medion GmbH dichiara che il tipo di apparecchiatura radio MD 37731 è conforme alla direttiva 2014/30/UE [e alla direttiva 2014/35/UE, alla direttiva 2009/125/CE (direttiva sulla progettazione ecocompatibile) e alla direttiva 2011/65/UE (Direttiva RoHS)]. Il testo completo della dichiarazione di conformità UE è disponibile al seguente indirizzo Internet: [www.medion.com/conformity](http://www.medion.com/conformity).

## 15. Smaltimento



### IMBALLAGGIO

L'imballaggio protegge l'apparecchio da eventuali danni durante il trasporto. Gli imballaggi sono prodotti con materiali che possono essere smaltiti nel rispetto dell'ambiente e destinati a un corretto riciclaggio.



Fare attenzione all'indicazione dei materiali di imballaggio per la raccolta differenziata dei rifiuti. Fare riferimento alle seguenti abbreviazioni (a) e codici numerici (b): 1-7: plastiche/20-22: carta e cartone/80-98: materiali compositi



(Solo per la Francia)

Il simbolo "Triman" informa il consumatore che il prodotto è riciclabile e soggetto a un sistema esteso di responsabilità del produttore e a disposizioni di smistamento applicabili in Francia.



### APPARECCHIO

Tutti gli apparecchi usati contrassegnati con il simbolo riportato qui a lato non devono essere smaltiti insieme ai rifiuti domestici.

■ Come previsto dalla direttiva 2012/19/UE, al termine del ciclo di vita dell'apparecchio occorre smaltirlo correttamente.

In questo modo i materiali contenuti nell'apparecchio verranno riciclati, riducendo l'impatto ambientale e gli effetti negativi sulla salute umana.

Consegnare l'apparecchio dismesso a un punto di raccolta per rifiuti elettronici o a un centro di riciclaggio.

Per ulteriori informazioni, rivolgersi all'azienda locale di smaltimento o all'amministrazione comunale.



---

Il refrigerante R290 non deve disperdersi nell'ambiente.

---



## BATTERIE

Tutte le batterie usate contrassegnate con il simbolo riportato qui a lato non devono essere smaltite insieme ai rifiuti domestici.

In conformità al Regolamento 2023/1542, le batterie devono essere smaltite correttamente al termine del loro ciclo di vita.

Queste possono contenere metalli pesanti tossici e vanno trattate come rifiuti pericolosi.

I simboli chimici dei metalli pesanti sono i seguenti:

Cd = cadmio, Hg = mercurio, Pb = piombo.

È obbligatorio per legge restituire le batterie usa e getta e le batterie ricaricabili esauste. Pertanto, vi invitiamo a restituirle gratuitamente presso un rivenditore o un punto di raccolta comunale.

Le batterie usa e getta e le batterie ricaricabili possono contenere sostanze nocive per la salute umana e per l'ambiente. Gli effetti negativi possono essere evitati solo se le batterie usa e getta e le batterie ricaricabili vengono raccolte e riciclate separatamente.

Prestare particolare attenzione quando si maneggiano batterie usa e getta e le batterie ricaricabili contenenti litio, in quanto il rischio di incendio aumenta se vengono utilizzate in modo non corretto. Isolare i poli con del nastro adesivo per evitare un cortocircuito esterno.

Utilizzare batterie usa e getta a lunga durata o batterie ricaricabili per ridurre la produzione di rifiuti da batterie usate.

Seguire le istruzioni per la conservazione ed evitare di scaricare e ricaricare completamente la batteria per prolungarne la durata.

Inoltre, non si devono lasciare batterie o dispositivi elettrici ed elettronici con batterie usa e getta e le batterie ricaricabili inserite nelle aree pubbliche per evitare la dispersione dei rifiuti. Verificare le possibilità di riutilizzare le batterie usa e getta e le batterie ricaricabili invece di smaltirle, ad esempio riparandole.

## 16. Informazioni relative al servizio di assistenza

Nel caso in cui il dispositivo non funzioni come desiderato o come previsto, per prima cosa contattare il nostro servizio clienti. Esistono diversi modi per mettersi in contatto con noi.

- In alternativa è possibile compilare il modulo di contatto disponibile alla pagina [www.medion.com/contact](http://www.medion.com/contact).
- Il nostro team di assistenza è raggiungibile anche via telefonicamente.

Italia	
Orari di apertura	Assistenza Post-Vendita
Lun.-ven.: 9.00-17.00	☎ 800 580250
Indirizzo del servizio di assistenza	
<b>Service Trade S.p.a.</b> <b>Via Palazzon 46/C</b> <b>35010 Campodoro (PD)</b> <b>Italia</b>	
Svizzera	
Orari di apertura	Assistenza Post-Vendita
Lun.-ven.: 9.00-19.00	☎ 0848 - 33 33 32
Indirizzo del servizio di assistenza	
<b>MEDION/LENOVO Service Center</b> <b>Ifangstrasse 6</b> <b>8952 Schlieren</b> <b>Svizzera</b>	



Queste e altre istruzioni per l'uso possono essere scaricate dal portale dell'assistenza [www.medionservice.com](http://www.medionservice.com).

Per ragioni di sostenibilità abbiamo deciso di non stampare le condizioni di garanzia: le nostre condizioni di garanzia sono reperibili sul nostro portale dell'assistenza.

È inoltre possibile effettuare una scansione del codice QR riportato a fianco e scaricare le istruzioni per l'uso dal portale dell'assistenza utilizzando un dispositivo portatile.

## 17. Note legali

Copyright 2026

Ultimo aggiornamento: 09. marzo 2026

Tutti i diritti riservati.

Le presenti istruzioni per l'uso sono protette da copyright.

È vietata la riproduzione in forma meccanica, elettronica e in qualsiasi altra forma senza l'autorizzazione scritta da parte del produttore.

Il copyright appartiene all'azienda:

**medion GmbH**  
**Am Zehnthof 77**  
**45307 Essen**  
**Germania**

L'indirizzo riportato sopra non è quello a cui spedire la merce resa. Per prima cosa contattare sempre il nostro servizio clienti.

# Contents

<b>1. Information about this user manual .....</b>	<b>177</b>
1.1. Explanation of symbols .....	177
<b>2. Proper use .....</b>	<b>177</b>
<b>3. Safety instructions .....</b>	<b>177</b>
3.1. Power supply .....	178
3.2. Information on refrigerant .....	180
3.3. Product-specific hazards .....	181
3.4. Noise emissions .....	182
3.5. Storing/transporting .....	182
3.6. Handling batteries .....	182
<b>4. Package contents .....</b>	<b>184</b>
<b>5. Appliance overview .....</b>	<b>185</b>
<b>6. Preparing/setting up the appliance .....</b>	<b>188</b>
6.1. Mounting the exhaust air hose .....	189
6.2. Mounting the window kit .....	190
6.3. Adjusting slats on the air outlet .....	193
6.4. Inserting batteries in the remote control .....	193
<b>7. Operation .....</b>	<b>194</b>
7.1. Switch the appliance on/off .....	194
7.2. Setting mode .....	194
7.3. Setting the timer .....	196
7.4. Button lock .....	196
7.5. Emptying the condensate tank .....	197
7.6. Mounting the condensate drain hose .....	197
<b>8. Safety functions .....</b>	<b>198</b>
8.1. Automatic defrosting .....	198
8.2. Overload protection .....	198
<b>9. Troubleshooting .....</b>	<b>198</b>
<b>10. Cleaning .....</b>	<b>201</b>
10.1. Cleaning the filter strainers .....	202
<b>11. Prolonged non-use and storage .....</b>	<b>203</b>
<b>12. Technical specifications .....</b>	<b>204</b>
<b>13. Product data sheet .....</b>	<b>204</b>
<b>14. EU declaration of conformity .....</b>	<b>205</b>
<b>15. Disposal .....</b>	<b>205</b>
<b>16. Service information .....</b>	<b>206</b>
<b>17. Legal Notice .....</b>	<b>207</b>



# 1. Information about this user manual



Thank you for choosing our product. We hope you enjoy using this appliance.

Please read the safety instructions and the user manual carefully before using the appliance for the first time. Note the warnings on the appliance and in the user manual.

Always keep the user manual close to hand. If you sell the appliance or give it away, please ensure that you also pass on this user manual. It is an essential component of the product.

## 1.1. Explanation of symbols

If a block of text is marked with one of the warning symbols listed below, the hazard described in that text must be avoided to prevent the potential consequences described there from occurring.



### **DANGER!**

Warning: risk of fatal injury!



### **WARNING!**

Warning: risk of possible fatal injury and/or serious irreversible injuries!



### **WARNING!**

Warning: risk of electric shock!



### **WARNING!**

Warning: danger due to combustible and/or highly flammable substances!



### **CAUTION!**

Warning: risk of minor and/or moderate injuries!



## **NOTICE!**

Follow these instructions to prevent damage to the appliance!



More detailed information about using the appliance!



Read the user manual before using the appliance!



Follow repair instructions!



Protective earthing symbol (for protection class I)

# 2. Proper use

This appliance is used for cooling the air in enclosed indoor spaces.

The appliance is only intended for private use and not for industrial/commercial use.

Please note that we shall not be liable in cases of improper use:

- ▶ Do not modify the appliance without our prior consent. Use only auxiliary appliances approved or supplied by us.
- ▶ Only use replacement parts or accessories that we have supplied or approved.
- ▶ Comply with all the information in this user manual, especially the safety instructions. Any other use is considered improper and can cause personal injury or property damage.

# 3. Safety instructions

- Keep the appliance and its accessories out of the reach of children.
- This appliance can be used by children of 8 years and older, and by people with

reduced physical, sensory or mental capacity, or with a lack of experience and/or knowledge, but only with proper supervision, or if they have been told how to use the appliance safely, and have understood the risks involved if they use it improperly.

- Children must not be allowed to play with the appliance.
- Cleaning and user maintenance must not be carried out by children.
- Children do not recognise the dangers that can arise when handling electrical appliances. Please be particularly careful while using the appliance if there are children nearby.
- Children younger than 8 must be kept away from the appliance and the mains cable.

### 3.1. Power supply



#### **WARNING!** **Risk of electric shock/ short circuit!**

There is a risk of electric shock/short circuit from live parts.

- Do not immerse the appliance in water or other liquids or hold it under running water because this could cause an electric shock.
- Only connect the appliance to a properly installed and easily accessible socket that is close to where you are using the appliance. The local mains voltage must correspond to the technical specifications for the appliance.
- Unplug the appliance's mains plug from the power socket:
  - when you are cleaning the appliance
  - if you are no longer using the appliance
  - if the appliance is left unattended
  - during thunderstorms.
- Always hold the plug to pull it out and never pull the mains cable.
- Do not place the appliance near to sinks and do not expose it to water droplets or spray.
- Use the appliance indoors only.

- Do not allow the mains cable to come into contact with hot objects or surfaces.
- Do not use if the appliance if the appliance or the mains cable is visibly damaged or if the appliance has been dropped.
- Check the appliance and the mains cable for damage before using the appliance for the first time, and after each use.
- Completely unwind the mains cable.
- Do not kink or crush the mains cable.
- Contact our Service team without delay if the appliance has been damaged during transport.
- Under no circumstances should you make any changes to the appliance yourself. Do not attempt to open and/or repair a part of the appliance yourself.
- The mains cable must exclusively be repaired by a professional workshop or contact the Service Centre in order to avoid any hazards.
- Never touch the plug with damp or wet hands.
- Do not expose the appliance to extreme conditions. Avoid:
  - high humidity or wet conditions
  - extremely high or low temperatures
  - direct sunlight
  - naked flames
  - mechanical vibrations or shocks
  - excessive dust
  - lack of ventilation, e.g. in a cupboard or bookshelf.
- Make sure that the appliance is switched off before plugging in the mains plug.
- Never unplug the mains plug from the socket while the appliance is running.
- Do not use multi-plugs.
- Immediately turn off the appliance and remove the mains plug if you notice an unpleasant smell (smell of burning).
- Do not use flammable cleaning agents.
- Do not use agents other than those recommended by the manufacturer to

DE

FR

NL

ES

IT

EN

speed up the thawing process or for cleaning.

- Ensure the mains cable does not become a tripping hazard – do not use an extension cable.
- Place the appliance in an upright position on a stable, level surface.
- Place the appliance only on the floor.
- Do not operate the appliance without the filter strainers in place.

### 3.2. Information on refrigerant

The refrigerant R290 used in this appliance does not have any harmful effect on the ozone layer (ODP), a negligible greenhouse effect (GWP) and is available worldwide. Due to its energy-efficient properties, R290 is ideally suited as a refrigerant for this application. Due to the high flammability of the refrigerant, special precautions must be taken.



#### **WARNING!** **Risk of fire!**

The refrigeration system of the appliance contains the natural refrigerant propane (R290).

- Do not damage the refrigerant circuit.
- During operation, storage and installation, the room should have an area of at least 7 m<sup>2</sup> in order to ensure an adequate amount of air in case of damage to the refrigeration system.
- If the refrigeration system has nevertheless become damaged, ventilate the room. Evacuate the room. Avoid naked flames and ignition sources. Have the appliance repaired by a qualified technician before using it again.
- Tampering with the refrigerant circuit is prohibited and invalidates the warranty.
- Do not use agents other than those recommended by the manufacturer to speed up the thawing process or for cleaning.
- Extremely flammable gas: Avoid naked flames, sparks and ignition sources when using, maintaining and disposing of the appliance.
- Contains pressurised gas; can explode when heated.

- In the event of a fire, do not extinguish any leaking gas until the leak can be safely eliminated.
- During repair and maintenance work (or when working with heat on the appliance): Keep a powder or CO<sup>2</sup> fire extinguisher nearby for emergencies.
- Store the appliance in a well-ventilated place away from sunlight.
- Do not remove safety signs, stickers or labels from the appliance and ensure they are legible.
- Ensure that national gas regulations are complied with.
- Use the appliance only with the intended refrigerant R290.



### **WARNING!**

#### **Possible damage to the appliance!**

- Only allow maintenance and repair work to be carried out on the refrigerant circuit by a qualified technician according to the manufacturer's specifications.
  - For repair instructions, please contact the Service
- Centre. Components may only be replaced with identical repair parts.

### **3.3. Product-specific hazards**

- Do not place your fingers or other objects into the openings for the air outlet.
- Do not use the appliance in a room where flammable gases may leak.
- Do not use the appliance in the bathroom or in other damp environments.
- Caution with long hair: It can be sucked in by the air flow!
- Always place and transport the appliance in an upright position. Never use the appliance in an inclined position.
- Do not use spray cans near the appliance.
- Never cover the air inlets and air outlets.
- If you use the condensate drain hose on the condensate drain opening, make sure it is properly mounted and not warped or bent.
- Make sure that no fabrics such as curtains or similar are hanging or lying near

the appliance which could get caught in the appliance.

- Do not operate the appliance on uneven surfaces or near steps. Avoid tipping the appliance (e.g. due to edges on the floor) during use.
- Do not operate the appliance in the immediate vicinity of heat sources such as radiators, heat accumulators, ovens or other appliances that generate heat.
- Check all screw and plug connections at regular intervals!
- Tighten up loose screws and correct the hold of the plug connections.
- Do not carry the appliance while it is in use.
- Do not place or put any objects on the appliance.
- Do not climb or sit on the appliance.
- Do not use the appliance in potentially explosive atmospheres. This includes petrol stations, fuel storage areas and areas where solvents are processed. This appliance must also not be used in areas with particle-laden air (for example flour or wood dust).

### **3.4. Noise emissions**

- The sound pressure level of the appliance is less than 66 dB(A).

### **3.5. Storing/transporting**

- Where possible, always transport the appliance upright. After transportation, only connect to the mains and turn on after 24 hours so that the refrigerant circuit can settle after transportation.
- Always empty the condensate tank and the condensate drain hose before storage and transportation.

### **3.6. Handling batteries**

The remote control is battery-operated. Please note the following:

- Avoid contact with battery acid. If battery acid comes into contact with skin, eyes or mucous membranes, rinse the affected areas with plenty of clean water and consult a doctor as soon as possible.
- Keep new and used batteries out of the reach of children.

- Stop using the remote control if you cannot close the battery compartment securely, and keep it well away from children.



**WARNING!**  
**Risk of explosion!**

There is a risk of explosion if batteries are replaced incorrectly!

- Only replace batteries with those of the same or an equivalent type.
  - Never try to recharge non-rechargeable batteries. Risk of explosion!
  - Store batteries in a cool, dry place. Strong direct heat can damage batteries. Do not expose the appliance to sources of intense heat.
  - Never short-circuit batteries.
  - Never throw batteries into a fire.
  - Remove leaking batteries from the appliance immediately. Clean the contacts before inserting new batteries. Battery acid can cause chemical burns!
  - Always remove flat batteries from the appliance.
- If the appliance is not going to be used for long periods, remove the batteries.
  - Before inserting the batteries, check that the contacts in the appliance and on the batteries are clean and, if necessary, clean them.
  - Always use new batteries of the same type. Never use old and new batteries together.
  - Pay attention to the polarity (+/-) when inserting the batteries.

DE

FR

NL

ES

IT

EN

## 4. Package contents

### DANGER!

#### **Risk of choking and suffocation!**

Packaging film can be swallowed or used improperly, creating a risk of choking and suffocation.

- Keep all packaging materials used (film, plastic bags, pieces of polystyrene, etc.) out of the reach of children.
  - Do not allow children to play with the packaging material.
- 

- ▶ Remove the product from the packaging and remove all packaging material.
- ▶ Please check the package contents to ensure that all items are included. If anything is missing, please contact us within 14 days of purchase.
- ▶ The mobile air conditioner must be checked for damage before each use.

The following items are supplied with your product:

- Mobile air conditioner MD 37731
- Castors (4 pieces, pre-assembled)
- Exhaust air hose approx. 1.6 m
- Exhaust air hose adapter
- Condensate drain hose
- Window kit
- Window kit adapter
- Extendible window kit for sliding windows
- Remote control incl. 2 x micro batteries, type AAA LR03 1.5 V
- Short manual

## 5. Appliance overview

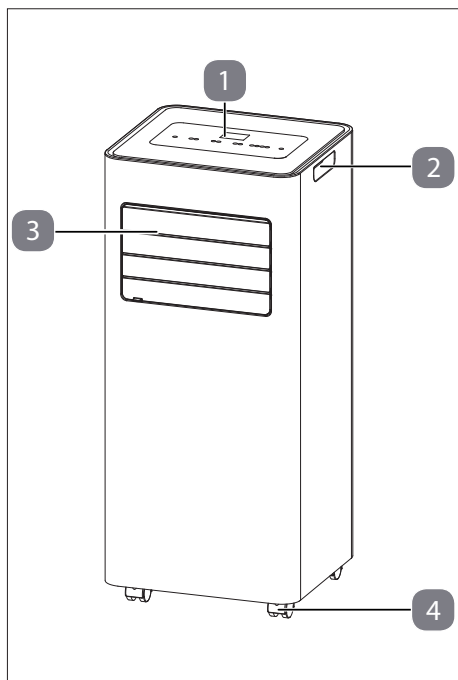

Fig. 1 – Front

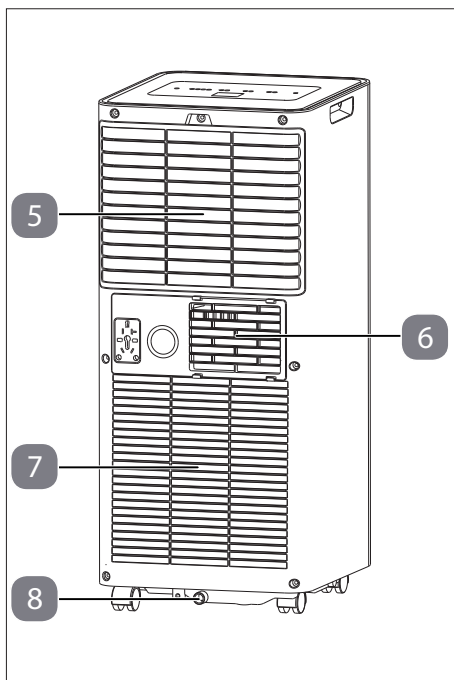

Fig. 2 – Back

- 1. Control panel
- 2. Handle
- 3. Air outlet with manually adjustable slats
- 4. Castors

- 5. Upper suction opening with filter strainer
- 6. Exhaust air opening
- 7. Lower suction opening
- 8. Condensate drain opening

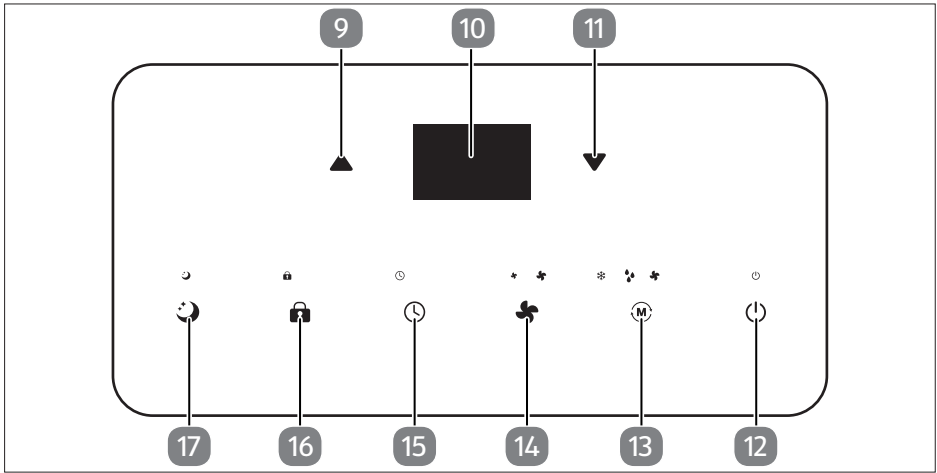

Fig. 3 – Control panel

- |   |  |
|---|--|
| <p>9. ▲ Up: Increase temperature/timer/display</p> <p>10. Display</p> <p>11. ▼ Down: Reduce temperature/timer</p> <p>12. ⏻ Power: Switch the appliance on/off</p> <p>13. Ⓜ Mode: Set mode</p> | <p>14. 🌀 Speed: Set fan speed</p> <p>15. 🕒 Timer: Set timer (automatic start/stop)</p> <p>16. 🔒 Lock: Switch the button lock on/off</p> <p>17. 🌙 Sleep: Switch sleep mode on/off</p> |
|---|--|

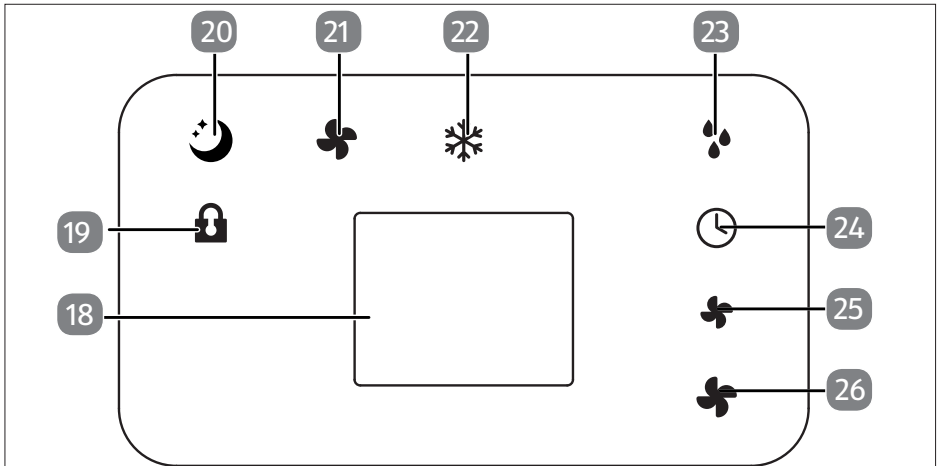





Fig. 4 – Display options

18. Display window

19.  Key lock enabled

20.  Sleep mode enabled

21.  Fan mode enabled

22.  Cooling mode enabled

23.  Dehumidification mode enabled

24.  Timer enabled

25.  Low fan speed enabled

26.  High fan speed enabled

DE

FR

NL

ES

IT

EN

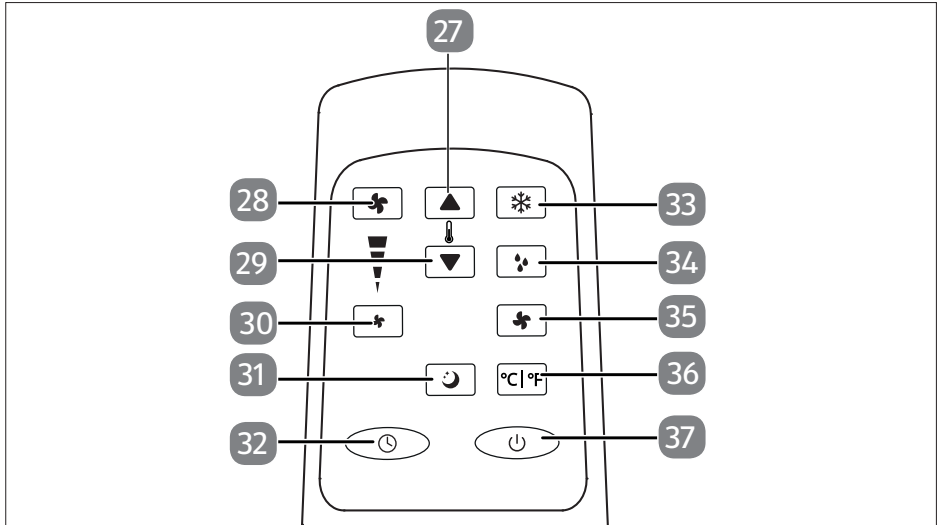





Fig. 5 – Remote control

27.  Increase temperature/timer

28.  Set high fan speed

29.  Reduce temperature/timer

30.  Set low fan speed

31.  Switch on sleep mode

32.  Switch on the timer

33.  Switch on cooling mode

34.  Switch on dehumidification mode

35.  Switch on fan mode

36.  Change display type (°C or °F)

37.  Switch the appliance on/off

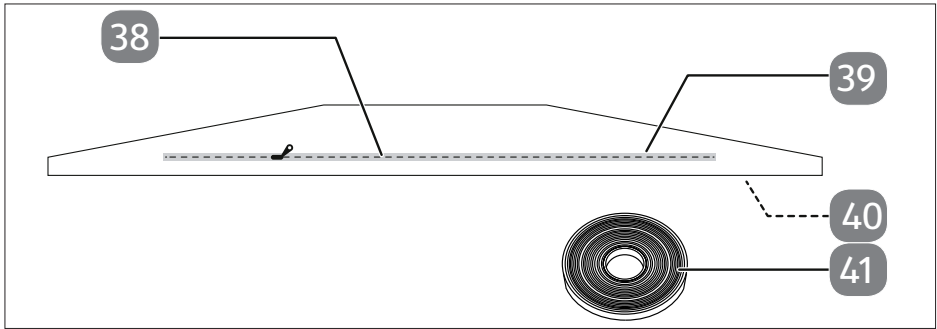

Fig. 6 – Window kit

38. Zip

39. Textile seal

40. Hook and loop strip (not shown, at the edge of the textile seal)

41. Hook and loop fastener

## 6. Preparing/setting up the appliance

- ▶ Remove all packaging material and check the appliance for any damage before you put it into operation.



### WARNING!

#### Risk of fire!

The refrigeration system of the appliance contains the natural refrigerant propane (R290).

- During operation, storage and installation, the room should have an area of at least 7 m<sup>2</sup> in order to ensure an adequate amount of air in case of damage to the refrigeration system.
- Please refer to the safety instructions under “Information on refrigerant”.

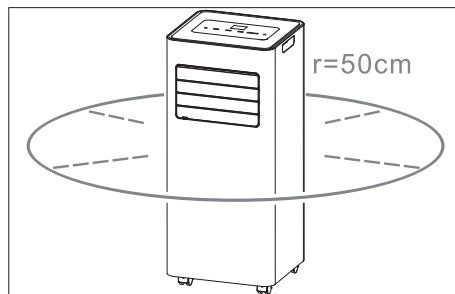

Fig. 7 – Appliance clearance

- ▶ Place the appliance on a stable, level surface with an area of at least 50 cm clearance around the appliance to ensure good air circulation.
- ▶ Leave the appliance in a vertical position for at least 24 hours before switching on.
- ▶ Operate the appliance at an ambient temperature between 5° C and 35° C.
- ▶ Follow the instructions in “3.3. Product-specific hazards” on page 181.

## 6.1. Mounting the exhaust air hose

The exhaust air coming from the mobile air conditioner must be directed outside so that the exhaust air can escape from the room.

Do not replace or extend the exhaust air hose, as this will result in reduced efficiency or the appliance being shut down due to low counterpressure.

- ▶ Mount the exhaust air hose adapter with the end of the exhaust air hose.

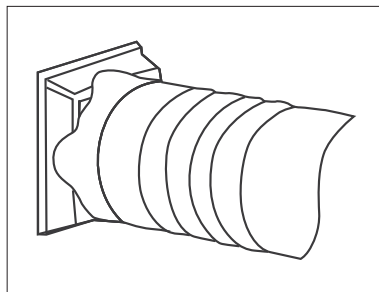

Fig. 8 – Mounting the exhaust air adapter

- ▶ Mount the window kit adapter to the other end of the exhaust air hose.

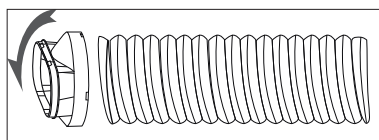

Fig. 9 – Mounting the window kit adapter

- ▶ Adjust the window kit to the size of your window. You can mount the window kit on a bottom-hung window or a roof window. Further information is available at “6.2. Mounting the window kit” on page 190.
- ▶ Place the appliance near a window or door. If necessary, carefully pull out the exhaust air hose. We recommend keeping the length of the hose as short as possible.
- ▶ Guide the exhaust air hose including the window kit adapter through the zip opening in the window kit.
- ▶ Then close the zip as far as possible.

- ▶ Close your window to attach the window kit to the window.
- ▶ If necessary, secure the window kit with adhesive tape. We recommend sealing the gap between the adapter and the sides of the window for maximum efficiency.

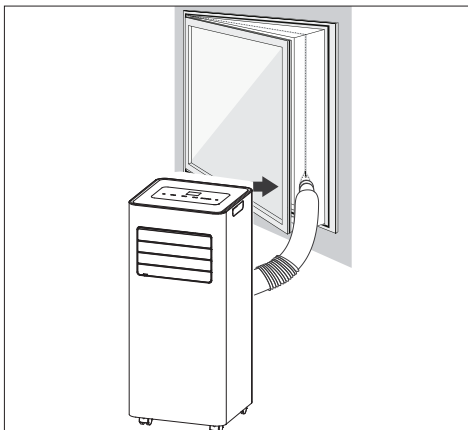

Fig. 10 – Window installation

- ▶ Slide the exhaust air hose over the exhaust air opening of the air conditioner
- ▶ Adjust the length of the flexible exhaust air hose. Avoid bends in the hose.

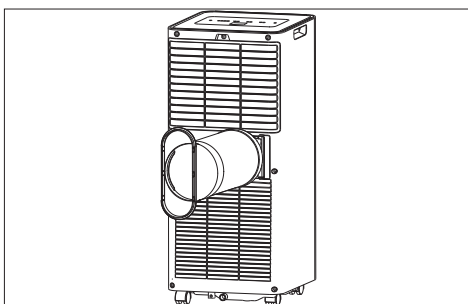

Fig. 11 – Exhaust air hose position

- ▶ Adjust the slats on the air outlet (see “6.3. Adjusting slats on the air outlet” on page 193).
- ▶ Switch the appliance on.

## 6.2. Mounting the window kit

### 6.2.1. Mounting for bottom-hung and roof windows



You can also use the appliance without the window kit. Then hang the exhaust air hose out of the window and close it as far as possible so that no warm air can flow back. Attach the window kit to the window to prevent outside air from entering and to prevent exhaust air from the air conditioner.

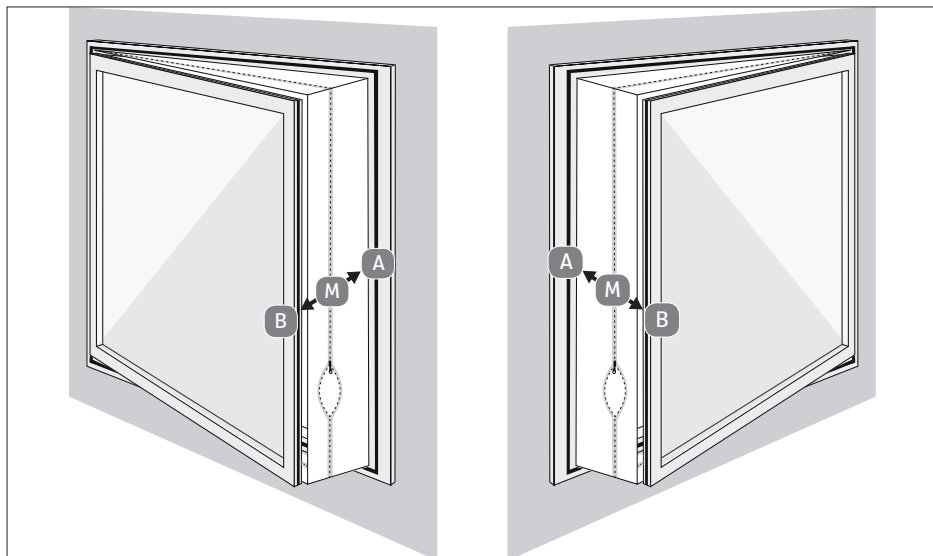

Fig. 12 – Bottom-hung window installation

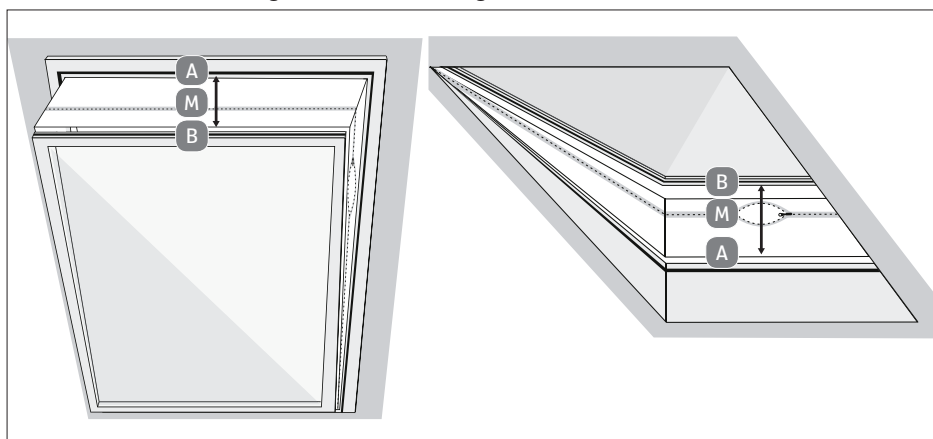

Fig. 13 – Roof window installation

- ▶ Open the window.
- ▶ Mark the centre (M) of the textile window seal
- ▶ Mark the centre of the window frame.
- ▶ Adhere the hook and loop fastener to the window frame of the bottom-hung window (inside, on the side where the window handle is located), about 1 cm from the edge.
- ▶ First, attach the hook and loop fastener completely on side (A) and then on side (B), starting in the centre. When mounting, point (A) must be exactly opposite point (B).
- ▶ When closing the window, care must be taken to ensure that the textile seal between the sash and the window frame is not jammed.

- ▶ Preferably open the zip at the places marked “S” and attach the exhaust air hose there.
- ▶ Route the exhaust air hose as straight as possible.
- ▶ Do not bend the exhaust air hose.

## 6.2.2. Mounting in sliding windows



The extendible window kit can only be used with sliding windows.

- ▶ Loosen the wing nut until there is enough space between part A of the window kit and the slider. (See Fig. 14 Step I).
- ▶ Insert the two parts of the window kit A & B into each other so that the slider engages in the groove of part B of the window kit. Adjust the window kit to the desired size by pushing the window kit together or pulling it apart and tighten the wing nut again. (See Fig. 14 Step II).

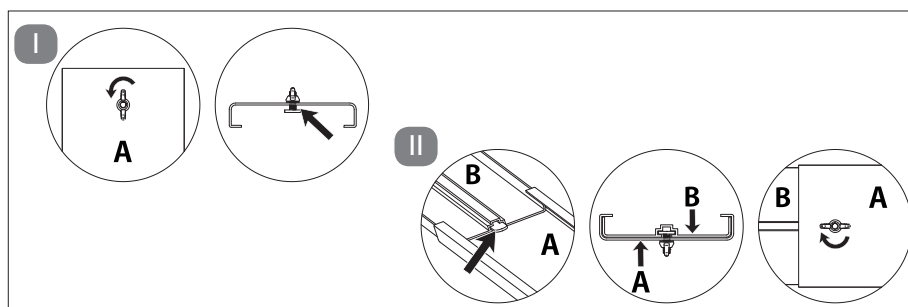

Fig. 14 – Adjusting the size of the window kit

- ▶ Insert the window kit into the window guide of the sliding window.
- ▶ Close the window to fix the window kit in the window.
- ▶ Attach the exhaust air hose to the opening of the window kit.

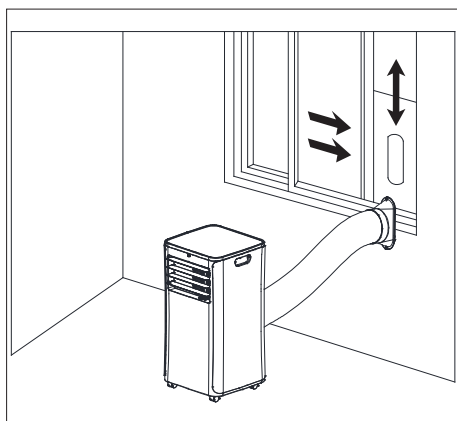

Fig. 15 – Vertical sliding windows

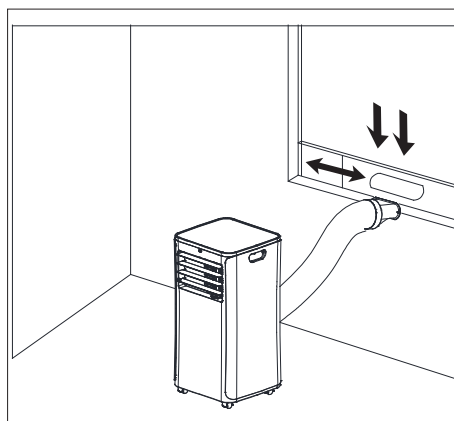

Fig. 16 – Horizontal sliding windows



If necessary, secure the window kit with adhesive tape to improve the tightness.



You can also use the appliance without a window guide. Hang the exhaust air hose out of the window and close it as far as possible so that no warm air can flow back.

- ▶ Route the exhaust air hose as straight as possible.
- ▶ Do not bend the exhaust air hose.

### 6.3. Adjusting slats on the air outlet



#### WARNING!

##### Risk of injury!

Risk of cuts due to rotating rotor blades.

- Do not put your fingers or objects through the protective grille in the housing.
  - Switch the appliance off and pull out the mains plug from the socket before adjusting the slats.
- ▶ Grab the handle on the bottom slat and move it either up or down to adjust the desired position of the slats.

### 6.4. Inserting batteries in the remote control

Two micro batteries, type AAA LR03 1.5 V, are inserted in the remote control.

Replace the batteries if the appliance fails to react to commands from the remote control properly. Then follow these steps:

- ▶ Press down the catch on the back of the remote control and remove the flap from the battery compartment.
- ▶ Remove the two batteries from the battery compartment.
- ▶ Dispose of the old battery in accordance with legal requirements.
- ▶ Insert two new micro batteries, type AAA LR03 1.5 V, into the battery compartment. Make sure that the battery polarity is correct.
- ▶ Slide the flap fully back into the remote control.

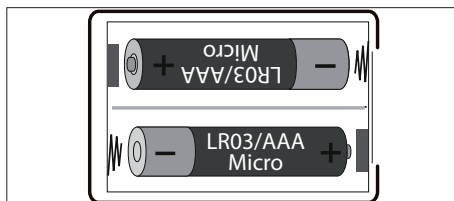

Fig. 17 – Battery compartment





## 7. Operation

- ▶ Plug the mains plug into a suitable socket.



After you have inserted the plug, you will hear a beep. The appliance is then in stand-by mode.

### 7.1. Switch the appliance on/off

- ▶ Press the  or  **SWITCH APPLIANCE ON/OFF** button to switch on the appliance.
- ▶ During operation, press the  or  **SWITCH APPLIANCE ON/OFF** button again to switch off the appliance.
- ▶ Wait approx. 3 minutes after switching off the appliance before switching it on again.

### 7.2. Setting mode







- ▶ Press the  **SET OPERATING MODE** button on the air conditioning unit to switch between the operating modes. The indicator light switches between the different operating modes.

Alternatively, you can select the desired operating mode using the remote control. The following operating modes are possible:

-  **ENABLE COOLING MODE**
-  **ENABLE FAN MODE**
-  **ENABLE DEHUMIDIFICATION MODE**

#### 7.2.1. Cooling mode

This operating mode is used for cooling the indoor air.

- ▶ Select the cooling mode on the air conditioner or using the remote control. The operating light  lights up.
- ▶ Press the  or  **INCREASE TEMPERATURE/TIMER** button to increase the temperature.
- ▶ Press the  or  **REDUCE TEMPERATURE/TIMER** button to reduce the temperature.
- ▶ Press the  **SET FAN SPEED** button to set a high or low fan speed.

When the fan speed is high, the operating light  lights up.

When the fan speed is low, the operating light  lights up.

Alternatively, you can select the fan speed via the remote control. The following fan speeds are possible:



-  **SET LOW FAN SPEED**
-  **SET HIGH FAN SPEED**





Cooling mode switches off automatically if the room temperature is lower than the set temperature. The appliance continues to ventilate. If the room temperature rises, cooling mode resumes.

### 7.2.2. Fan operation

This operating mode is used for circulating the indoor air, but not for cooling.

- ▶ Select the fan mode on the air conditioner or using the remote control. The operating light  lights up.
- ▶ Press the  **SET FAN SPEED** button to set a high or low fan speed.

When the fan speed is high, the operating light  lights up.

When the fan speed is low, the operating light  lights up.

Alternatively, you can select the fan speed via the remote control. The following fan speeds are possible:

-  **SET LOW FAN SPEED**
-  **SET HIGH FAN SPEED**



The temperature and sleep mode cannot be set in fan mode.

### 7.2.3. Dehumidification mode

This operating mode is used to reduce the humidity in the room.

- ▶ Select the dehumidification mode on the air conditioner or using the remote control. The operating light  lights up.
- ▶ Keep doors and windows closed for better dehumidification performance.







The temperature, sleep mode and fan speed cannot be set in dehumidification mode.

### 7.2.4. Sleep mode



In sleep mode, the fan speed is reduced and the operating lights are dimmed. Sleep mode can only be enabled in cooling mode.



Sleep mode can only be enabled in cooling mode.

- ▶ Select the cooling mode on the air conditioner or using the remote control. The operating light  lights up.
- ▶ Press the  or  **ACTIVATE SLEEP MODE** button to activate sleep mode. The operating light  lights up.





## 7.3. Setting the timer

### 7.3.1. Automatic switch-on

You can set the period of time until the air conditioner automatically switches on in stand-by mode.



- ▶ Press the  or  button to set the desired length of time (1 to 24 hours) until the air conditioner automatically switches on.

The operating light  lights up and "01" (=1 hour) flashes on the display.

- ▶ Press the  or  **INCREASE TEMPERATURE/TIMER** button to increase the timer.
- ▶ Press the  or  **REDUCE TEMPERATURE/TIMER** button to reduce the timer.



When the hour display stops flashing, your setting is confirmed.

The appliance switches on automatically after the set time has elapsed.





- ▶ To switch off the timer, press the  or  button again.  
The operating light  goes out.

### 7.3.2. Automatic switch-off

When the appliance is switched on, you can set the period of time to automatic switch-off.



- ▶ Press the  or  button to set the desired time period (1 to 24 hours).

The operating light  lights up and "01" (=1 hour) flashes on the display.

- ▶ Press the  or  **INCREASE TEMPERATURE/TIMER** button to increase the timer.
- ▶ Press the  or  **REDUCE TEMPERATURE/TIMER** button to reduce the timer.

When the hour display stops flashing, your setting is confirmed.

The appliance switches off automatically after the set time has elapsed.

- ▶ To switch off the timer, press the  or  button again.  
The operating light  goes out.

## 7.4. Button lock

- ▶ Press and hold the  button for approx. 3 seconds to switch the button lock on or off.

The operating light  lights up when the key lock is activated.

The buttons cannot be operated.

## 7.5. Emptying the condensate tank

DE



### CAUTION!

FR

#### Risk of injury!

There is a risk to health!

- Do not drink the condensate.

NL

ES



### NOTICE!

IT

#### Material damage!

There is a possibility of material damage due to accidental overflow of condensate.

- Do not leave the appliance unattended when emptying the condensate tank.

EN

During cooling, in dehumidification mode and in the event of high humidity, condensate liquid accumulates in the air conditioner. The condensate tank must be checked regularly and emptied if necessary.

- ▶ Switch off the appliance.
- ▶ Remove the seal from the condensate drain opening.
- ▶ Connect the condensate drain hose properly and make sure that it is not kinked and is free of obstacles (not clogged).
- ▶ Place the outlet of the condensate drain hose over a drain or a suitable container (e.g. bucket).
- ▶ Ensure that the condensate can drain out of the appliance unhindered.
- ▶ Do not submerge the outlet of the condensate drain hose in water because an air lock may form in the hose.

To prevent leakage of condensate:

- ▶ Since the negative pressure of the condensate tank inside the air conditioner is high, tilt the condensate drain hose down towards the ground (approx. 20° gradient).
- ▶ Align the condensate drain hose so that it is straight to avoid a siphon in the hose.

## 7.6. Mounting the condensate drain hose

During continuous operation and unsupervised operation of the air conditioner, the condensate drainage hose supplied must be connected in dehumidification mode and during cooling. The condensate can be automatically drained into a suitable container or drain.

- ▶ Remove the seal from the condensate drain opening.
- ▶ Connect the condensate drainage hose securely and properly and make sure it is not kinked and free of obstacles.
- ▶ Place the outlet of the condensate drainage hose over a drain or container and ensure that the water can flow out of the appliance unhindered.
- ▶ Do not submerge the end of the hose in water; otherwise there may be an 'airlock' in the hose.
- ▶ To prevent water from leaking, please note that the hose must have a gradient of at least 20%.
- ▶ Secure the hose on the drain or container to prevent uncontrolled water outflow, as the water pressure is very strong and can move the hose.

## 8. Safety functions

### 8.1. Automatic defrosting

At low room temperatures, frost may form on the evaporator during operation. The appliance starts defrosting automatically and the  Power indicator light flashes.

- When the appliance is operated in cooling or dehumidifying mode, the ambient temperature sensor detects that the temperature of the evaporator coil is below  $-1^{\circ}\text{C}$ . Once the compressor stops operating for 10 minutes or the coil temperature has risen to  $7^{\circ}\text{C}$ , the appliance starts back in cooling mode.
- If the appliance is operated in dehumidification mode and the temperature sensor detects that the temperature of the evaporator is below  $40^{\circ}\text{C}$  and the difference between the appliance internal temperature and the room temperature is below  $19^{\circ}\text{C}$ , the appliance starts defrosting for 5 minutes after 20 minutes and the  Power indicator light flashes.

### 8.2. Overload protection

In the event of a power failure, there is a 3-minute delay until compressor restart to protect the compressor.

## 9. Troubleshooting

If the appliance stops working properly, please refer to the troubleshooting table shown below to see if you can resolve the problem yourself.

Never attempt to repair the appliance yourself. If a repair is necessary, please contact our Service Centre or a suitable authorised repair workshop.



Only allow maintenance and repair work to be carried out on the refrigerant circuit by a qualified technician according to the manufacturer's specifications.

For repair instructions, please contact the Service Centre. Components may only be replaced with identical repair parts.

Problem	Possible cause	Troubleshooting
The appliance is not working.	The mains plug is not properly inserted.	▶ Disconnect the mains plug and then plug it in again.
	The earthed mains socket is faulty.	▶ Check the earthed mains socket by connecting another appliance.
	The room temperature is too low / too high.	▶ The room temperature should be between 5° C and 35 °C.
	The room temperature is lower than the set cooling temperature.	▶ Change the set temperature.
	The room temperature is too low for dehumidification mode.	▶ For dehumidification mode, the room temperature must be above 17°C.
The remote control is not working.	The batteries are not inserted properly.	▶ Insert the batteries correctly.
	You are more than 5 metres away from the appliance.	▶ Reduce the distance to the appliance.
	The path between the remote control and the infrared sensor is not clear.	▶ Remove any obstacles.
	The remote control is not directed at the sensor.	▶ Point the remote control correctly.
	The batteries are flat.	▶ Replace the batteries.

Problem	Possible cause	Troubleshooting
The appliance does not cool down properly.	Windows or doors are open so that warm air can enter the room.	▶ Close the windows and doors.
	The filters are very dirty.	▶ Clean the filters as described under the section on cleaning the filters.
	The air outlet is blocked.	▶ Leave at least 50 cm of space around the appliance in all directions to ensure adequate ventilation.
	The operating mode and temperature are not set correctly.	▶ Set the operating mode and temperature to the correct value.
	The exhaust air hose is not mounted correctly.	▶ Mount the exhaust air hose properly.
Water leaks out of the appliance.	Overflow when moving the appliance.	▶ Empty the water tank before transportation.
	Condensate drain hose kinked.	▶ Straighten the condensate drain hose.
The appliance is very noisy.	The appliance is on an uneven surface.	▶ Place the appliance on a hard, smooth surface.
	There are loose, vibrating parts.	▶ Secure and fasten the parts.
	The noise sounds like running water.	▶ Noise is caused by flowing refrigerant. That is normal.
The compressor is not working.	Cooling mode protection is active.	▶ Turn off the appliance and wait 3 minutes before turning it on again.
	The overheating protection is active.	
Error indicator E0	Communication error between main PCB and display PCB	▶ Check the cables for damage.
Error indicator E1	Failure of the ambient temperature sensor	▶ Check the connection. Clean or replace temperature sensor. Contact Service Centre if necessary.

Problem	Possible cause	Troubleshooting
Error indicator E2	Failure of the coil temperature sensor	▶ Check the connection. Clean or replace temperature sensor. Contact Service Centre if necessary.
Error indicator Ft	Condensate level too high	▶ Empty the integrated collection tray by removing the seal on the condensate drain opening and draining the condensate into a suitable condensate tank.

## 10. Cleaning

### **WARNING!**

#### **Risk of electric shock!**

There is a risk of electric shock due to live parts.

- The appliance must not be immersed in water or other liquids, or held under running water, because this could cause an electric shock.
- Unplug the mains plug from the socket before you start cleaning the appliance.
- Make sure that no liquids enter the appliance.

### **WARNING!**

#### **Risk of injury!**

There is a risk of cuts due to contact with sharp-edged rotor blades inside the housing.



- Do not disassemble the appliance to clean the rotor blades.

### **NOTICE!**

#### **Damage to the appliance!**

The improper use of cleaning agents on the appliance may damage the surfaces.

- Do not use chemical solutions or cleaning agents because these may damage the surface or the labels on it.
- Do not use aggressive, chemical or abrasive cleaning agents and do not use hard sponges.

- ▶ Press the  or  button again to switch off the appliance.
- ▶ Pull the mains plug out of the socket.
- ▶ Clean the housing only with a soft, damp cloth or a soft, thin kitchen towel.
- ▶ Moisten the cloth with mild soapy water to remove stubborn dirt.
- ▶ Dry the housing carefully before switching on the appliance.

## 10.1. Cleaning the filter strainers





### NOTICE!

#### Damage to the appliance!

Dust collects on the filter strainers and restricts the air flow. The restricted air flow reduces the efficiency of the appliance. In case of excessive accumulation of dust, the filter can be blocked and material damage to the appliance can occur.

- Clean the filter strainers regularly (at least every 2 weeks) as described below.
- Never operate the appliance without the filter strainers in place; otherwise the evaporator inside may become contaminated.

- ▶ Press the  or  button again to switch off the appliance.
- ▶ Pull the mains plug out of the socket.
- ▶ Remove the top and bottom filter strainer from the appliance.
- ▶ Use a vacuum cleaner to vacuum dust from the filter strainers.

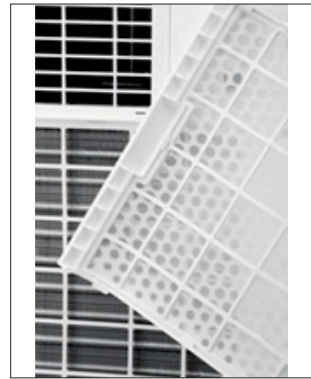

Fig. 18 – Filter strainers

- ▶ Turn the filter strainers around and rinse the filter screens under running water. Run the water in the opposite direction of the air flow through the filter screen.
- ▶ Set the filter strainers aside and allow them to air dry completely.

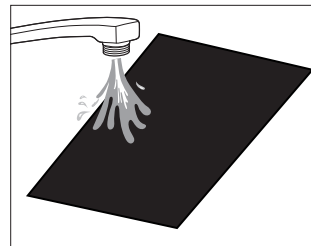

Fig. 19 – Cleaning the filter strainers

## **WARNING!**

### **Risk of injury!**

There is a risk of cuts due to contact with the sharp-edged evaporator surface when installing the filter strainers.

- Do not touch the sharp-edged evaporator surface with your bare hands.

- ▶ Insert the dried filter strainers back into the appliance.

## **11. Prolonged non-use and storage**





If the appliance is not used for a prolonged period, the appliance must be cleaned and fully dried.

## **NOTICE!**

### **Damage to the appliance!**

The evaporator inside the appliance must be dried before storage to prevent damage to components or mould formation.

- Switch off the appliance, remove the mains plug from the socket.
- Empty the condensate tank, clean the appliance as described under "Cleaning".
- Place the appliance in a dry, well-ventilated place for several days to dry, or use the ventilation operating mode to dry for a few hours until the condensate discharge is dry.

- ▶ Press the  or  **SWITCH APPLIANCE ON/OFF** button to switch on the appliance.
- ▶ Select the fan mode on the air conditioner or using the remote control. The operating light  lights up.
- ▶ Keep the appliance running in fan mode for a few hours so that it dries completely from the inside.
- ▶ Press the  or  **SWITCH APPLIANCE ON/OFF** button to switch off the appliance.
- ▶ Pull the mains plug out of the socket.
- ▶ Remove the exhaust air hose and window kit.
- ▶ Remove and clean the filter strainers and allow them to dry out completely.
- ▶ Insert the filter strainers back into the frames provided for this in the housing.
- ▶ Remove the batteries from the remote control.
- ▶ If possible, store the appliance and accessories in the original packaging in a dark, ventilated, dry and frost-free interior.
- ▶ Store the appliance in a room without continuously operating heat sources (for example naked flames, gas appliance or electric heating).

DE

FR

NL

ES

IT

EN

## 12. Technical specifications

Air conditioner	
Model	MD 37731
Power supply	220–240 V~ 50 Hz
Rated power	1005 watts
Fuse	3.15 A
Cooling capacity	9000 BTU
Refrigerant	R290
Refrigerant quantity	180 g
Power levels	2
Maximum room size	Approx. 32 m <sup>2</sup>
Air throughput	340 m <sup>3</sup> /h
Dehumidification performance	Approx. 1 l/h
Dimensions (W × H × D)	30 x 69 x 29 cm
Weight	Approx. 22 kg
Operating volume	≤ 65 dB(A)
Remote control	2 x micro batteries, type AAA LR03 1.5 V (included in package contents) Range: approximately 6 m
	

## 13. Product data sheet

	Symbol	Value	Unit
Manufacturer designation	MD 37731		
Rated power in cooling mode	P <sub>rated</sub>	2.637	kW
Rated power consumption in cooling mode	P <sub>EER</sub>	1.005	kW
Rated coefficient of performance in cooling mode	EERd	2.62	

	Symbol	Value	Unit
Power consumption in operating state Temperature controller off	$P_{TO}$	--	
Power consumption in standby mode	$P_{SB}$	0,5	W
Power consumption of single-duct/double-duct air-conditioners (specified separately for cooling mode and heating mode)	DD: $Q_{DD}$ SD: $Q_{SD}$	N/A 1,003	kWh/h
Sound power level	$L_{WA}$	65	dB(A)
Global Warming Potential	GWP	3	
Contact address for further information:	medion GmbH, Am Zehnthof 77, 45307 Essen, Germany		

## 14. EU declaration of conformity

 medion GmbH hereby declares that the radio equipment type MD 37731 complies with the directive 2014/30/EU [as well as directive 2014/35/EU, the directive 2009/125/EC (ecodesign directive) and the directive 2011/65/EU (RoHS directive)]. The complete EU declaration of conformity is available at: [www.medion.com/conformity](http://www.medion.com/conformity).

## 15. Disposal



### PACKAGING

Your appliance has been packaged to protect it from damage in transit. The packaging is made of materials that can be recycled in an environmentally friendly manner.



Observe the following packaging material label regarding waste separation with the abbreviations (a) and numbers (b):

1–7: plastics/20–22: paper and cardboard/80–98: composite materials



(Only for France)

The “Triman” symbol tells the consumer that the product can be recycled, is covered by an extended system of manufacturer’s responsibility and must be sorted by material type in France.



### APPLIANCE

All old appliances marked with the symbol shown must not be disposed of in normal household waste.

In accordance with Directive 2012/19/EU, the appliance must be properly disposed of at the end of its service life.

This involves separating the materials in the appliance for the purpose of recycling as well as minimising the environmental impact and negative effects on human health.

Take old appliances to an electrical scrap collection point or a recycling centre. Contact your local waste disposal company or your local authority for more information on this subject.



---

The refrigerant R290 must not enter the environment.

---



## **BATTERIES**

Batteries that carry the symbol illustrated must not be disposed of in ordinary household waste.

In accordance with Regulation 2023/1542, batteries must be disposed of properly at the end of their service life.

They may contain toxic heavy metals and are subject to hazardous waste treatment.

The chemical symbols of the heavy metals are as follows:

Cd = cadmium, Hg = mercury, Pb = lead.

You are legally obliged to return old batteries and rechargeable batteries after use.

Therefore, please return used batteries and rechargeable batteries free of charge to a retailer or a municipal collection point.

Batteries and rechargeable batteries may contain substances that are harmful to human health and the environment. The negative effects can only be avoided if old batteries and rechargeable batteries are collected and recycled separately.

Take particular care when handling batteries and rechargeable batteries containing lithium, as there is an increased risk of fire if they are used incorrectly. Tape the poles to prevent an external short circuit.

Use batteries with a long service life or rechargeable batteries to reduce the generation of waste from old batteries.

Follow the storage instructions and avoid completely discharging and recharging the battery to extend its service life.

In addition, batteries or electrical and electronic devices with batteries or rechargeable batteries must not be left in public areas in order to avoid littering. Check options for reusing batteries instead of disposing of them, for example by repairing the battery.

## **16. Service information**

Please contact our Customer Service team if your device ever stops working the way you want or expect it to. There are several ways for you to contact us:

- In our Service-Community, you can meet other users, as well as our staff, and you can exchange your experiences and pass on your knowledge there. You will find our Service-Community at [community.medion.com](https://community.medion.com).
- Alternatively, use our contact form at [www.medion.com/contact](https://www.medion.com/contact).
- You can also contact our Service team via our hotline or by post.

Opening times	Hotline number UK
Mon – Fri: 08.00 – 20.00 Sat – Sun: 10.00 – 16.00	☎ 0333 3213106
Service address	
<b>MEDION Electronics Ltd.</b> <b>120 Faraday Park, Faraday Road, Dorcan</b> <b>Swindon SN3 5JF, Wiltshire</b> <b>United Kingdom</b>	



You can download this and many other sets of operating instructions from our service portal at [www.medionservice.com](http://www.medionservice.com). We have stopped providing printed copies of our warranty terms and conditions as part of our commitment to sustainability, but you can access the warranty terms and conditions on our service portal. You can also scan the QR code on the side of the screen, to download the operating instructions onto your mobile device from the service portal.

## 17. Legal Notice

Copyright 2026

Date: 09. March 2026

All rights reserved.

These operating instructions are protected by copyright.

Mechanical, electronic and any other forms of reproduction are prohibited without the written permission of the manufacturer.

Copyright is owned by the company:

**medion GmbH**  
**Am Zehnthof 77**  
**45307 Essen**  
**Germany**

Please note that you cannot use the address above for returns. Please always contact our Customer Service team first.

Prodotto in Cina

