

# PERSONAL FAX MD 9995



## BEDIENUNGSANLEITUNG

Bitte lesen Sie diese Bedienungsanleitung vor Inbetriebnahme sorgfältig durch!

# MEDION®



## SICHERHEITSHINWEISE

**Nur für Anschluß:** 230V ~ 50Hz und TAE (Telefonanschluß / **nicht ISDN**).  
Bitte beachten Sie, daß die Anschlußsteckdosen gut erreichbar sind.

Bei Beschädigung eines Netzkabels (Netzanschluß-/Telefonanschlußkabel) das Gerät sofort ausschalten und die Anschlußkabel lösen.

Öffnen Sie niemals das Gehäuse. Reparaturen dürfen nur von autorisierten Fachwerkstätten durchgeführt werden.

Die Umgebungstemperatur sollte zwischen 5 °C und 35 °C liegen.

Vermeiden Sie direkte Sonne oder Hitzeeinwirkung, Feuchtigkeit und Staub.

Durch einen zu schnellen Temperaturwechsel (z.B. wenn Sie das Gerät vom kalten Auto ins geheizte Büro bringen) kann sich an den Komponenten Feuchtigkeit absetzen. Papierstau oder verminderte Druckqualität können die Folge sein. Versuchen Sie in diesem Fall die Feuchtigkeit durch wiederholtes Kopieren zu beseitigen.

Zum Reinigen des Gerätes benutzen Sie ein weiches Tuch. Verwenden Sie keine flüchtigen Reinigungslösungen und sprühen Sie Reiniger niemals direkt auf das Gerät. Zu starke Reinigungsmittel können die Gehäuseoberfläche beschädigen.

# GERÄTEKONFIGURATION

## BESTANDTEILE UND FUNKTIONEN

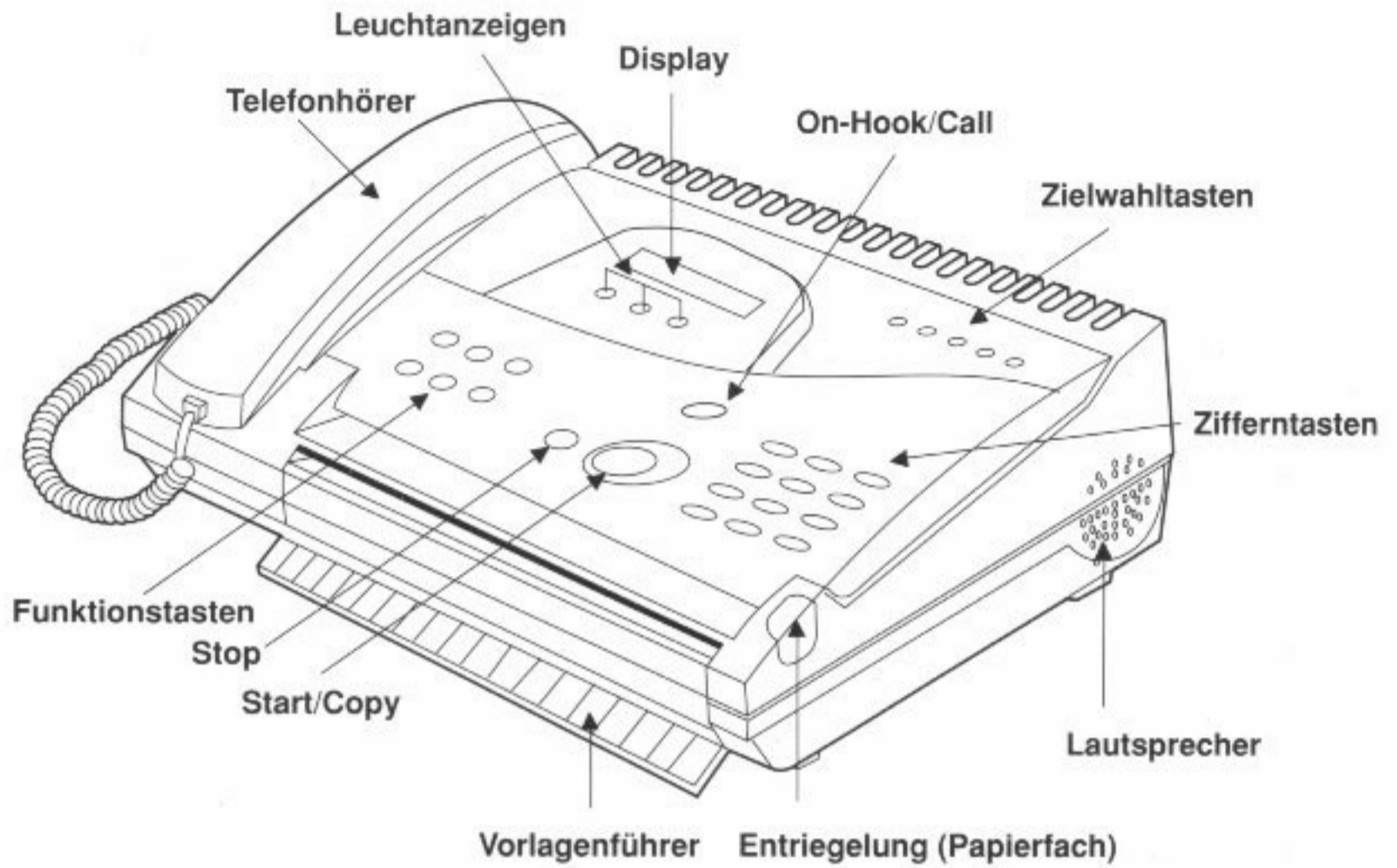

230V ~ 50Hz

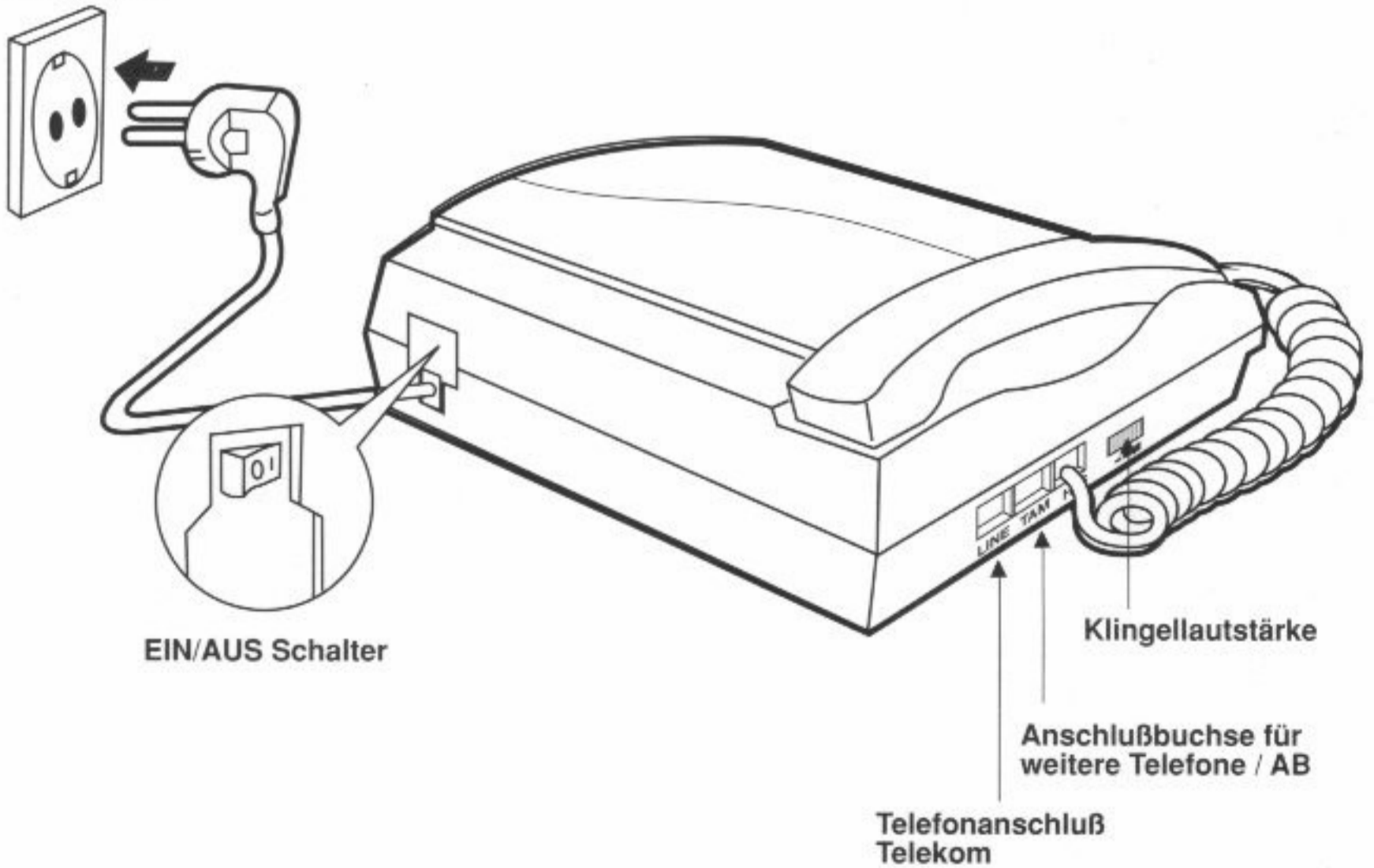

## BEDIENFELD

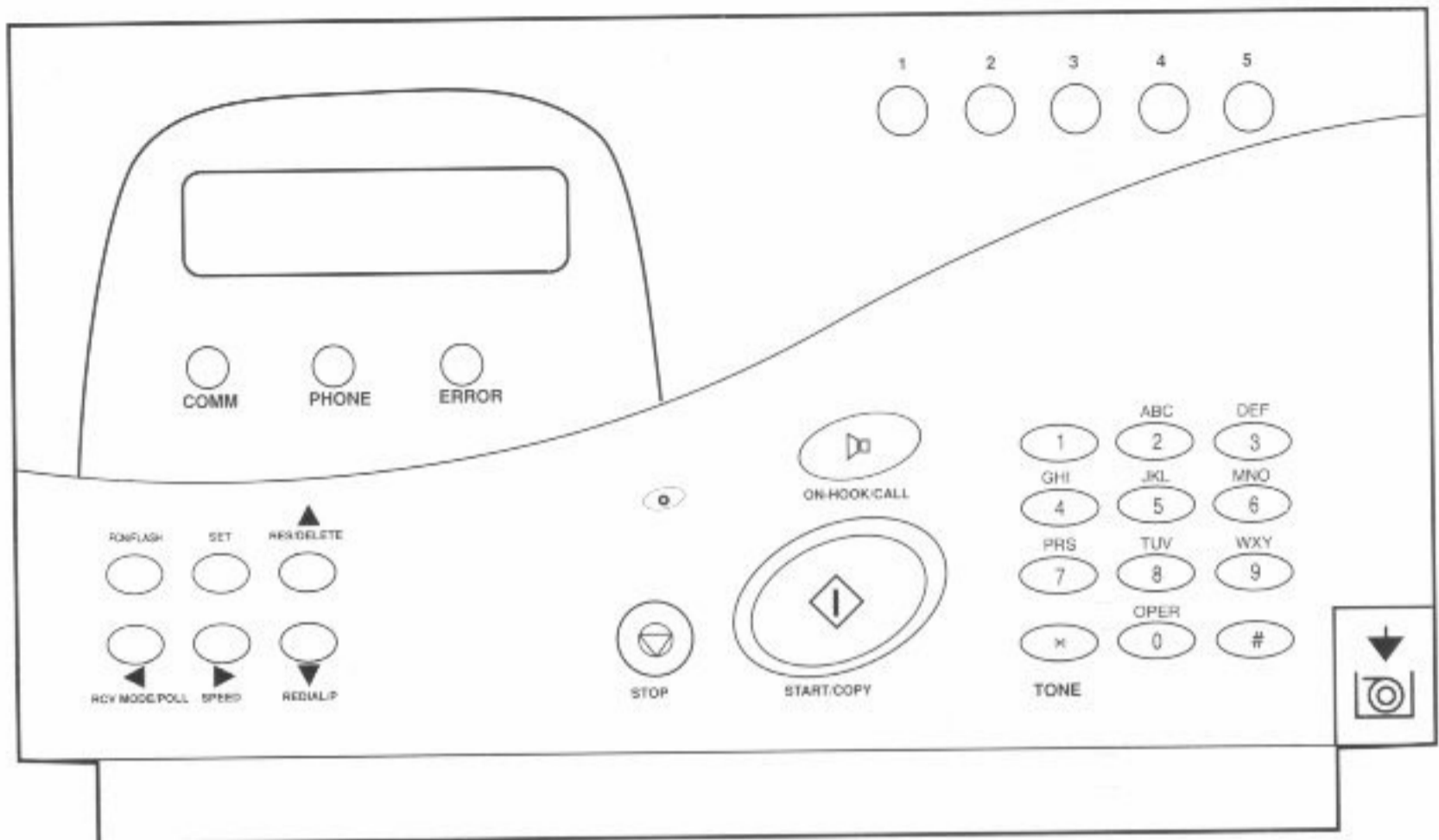

### Lampen (Leuchtanzeigen)



Zeigt an, daß eine Verbindung hergestellt ist.



Zeigt an, daß beim Wählen eine Sprechverbindung angefordert wurde oder daß im Augenblick gesprochen wird (Telefonbetrieb).



Leuchtet bei einem Fehler z. B. einer leeren Faxpapierrolle oder bei einem Sende-/Empfangsfehler.

## FUNKTIONEN DER TASTEN

### BESCHREIBUNG

<b>FCN/FLASH</b>	Funktionstaste für Listenausdrucke/Übertragungsrate etc. .../Rückfragetaste.
<b>SET (Einstellung)</b>	Wahl und Einstellung der Parameter für FAX/TEL-Betrieb und andere einschließlich Kurzwahlspeicherung, Geräteerkennung, Zeiteinstellung usw.
<b>RES/DELETE ▲ (OBEN)</b>	Wahl der richtigen Auflösung (Standard/Fein) und löschen von Zahlen und Buchstaben bei der Eingabe einer Faxnummer oder eines Namens. Zum Aufwärtsblättern im Funktions- und Einstellungs- menü.
<b>RCV Mode/Poll ◀ (Links)</b>	Wahl des Empfangsmodus: AUTO, TEL und AB Abruf eines On-Line Faxes. Bewegt Cursor nach links.
<b>SPEED ▶ (Rechts)</b>	Zum Abrufen einer gespeicherten Kurzwahlnummer (0 - 9). Bewegt Cursor nach rechts.
<b>REDIAL/P ▼ (Unten)</b>	Wahlwiederholung der zuletzt gewählten Telefon- oder Faxnummer. Zum Einfügen von Wählpausen zwischen den eingegebenen Rufnummern. Zum Abwärtsblättern im Funktions- und Einstellungs- menü.
<b>ON-HOOK/CALL</b>	Ermöglicht Wahl bei aufgelegtem Hörer und Kontrolle des Freitons bzw. der Antwort des Empfängers über den Lautsprecher. Wird diese Taste während der Faxübertragung akti- viert, startet anschließend der Bedienerruf.
<b>STOP</b>	Unterbricht den laufenden Vorgang, gibt Vorlagen frei und läßt Gerät in Betriebsbereitschaft zurückkehren.
<b>START/COPY</b>	Leitet die Funktionen Senden, manueller Empfang und Kopieren, sowie die Speicherung von Einstellungen und/oder Optionen ein.
<b>ZIELWAHLTASTEN (1-5)</b>	Zum Abrufen einer gespeicherten Zielwahlnummer.
<b>ZIFFERNTASTATUR (0-9)</b>	Direktwahl der Telefon- oder Faxnummer und Buch- stabenwahl im Funktions- und Einstellungsmodus.



Sicherheitshinweise	Seite 1
Gerätekonfiguration	Seite 2
Funktionsbeschreibung der Tasten / Leuchtanzeigen	Seite 3/4
Inhaltsverzeichnis	Seite 5/6
Kurzinstallation	Seite 7/8
Installation	
- Lieferzubehör	Seite 9
- Einlegen der Papierrolle	Seite 9
- Lautstärke Klingel / ON HOOK	Seite 10
- Anschluss H/S (Telefonhörer)	Seite 10
- Anschluss LINE (Telekom)	Seite 10
- Anschluss TAM (zusätzliche Telefone/AB)	Seite 11/12
- Netzanschluß Ein/Aus Schalter	Seite 12
- Hinweise zum Betrieb an Nebenstellenanlagen	Seite 13
- Hinweise zum Betrieb an ISDN Anlagen	Seite 14
Einstellungen und Programmierungen	
- Datum	Seite 15
- Zeit	Seite 15
- Name	Seite 15/16
- TEL/Faxnummer	Seite 16
- Signalgeräusch EIN/AUS	Seite 17
- Seitennummerierung EIN/AUS	Seite 17
- Wahlverfahren Puls/Ton	Seite 17
- Einstellen der externen Klingelzeichen (Auto)	Seite 18
- Einstellen der internen Klingelzeichen (Auto)	Seite 18
- Einstellen des AUTO MODE RX	Seite 18
- Einstellen der AB Klingelzeichen	Seite 19
- Einstellen der AB Ruhezeit	Seite 19
- Ausschalten der AB Ruhezeit	Seite 20
- Einstellen des ID Codes (Umleitcode)	Seite 20
- Einstellen der FLASH-Taste	Seite 21
Speichern von Kurzwahlnummern	Seite 22
Speichern von Zielwahlnummern	Seite 23
Betriebsarten	
- AUTO Modus	Seite 24
- AB Modus	Seite 25
- TEL Modus	Seite 25

## Telefonfunktion

- Manuelle oder automatischer Wahl **Seite 26**
- Wahl per Hand **Seite 26**
- Automatisches Wählen **Seite 27**
- Off Line Wahl über Zehnertastatur **Seite 27**
- Wahl mit aufgelegtem Hörer **Seite 27**
- Zielwahl **Seite 28**
- Kurzwahl **Seite 28**
- Wahlwiederholung **Seite 28**

## Faxe Senden / Empfangen

- Vor dem Übertragen von Dokumenten **Seite 29**
- Dokument einlegen **Seite 29**
- Auflösung wählen **Seite 29**
- Einstellung der Übertragungsrate (senden) **Seite 29**
- Einstellung der Übertragungsrate (empfangen) **Seite 30**
- Wählmethoden **Seite 30**
- Faxe versenden **Seite 31**
- Faxe empfangen **Seite 31**
- Abrufen von Faxnachrichten **Seite 31**
- Empfang einer abgerufenen Nachricht **Seite 31**
- Senden einer abgerufenen Nachricht **Seite 31**
- Bedienerruf (anfordern / erhalten) **Seite 32**
- Kopierfunktion **Seite 32**
- Wahlwiederholung **Seite 33**
- Automatische Wahlwiederholung **Seite 33**
- Manuelle Übertragung **Seite 33**

## Listen und Berichte

- Funktionsliste **Seite 34**
- Liste der Zielwahlnummern **Seite 35**
- Liste der Kurzwahlnummern **Seite 36**
- Sendebericht/Fehlerbericht **Seite 37**

## Anhang:

- A: Buchstabentabelle **Seite 38**
- B: Fehlercodes **Seite 39**
- Beseitigung eines Papierstaus **Seite 40**
- Displayübersicht **Seite 41**
- Technische Daten **Seite 42**
- Anschlußbelegung TAM **Seite 42**
- Anschlußbelegung TAE **Seite 42**

## KURZINSTALLATION

- Abdeckung öffnen (Entriegelung rechte Seite) und Faxpapierrolle einlegen.
- Verbindung mit **original** Anschlußkabel zwischen Telefondose (**TAE**) und Faxgerät (**Buchse LINE**) erstellen.
- Mit Spiralkabel die Verbindung zwischen Telefonhörer und Personalfaxgerät (**Buchse H/S**) erstellen.
- Netzkabel in die Steckdose stecken und Gerät einschalten. (Netzschalter auf der Geräterückseite)
- Abwarten bis die Meldung "**System Initial**" im Display erscheint. Anschließend werden Uhrzeit / Datum und Betriebsmodus angezeigt.
- Der Betriebsmodus läßt sich über die Taste **RCV Mode/Poll** einstellen. Bitte aktivieren Sie den **AUTO** Modus (Automatischer Empfang von Faxen).
- Leitungsverbindung sofort prüfen, indem Sie die Taste **ON HOOK** (Grün mit Lautsprecher-symbol ) drücken. Bei korrekt angeschlossener Leitung ertönt der Freiton (Amtston) aus dem Lautsprecher (**Lautstärkeregler links am Gerät!**).

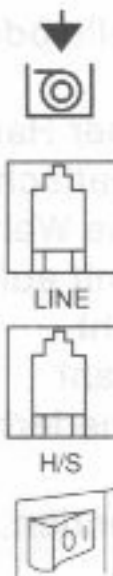

 **Alle Grundeinstellungen werden nun wie folgt eingegeben:**

- **SET** Taste drücken
- **2 x START** drücken (**JAHR** eingeben)
- **1 x START** drücken (**Monat** eingeben)
- **1 x START** drücken (**Tag** eingeben)
- **2 x START** drücken (**Uhrzeit** eingeben)
- **2 x START** drücken (**Namen** eingeben)

Die Buchstaben finden Sie auf der Zehnertastatur oberhalb jeder Ziffer.

Um den richtigen Buchstaben auszuwählen, ist es erforderlich, die entsprechende Taste mehrfach zu betätigen. Nach einer Eingabepause von ca 2 Sekunden springt der Cursor um eine Zeile nach rechts. Bestätigen Sie ihren komplett eingegebenen Namen anschließend mit **START**.

**1 x Start drücken ( Telefon/Fax Nummer eingeben)**

Internationale Rufnummern sind mit einem " + " vor der Telefonnummer gekennzeichnet, betätigen Sie deshalb erst die Taste **#** und dann die Ziffern **49** (Deutschland).

Ein Freiraum zwischen den Ziffern wird zur besseren Übersicht mit der Taste **\*** erzeugt. Nun folgt die Ortsvorwahl ohne die Ziffer-0 und anschließend die komplette Telefon-/Faxnummer.

 **Die einprogrammierte Faxnummer könnte dann z.B. so aussehen :**

**+49 201 81081542**

Bestätigen Sie Ihre komplette Tel/Fax Nummer mit **1 x START** und **2 x STOP**.



 Die Klingelzeichen des **AUTO** Empfangsmodus werden nun wie folgt auf internes und externes Klingeln eingestellt.

- **SET** Taste drücken, Ziffer **2** drücken, **START** drücken, Ziffer **1** drücken, Ziffer **3** drücken, **START** drücken, **2x STOP** drücken.
- **SET** Taste drücken, Ziffer **2** drücken, **START** drücken, Ziffer **2** drücken, **START** drücken, Ziffer **9** drücken, **START** drücken, **2 x STOP** drücken.

Mit diesen Einstellungen ist der **AUTO** Empfangsmodus (Faxweiche) komplett eingestellt.

 Das Faxgerät verhält sich dann bei einem Anruf wie folgt:

Nach **3 Klingelzeichen** schaltet das Gerät um in den internen Modus (Faxweiche schaltet sich auf die Leitung). Sie analysiert den Anruf und schaltet bei einer Faxgegenstelle automatisch das Gerät auf Empfang. Ist der Anruf ein Telefonat, schellt es **9 Klingelzeichen** weiter und Sie können das Gespräch annehmen.

 Um ein Fax zu senden, gehen Sie wie folgt vor:

Vorlage mit der beschrifteten Seite nach unten einlegen. **ON HOOK** Taste drücken. Nachdem Sie den Freiton hören, wählen Sie die entsprechende Faxnummer. Nach kurzer Zeit sollte sich die Faxgegenstelle mit einem hörbaren "Pfeifton" (**CNG-Signal**) melden. Betätigen Sie dann **START**, um Ihr Fax zu senden.



## INSTALLATION

### LIEFERZUBEHÖR

Im Lieferumfang enthalten sind außer dem Personalfaxgerät:

- 1 Faxpapierrolle, 30 m
- Telefonanschlußkabel
- Spiralkabel für Telefonhörer
- Telefonhörer
- Bedienungsanleitung

### EINLEGEN DER PAPIERROLLE

Öffnen Sie den Papierfachdeckel, indem Sie 1 x auf die Entriegelungstaste drücken.

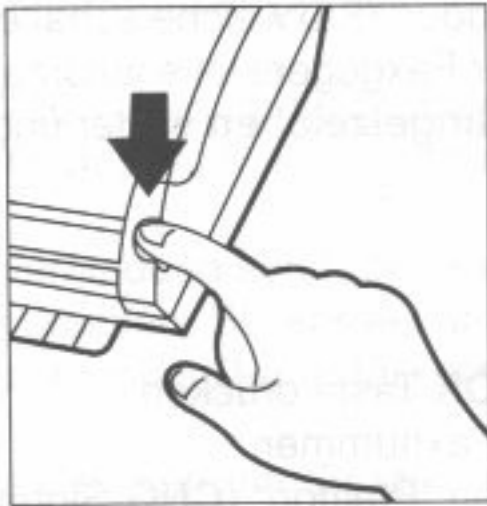

Den Papierfachdeckel durch beidseitigen Druck von oben schließen.



Papier in das Fach einlegen und vor dem Schließen genügend Papier herausziehen (siehe nachfolgende Abbildung).

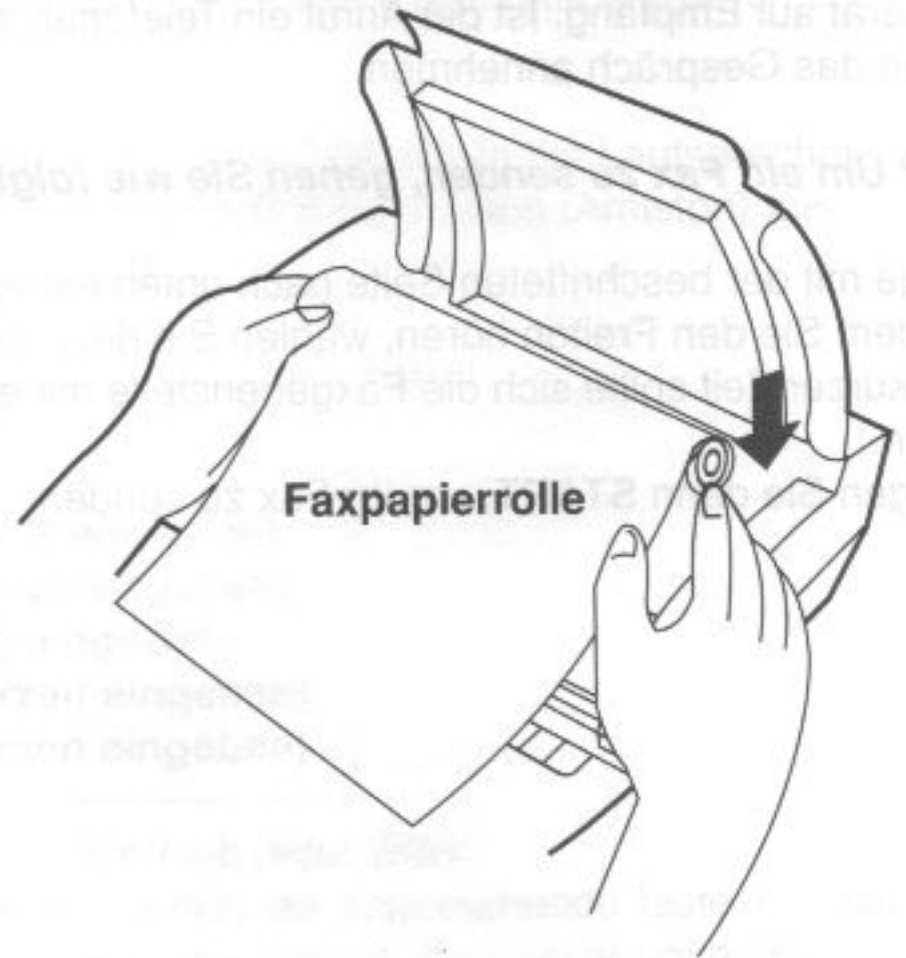

Den überschüssigen Papierrand abreißen.

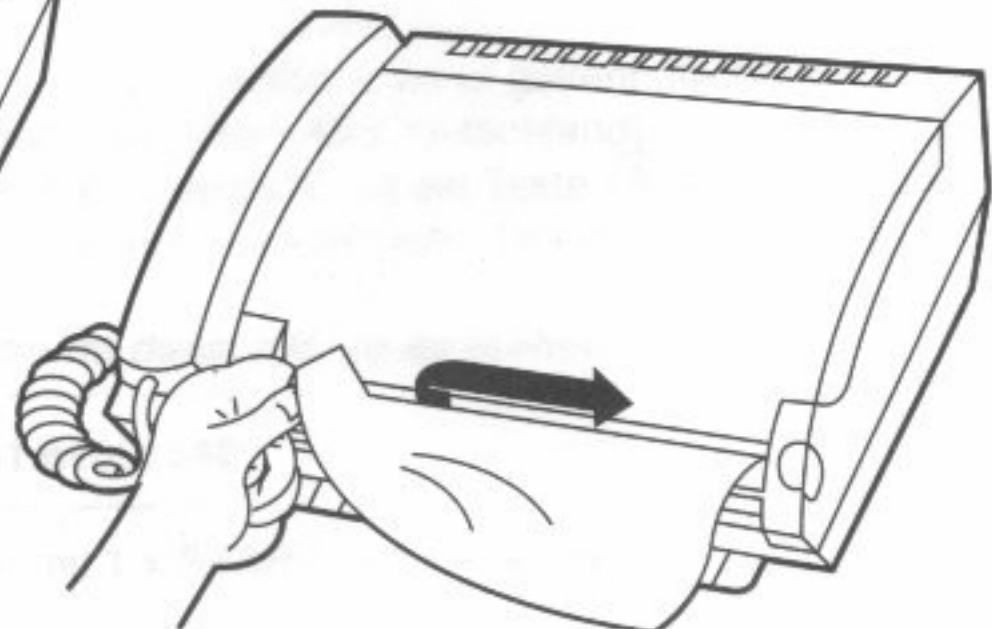

## LAUTSTÄRKE KLINGEL/ON HOOK

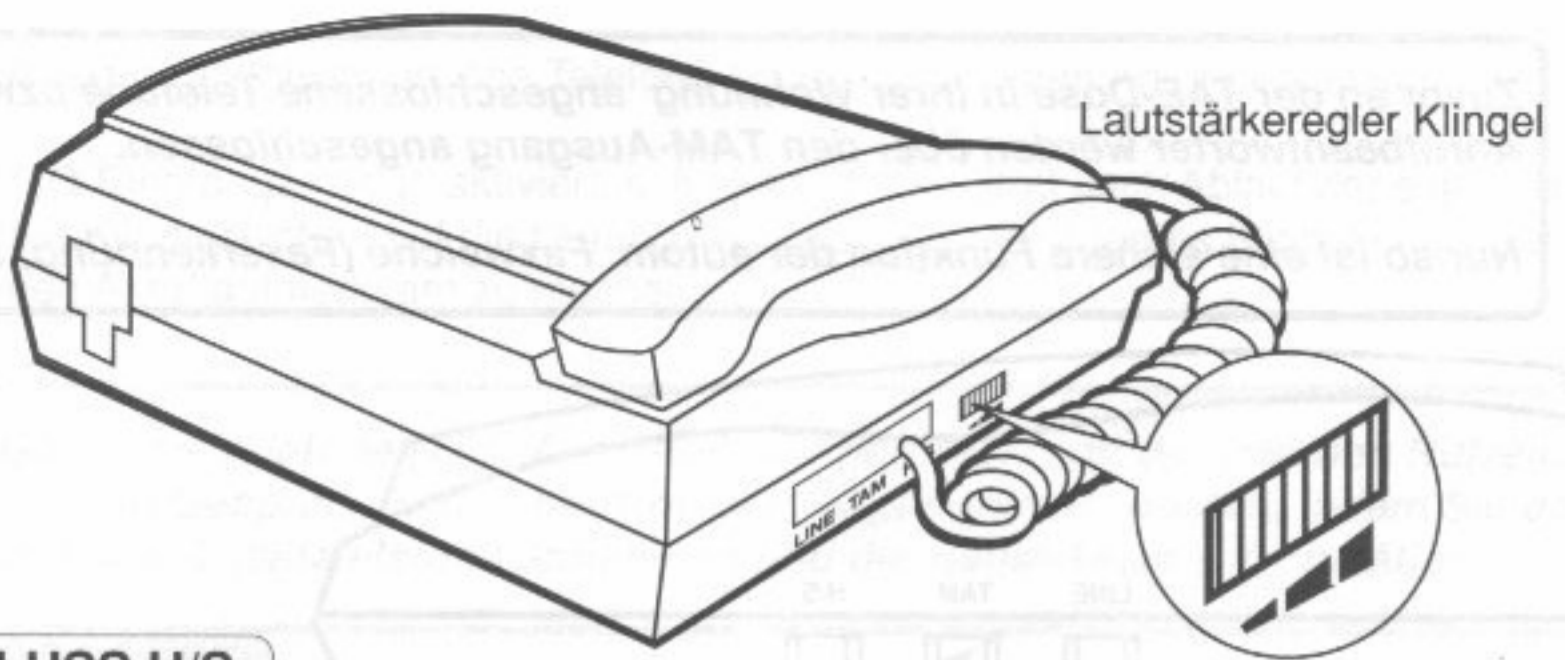

## ANSCHLUSS H/S

Das eine Ende des Spiralkabels mit dem **Hörer** verbinden, das andere in die mit **H/S** gekennzeichnete **Buchse** auf der linken Geräteseite schieben.

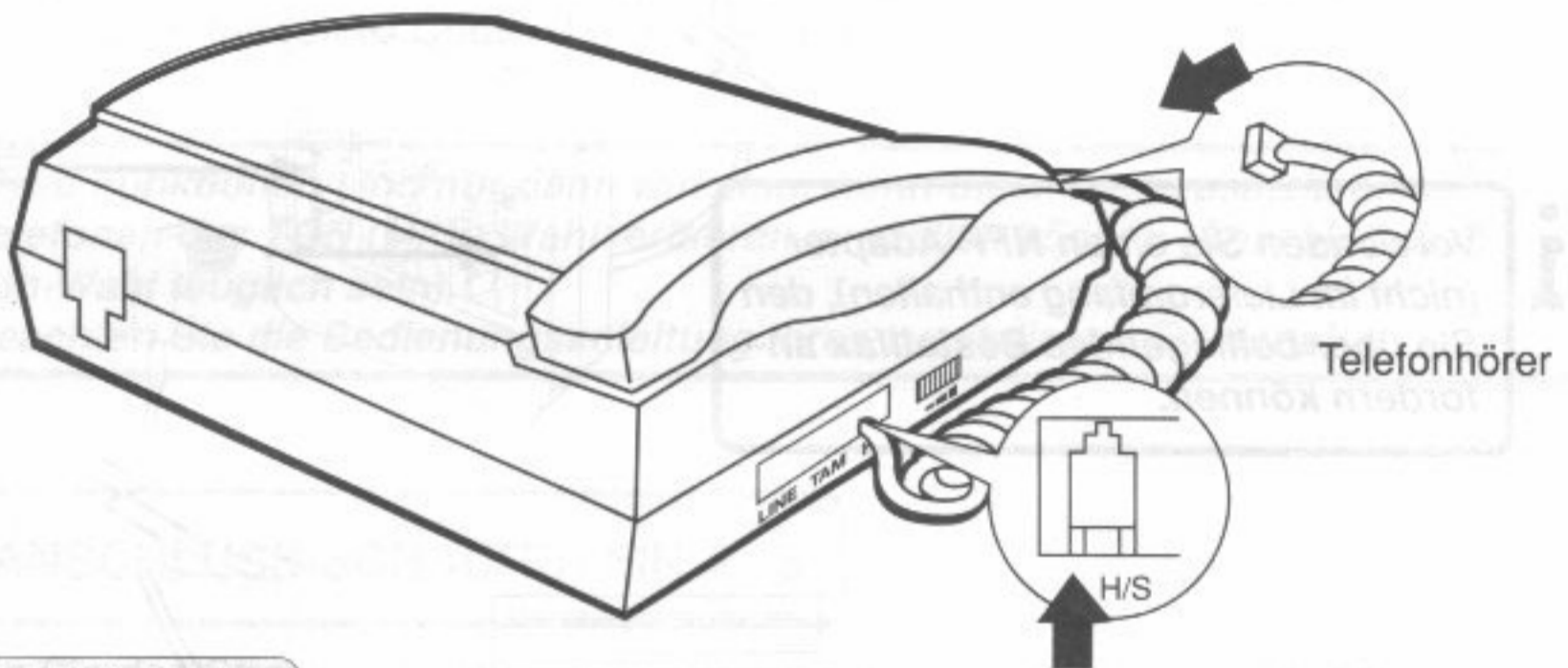

## ANSCHLUSS LINE

Ein Ende des Telefonkabels in die **TAE Dose (F)**, das andere in die mit **LINE** gekennzeichnete **Buchse** auf der linken Geräteseite stecken.

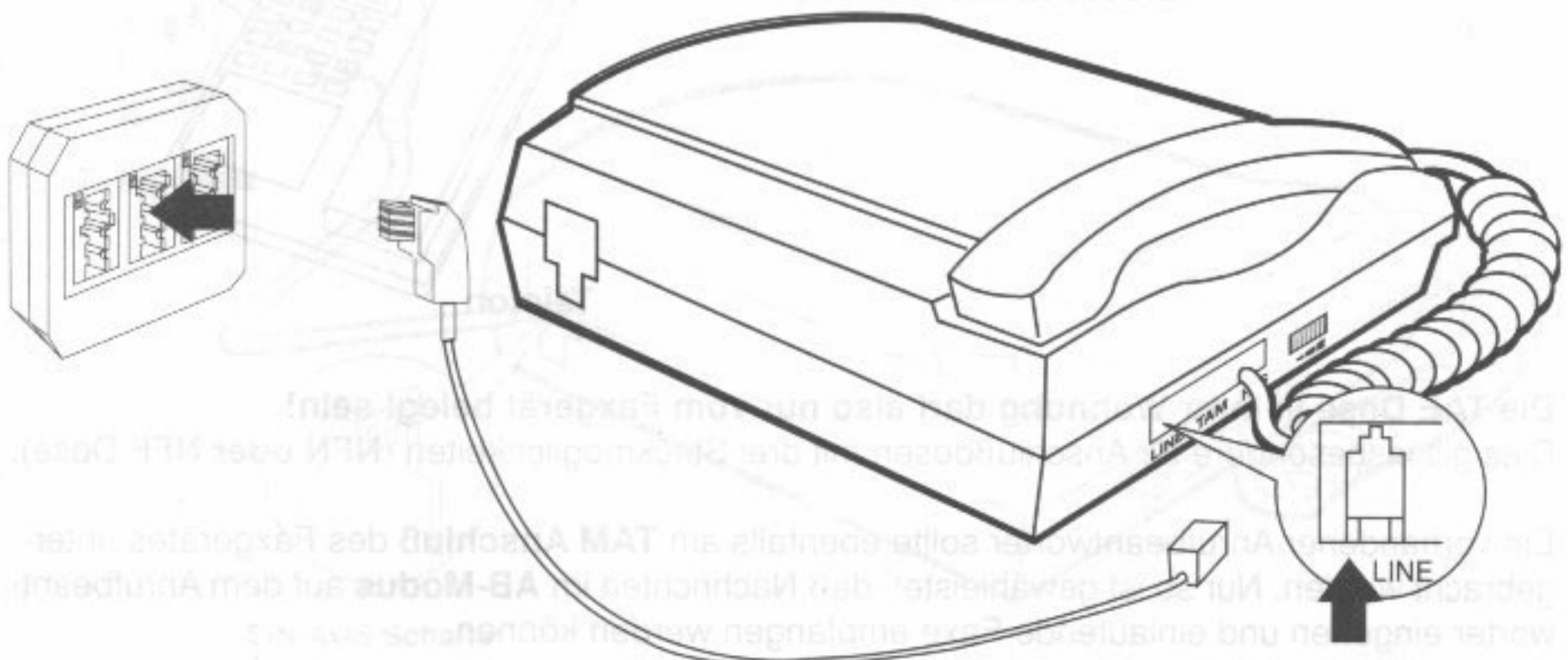



## ANSCHLUSS TAM

**i** Zuvor an der TAE-Dose in Ihrer Wohnung angeschlossene Telefone bzw. Anrufbeantworter werden über den TAM-Ausgang angeschlossen.

Nur so ist eine sichere Funktion der autom. Faxweiche (Faxerkennung) möglich.

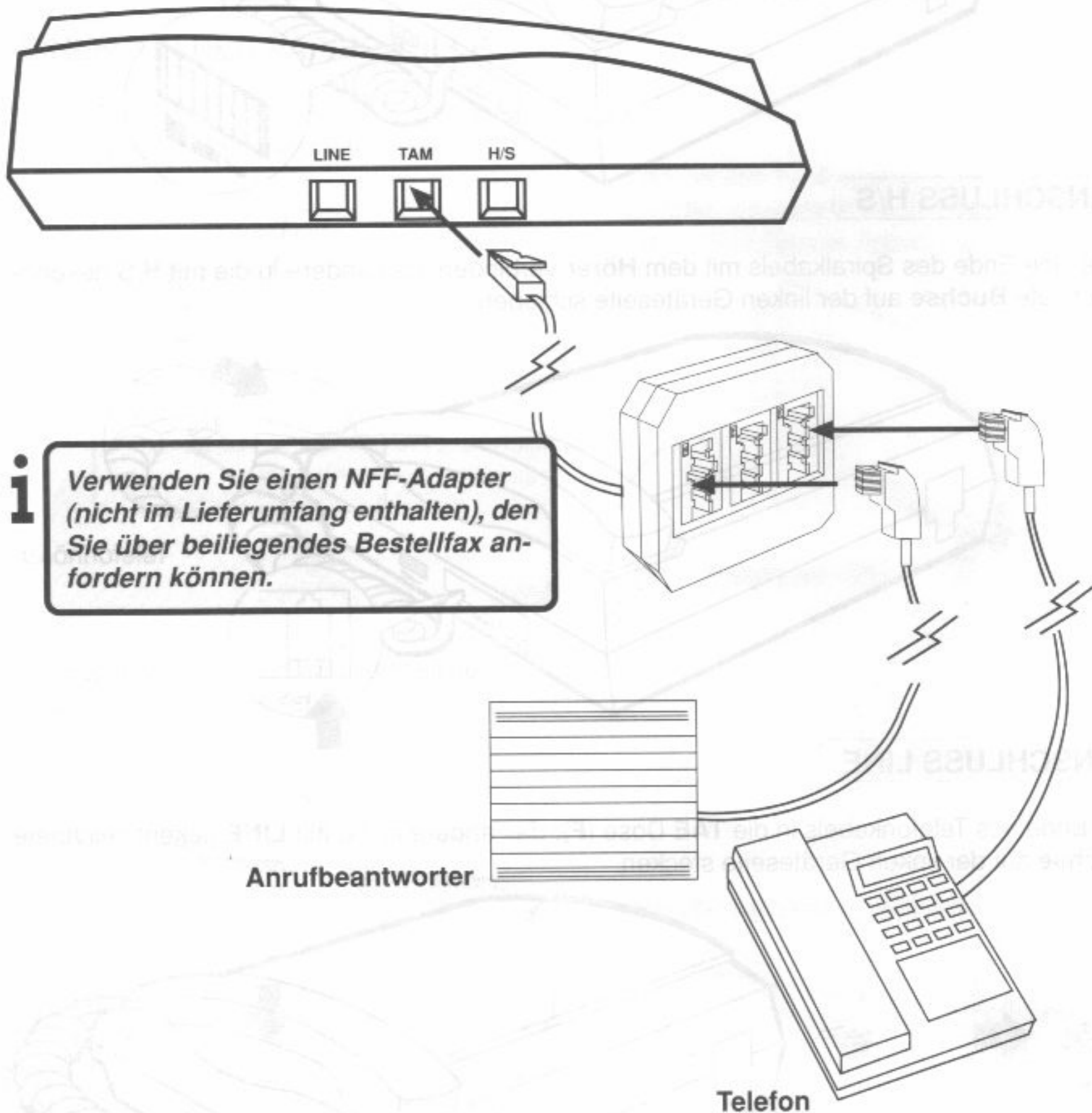

**Die TAE Dose in Ihrer Wohnung darf also nur vom Faxgerät belegt sein!**  
Dies gilt insbesondere für Anschlußdosen mit drei Steckmöglichkeiten (**NFN oder NFF Dose**).

Ein vorhandener Anrufbeantworter sollte ebenfalls am **TAM Anschluß** des Faxgerätes untergebracht werden. Nur so ist gewährleistet, daß Nachrichten im **AB-Modus** auf dem Anrufbeantworter eingehen und einlaufende Faxe empfangen werden können.



## WIRKUNGSWEISE DES TAM-ANSCHLUSSES

Am **TAM Ausgang** angeschlossene Telefone schellen bei einem Anruf gemeinsam mit dem Faxgerät.

Ist der **AUTO** Empfangsmodus aktiviert, schaltet sich Ihr Gerät nach Ablauf der externen eingestellten Klingelzeichen auf die Leitung. Vom Fax wird ein internes Klingeln ausgelöst, um Sie auf einen Anruf aufmerksam zu machen.

**i**

**Zusätzliche Telefone (TAM Anschluß) klingeln während der internen Rufzeichen nicht. Ein Gespräch kann aber trotzdem angenommen werden, indem Sie den Hörer des Zusatztelefons abnehmen und die Raute-Taste **#** betätigen.**

Anrufe die auf einem Zusatztelefon (**TAM Anschluß**) entgegengenommen werden und sich als Fax erweisen, können zum automatischen Empfang an das Faxgerät umgeleitet werden.

Betätigen Sie dazu die Sternchen-Taste **\*** am Zusatztelefon und geben Sie den zuvor festgesetzten zweistelligen **ID Code** (Umleitcode) ein.

**i**

**Diese Funktionen sind nur dann wirksam, wenn Sie an den zusätzlichen Telefonen das TON (MFV) Wahlverfahren einstellen können (Anschluß muß Ton-Wahl tauglich sein). Beachten Sie die Bedienungsanleitung Ihres zusätzlichen Telefons!**

## NETZANSCHLUSS-SCHALTER EIN/AUS

Schließen Sie das Stromkabel an eine Wandsteckdose an und schalten Sie das Gerät ein.

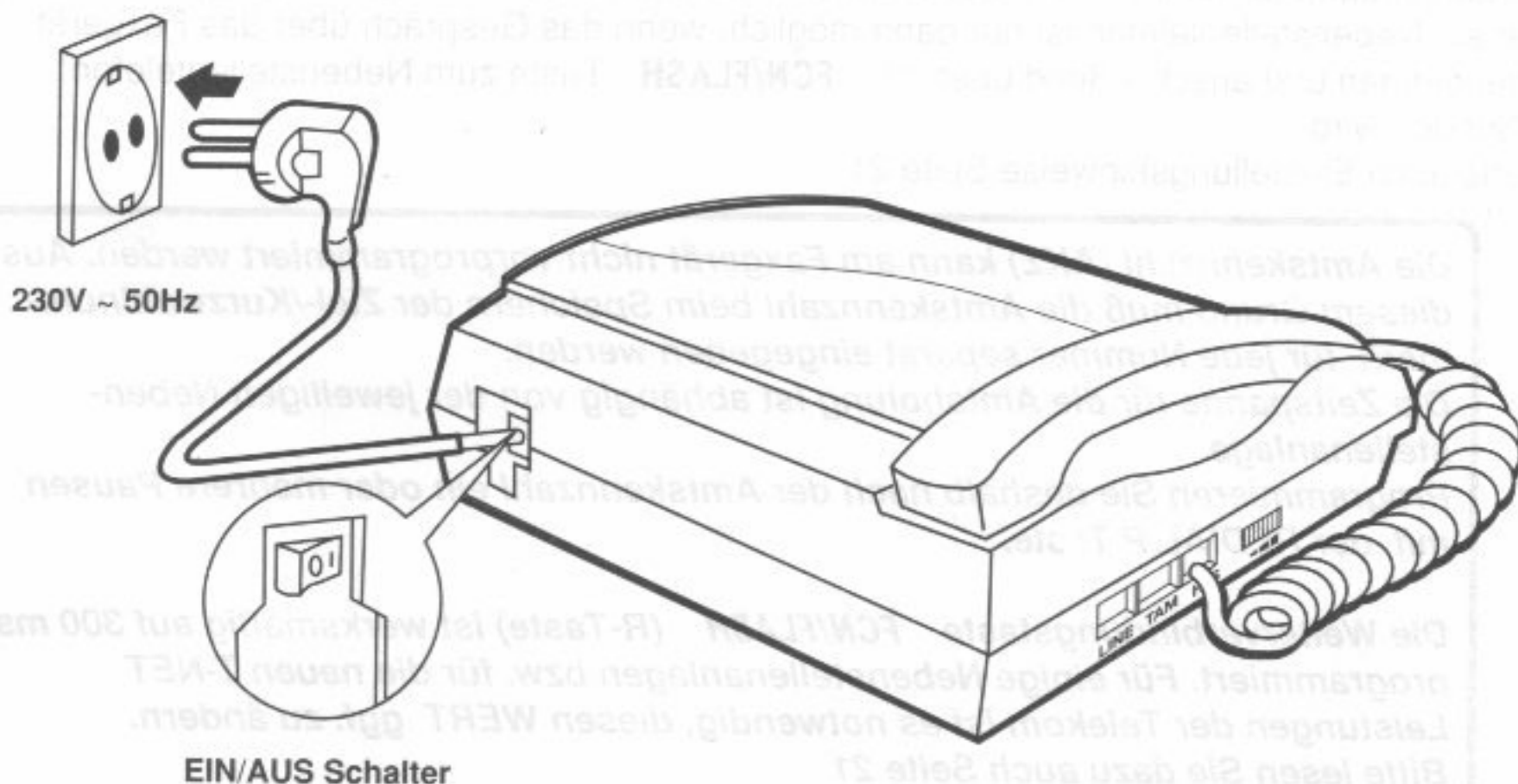

## HINWEISE ZUM BETRIEB AN NEBENSTELLENANLAGEN

Für den Betrieb an Nebenstellenanlagen ist es notwendig, die Wahltonerkennung am Faxgerät auszuschalten, da beim Abnehmen des Hörers nicht sofort ein Freiton sondern ein Intervallton, ähnlich des Besetzt Tons, zu hören ist.

 **Gehen Sie dazu wie folgt vor:**

- **SET** Taste drücken
- **Ziffer 2** drücken
- **START** Taste drücken
- **Ziffer 7** drücken
- **START** Taste drücken
- Mit der **Pfeiltaste ▼** nach **unten** auf **AUS** schalten.
- **START** drücken und **2 x STOP**, um das Menü zu verlassen.

Die Wahltonerkennung (DT DETECT) ist nun ausgeschaltet.

Sollte Ihre Nebenstellenanlage über eine eingebaute Faxweiche verfügen, ist es sinnvoll das Gerät an diesem Nebenstellenausgang zu betreiben.

Schalten Sie das Faxgerät in den Betriebsmodus **AUTO** und programmieren **EXT. Klingeln** und **INT. Klingeln** auf den Wert **1**. (Siehe auch Seite 18 )

Die eingebaute Faxweiche verhält sich zwar weiterhin "aktiv" beeinträchtigt aber nicht die Funktion.

Verfügt Ihre Nebenstellenanlage über keine eingebaute Faxweiche, kann das Gerät an jedem Nebenstellenausgang über den Empfangsmodus (**AUTO, AB, TEL**) betrieben werden.

Bitte beachten Sie aber, daß alle an der Anlage angeschlossenen Telefone im **Auto Modus** nur bis zur **EXT.** eingestellten Klingelanzahl (Siehe auch Seite 24) läuten. Das Faxgerät übernimmt dann den Anruf, um herauszufinden, ob ein Fax eintrifft. Eine Gesprächsannahme über ein Nebenstellentelefon ist nur dann möglich, wenn das Gespräch über das Faxgerät angenommen und anschließend über die **FCN/FLASH** Taste zum Nebenstellentelefon verbunden wird.

(Siehe auch Einstellungshinweise Seite 21)

**i** **Die Amtskennzahl (AKZ) kann am Faxgerät nicht vorprogrammiert werden. Aus diesem Grund muß die Amtskennzahl beim Speichern der Ziel-/Kurzwahlnummern für jede Nummer separat eingegeben werden.**

**Die Zeitspanne für die Amtsholung ist abhängig von der jeweiligen Nebenstellenanlage.**

**Programmieren Sie deshalb nach der Amtskennzahl ein oder mehrere Pausen mit der REDIAL/P Taste.**

**Die Weiterverbindungstaste FCN/FLASH (R-Taste) ist werksmäßig auf 300 ms programmiert. Für einige Nebenstellenanlagen bzw. für die neuen T-NET Leistungen der Telekom ist es notwendig, diesen WERT ggf. zu ändern. Bitte lesen Sie dazu auch Seite 21**

## HINWEISE ZUM BETRIEB AN ISDN ANLAGEN

Die meisten ISDN Anlagen verfügen über eine analoge Anschlußmöglichkeit (TAE). Für den Betrieb ist es notwendig, die Wahltonerkennung am Faxgerät auszuschalten.

 **Gehen Sie dazu wie folgt vor:**

- **SET** Taste drücken
- **Ziffer 2** drücken
- **START** Taste drücken
- **Ziffer 7** drücken
- **START** Taste drücken
- Mit der **Pfeiltaste ▼** nach **unten** auf **AUS** schalten.
- **START** drücken und **2 x STOP**, um das Menü zu verlassen.

Die Wahltonerkennung (DT DETECT) ist nun ausgeschaltet.

Anschließend sollte das Faxgerät vom eingestellten **PULS** Wahlverfahren in das **TON** Wahlverfahren umgestellt werden (Siehe Seite 17).



## EINSTELLUNGEN UND PROGRAMMIERUNGEN

### DATUM (SET 11)

Betätigen Sie die **SET** Taste und dann **2 x die Ziffer 1**.

Geben Sie nacheinander Jahr, Monat und Tag ein und Bestätigen Sie die jeweilige Einstellung mit der **START** Taste.

Wenn Sie falsche Daten eingegeben haben, ertönt ein akustisches Signal. Im Dialog-Feld erscheinen die Worte **Falsche Eingabe** und der Eingabemodus wird wiederhergestellt.

### ZEIT (SET 12)

Diese Funktion dient zum Einstellen der **Uhrzeit**.

Betätigen Sie die **SET** Taste, **1 x Ziffer 1** und **1 x Ziffer 2**.

Sie können die Zeit über die Zehnertastatur einstellen.

Mit **START** die Zeiteinstellung bestätigen, danach **2 x STOP** drücken.

Wenn Sie eine falsche Zeit eingegeben haben, ertönt ein akustisches Signal. Im Dialog-Feld erscheinen die Worte **Falsche Eingabe** und der Eingabemodus wird wiederhergestellt.

### NAME (SET 13)

Sie können Ihren Namen oder den Namen Ihres Unternehmens eingeben (**max. 32 Buchstaben**). Der Name erscheint dann als Teil der Kopfzeile

- **SET** drücken
- Die **1** und die **3** drücken
- Die **3** oder **START** drücken

Der Name wird über die **Zehnertastatur** eingegeben. Nach der Aufforderung, den Namen einzugeben, schreiben Sie über die Zahlen-Tastatur **Buchstaben**.

Im Dialogfeld erscheint eine leere Fläche, in die Sie die gewünschte Nummer oder den gewünschten Buchstaben eingeben können. Der Cursor zeigt Ihnen, wo der nächste Buchstabe eingestzt werden muß.

Drücken Sie **z.B. Taste 2 (ABC)**. Der **Buchstabe A** erscheint im Display.

Der Cursor bewegt sich nicht.

Drücken Sie die **Taste 2 (ABC) noch einmal**. Die Taste schreibt jetzt den zweiten der auf ihr vermerkten Buchstaben (**B**).



**i** **Jedesmal, wenn Sie die gleiche Taste betätigen, erscheinen hintereinander die den Zahlen zugeordneten Buchstaben (siehe auch ANHANG A Seite 38).**

Drücken Sie jetzt die **SPEED**-Taste (>). Der Cursor rückt eine Stelle weiter nach rechts. Wenn Sie eine Sek. lang keine Taste drücken, rückt der Cursor automatisch vor. Geben Sie jetzt mit der **3 (DEF)** den nächsten Buchstaben ein.

Bestätigen Sie mit **START** den eingegebenen Namen.

### KORRIGIEREN DES NAMENS

Bewegen Sie mit **RCV MODE/POLL** (<) und **SPEED** (>) den Cursor auf den Buchstaben, den Sie berichtigen wollen

Mit **RES/DELETE** den falschen Buchstaben löschen

Jetzt den richtigen Buchstaben eingeben. Dieser wird an der Position des Cursors eingesetzt. Die Buchstaben rechts vom Cursor und der Cursor selbst rücken automatisch nach rechts.

Beenden Sie die Eingabe mit **START**.

**2 x STOP** drücken

### TEL/FAX-NUMMER (SET 14)

Sie können Ihre Tel/Faxnummer eingeben (**max. 32 Ziffern**). Sie erscheint dann als Teil der Kopfzeile.

Wenn Sie mehr als 32 Ziffern eingeben, ertönt ein Warnsignal und die Eingabe wird nicht angenommen.

Die **RES/DELETE**-Taste löscht die Nummer in Cursorposition.

Internationale Rufnummern sind mit einem " + " vor der Telefonnummer gekennzeichnet.

Betätigen Sie deshalb erst die Taste **#** und dann die Ziffern **49** (Deutschland).

Ein Freiraum zwischen den Ziffern wird zur besseren Übersicht mit der Taste **\*** erzeugt. Nun folgt die Ortsvorwahl ohne die Ziffer 0 und anschließend die komplette Telefon-/Faxnummer.

 **Die einprogrammierte Faxnummer könnte dann z.B. so aussehen :**

**+49 201 81081542**

Bestätigen Sie Ihre komplette Tel/Fax Nummer mit **1 x START** und **2 x STOP**.

### SIGNAL-Geräusch EIN, AUS (SET 15)

Wenn Sie diese Funktion nicht aktivieren, wird das **SIGNAL**-Geräusch beim Eingang eines Dokumentes und beim Betätigen der Tasten ausgestellt.

- **SET** drücken
- Die **1** und **5** drücken
- Die **5** oder **START** drücken
- Mit **PFEILTASTEN** nach **▲ OBEN** oder **▼ UNTEN** **SIGNAL EIN** oder **AUS** wählen
- **START** drücken, um Eingabe zu speichern
- **2 x STOP** drücken

### SEITENNUMMERIERUNG EIN, AUS (SET 16)

Sie können mit Ihrem Gerät mehrere Seiten senden.

Wenn die **SEITENNUMMERIERUNG** aktiviert ist (**ON**), erscheint im Dialogfeld, sobald Sie eine Vorlage einlegen, die Meldung (**SEITEN (01-99)=01**)

Sie können nun über das Tastenfeld die Anzahl der zu übertragenden Seiten eingeben und dann **START/COPY** drücken, um die Übertragung zu beginnen.

- **SET** drücken
- Die **1** und **6** drücken
- Die **6** oder **START** drücken
- Mit **PFEILTASTEN** nach **▲ OBEN** oder **▼ UNTEN** Nummerierung **EIN** oder **AUS** wählen
- **START** drücken, um Eingabe zu speichern.
- **2 x STOP** drücken

### EINSTELLUNG DES P U L S oder T O N (MFV) WAHLVERFAHRENS (SET 17)

Das Gerät kann im Puls- oder Ton-Wahlverfahren betrieben werden

- **SET** drücken
- Die **1** und **7** drücken
- Die **7** oder **START** drücken
- Mit **PFEILTASTEN** nach **▲ OBEN** oder **▼ UNTEN** Wahlverfahren wählen
- **START** drücken, um Eingabe zu speichern.
- **2 x STOP** drücken

**i** *Möchten Sie vom Pulswahlverfahren kurzfristig auf Tonwahlverfahren umschalten, drücken Sie 1 x Taste **TONE** und wählen Ihre gewünschte Telefon- bzw. Faxnummer. Nach Beendigung des Gesprächs schaltet das Fax wieder automatisch auf Pulswahlverfahren um.*

## AUTO MODUS EINSTELLEN (siehe hierzu auch Seite 24)

### ANZAHL DER KLINGELZEICHEN EXTERN (SET 2 - 21)

Mit dieser Funktion legen Sie die Anzahl der Klingelzeichen fest, nach denen Ihr Gerät automatisch antwortet (max. 5 Klingelzeichen).

Diese Funktion ist nur wirksam bei **AUTO MODUS**

- **SET** drücken
- **2 x die 2** drücken
- Die **1** oder **START** drücken
- Die Anzahl der Klingelzeichen eingeben und **START** drücken, um Eingabe zu speichern.
- **2 x STOP** drücken

### ANZAHL DER KLINGELZEICHEN INTERN (SET 2 - 22)

Wenn das Gerät den Anruf annimmt, entscheidet es automatisch, ob es sich um eine Faxübertragung oder einen Anruf handelt. Im letzteren Fall erfolgt eine akustische Meldung vom Gerät, so daß Sie den Hörer abnehmen können. Wenn Sie das Gespräch nicht innerhalb der eingegebenen internen Klingelzeichen annehmen (max. 9 Klingelzeichen), unterbricht das Gerät automatisch.

Diese Funktion ist nur wirksam bei **AUTO MODUS**

- **SET** drücken
- **3 x die 2** drücken
- **START** drücken
- Die Anzahl der Klingelzeichen eingeben
- **START** drücken
- **2 x STOP** drücken

### AUTO MODE RX (SET 2 - 26)

Mit dieser Funktion legen Sie fest, ob das Gerät nach Ablauf der internen eingestellten Klingelzeichen zum Faxempfang umsetzen soll.

- **SET** Taste drücken
- **Ziffer 2** drücken
- **START** Taste drücken
- **Ziffer 6** drücken
- **START** drücken
- Mit **PFEILTASTEN** nach **▲ OBEN** oder **▼ UNTEN** auf **EIN** oder **AUS** schalten.
- **START** Taste drücken und **3 x STOP**, um das Menü zu verlassen.



**i**

Wird kein Fax empfangen, unterbricht das Gerät automatisch und schaltet die Leitung wieder frei.

Der aufgetretene S/E Fehler wird durch die rote ERROR Leuchte angezeigt. Das Empfangen von Faxen ist weiterhin möglich.

## AB-MODUS EINSTELLEN

### ANZAHL DER KLINGELZEICHEN ANRUFBEANTWORTER (SET 2 - 23)

Wenn Ihr Gerät auf **AB** geschaltet ist, nimmt der Anrufbeantworter alle eingehenden Anrufe entgegen. Die Klingelanzahl am Fax muß **mindestens 1 Klingelzeichen höher** eingestellt werden, als die Anzahl der Klingelzeichen des Anrufbeantworters.

 Um die Klingelzeichen einzustellen, gehen Sie wie folgt vor:

- **SET** drücken
- **2 x die 2** und dann die **3** drücken
- Die **3** oder **START** drücken
- Die Anzahl der **AB-Klingelzeichen** eingeben und **START** drücken, um die Eingabe zu speichern.
- **2 X STOP** drücken

### AB-RUHEZEIT (SET 2 - 24)

Wird der Anruf als Gespräch erkannt, läßt das Gerät den **AB** seine Funktion aufnehmen. Bleibt die Leitung jedoch still, unterbricht das Faxgerät den Anruf und versucht ein Fax zu empfangen. Die Einstellung der **AB-Ruhezeit** steuert die Sekunden, in denen das Gerät Ruhe in der Leitung akzeptiert, bevor es den Anruf zum automatischen Faxempfang umschaltet.

- **SET** drücken
- **2 x die 2** und dann die **4** drücken
- Die **4** oder **START** drücken
- Die gewünschte Ruhezeit eingeben und **START** drücken, um die Eingabe zu speichern.
- **2 X STOP** drücken



## AUSSCHALTEN RUHEZEIT (SET 25)

Diese Funktion ist nur bei eingeschaltetem Anrufbeantworter möglich. Wenn Ihr Gerät den Anruf der Gegenseite empfängt, kontrolliert es die Leitung auf Geräuschlosigkeit. Nach dem Ausschalten der **AB-RUHEZEIT** gibt das Gerät die Suche nach **RUHE** auf.



*Die werksseitigen Einstellungen der AB Ruhezeit/Ausschaltzeit müssen normalerweise nicht umgestellt werden, da die meisten Anrufbeantworter eine eigene Ruheerkennungselektronik eingebaut haben.*

- **SET** drücken
- **2 x** die **2** und dann die **5** drücken
- Die **5** oder **START** drücken
- Die gewünschte Deaktivierungszeit für **AB RUHE** eingeben und **START** drücken, um die Eingabe zu speichern.
- **2 X STOP** drücken

## ID CODE (Umleitcode) EINSTELLEN (SET 3 - 33)

Faxübertragungen, die auf einem **Nebenstellenanschluß** eingehen, z. B. über ein **schnurloses Telefon**, welches über den **TAM** Anschluß betrieben wird, können Sie zum automatischen Empfang auf Ihren Faxanschluß umleiten. Hierzu müssen Sie eine Kennzahl eingeben, die den Umleitungsprozess aktiviert (**Fern-ID Code**).

Wenn Sie dann bemerken, daß Sie mit dem Nebenstellengerät ein Fax angenommen haben, können Sie das Fax durch Eingabe von "\*" und einer zweistelligen, vorher festgesetzten Kennzahl, auf Ihr Gerät umleiten.

- **SET** drücken
- **2 x** die **3** und anschließend nochmals die **3** drücken
- Die **3** oder **START** drücken
- Geben Sie über die Zehnertastatur die gewünschte Kennzahl ein
- Wenn Sie den alten Code löschen möchten, drücken Sie einfach **RES./DELETE**
- **3 X STOP** drücken

## EINSTELLUNG DER FLASH TASTE (R-TASTE)

Die **FLASH** Taste (**R-Taste**) unterbricht den Stromfluß für eine definierte Zeit.  
Die werksseitige Einstellung beträgt **300 ms**.

Sie können den für Ihre Telefonanlage zutreffenden **FLASH**-Impuls selbst programmieren.  
Beachten Sie hierzu auch die Bedienhinweise Ihrer Telefonanlage.

 **Um die FLASH-Taste einzustellen, gehen Sie bitte wie folgt vor.**

- **FCN/FLASH** Taste betätigen.
- **Ziffernfolge \* 0 7 2 7 7** eingeben.  
(Ziffern werden nicht im Display angezeigt.)
- Im Display erscheint : **SERVICE: 00**
- Geben Sie die **Ziffern 59** ein und bestätigen Sie mit **START**.
- Im Display erscheint : **59 AUSWÄHLEN : 0**
- Geben Sie die entsprechende Ziffer nach Tabelle ein.
- Betätigen Sie die **START** Taste.
- Betätigen Sie **1 x die STOP** Taste,  
um das Service im Menü zu verlassen.

### TABELLE

WERT	ms
0	80
1	200
2	300
3	400

## SPEICHERN VON KURZWahlNUMMERN

 Sie können bis zu 10 Kurzwahlnummern speichern wie folgt:

**SET-Taste** betätigen

**1 Fax anpassen**

hintereinander die **4** und **START** drücken

**41 Tel.Zielwahl**

die **2** drücken

Zum Speichern einer Faxzielwahlnummer betätigen Sie die **4** und **START**

**42 Tel. Kurzwahl**

**44 Fax-Kurzwahl**

**START** drücken

**Kurzwahl <0-9< : 1**

Erst gewünschte **TEL/FAX**-Kurzwahl Taste (0-9) dann **START** drücken

**Namen eingeben**

Nach 1 Sek. erscheint entweder eine leere Zeile oder der zuvor gespeicherte Name

Geben Sie den gewünschten Namen auf dieselbe Weise ein, wie zuvor Ihren eigenen.

**START-Taste** betätigen

Nach 1 Sek. erscheint entweder eine leere Zeile oder die zuvor gespeicherte Nummer

**gewünschte Nummer eingeben**

bzw. zuvor gespeicherte Nummer überschreiben

**i** **Wenn Sie die gespeicherte Nummer ändern möchten, betätigen Sie die PFEILTASTE ◀ oder ▶ . Eine Pause geben Sie mit der REDIAL/P Taste ein.**

Zum Speichern **START** Taste drücken

Betätigen Sie die **STOP** Taste, bleibt die vorherige Nummer unverändert gespeichert

Das Gerät kehrt jetzt zu **Schritt 3** zurück.

Durch **dreimaliges** Betätigen der **STOP** Taste bringen Sie das Gerät wieder in Betriebsbereitschaft.



## SPEICHERN VON ZIELWAHLNUMMERN

 Sie können bis zu 5 Zielwahlnummern speichern wie folgt:

SET-Taste betätigen

**1 Fax anpassen**

zweimal die 4 drücken

**41 Tel.Zielwahl**

**START** Taste drücken  
und Telefonnummer für  
Zielwahl eingeben

Zum Speichern einer Faxzielwahlnummer  
betätigen Sie die **4** und **START**

**Zielwahl: 1**

**Zielwahl: 1**

Erst gewünschte Zieltaste (1-5) dann **START** drücken

**Name eingeben**

Nach 1 Sek. erscheint entweder eine leere Zeile oder der zuvor gespeicherte Name

Geben Sie den gewünschten Namen auf dieselbe Weise ein, wie zuvor Ihren eigenen.  
(Siehe hierzu auch KURZINSTALLATION auf Seite 7/8)

**START**-Taste betätigen

Nach 1 Sek. erscheint entweder eine leere Zeile oder die zuvor gespeicherte Nummer

**gewünschte Nummer eingeben**

bzw. zuvor gespeicherte Nummer überschreiben

**i** **Wenn Sie die gespeicherte Nummer ändern möchten, betätigen Sie die PFEILTASTE ◀ oder ▶ . Eine Pause geben Sie mit der REDIAL/P Taste ein.**

Zum Speichern **START** Taste drücken

Betätigen Sie die **STOP** Taste, bleibt die vorherige Nummer unverändert gespeichert

Das Gerät kehrt jetzt zu **Schritt 3** zurück.

Durch **dreimaliges** Betätigen der **STOP** Taste bringen Sie das Gerät wieder in Betriebsbereitschaft.

## BETRIEBSARTEN (AUTO, TEL, AB)

 Über die **RCV / MODE / POLL** Taste kann der entsprechende Betriebsmodus ausgewählt werden.

### AUTO MODUS

Die eingebaute Faxweiche prüft im AUTO MODUS, ob es sich um einen Anruf oder eine Faxübertragung handelt.

Dazu schaltet sich nach Ablauf des **externen** Klingelns Ihr Gerät automatisch an die Telefonleitung, genau so, als hätte jemand den Hörer abgenommen.

Beim **internen** Klingeln versucht das Gerät zu ermitteln, ob der Anruf von einem Faxgerät mit **CNG** Signal (Fax Signalton) kommt; in diesem Fall wird das Fax automatisch empfangen.

Stellt das Gerät fest, daß es sich um keine Faxübertragung handelt, klingelt es bis zur eingestellten **internen** Klingelanzahl weiter.

**i** Das interne Klingeln wird bis zur eingestellten Klingelanzahl wiederholt, auch dann, wenn die Gegenstelle bereits aufgelegt hat.

**i** Im **AUTO MODUS** können dem Anrufer bereits Telefongebühren entstehen, obwohl noch keine Sprechverbindung zum Anrufer zustande gekommen ist.

Es gibt es immer noch Faxgeräte, die kein **CNG** Signal aussenden.  
Es bestehen zwei Möglichkeiten, ein solches Fax anzunehmen.

- 1.) **Manuell** annehmen (**wie im Tel. Modus**)
- 2.) Sie aktivieren die Einstellung "**Auto Mode RX**". Sie sorgt dafür, daß Ihr Gerät nach Ablauf der internen Rufzeichen nochmals zum Empfang umsetzt (Siehe auch Seite 18).

## **AB MODUS (Anrufbeantworter Modus)**

Wenn Ihr Gerät auf **AB** Empfang eingestellt ist, sollten ankommende Gespräche, die Sie nicht entgegennehmen, von einem an der **TAM** Buchse auf der linken Geräteseite angeschlossenen Anrufbeantworter entgegengenommen werden.

Nehmen Sie das Gespräch an, bevor der Anrufbeantworter reagieren kann, funktioniert Ihr Gerät wie im **TEL. Modus**.

Nachdem die Ansage des Anrufbeantworters abgespielt worden ist, sucht das Gerät nach **CNG** Signalen (Pfeifton) um eventuell eingehende Faxe zu empfangen.

Wird kein **CNG** Signal erkannt, können Nachrichten auf dem Anrufbeantworter hinterlassen werden.

Faxübertragungen von Geräten, die kein **CNG** Signal haben, sind für Ihr Faxgerät nicht erkennbar und es reagiert deshalb nicht.

Aus diesem Grunde kontrolliert das Gerät vom Anrufbeantworter entgegengenommene Anrufe auch auf Zeiträume ohne Geräusche.

Wenn ein solcher Zeitraum, d.h. die eingestellte "**Ruhezeit**" abgelaufen ist, schaltet sich das Gerät ein und empfängt automatisch.



*Der angeschlossene Anrufbeantworter kann durch Wechseln des Betriebsmodus nicht ausgeschaltet werden, er MUSS separat ausgeschaltet werden.*

## **TELEFON MODUS**

Ihr Faxgerät verhält sich im Telefon Modus (**TEL**) wie ein normales Telefon. Automatischer Faxempfang ist nicht möglich.

Sollten Sie einen Anruf annehmen und einen hohen Pfeifton (**CNG**-Signal) hören, nehmen Sie das Fax an, indem Sie die Taste **START** betätigen und den Hörer auflegen.



## TELEFONFUNKTION

- Hörer abnehmen oder **ON HOOK** drücken
- Auf das Freizeichen warten und dann die gewünschte Telefonnummer über die Zehnertastatur eingeben.
- Nehmen Sie zum Sprechen den Hörer ab, wenn die Gegenseite antwortet
- Beenden Sie das Gespräch durch Auflegen des Hörers

## MANUELLE ODER AUTOMATISCHE WAHL

Sie können die gewünschte Telefonnummer entweder per Hand oder automatisch anwählen.

### WAHL PER HAND

Das manuelle Wahlverfahren wird durch Abnehmen des Hörers oder Betätigen der **ON HOOK** Taste aktiviert. Jede über die Zehnertastatur gewählte Ziffer wird an das Netz weitergeleitet. Haben Sie die falsche Nummer gewählt, können Sie den Wahlvorgang unterbrechen und die Nummer erneut eingeben. Sie können eine gespeicherte **Zielwahlnummer** aktivieren, indem Sie eine der Tasten **1-5** betätigen, oder eine der unter **0-9** gespeicherten **Kurzwahlnummern** anrufen, indem Sie zuerst die **SPEED** Taste drücken und dann die einstellige Kennzahl, unter der Sie die gewünschte Nummer gespeichert haben.

- Hörer abnehmen oder **ON HOOK** drücken
- Auf das Freizeichen warten und dann die gewünschte Telefonnummer per Hand wählen.  
  
oder: **Zielwahl (1-5)** drücken  
  
oder: **SPEED** Taste drücken und eine der **Kurzwahlnummern (0-9)** betätigen  
  
oder: Mit der **REDIAL/P** Taste wählen
- Nehmen Sie zum Sprechen den Hörer ab, wenn die Gegenseite antwortet

## AUTOMATISCHES WÄHLEN

Automatische Rufnummerwahl erfolgt ohne vorheriges Abnehmen des Hörers oder Betätigen der **ON HOOK** Taste. Für dieses Wahlverfahren müssen Sie die gesamte Nummer vorher eingeben.

**Achten Sie darauf, daß sich keine Vorlage im Gerät befindet und wählen Sie wie folgt:**

- z.B. direkt über die **Zehnertastatur** wählen und **START** oder **ON HOOK** drücken, und nach Verbindungsaufbau Hörer aufnehmen
  - oder **Zielwahltaste (1-5)** drücken
  - oder **SPEED**-Taste drücken und eine der **Kurzwahlnummern (0-9)** betätigen
  - oder mit der **REDIAL/P** Taste wählen
- Nehmen Sie zum Sprechen den Hörer ab, wenn die Gegenseite antwortet  
- Beenden Sie das Gespräch durch Auflegen des Hörers

**i** *Wenn Sie bei eingelegter Vorlage das Ziel- oder Kurzwahlverfahren anwenden, wählt Ihr Gerät automatisch die gespeicherte Faxnummer.*

*Wenn Sie eine Telefonnummer wählen möchten, darf keine Vorlage eingelegt sein!*

## OFF-LINE WAHL ÜBER ZEHNERTASTATUR

Die Vorauswahl der Rufnummer ohne bestehende Leitung ist eine typische Faxfunktion. Sie wählen eine Nummer über die Zehnertastatur müssen dafür aber vorher kein Freizeichen haben. Die Nummer wird gewählt, sobald Sie den Hörer abnehmen, die **ON HOOK** Taste oder die **START**-Taste drücken.

## WAHL MIT AUFGELEGTEM HÖRER

**i** *Die ON HOOK Funktion erlaubt das Wählen mit aufgelegtem Hörer. Über den eingebauten Lautsprecher können Sie den Verbindungsaufbau verfolgen. Wenn die Gegenseite antwortet, können Sie durch Abnehmen des Hörers das Gespräch beginnen.*

## ZIELWAHL

Nehmen Sie den Hörer auf, (oder drücken Sie **ON HOOK**) und betätigen Sie eine der fünf Zielwahltasten. Sobald die Zielnummer gewählt ist, erscheint im Dialog-Fenster kurz der Name (wenn eingegeben) oder die Rufnummer (bei fehlendem Namen) bevor der Wahlvorgang beginnt und die Verbindung aufgebaut wird. Das Hinzufügen weiterer Ziffern über die Zehnertastatur ist möglich. Diese Ziffern werden dann im Dialog-Feld angezeigt.

- Hörer aufnehmen oder **ON HOOK** drücken
- Gewünschte **Zielwahltaste (1-5)** drücken.  
Im Dialog-Fenster erscheint der Name (wenn eingegeben) oder die Rufnummer (bei fehlendem Namen), bevor nach einer kurzen Pause der Wahlvorgang beginnt.

## KURZWAHL

Nehmen Sie den Hörer auf (oder drücken Sie **ON HOOK**), drücken Sie erst die **SPEED** und dann eine der zehn **Zifferntasten**. Nach der Wahl der Kennziffer und Drücken von **SPEED** erscheint im Dialog-Fenster kurz der Name (wenn eingegeben) oder die Rufnummer (bei fehlendem Namen) bevor der Wahlvorgang beginnt und die Verbindung aufgebaut wird. Das Hinzufügen weiterer Ziffern über die Zehnertastatur ist möglich. Diese Ziffern werden dann im Dialog-Feld angezeigt.

- Hörer aufnehmen oder **ON HOOK** drücken
- **SPEED** Taste und gewünschte **Kurzwahltaste (0-9)** drücken.  
Im Dialog-Fenster erscheint der Name (wenn eingegeben) oder die Rufnummer (bei fehlendem Namen), bevor nach einer kurzen Pause der Wahlvorgang beginnt.

**i** *Wenn Sie bei eingelegter Vorlage das Ziel- oder Kurzwahlverfahren anwenden, wählt Ihr Gerät automatisch die gespeicherte Faxnummer.*

*Wenn Sie eine Telefonnummer wählen möchten, darf keine Vorlage eingelegt sein!*

## WAHLWIEDERHOLUNG

Speichert die zuletzt gewählte Fax- oder Telefonnummer.

**REDIAL/P** Taste drücken, um die zuletzt angerufene Nummer nochmals zu wählen, anschließend **ON HOOK** drücken oder Hörer abnehmen.



## FAXE SENDEN / EMPFANGEN

Ihr Faxgerät kann Dokumente bis zu einer Größe von max. 218 mm Breite und 1000 mm Länge verarbeiten. Die Papierstärke muß zwischen 0,05 und 0,14 mm liegen.

Höchstbreite : 218 mm  
Höchstlänge : 1000 mm

Mindestbreite : 148 mm  
Mindestlänge : 90 mm

## VOR DEM ÜBERTRAGEN VON DOKUMENTEN

- darauf achten, daß die Vorlage trocken ist
- gerollte oder geknickte Vorlagen glätten
- alle Haft- und Briefklammern entfernen

## DOKUMENT EINLEGEN

Legen Sie das Blatt mit der beschrifteten Seite nach unten in den Vorlageneinzug. Das Gerät zieht die Vorlage dann automatisch ein.

## AUFLÖSUNG WÄHLEN

Sie können die Auflösung, mit der Sie Dokumente übertragen, mit der **RES/DELETE** Taste höher einstellen.

Normalerweise überträgt das Gerät in Standardauflösung. Wenn Sie eine höhere Auflösung wünschen, müssen Sie die Auflösung auf **FEIN** einstellen.

**Eine höhere Auflösung bedingt jedoch längere Übertragungszeiten.**

Drücken Sie die **RES/DELETE** Taste, nachdem Sie die Vorlage eingelegt haben.

Jedesmal, wenn Sie die **RES/DELETE** Taste betätigen, wird diese Einstellung eingestellt.

- **STANDARD** Vorlagen in normaler Schriftgröße
- **FEIN** Kleine Buchstaben

- **Nach der Übertragung stellt sich das Gerät wieder auf STANDARD Auflösung zurück.**

## EINSTELLUNG DER ÜBERTRAGUNGSRATE (senden)

Falls Sie bei der Übertragung z. B. nach Übersee oder an bestimmte Rufnummern leitungsbedingte Schwierigkeiten haben, können Sie die Übertragungsgeschwindigkeit ändern.

Die Standardeinstellung zur Übertragung von Dokumenten beträgt 9600 bps und ist für fast alle Verbindungen ausreichend. Es ist daher nicht ratsam, die Übertragungsgeschwindigkeit generell niedriger zu setzen, solange Sie nicht permanent Übertragungsprobleme haben.

Die langsamere Übertragungsrate ist weniger anfällig gegen Störungen in der Leitung und eine Verbindung kommt meist sofort zustande. Aufgrund der längeren Übertragungsdauer ist diese Methode jedoch auch wesentlich kostspieliger.

 **Verfahren Sie bei der Neueinstellung wie folgt:**

- **FUNCTION** drücken
- Die **4** drücken (bedeutet **FUNCTION**)
- Die **4** oder **START** drücken
- Gewünschte Übertragungsgeschwindigkeit durch Drücken von **RES/DELETE** oder **REDIAL/P** wählen
- **START** Taste drücken, um den gewählten Wert einzustellen,
- **STOP** drücken

### EINSTELLUNG DER ÜBERTRAGUNGSRATE (empfangen)

Die Baudrate ist die Geschwindigkeit mit der Daten via Telefon übermittelt werden. Gemessen wird sie in BPS (Bit per Second / Bit pro Sekunde). Rauschen oder andere Störungen in der Leitung können zum Zusammenbruch der Übertragung führen.

Wenn Sie mit dieser Situation häufig konfrontiert werden, sollten Sie vielleicht Ihre Baudrate heruntersetzen.

**Faxe werden dann langsamer aber zuverlässiger empfangen.**

#### Im Empfangsmodus gilt:

- **SET** drücken
- **2 x die 3** drücken (bedeutet **SET**)
- Die **1** oder **START** drücken
- Mit Hilfe der **PFEIL** Tasten nach **OBEN/UNTEN** die gewünschte Baudrate eingeben
- **START** Taste drücken
- **2 x STOP** drücken

### WÄHLMETHODEN

- **Direktwahl:** Wahl der gesamten Nummer
- **Zielwahl:** Wahl einer gespeicherten Nummer
- **Kurzwahl:** Wahl einer gespeicherten Nummer
- **Wahlwiederholung:** Wahl der zuletzt gewählten Nummer

## FAXE VERSENDEN

 Um ein Fax zu versenden, gehen Sie wie folgt vor:

- Faxvorlage einlegen.
- Wählmethode aussuchen z.B. **ON HOOK** Taste betätigen.
- Faxnummer anwählen und abwarten bis das **CNG** Signal (**Pfeifton**) von der Gegenstelle zu hören ist.
- **START** Taste betätigen, um die Seite zu übertragen.

Bei Kombifaxgeräten hören Sie nach einer Weile ein verändertes Freizeichen, drücken Sie dann **START**, um die Seite zu übertragen.

## FAXE EMPFANGEN

Der Faxempfang ist bedingt vom eingestellten Betriebsmodus.  
(Lesen Sie hierzu auch Seite 24).

Eingehende Faxe werden auf die Faxpapierrolle gedruckt. Die Ausgabe erfolgt an der Vorderseite des Gerätes. Das Gerät druckt am Ende jeder Seite eine Trennungslinie.

## ABRUFEN VON FAXNACHRICHTEN

Das Abrufen von Faxnachrichten unterscheidet sich insofern von der üblichen Faxübertragung, als der Empfänger den Absender anwählt. Das zu übertragende Dokument muß dazu in das Faxgerät des Absenders eingelegt sein. Die abrufende Partei trägt die Übertragungskosten.

## EMPFANG EINER ABGERUFENEN NACHRICHT

Zum Empfang einer Nachricht wählen Sie einfach die Nummer und drücken Sie **RCV MODE/POLL**

- Die Nummer des Gerätes wählen, von dem Sie abrufen wollen
- **RCV MODE/POLL** drücken

## SENDEN EINER ABGERUFENEN NACHRICHT

Sie können ein Dokument auch von einem anderen Teilnehmer abrufen lassen. Um diese Funktion nutzen zu können, müssen Sie zuerst die Vorlage einlegen, die abgerufen werden soll

Sie sollten das Gerät auf **AUTO-Empfang** stellen, wo das eingelegte Dokument abgerufen werden soll.



## BEDIENERRUF

Normalerweise wird nach der Übertragung oder dem Empfang einer Vorlage die Leitung automatisch unterbrochen. Über den Bedienerruf kann der Empfänger/Absender dem anderen Teilnehmer jedoch signalisieren, daß er nach Abschluß der Faxübertragung noch ein Gespräch wünscht.

## BEDIENERRUF ANFORDERN

Während des Empfangs oder der Übertragung eines Dokuments **ON HOOK** drücken. Die Telefonlampe beginnt zu blinken. Sobald der Empfang / die Übertragung abgeschlossen sind, wird der Bedienerruf auf der Gegenseite hörbar. Ist auf der Gegenseite niemand erreichbar, bleibt der Bedienerruf an Ihrem Gerät stumm und ein Gespräch ist nicht möglich.

Reagiert die Gegenseite auf den Bedienerruf, läutet das Telefon auf Ihrer Seite und die Aufforderung "**Hörer abheben**" erscheint im Dialogfeld Ihres Gerätes.

- Heben Sie den Hörer ab.
- Nach Abschluß des Gespräches legen Sie den Hörer wieder auf.

## BEDIENERRUF ERHALTEN

Wenn die andere Seite den Bedienerruf anfordert, schließt Ihr Gerät zunächst den Faxvorgang ab, danach ertönt der Bedienerruf und die Nachricht "**Hörer abheben**" erscheint im Dialogfeld Ihres Gerätes.

- Heben Sie den Hörer ab.
- Nach Abschluß des Gespräches legen Sie den Hörer wieder auf.

## KOPIERFUNKTION

Sie können mit Ihrem Faxgerät auch Kopien erstellen

- Zum Kopieren das Dokument mit der beschrifteten Seite nach unten ins Gerät einlegen.
- **START/COPY** Taste drücken. Das Gerät kopiert automatisch Ihre Vorlage. Um den Kopiervorgang vorzeitig zu unterbrechen, drücken Sie **STOP**, und das gerade kopierte Dokument wird ausgegeben.
- Kurz bevor die Übertragung einer Seite abgeschlossen ist, ertönt ein akustisches Signal. Wenn Sie dann die nächste Seite in die Vorlagenführung legen, zieht das Gerät das Dokument ein und kopiert es.
- Die Kopie nach Ende des Kopiervorgangs abreißen.
- Nach Abschluß des Kopiervorgangs kehrt das Gerät in die Betriebsbereitschaft zurück.

## WAHLWIEDERHOLUNG

- Dokument einlegen
- Falls nötig richtige Auflösung wählen
- **REDIAL/P** Taste drücken, wenn Sie die zuletzt gewählte Nummer nochmals anwählen möchten
- Das Gerät stellt die Verbindung her
- Sobald die Gegenseite antwortet, beginnt die Übertragung

## AUTOMATISCHE WAHLWIEDERHOLUNG

- Antwortet die Gegenseite nicht auf Ihren Anruf, wird sie automatisch wieder angewählt
- Im Abstand von ca. drei Minuten wählt Ihr Gerät den Teilnehmer automatisch noch zweimal wieder an und versucht eine Verbindung aufzubauen (**Nur bei Faxbetrieb**).
- Während der automatischen Wahlwiederholungsphase wird im Dialog-Feld das Wort **A. Wahl** angezeigt.
- Kommt nach dem dritten Versuch keine Verbindung zustande, wird der Vorgang beendet.

## MANUELLE ÜBERTRAGUNG

Diesen Modus verwenden Sie, wenn Sie zunächst mit der Gegenseite sprechen wollen. Nachdem Sie die Vorlage eingelegt haben, können Sie diese übertragen, indem Sie nach Beendigung des Gespräches die **START** Taste betätigen und den Hörer auflegen. Sie können das Dokument auch während des Gesprächs einlegen und nach Beendigung des Telefonats durch Drücken der **START/COPY** Taste an die Gegenseite senden, dabei müssen Sie allerdings die Verbindung aufrecht erhalten.

## LISTEN UND BERICHTE

Ihr Gerät erstellt Funktionslisten, Sende- und Empfangslisten

## FUNKTIONSLISTE

Die Funktionsliste weist die von Ihnen eingegebenen Parameter und Daten aus.

- **FUNCTION** Taste drücken
- Die **1** drücken

 **Format der Funktionsliste (Benutzereinstellung) wie folgt:**

Name:

Fax-Nummer:

Zeit/Datum:

### Einstellungen bei Auslieferung

FERNAKTIVITÄTEN	AUS
SENDEBERICHT	AUS
AUTO (Klingelanzahl)	3
AUTO (Klingelanzahl) INTERN	9
AB (Klingelanzahl)	5
STILLE	10 Sek.
STILLE AUS	30 Sek.
SIGNALTON	AN
WAHLMODUS	PULS
EMPFANGSGESCHWINDIGKEIT	9600 BPS
SENDEGESCHWINDIGKEIT	9600 BPS
SEITENNUMMERIERUNG	AUS



## LISTE DER ZIELWAHLNUMMERN

EN UND BERICHT

Zeigt die gespeicherten Kurzwahlnummern an.

- **FUNCTION** drücken
- **2 x die 2** drücken

KONSTANTE

 **Format der Wahlliste wie folgt:**

### Liste der Zielwahlnummern

Name:

FAX-Nummer:

Zeit/Datum:

Nummer	Name	Fax-Nummer
1		
2		
3		
4		
5		

  

Nummer	Name	Tel.-Nummer
1		
2		
3		
4		
5		

## LISTE DER KURZWahlNUMMERN

Zeigt die gespeicherten Kurzwahlnummern an.

- **FUNCTION** drücken
- Die **2** und **3** drücken und dann **START**

 **Format der Wahlliste wie folgt:**

### Liste der Kurzwahlnummern

Name:

FAX-Nummer:

Zeit/Datum:

Nummer	Name	Fax-Nummer
0		
1		
2		
3		
4		
5		
6		
7		
8		
9		

Nummer	Name	Tel.-Nummer
0		
1		
2		
3		
4		
5		
6		
7		
8		
9		

## SENDEBERICHT/FEHLERBERICHT

Der Sende-/Fehlerbericht wird, wenn die entsprechende Funktion aktiviert (**EIN**) ist, automatisch nach jeder Übertragung und jedem Empfang ausgedruckt.

Dieser Bericht enthält die Kennung des Faxanschlusses der Gegenseite, Datum und Zeit der Übertragung, Seitenzahl und ob eine Nachricht übertragen oder empfangen wurde.

Ein **O.K.** in der Spalte **Ergebnis** zeigt an, daß die Übertragung erfolgreich war.

Bei fehlerhafter Übertragung erhalten Sie einen Fehlerbericht mit einer Codezahl für den aufgetretenen Fehler (**Error Code**).

Die Bedeutung dieser Codezahlen finden Sie in **ANHANG B. FEHLER CODES**.

**i**

*Taucht in der Faxkennung der Gegenseite die Bezeichnung G3 auf, so ist dies ein Hinweis auf die ITU-T Protokollgruppe die zur Übertragung verwendet wurde.*

*Dieser Eintrag erfolgt, wenn das Gerät der Gegenseite keine Identifikationszeile hat.*

 Um den Sendebericht/Fehlerbericht einzuschalten, gehen Sie wie folgt vor:

- **SET** drücken
- **2 x** die **3** und danach die **2** drücken
- Die **2** oder **START** drücken
- Mit Hilfe der **Pfeiltasten** nach **▲ OBEN** oder **▼ UNTEN**, **EIN**, **AUS** oder **FEHLER** eingeben
- **START** drücken, um Eingabe zu speichern.
- **2 x STOP** drücken



# SENDEBERICHT

Dieser Bericht ermöglicht Ihnen die Kontrolle über die fehlerfreie Übertragung. Es gibt drei Anwenderoptionen: **EIN**, **AUS** und **FEHLER**. Diese Berichte werden automatisch nach jeder Übertragung erstellt, wenn diese Funktion aktiviert ist (**EIN**). Wählen Sie die Option **FEHLER**; ein Ausdruck wird nur dann erstellt, wenn die Übertragung fehlerhaft war. Ist diese Funktion **AUS**, wird in keinem Fall eine Liste erstellt.

Bei erfolgreicher Übertragung erhalten Sie bei aktiviertem Sendebericht, die folgende Meldung:

Sendebericht

Name:  
 FAX-Nummer:  
 Zeit/Datum:

Gegenstelle (Name)  
 Übertragende Seite(n)  
 Fehlerhafte Seite(n)  
 Empfangene Seite(n)  
 Ergebnis

## ANHANG A: BUCHSTABENTABELLE

...x Betätigen

TASTE	1	2	3	4	5
1	,	.	-	1	
2	A	B	C	2	
3	D	E	F	3	
4	G	H	I	4	
5	J	K	L	5	
6	M	N	O	6	
7	P	Q	R	7	7
8	T	U	V	8	
9	W	X	Y	9	9
*	*	/	(	Z	
0	LEER	0	)	,	
#	#	&	%		

Ab und zu werden sich beim Übertragen oder Empfangen Fehler einschleichen. In solchen Fällen ertönt ein Warnsignal und die **"ERROR"** Lampe leuchtet auf. Im Sendebericht erscheint der Fehlercode in der Spalte **"ERGEBNIS"**. Mit der **STOP** Taste können Sie die Fehlermeldung beseitigen.

Nachfolgend finden Sie eine Liste mit den Codes und deren Bedeutung.

<b>Fehler Code</b>	<b>Bedeutung</b>
#21	kein Faxpapier mehr
#23	keine Angaben vom Absenderfax während des Versuches, Faxdaten zu empfangen
#29	Übertragung durch Absender während des Empfangs unterbrochen
#28	Übertragungsdauer einer Seite (max. 7 Minuten bei Endlospapier) wurde überschritten
#34	Zeigt eine Fehlfunktion der Gegenseite an
#39	angeforderte Übertragung auf Abruf von der Gegenseite abgelehnt
#41	Fax auf der Gegenseite reagiert nicht auf Übertragungsversuch
#42	Leitung zu schlecht, schwache Verbindung oder Rauschen in der Leitung während der Übertragung
#44	keine Bestätigung nach Ende der Übertragung
#50	Das Faxgerät auf der Gegenseite reagiert nicht auf Empfang eines gültigen Protokolls
#51	Empfangene Faxdaten unleserlich
#53	Druckereinheit überhitzt
#61	Fehler beim Einlegen der Dokumente während der Übertragung
<b>STOP</b>	<b>STOP</b> Taste während Empfang oder Übertragung betätigt
<b>DCN</b>	Gerät empfing Unterbrechungssignal beim Senden oder Empfangen
<b>KEINE ANTWORT</b>	Keine Antwort von der Gegenseite vor Faxübertragungsbeginn
<b>S/E</b>	Sende-/Empfangsfehler

**Bei Einstellung AUTO MODE RX = EIN**

Nach Ablauf der eingestellten internen Klingelzahl (max. bis 9) unterbricht das Gerät automatisch.

Sollten Sie also ein Gespräch nicht annehmen können (z.B. durch Abwesenheit), wird anschließend bei eingeschaltetem Sendebericht = Fehlerbericht der S/E Fehler ausgedruckt.

**Das Faxgerät bleibt aber weiterhin empfangsbereit!**





Stufenweise die nachfolgenden Anweisungen in der Reihenfolge des Papieraufbaus zu befolgen

 **Anwahl der Untergruppen über direkte Eingabe der Menünummern oder mit den PFEIL Tasten:**

 **RES/DELETE**

 **REDIAL/P**

BEFÜHLENDEM PAPIER

Wenn ein "ERROR" Signal erscheint, ist kein Fax zu senden. Das Problem kann durch Drücken der "STOP" Taste gelöst werden.

**DISPLAY**

11:36 28/06 AUTO

SET

SET



 **Nach erfolgter Eingabe/Änderung einer Menüfunktion START Taste drücken.**

**Das Einstellmenü wird durch Drücken der STOP Taste verlassen.**

## TECHNISCHE DATEN

Netzspannung:	230V ~ 50Hz
max. Leistungsaufnahme:	27 Watt
Stand By Leistung	8 Watt
Sende-/Empfangsgeschwindigkeit:	max. 9600 bps
Aufzeichnungsmethode:	Thermopapier
Papierlänge:	max. 30 m
Papierbreite:	216 mm ± 1 mm
Auflösung:	200 dpi
Datenkompression:	MH Methode
Kompatibilität:	G3
Modulation:	V.29 QAM V.27 DPSK V.21 FSK

Technische Änderungen vorbehalten!

## ANSCHLUSSBELEGUNG TAM (FRONTANSICHT)

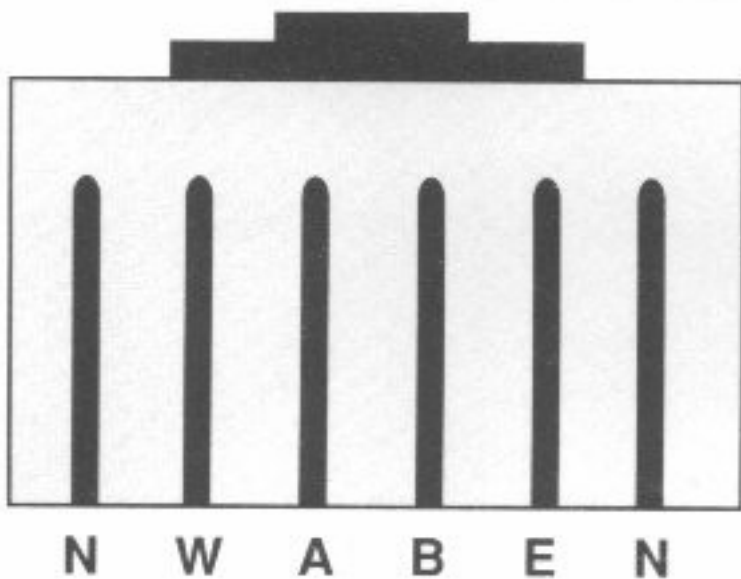

- N = Nicht belegt
- W = Weiterleitung
- A = A-Ader (Telefonleitung)
- B = B-Ader (Telefonleitung)
- E = Erde
- N = Nicht belegt

## TAE ANSCHLUSS-STECKER (FRONTANSICHT)

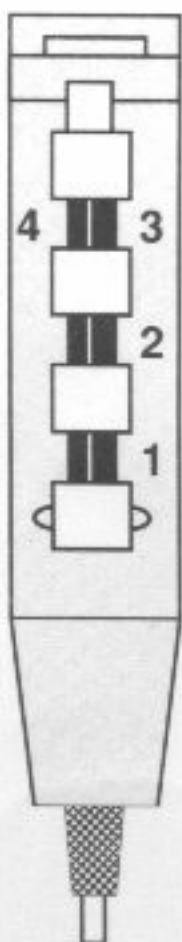

- 1 = A-Ader
- 2 = B-Ader
- 3 = Weiterleitung
- 4 = Erde