

# Câmera de Vídeo Digital

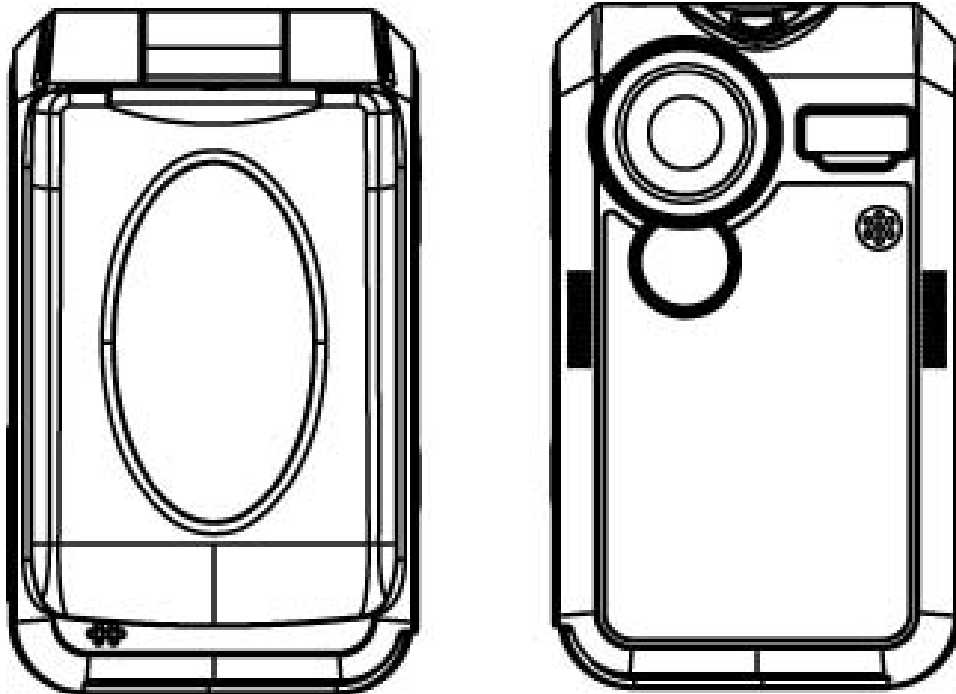

**Manual do Usuário**

# Índice

<b>Seção 1</b>	<b>Conhecendo sua Câmera.....</b>	<b>1</b>
<b>Seção 2</b>	<b>Iniciando e Operando .....</b>	<b>4</b>
<b>Seção 3</b>	<b>Modo Gravação.....</b>	<b>6</b>
<b>Seção 4</b>	<b>Modo Reprodução .....</b>	<b>27</b>
<b>Seção 5</b>	<b>Ouvindo Música MP3.....</b>	<b>41</b>
<b>Seção 6</b>	<b>Vendo MPEG4Filmes na PC .....</b>	<b>43</b>
<b>Seção 7</b>	<b>Vendo Fotografias e Filmes na TV.....</b>	<b>45</b>
<b>Seção 8</b>	<b>Transferindo Dados para um Computador .....</b>	<b>46</b>
<b>Seção 9</b>	<b>Especificações e Requisitos do Sistema.....</b>	<b>58</b>

# Seção 1

## Conhecendo sua Câmera

### ◆ Visão Geral

Sua câmera, com um sensor de 3.2 Mega Pixels, pode ser usada para gravar filmes MPEG-4 com a qualidade de DVD. Devido à utilização de tecnologia MPEG-4, ela pode armazenar mais filmes em uma determinada quantidade de memória. Ela também proporciona fotografias de alta qualidade em uma resolução de até 2976x2232. Através de um monitor LCD em cores, você pode compor imagens e então examiná-las detalhadamente.

A câmera pode ajustar a exposição e o equilíbrio da cor automaticamente ou permitir que você altere essas configurações manualmente e apresenta um zoom digital de 8X para aumentar o controle sobre os filmes gravados e as fotografias tiradas por você. Um botão de MODO permite que você alterne rapidamente entre gravar filmes, tirar fotos e gravar voz. A câmera também é ideal para ser usada como uma PC câmera conectada em seu computador de casa através de uma porta USB 2.0 de alta velocidade.

Contando com 16MB de memória embutida para que você possa tirar fotos e gravar filmes sem cartão de memória. O compartimento de cartão de memória permite que você aumente a capacidade de armazenagem até 512 MB.

### ◆ Acessórios Padrão

Retire da embalagem e assegure-se que os acessórios abaixo foram fornecidos:

- Câmera
- Adaptador de Corrente
- Cabo USB
- Cabo AV
- Bateria NP60
- Guia de Consulta Rápida
- CD-ROM (Driver, Software Ulead e Manual do Usuário)
- Fone de Ouvido
- Alça
- Bolsa

## ◆ Vista Frontal

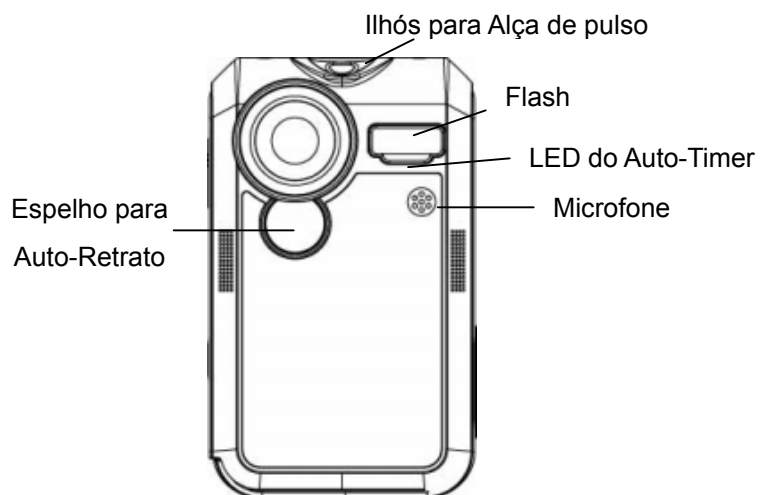

## ◆ Ilustração do Teclado

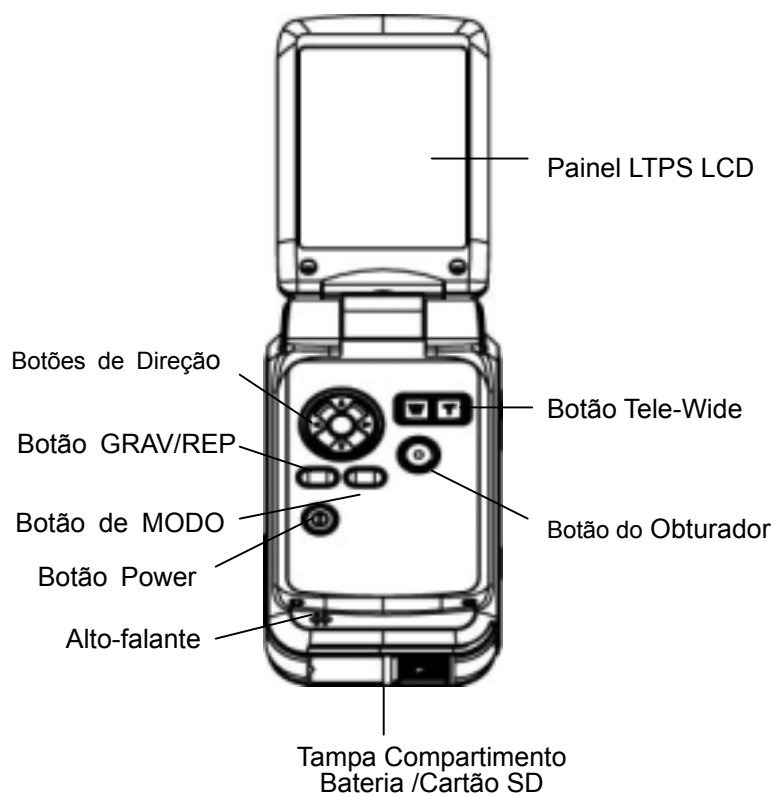

◆ Vista Lateral

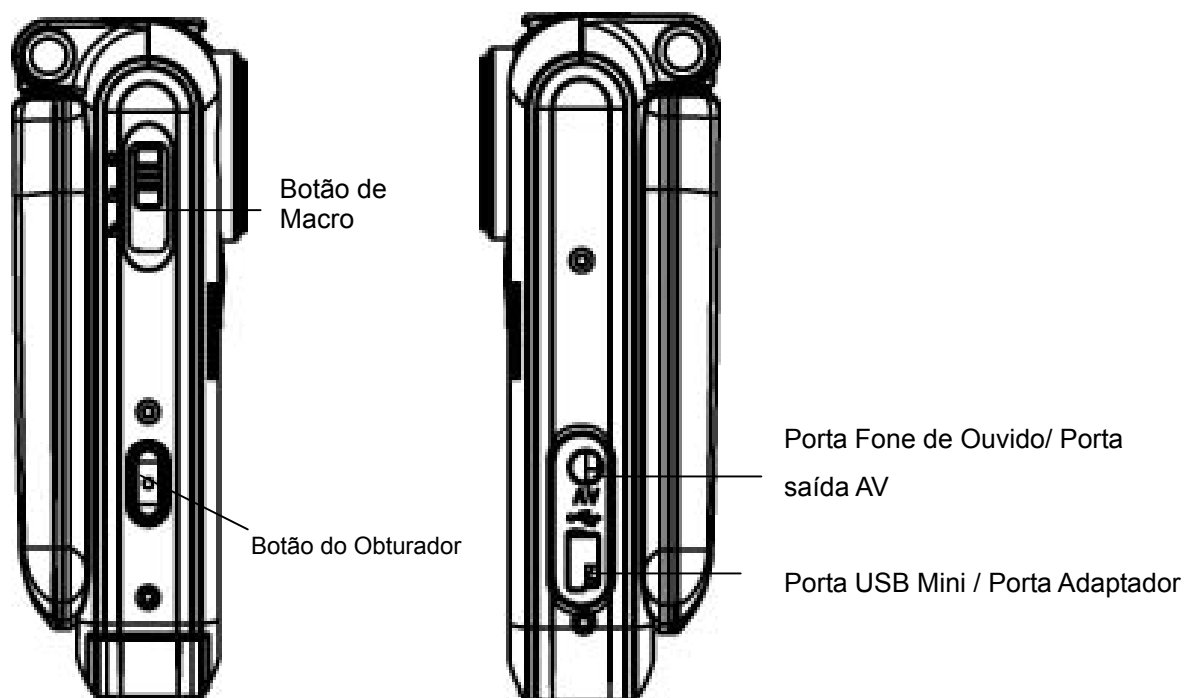

## Seção 2

# Iniciando e Operando

### ◆ Carregando a Bateria

Antes de poder usar a câmera, você deve carregar a bateria NP60 Li-ion recarregável.

1. Deslize a tampa do compartimento da bateria/SD seguindo a direção da seta.
2. Introduza a bateria de acordo com as marcas de polaridade correta indicadas ( + ou -).
3. Feche firmemente a tampa do compartimento da bateria/Cartão SD.

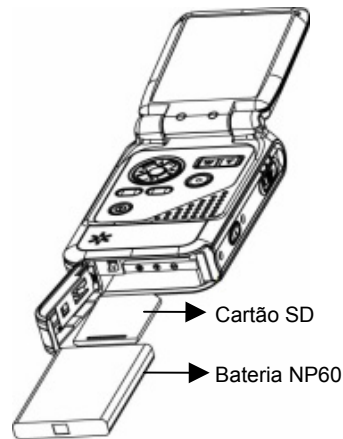

Nota: NP60 é a bateria de Li-ion recarregável mais usada, desenvolvida pela Nokia para telefones celulares.

### ◆ Carregando a Bateria

Por favor carregue completamente a Bateria de Li-ion através do adaptador de corrente por até dez horas antes de usar sua câmera pela primeira vez.

- (1) Encaixe o adaptador de corrente na porta USB.
- (2) Enquanto estiver carregando a bateria, o LED do auto-timer permanecerá piscando. O LED continuará aceso após a bateria estar completamente carregada.
- (3) São necessárias três horas para recarregar completamente a bateria de cada vez.

### ◆ Introduzindo e Retirando um Cartão SD ( Opcional )

A câmera possui 16MB de memória interna, o que permite que você armazene fotografias, filmes, voz gravada e música. Você pode expandir a capacidade da memória usando um cartão de memória SD ou MMC opcional de até 512MB. Para introduzir um cartão de memória, consulte a figura acima e:

1. Abra a tampa do compartimento da bateria/cartão SD.
2. Introduza o cartão de memória até que ele trave na posição correta.

*Para retirar um cartão SD instalado, pressione o cartão para dentro para soltá-lo.  
Quando o cartão saltar, cuidadosamente faça-o deslizar para fora da ranhura.*



**Nota:**

*Quando um cartão de memória é colocado, filmes e fotografias são salvos de preferência no cartão em vez de na memória interna.*

### ◆ Protegendo Dados no Cartão SD

O cartão SD torna-se somente para leitura quando é bloqueado. Nem fotografias podem ser tiradas, nem filmes ou voz podem ser gravados quando o cartão SD está bloqueado. Assegure-se que a trava esteja na posição desbloqueada quando gravar fotos, filmes ou voz.

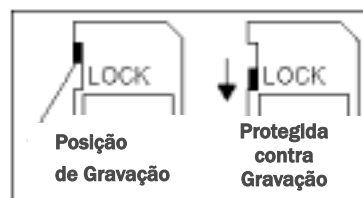

### ◆ Ligando a Câmera e Iniciando

Para ligar a Câmera:

- (1) Abra o painel LCD; a câmera será ligada automaticamente.
- (2) Ou pressione o botão power por um segundo para ligar.

- ⇒ Para gravar um filme, pressione o botão do obturador.
- ⇒ Para tirar uma foto, pressione o botão de MODO para alternar para o Modo Fotografia e em seguida pressione o botão do obturador para começar a tirar fotos.
- ⇒ Para Gravar a voz, pressione o botão de MODO para alternar para Modo Gravação de Voz e em seguida pressione o botão do obturador para iniciar a gravação de voz.
- ⇒ Para assistir a filmes e fotos armazenadas ou ouvir gravações de MP3 ou de voz, pressione o botão GRAV/REPR uma vez para alternar para o Modo Reprodução. Pressione novamente para retornar ao Modo Gravação.





### ◆ Desligando a Câmera

Para desligar a Câmera, você pode pressionar o botão power e mantê-lo pressionado por um segundo ou você pode colocar o painel de volta à sua posição original.

## Seção 3

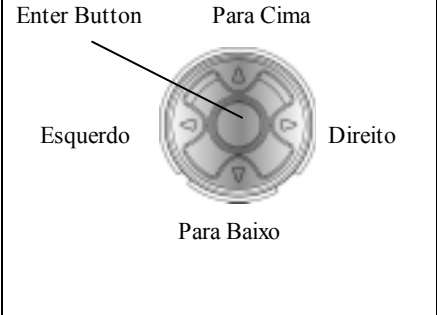
### Modo Gravação

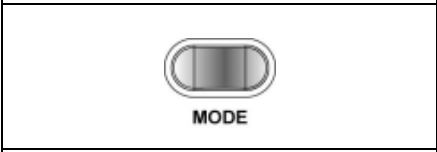
#### ◆ Função dos Botões



 <p>Enter Button</p> <p>Para Cima</p> <p>Esquerdo</p> <p>Direito</p> <p>Para Baixo</p>	<p><b>Botão Direito:</b>Flash AUTO/DESL</p> <p><b>Botão Esquerdo:</b>Auto-timer LIG/DESL</p> <p><b>Botão Para Cima:</b>Inválido</p> <p><b>Botão Para Baixo:</b>Informações no LCD LIG/DESL</p> <p><b>Botão Enter:</b> Menu</p>
	<p><b>Botão Power:</b> Pressione por um segundo para ligar ou desligar a câmera.</p>
	<p><b>Botão GRAV/REPR:</b> Alterna entre o Modo Gravação e o Modo Reprodução.</p>
	<p><b>Botão de MODO:</b> Pressione o botão de MODO para alternar entre os Modos Filme, Fotografia e Gravação de Voz.</p>
	<p><b>Botão Tele-Wide:</b> Zoom Digital mais e menos.</p>
	<p><b>Botão do Obturador:</b> Inicia a gravação de filmes, fotografias ou gravação de voz.</p>
	<p><b>Botão de Macro:</b> Alterna entre Modo Macro, Modo Retrato e Modo Normal.</p>

## ◆ Informações no Monitor LCD

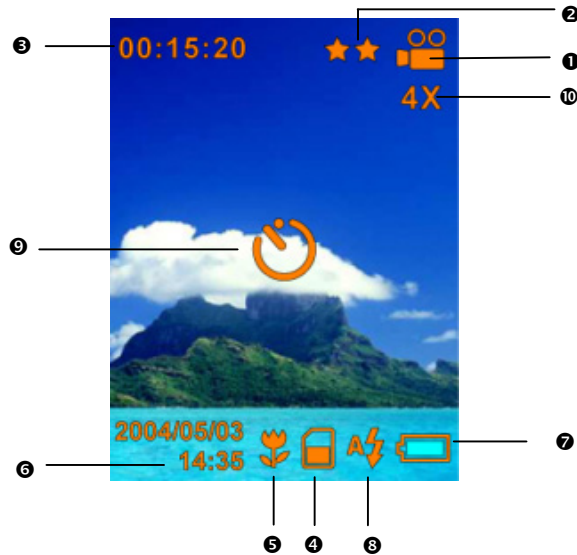
Os indicadores mostrados podem ser exibidos no monitor LCD quando filmes estão sendo gravados ou quando são tiradas fotografias



(1)	<b>Modo Gravação</b>	
		Modo Gravação de Filme
		Modo Fotografia
		Modo Gravação de Voz
		Modo Noturno
		Modo Multi-Foto
		Modo Dois em Um
		Modo de Medição EA
(2)	<b>Resolução</b>	
	Filme : ★★★Alta / ★★Normal/ ★ Baixa	
	Foto: ★★★Alta / ★★Normal/ ★ Baixa	
(3)	O número de imagens ou o tempo de gravação que ainda pode ser utilizado com a resolução atual.	
(4)		Cartão SD colocado
(5)		Foco na Posição Macro
(6)	Data/Hora AAAA/MM/DD HH:MM	
(7)	Indicador de Bateria :  Carga total /  carga média /  carga baixa /	
	sem carga	
(8)		Flash Automático

	 Flash Desligado
(9)	 Modo Auto-Timer
(10)	zoom digital 8X

### ◆ Gravando Filmes MPEG4

A câmera é ligada no modo padrão de gravação de filme. Você pode iniciar a gravação de filmes pressionando somente o botão do obturador . Quando um filme está sendo gravado, um indicador de tempo será exibido no monitor LCD. Para interromper a gravação simplesmente pressione o botão do obturador novamente.

Para assistir a filmes armazenados, pressione o botão GRAV/REPR uma vez para alternar para o Modo Reprodução.

Três resoluções de vídeo estão disponíveis.

Resolução	Qualidade
640*480(1.8Mbps) / 30 fps	Alta Qualidade★★★
640*480(1 Mbps) / 30 fps	Qualidade Normal★★
320*240 (500 Kbps) / 30 fps	Qualidade Baixa ★



### ◆ Fotografia

Pressione o botão de MODO para alternar para Modo Fotografia.

Três configurações de resolução estão disponíveis.



Resolução	Qualidade da Imagem
2976*2232 (6.6 M pixel)	Alta Qualidade ★★★
2048*1536 (3.2 M pixel)	Qualidade Normal ★★
1024*768 (800 K pixel)	Qualidade Baixa ★

### ◆ Gravação de Voz

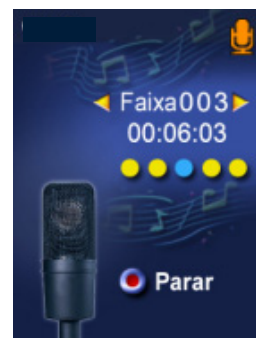



1. Pressione o botão de MODO para alternar para Modo Gravação de Voz.
2. Pressione o botão do obturador () para gravar mensagens de voz.
3. Pressione o botão do obturador() novamente para parar.



## ◆ Tirando Fotografias em Close up

A câmera possui dois modos de fotografia em close-up para permitir que você tire fotos mais de perto. O Modo Macro (  ) deve ser usado para objetivos localizados acerca de 20 cm, enquanto o Modo Retrato (  ) deve ser usado para objetivos localizados de 60 a 100 cm.

Para tirar fotografias em close-up:

1. Pressione o botão de MODO para alternar para Modo Fotografia.
2. Gire o botão de macro para a posição Macro (  ) ou Retrato (  ). No Modo Macro, o ícone de macro (  ) irá aparecer no monitor LCD.
3. Pressione o botão do obturador (  ) para tirar a foto.



### Nota

*Lembre-se de girar o botão de macro de volta para a posição Normal (  ) quando não estiver tirando fotografias em close-up.*

## ◆ Usando o Zoom Digital

O zoom digital amplia as imagens em até oito vezes quando estiver gravando filmes ou fotografando.

1. Para Mais/Menos zoom, pressione o botão Tele/Wide.
2. O zoom digital pode ser definido de 1x a 8x e a taxa de ampliação é mostrada no monitor LCD.

## ◆ Opções do Modo Gravação

Modo Gravação de Filme	Modo Fotografia
<ol style="list-style-type: none"> <li>1. Resolução</li> <li>2. Efeito</li> <li>3. Equilíbrio do Branco</li> <li>4. Exposição</li> <li>5. Nitidez</li> <li>6. Configuração</li> </ol>	<ol style="list-style-type: none"> <li>1. Flash</li> <li>2. Auto-Timer</li> <li>3. Multi-Foto</li> <li>4. Modo Noturno</li> <li>5. Medição EA</li> <li>6. Dois em Um</li> <li>7. Resolução</li> <li>8. Efeito</li> <li>9. Equilíbrio do Branco</li> <li>10. Exposição</li> <li>11. Nitidez</li> <li>12. Configuração</li> </ol>

## ◆ Operação no Modo Gravação

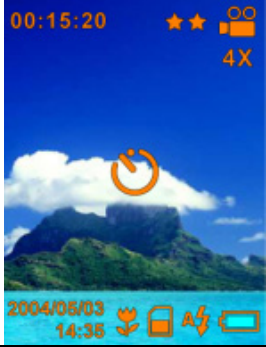
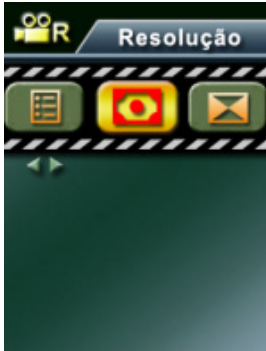
Operação	Tela
<ol style="list-style-type: none"> <li>1. Pressione o botão Enter quando estiver no Modo Gravação Filme/Fotografia</li> </ol>	
<ol style="list-style-type: none"> <li>2. Há um total de seis opções no Modo Gravação de Filme e doze opções no Modo Fotografia.</li> <li>3. Use os botões Para Cima/Para Baixo para percorrer as principais opções do menu.</li> </ol>	<p style="text-align: center;">↓ Botão Enter</p> 

Operação	Tela
<p>4. Pressione os botões Enter/Direito para entrar em um submenu da opção principal selecionada.</p> <p>5. Pressione o botão Esquerdo para sair do menu principal</p>	

### ◆ Configuração Padrão e Validade

A tabela abaixo exhibe as configurações padrão da câmera, bem como a validade de permanência de uma alteração.

- 1.Sempre: A configuração sempre se mantém válida.
- 2.Uma Vez: A configuração só é válida uma vez ou até que a câmera seja desligada.

	Validade	Configuração Padrão de Fábrica
<b>Resolução</b>	Sempre	Alta para Filme Normal para Fotos
<b>Efeito</b>	Uma Vez	Normal
<b>Equilíbrio do Branco</b>	Uma Vez	Automático
<b>Exposição</b>	Uma Vez	Nível 5
<b>Nitidez</b>	Uma Vez	Nível 5
<b>Flash</b>	Sempre	Desligado
<b>Auto-Timer</b>	Uma Vez	Desligado
<b>Multi-Foto</b>	Uma Vez	Desligado
<b>Modo Noturno</b>	Uma Vez	Desligado
<b>Medição EA</b>	Uma Vez	Centro
<b>Dois em Um</b>	Uma Vez	Desligado
<b>Som</b>	Sempre	Ligado
<b>Formatar Cartão</b>	Uma Vez	Desligado
<b>Sistema de TV</b>	Sempre	Depende da área de envio
<b>Idioma</b>	Sempre	Depende da área de envio
<b>Volume</b>	Sempre	Nível 6

## ◆ Configuração do Submenu de Gravação

O submenu de Gravação inclui as configurações da câmera e outras configurações avançadas. Você pode usar os botões Para Cima/Para Baixo para percorrer as opções e pressionar o botão Enter para confirmar a configuração.

### ◆ Resolução do Filme

Para alterar a Resolução do Filme:

1. No Modo Gravação de Filme, pressione o botão Enter para alternar para a tela menu Filme.
2. Use os botões Para Cima/Para Baixo para selecionar a Resolução, então pressione os botões Enter/Direito para alternar para o submenu da Resolução.
3. Use os botões Para Cima/Para Baixo para percorrer as três configurações.
4. Pressione o botão Enter para confirmar a configuração e sair.

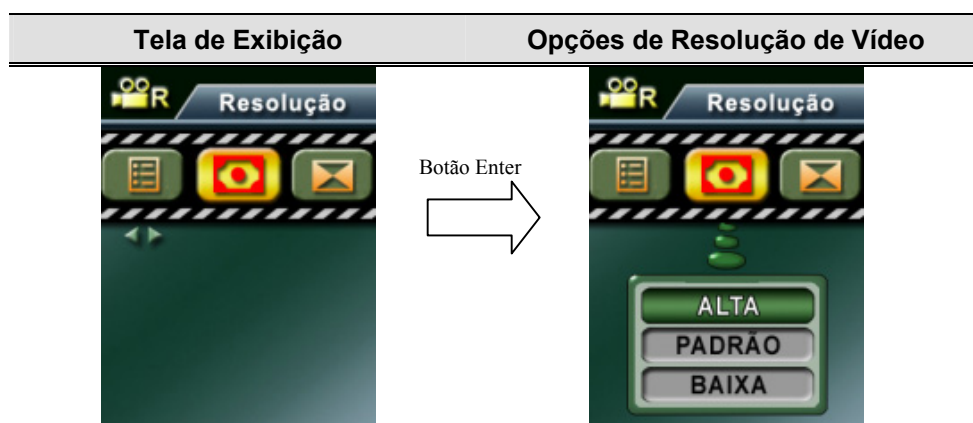

## ◆ Resolução da Fotografia

Para alterar a Resolução da Fotografia

1. No Modo Fotografia, pressione o botão Enter para alternar para a tela do menu de Fotografia.
2. Use os botões Para Cima/Para Baixo para selecionar a Resolução, então pressione os botões Enter/Direito para alternar para o submenu de Resolução.
3. Use os botões Para Cima/Para Baixo para percorrer as três configurações.
4. Pressione o botão Enter para confirmar a configuração e sair.

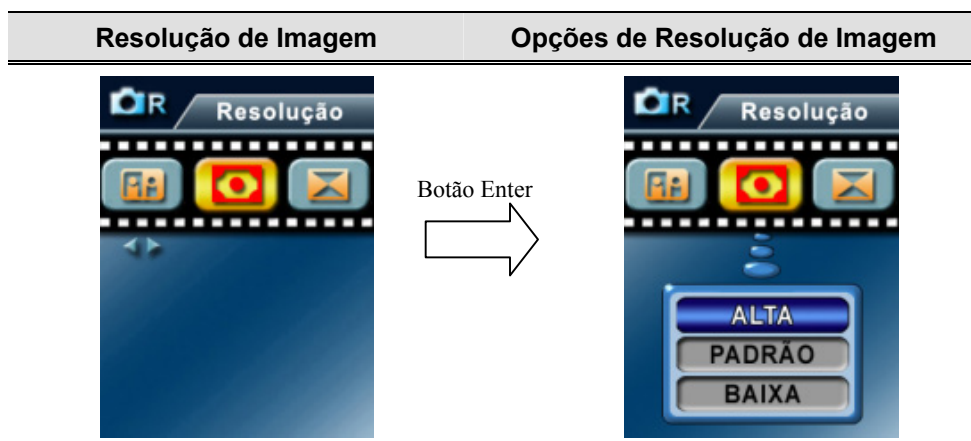

## ◆ Efeito

Há três modos que são Normal, Preto e Branco e Clássico.

Para alterar a configuração de Efeito:

1. No Modo Gravação de Filme/Fotografia, pressione o botão Enter para alternar para a tela do menu.
2. Use os botões Para Cima/Para Baixo para selecionar Efeito e então pressione os botões Enter/Direito para alternar para o submenu de Efeitos.
3. Use os botões Para Cima/Para Baixo para percorrer as três configurações. As alterações podem ser visualizadas imediatamente.
4. Pressione o botão Enter para confirmar a configuração e sair.

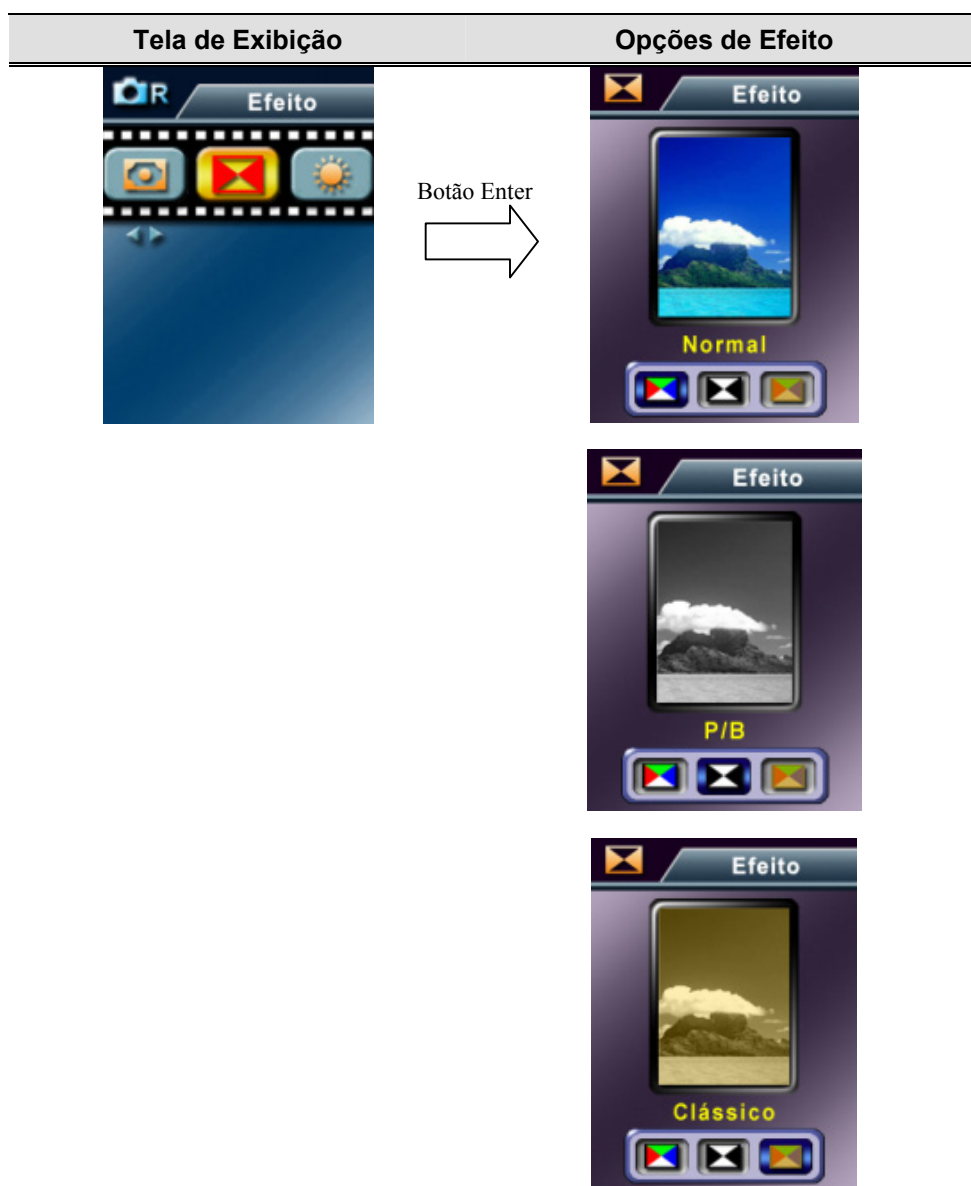

## ◆ **Equilíbrio do Branco**

A câmera ajusta o equilíbrio da cor das imagens automaticamente. Três configurações manuais de equilíbrio do branco estão disponíveis:

- Automático (Padrão) : A câmera ajusta o equilíbrio do branco automaticamente.
- Luz do Dia: Em externas
- Fluorescente: Sob condições de luz fluorescente.
- Tungstênio: Sob condições de luz de tungstênio.

Para alterar a Configuração de Equilíbrio do Branco:

1. No Modo Gravação de Filme/Fotografia, pressione o botão Enter para alternar para a tela de menu.
2. Use os botões Para Cima/Para Baixo para selecionar Equilíbrio do Branco, e então pressione os botões Enter/Direito para alternar para o submenu de Equilíbrio do Branco.
3. Use os botões Para Cima/Para Baixo para percorrer as quatro configurações. As alterações podem ser visualizadas imediatamente.
4. Pressione o botão Enter para confirmar a configuração e sair.

Tela de Exibição

Opções de Equilíbrio do Branco

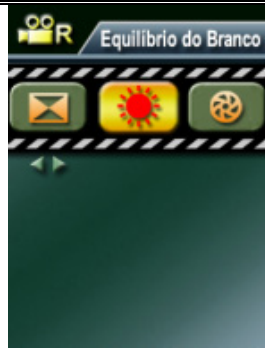

Botão Enter

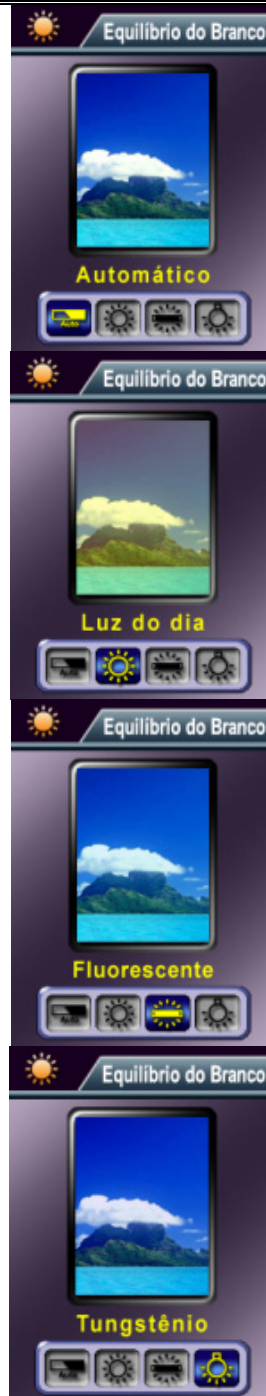
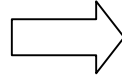

## ◆ Exposição

A câmera ajusta a exposição da imagem automaticamente. Sob certas circunstâncias, você pode desejar ajustar a configuração da compensação da exposição.

Para alterar a configuração da Exposição:

1. No Modo Gravação de Filme/Fotografia, pressione o botão Enter para alternar para a tela de menu.
2. Use os botões Para Cima/Para Baixo para selecionar Exposição, e então pressione os botões Enter/Direito para alternar para o submenu de Exposição.
3. Use os botões Para Cima/Para Baixo para percorrer os nove níveis. As alterações podem ser visualizadas imediatamente.
4. Pressione o botão Enter para confirmar a configuração e sair.

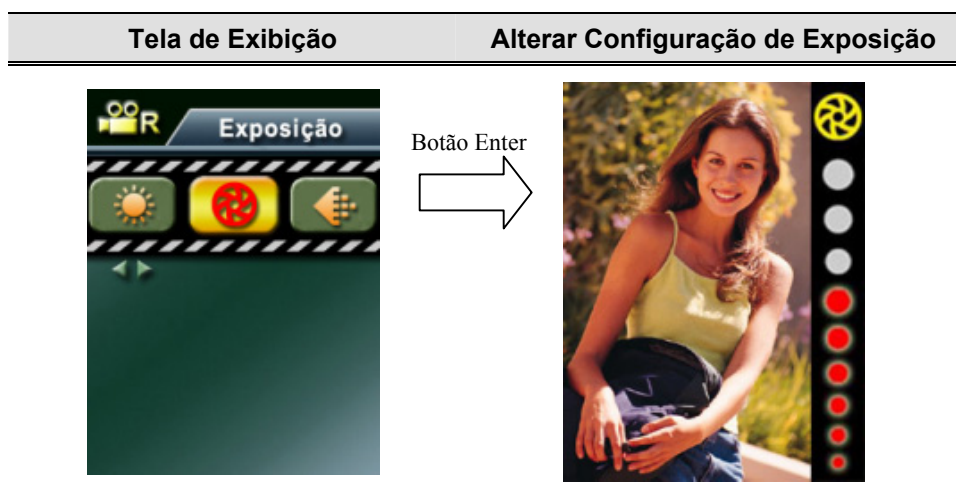

## ◆ Nitidez

Você pode suavizar ou realçar imagens para conseguir diferentes efeitos.

Para alterar a configuração de Nitidez:

1. No Modo Gravação de Filme/Fotografia, pressione o botão Enter para alternar para a tela de menu.
2. Use os botões Para Cima/Para Baixo para selecionar Nitidez e então pressione os botões Enter/Direito para alternar para o submenu de Nitidez.
3. Use os botões Para Cima/Para Baixo para percorrer os nove níveis. As alterações podem ser visualizadas imediatamente.
4. Pressione o botão Enter para confirmar a configuração e sair.

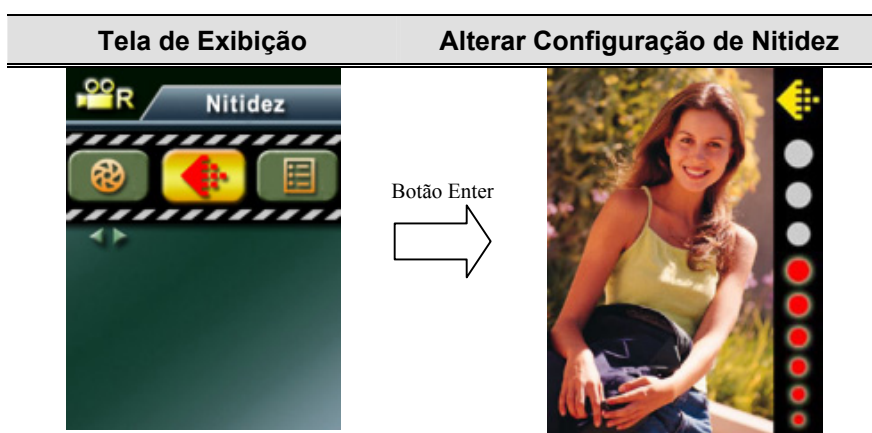

## ◆ Instalação

O submenu Instalação possui sete opções para configurar a instalação de sua câmera.

Para alterar configurações avançadas:

1. No Modo Gravação de Filme/Fotografia, pressione o botão Enter para alternar para a tela de menu.
2. Use os botões Para Cima/Para Baixo para selecionar Instalação e então pressione os botões Enter/Direito para alternar para o submenu de Instalação.
3. Use os botões Para Cima/Para Baixo para percorrer as oito configurações.

Tela de Exibição	Opções de Instalação
	Sete opções: <ul style="list-style-type: none"><li>• Som (som de operação)</li><li>• Tela Inicial</li><li>• Configuração da Hora</li><li>• Formatar Cartão</li><li>• Sistema de TV</li><li>• Idioma</li><li>• Configuração Padrão</li></ul>

## ① Configuração do Som

Ative ou desative o bip dos botões e o som de operação usando os botões Para Cima/Para Baixo, e então pressione Enter para confirmar a configuração.

Submenu	Tela de Exibição	Configuração do Som
Som		

## ② Tela Inicial

Personalize a Tela Inicial com suas fotos favoritas. Pressione os botões Para Cima/Para Baixo para selecionar a foto que você deseja e pressione o botão Enter para confirmar a configuração e sair.

Submenu	Tela de Exibição	Tela Inicial
Tela Inicial		

Se você não desejar personalizar a tela inicial, pressione os botões Para Cima/Para Baixo e selecione Sem Tela Inicial.



### ● Configuração da Hora

- Percorra a Data, Hora e Sair usando os botões Esquerdo/Direito.
- Configure a data e a hora usando os botões Para Cima/Para Baixo, então selecione SET para confirmar cada alteração.
- Selecione SAIR para sair da Configuração da Hora sem nenhuma alteração.

Submenu	Tela de Exibição	Configuração da Hora
Configuração da Hora		

#### ④ Formatar Cartão

Submenu	Tela de Exibição	Opções para Formatar Cartão
Formatar Cartão		

**Sim:** Formatar o Cartão SD ou Formatar Memória

**Não (Padrão):** Não formatar o Cartão SD ou Não formatar Memória

#### ⑤ Sistema de TV

Assegure-se que o padrão de TV apropriado de sua área esteja selecionado – NTSC ou PAL. A configuração errada do Sistema de TV poderá causar oscilação na imagem.

Padrão NTSC: EUA, Canadá, Japão, Coréia do Sul, Taiwan, etc.

Padrão PAL: Reino Unido, Europa, China, Austrália, Cingapura, Hong Kong, etc.

Submenu	Tela de Exibição	Opções de Sistema de TV
Sistema de TV		

## ⑥ Selecionando o Idioma da Interface

Submenu	Tela de Exibição	Opções de Idioma
Idioma		<ul style="list-style-type: none"><li>• Versão Européia Inglês, Alemão, Francês, Italiano, Espanhol e Português</li><li>• Versão Pan-Asiática Inglês, Coreano, Japonês, Chinês Tradicional, Chinês Simplificado</li></ul>

## ⑦ Configuração Padrão

Para restaurar a configuração padrão de fábrica, selecione esta opção.

Submenu	Tela de Exibição	Opções de Configuração Padrão
Configuração Padrão		

## ◆ Flash (Somente Modo Fotografia)

Sua câmera possui duas configurações de flash. Pode-se alterar a configuração do flash pela tecla de atalho (botão Direito) ou pelas Opções de Configuração.

- **Auto-flash**(A7) : o flash dispara automaticamente de acordo com as condições de iluminação. Utilize este modo para fotografias em geral.
- **Flash Desl**(3) : o flash não irá disparar em nenhuma circunstância. Use este modo para tirar fotos em um local onde a fotografia com flash é proibida ou quando o objetivo estiver distante (além do alcance do flash).

Para alterar a configuração do Flash:

1. No Modo Fotografia, pressione o botão Enter para voltar à tela de menu.
2. Use os botões Para Cima/Para Baixo para selecionar Flash, em seguida pressione os

- botões Enter/Direito para mudar para o submenu Flash.
3. Use os botões Para Cima/Para Baixo para percorrer as duas configurações.
  4. Pressione o botão Enter para confirmar a configuração e sair.



#### Nota

- O flash será desativado automaticamente quando a bateria estiver com carga baixa

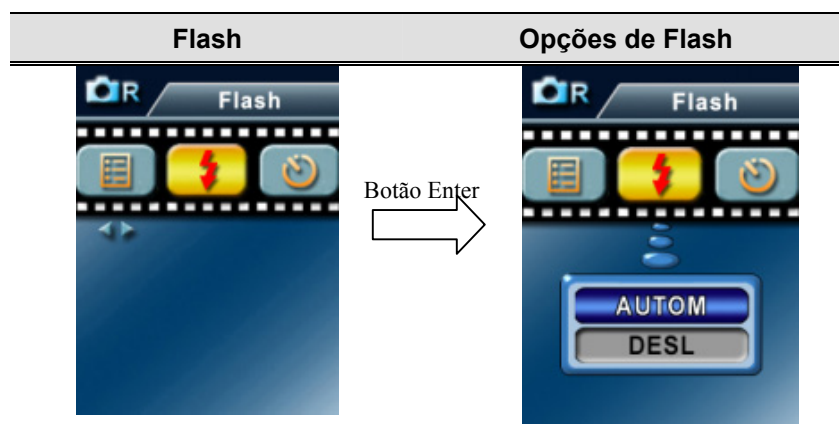

#### ◆ Auto-Timer ( Somente Modo Fotografia)

O auto-timer permite que você tire fotos com uma demora de dez segundos. Pode-se ativar o Auto-Timer pela tecla de atalho (botão Direito) ou pelas Opções de Configuração. O LED do auto-timer na parte frontal da câmera abaixo da luz do flash também irá piscar, piscando mais rápido um pouco antes da foto ser tirada.

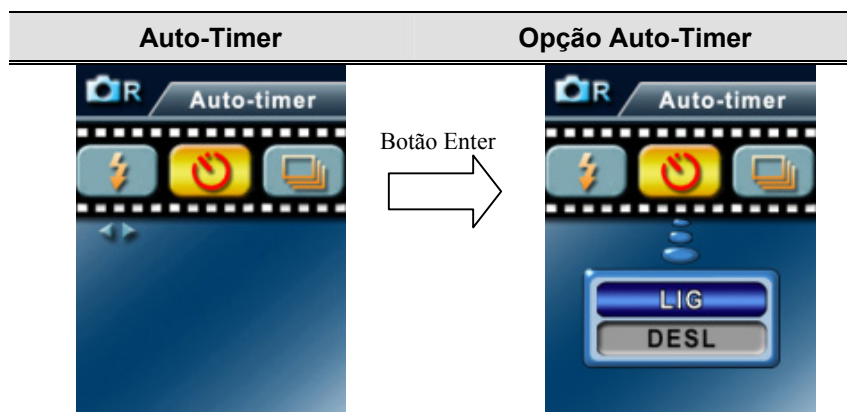

### ◆ Multi-Foto (Somente Modo Fotografia)

Com a câmera ajustada no Modo Multi-Foto, você poderá tirar cinco fotos contínuas.

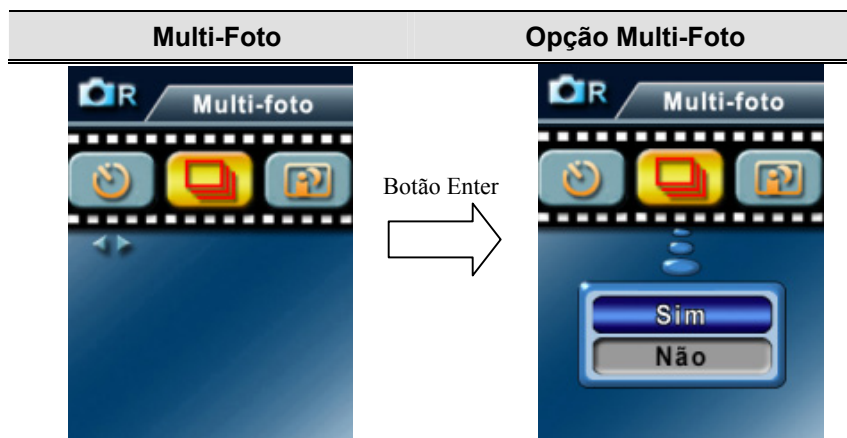

### ◆ Modo Noturno (Somente Modo Fotografia)

Use o Modo Noturno para cenas noturnas ou condições de baixa luminosidade. Uma exposição mais longa capta mais detalhes de objetivos que estão ao fundo.



Nota

Para evitar fotos embaçadas, coloque a câmera sob uma superfície plana e firme ou use um tripé.

### ◆ Modo de Medição EA ( Somente Modo Fotografia)

Existem três configurações: Medição EA, por Multi-segmento, Definição pelo Centro e Spot.

- Multi-segmento: A exposição é determinada pela tela inteira.
- Definição pelo Centro: A exposição é determinada principalmente pelo centro da tela.
- Spot: A exposição é determinada pela pequena área no centro da tela.

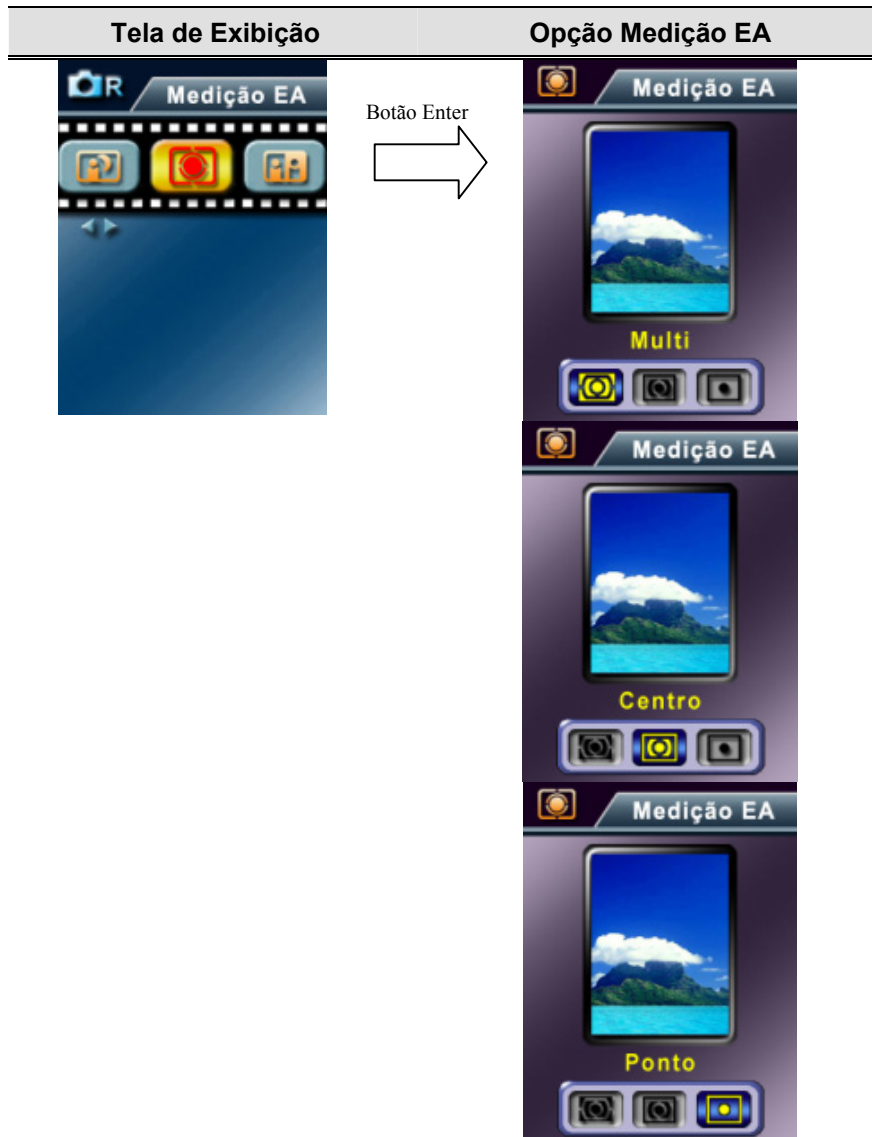

**◆ Dois em Um ( Somente Modo Fotografia)**

Com a câmera ajustada no modo Dois em Um, você pode combinar duas fotografias em um único quadro

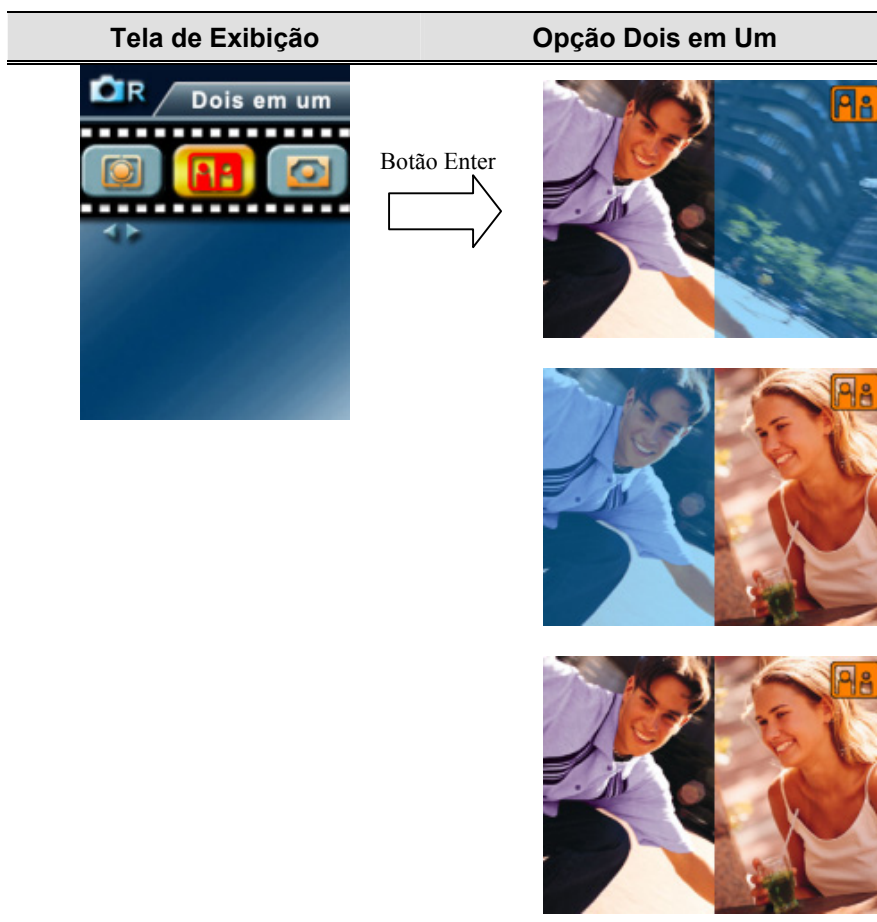

## Seção 4





### Modo Reprodução

Pressione o botão GRAV/REPR para alternar do Modo Gravação para o Modo Reprodução. O Modo Reprodução permite assistir e monitorar filmes e fotos, bem como ouvir gravações de voz e música da memória interna ou de um cartão de memória opcional.

Operação	Tela de Exibição
<p>Pressione o botão GRAV/REPR para alternar do Modo Gravação para o Menu Principal do Modo Reprodução.</p> <ul style="list-style-type: none"><li>• Existem quatro opções no Modo Reprodução: filme, fotografia, voz e música.</li><li>• Um ícone de pasta será mostrado se houver um arquivo de filme, fotografia, voz ou MP3 armazenado.</li><li>• O botão Para Cima/Para Baixo pode ser usado para selecionar a opção específica.</li></ul> <p>Pressione o botão Enter para visualizar filmes/fotos ou ouvir gravação de voz/música.</p>	 <p>A tela de exibição mostra um menu com quatro opções: Filme (ícone de pasta e filme), Fotografia (ícone de pasta e câmera), Voz (ícone de pasta e microfone) e Música (ícone de pasta e nota musical). Cada opção tem um botão de seleção colorido (verde, vermelho, amarelo e azul) à esquerda.</p>

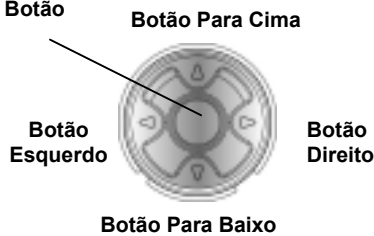
#### ◆ Funções do Botão de Direção

O botão de direção tem as seguintes funções nos Modos Reprodução de Filme e Fotografia.

 <p>Diagrama do botão de direção com as seguintes legendas: Botão (ponteiro para o botão central), Botão Para Cima (seta para cima), Botão Esquerdo (seta para esquerda), Botão Para Baixo (seta para baixo) e Botão Direito (seta para direita).</p>	<p><b>Botão direito:</b> próximo filme/ foto.</p> <p><b>Botão esquerdo:</b> último filme/ foto.</p> <p><b>Botão para cima:</b> inválido</p> <p><b>Botão para baixo:</b> informação LIG/DESL</p> <p><b>Botão Enter:</b> menu de opções filme, fotografia, voz ou música.</p>
 <p>REC/PLAY</p>	<p><b>Botão GRAV/REPR:</b> alterna para modo gravação de filme/fotografia.</p>
 <p>MODE</p>	<p><b>Botão de Modo:</b> Volta para o menu principal de reprodução.</p>
 <p>W T</p>	<p><b>Botão Tele-Wide:</b> Zoom Digital, mais zoom e menos zoom.</p>

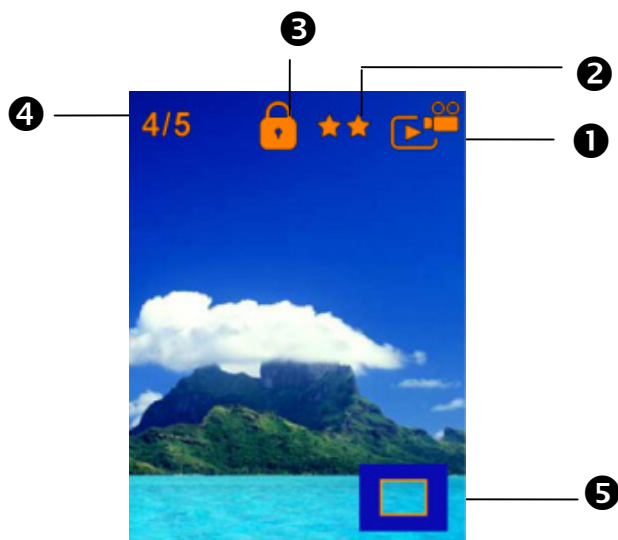

## ◆ Informações do Monitor LCD

Indicações na tela LCD no Modo Reprodução :



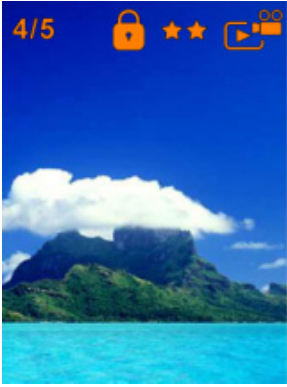

(1)	Indicador do Modo
	Modo Reprodução de Filme
	Modo Reprodução de Fotografia
	Modo Reprodução de Voz
(2)	Indicador de Resolução
	Filme : ★★★ Alta/ ★★ Normal/ ★ Baixa
	Foto: ★★★ Alta / ★★ Normal/ ★ Baixa
(3)	Indica qual filme/foto selecionada está bloqueada.
	Indica o filme/voz/MP3 que está sendo repetido.
	Indica todos os filmes/vozes/MP3 que estão sendo repetidos.
	Indica a apresentação de slides que está sendo mostrada.
(4)	Número atual/ Número total de filmes, fotos, vozes ou músicas.
(5)	Indicador de Ampliação.



## ◆ Reprodução de Filmes

Operação	Tela de Exibição
<p>1. Use os botões Para Cima/Para Baixo para selecionar a opção Filme.</p> <p>2. Pressione o botão Enter para entrar no Modo Reprodução de Filmes.</p>	
<p>3. Use os botões Direito/Esquerdo para o próximo ou último filme.</p> <p>4. Pressione o botão do Obturador para reproduzir e pressione novamente para pausar.</p>	
<p>5. Pressione o botão Enter para entrar no menu de opções de filme.</p> <p>6. Use o botão de direção para selecionar entre seis opções: Miniatura, Excluir, Bloquear, Repetir Um, Repetir Tudo e Sair.</p>	

◆ **Função Miniatura**

Operação	Tela de Exibição
<p>1. Use o botão de direção para selecionar a opção Miniatura (  ).</p>	
<p>2. Pressione o botão Enter para visualizar nove miniaturas de filmes .</p> <p>3. Para reproduzir um filme, use o botão de direção para selecionar o filme e pressione o botão Enter para assistir.</p>	

◆ **Excluir Filmes**

Operação	Tela de Exibição
<p>1. Use o botão de direção para selecionar a opção Excluir (  ).</p>	

2. Pressione o botão Enter para entrar no menu Excluir.
3. Use os botões Direito/Esquerdo para selecionar o filme.
4. Use o botão Para Cima para excluir todos os filmes e o botão Para Baixo para excluir um único filme.
5. Antes que o filme seja excluído uma tela de confirmação irá aparecer; selecionando “Sim” a operação será executada, “Não” irá cancelar a operação.
6. Pressione o Botão Enter para sair.

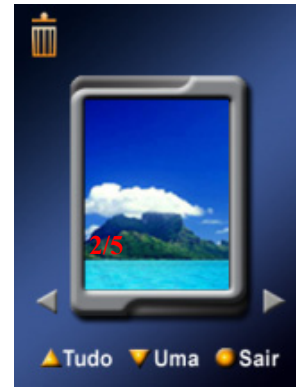

**Nota**

*Se um cartão de memória estiver colocado você poderá excluir apenas os filmes armazenados no cartão.*



**Nota**

*Filmes em um cartão de memória protegido não podem ser excluídos.*



**Nota**

*A função excluir somente apagará filmes desbloqueados. Filmes bloqueados devem ser desbloqueados antes de serem apagados.*

◆ **Bloquear Filmes**

Um único filme ou todos os filmes podem ser bloqueados. Esta função pode evitar que os filmes sejam acidentalmente excluídos.

Operação	Tela de Exibição
<ol style="list-style-type: none"> <li>1. Use o botão de direção para selecionar a opção Bloquear (🔒).</li> <li>2. Pressione o botão Enter para entrar no menu Bloquear.</li> </ol>	

3. Use os botões Direto/Esquerdo para selecionar o filme.
4. Use o botão Para Cima para bloquear/desbloquear todos os filmes e o botão Para Baixo para bloquear/desbloquear um único filme.
5. Antes que um filme seja bloqueado/desbloqueado, uma tela de confirmação irá aparecer; selecionando “Sim” a operação será executada, “Não” irá cancelar a operação.
6. Pressione o botão Enter para sair.

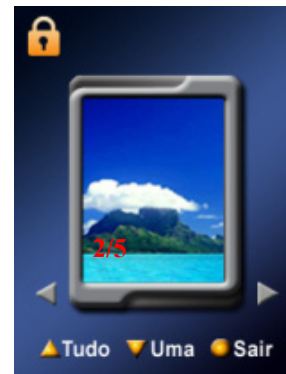



### ◆ Repetir Filmes

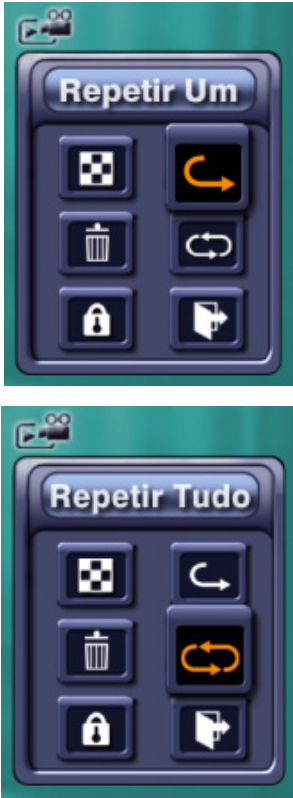

Esta função automaticamente repete a reprodução de um único filme ou de todos os filmes sob determinada ordem.

Operação	Tela de Exibição
<p>1. Use o botão de direção para selecionar a opção Repetir Um (↶) ou a opção Repetir Tudo (↷).</p> <p>2. Pressione o botão Enter para iniciar a repetição.</p>	 <p>The image shows two screenshots of a media player's menu. The top screenshot is titled 'Repetir Um' and features a grid of icons: a checkered flag, a trash can, a padlock, a single curved arrow (highlighted in orange), a double curved arrow, and a play button. The bottom screenshot is titled 'Repetir Tudo' and features the same grid of icons, but with the double curved arrow icon highlighted in orange.</p>



## ◆ Reprodução de Fotografias

Operação	Tela de Exibição
<ol style="list-style-type: none"> <li>1. Use os botões Para Cima/Para Baixo para selecionar a opção Fotografia.</li> <li>2. Pressione o botão Enter para entrar no Modo Reprodução de Fotografias.</li> </ol>	
<ol style="list-style-type: none"> <li>3. Use os botões Direito/Esquerdo para ir para a próxima ou para a última fotografia.</li> <li>4. Quando a fotografia estiver selecionada use o botão Tele/Wide para ampliação.</li> <li>5. Use o botão de direção para navegar sobre a fotografia ampliada.</li> </ol>	
<ol style="list-style-type: none"> <li>6. Pressione o botão Enter para ir para o menu de opções de fotografias.</li> <li>7. Use o botão de direção para selecionar seis opções: Miniatura, Excluir, Slide, DPOF, Bloquear ou Sair.</li> </ol>	

### ◆ Função Miniatura

Operação	Tela de Exibição
<p>1. Use o botão de direção para selecionar a opção Miniatura .</p>	
<p>2. Ao selecionar a opção Miniatura, pressione o botão Enter para visualizar nove fotos em miniatura.</p> <p>3. Para ver uma fotografia, use o botão de direção para selecionar a fotografia.</p> <p>4. Pressione o botão Enter para ver a fotografia selecionada.</p>	

### ◆ Excluir Fotografia

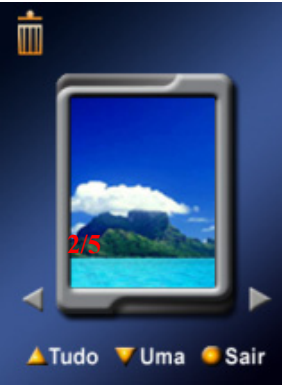
Operação	Tela de Exibição
<p>1. Use o botão de direção para selecionar a opção Excluir (  ).</p>	
<p>2. Pressione o botão Enter para entrar no menu Excluir.</p> <p>3. Use os botões Direito/Esquerdo para selecionar a fotografia.</p> <p>4. Use o botão Para Cima para excluir todas as fotografias e o botão Para Baixo para excluir uma única fotografia.</p> <p>5. Antes que uma foto seja excluída, uma tela de confirmação irá aparecer; selecionando "Sim" a operação será executada, "Não" irá cancelar a operação.</p> <p>6. Pressione o botão Enter para sair.</p>	

**Nota**

*Se um cartão de memória estiver colocado, você poderá excluir somente as fotografias armazenadas no cartão.*

**Nota**

*Fotografias em um cartão de memória protegido não podem ser excluídas.*

**Nota**

*A função excluir irá apagar apenas fotografias desbloqueadas. Fotografias bloqueadas devem ser desbloqueadas antes de serem excluídas.*



**◆ Preparar Apresentação de Slides**

Esta função automaticamente exibe todas as fotografias segundo uma ordem.

Operação	Tela de Exibição
<p>1. Use o botão de direção para selecionar a opção Slide. (📷).</p> <p>2. Pressione o botão Enter para iniciar a apresentação de slides. Pressione novamente para parar.</p>	



## ◆ Sobre DPOF

Esta câmera é compatível com DPOF (Digital Print Order Format). O DPOF faz com que a impressão de suas fotos se torne extremamente fácil. Depois que o DPOF é criado no cartão de memória, todas as fotografias selecionadas podem ser impressas simplesmente inserindo o cartão de memória no local apropriado para cartão de memória de qualquer impressora compatível com DPOF.

Operação	Tela de Exibição
<p>1. Use o botão de direção para selecionar a opção DPOF .</p>	
<p>2. Pressione o botão Enter para entrar no menu DPOF.</p> <p>3. Use os botões Direito/Esquerdo para selecionar a fotografia.</p> <p>4. Use o botão Para Cima para configurar/cancelar todas as fotografias para DPOF e o botão Para Baixo para configurar/cancelar uma única fotografia para DPOF.</p> <p>5. Antes que uma fotografia seja configurada/cancelada para DPOF, uma tela de confirmação irá aparecer; selecionando “Sim” a operação será executada, “Não” irá cancelar a operação.</p> <p>6. Pressione o botão Enter para sair.</p>	

## ◆ Bloquear Fotografias

Uma única foto ou todas as fotos podem ser bloqueadas. Esta função pode evitar que as fotografias sejam excluídas acidentalmente.

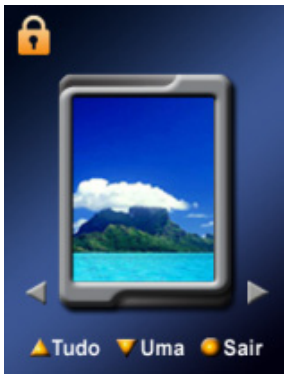

Operação	Tela de Exibição
<p>1. Use o botão de direção para selecionar a opção Bloquear (  ).</p>	
<p>2. Pressione o botão Enter para entrar no menu Bloquear.</p> <p>3. Use os botões Direito/Esquerdo para selecionar a fotografia.</p> <p>4. Use o botão Para Cima para bloquear/desbloquear todas as fotografias e o botão Para Baixo para bloquear/desbloquear uma única fotografia.</p> <p>5. Antes da fotografia ser bloqueada/desbloqueada, uma tela de confirmação irá aparecer; selecionando "Sim" a operação será executada, "Não" irá cancelar a operação.</p> <p>6. Pressione o botão Enter para sair</p> <p>.</p>	

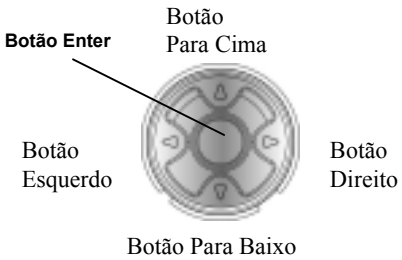

## ◆ Reprodução de Voz

### ◆ Funções do Botão de Direção

No Modo Reprodução de Voz, o botão de direção tem as seguintes funções:

	<p><b>Botões Direito/ Esquerdo :</b> Selecionam a última ou a próxima gravação de voz.</p> <p><b>Botões Para Cima/Para Baixo :</b> Ajustam o volume da reprodução de voz.</p> <p><b>Botão Enter :</b> Alterna para o menu de opções de gravações de voz.</p>
---	--

Operação	Tela de Exibição
<ol style="list-style-type: none"> <li>Use os botões Para Cima/Para Baixo para selecionar a opção Gravação de Voz.</li> <li>Pressione o botão Enter para entrar no Modo Reprodução de Voz.</li> </ol>	
<ol style="list-style-type: none"> <li>Use os botões Direito/Esquerdo para ir para a próxima ou para a última gravação de voz.</li> <li>Pressione o botão do obturador para iniciar a reprodução do arquivo de voz e pressione-o novamente para parar a reprodução.</li> <li>Use os botões Para Cima/Para Baixo para ajustar o volume.</li> <li>Pressione o botão Enter para entrar no menu de opções de reprodução de voz.</li> </ol>	

<p>7. Use o botão Para Baixo para selecionar a opção Repetir e o botão Para Cima para selecionar a opção Excluir.</p>	
<p>8. Pressione o botão Para Baixo uma vez para repetir uma única gravação de voz; pressione duas vezes para repetir todas as gravações de voz.</p> <p>9. Pressione-o novamente para desativar a função repetir.</p> <p>10. Os ícones de repetição serão diferentes ao selecionar a opção Repetir Uma ou a opção Repetir Tudo.</p>	
<p>11. Para excluir uma gravação de voz, use os botões Direito/Esquerdo para selecionar a gravação de voz.</p> <p>12. Use o botão Para Cima para excluir todas as gravações de voz e o botão Para Baixo para excluir uma única gravação de voz.</p> <p>13. Antes de uma gravação de voz ser excluída, uma tela de confirmação irá aparecer; escolhendo "Sim" a operação será executada, "Não" irá cancelar a operação.</p> <p>14. Pressione o botão Enter para sair.</p>	

## Ouvindo Música MP3



### ◆ Música MP3

MP3 é um formato de arquivo de música compactado. Pode ser feito o download de música MP3 de alguns sites de MP3 da web.

### ◆ Transferir Música MP3 para a câmera

1. Instale o driver da câmera em seu computador.
2. Conecte sua câmera à porta USB do computador.
3. O LED Vermelho irá se acender quando a câmera for conectada ao computador e em Modo Armazenamento em Massa.
4. Crie pastas para MP3 como por exemplo Meu Computador\Disco Removível\MP3.
5. Transfira as músicas MP3 para a pasta MP3.
6. Após transferir todas as músicas, desconecte o cabo USB do PC.

### ◆ Ouvir Música MP3

Operação	Tela de Exibição
<p>1. No Modo Reprodução, use os botões Para Cima/Para Baixo para selecionar a opção Música.</p>	
<p>2. Use os botões Direito/Esquerdo para selecionar a MP3 que você deseja reproduzir.</p>	

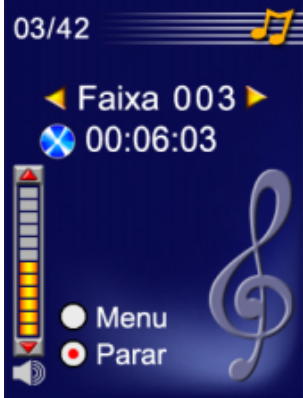
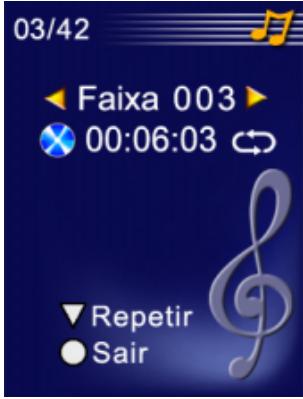
<p>3. Pressione o botão do obturador para reproduzir a música MP3</p> <p>4. Pressione o botão do obturador novamente para parar.</p> <p>5. Pressione os botões Para Cima/Para Baixo para ajustar o volume.</p>	
<p>6. Pressione o botão Enter para ir para o menu repetir.</p> <p>7. Pressione o botão Para Baixo uma vez para repetir a MP3 atual. (↶).</p> <p>8. Pressione o botão Para Baixo duas vezes para repetir todas as músicas MP3 (↶↶).</p> <p>9. Pressione o botão Enter para sair.</p>	

### ◆ Ouvir Música MP3 com fone de ouvido

As músicas MP3 armazenadas na câmera podem ser reproduzidas ou pelo alto-falante embutido, pelo Fone de ouvido ou pela TV.

Quando o cabo do fone de ouvido está plugado na câmera, o menu de opções de Fone de ouvido/TV aparece na Tela LCD. Selecione Fone de ouvido ou TV e pressione o botão Enter para confirmar a configuração.



# Vendo MPEG4Filmes na PC

### ◆ Filme MPEG4

MPEG4, padrão de compressão e formato multimídia, é uma tecnologia de compressão de vanguarda desenvolvida pela MPEG (Motion Picture Expert Group). Ela não só melhora a qualidade da imagem, mas também aumenta a eficiência da capacidade de gravação.

A tecnologia MPEG4 é adotada em sua câmera para trazer a qualidade de DVD aos seus filmes MPEG4. O formato de filme MPEG4 para AVI é usado em sua câmera.

### ◆ Assistir Filmes MPEG4 no PC

Quando for reproduzir um filme MPEG4 pela primeira vez, o Codec de Vídeo Xvid MPEG4 deverá estar instalado no PC. Para fazer isso:

- (1) Coloque o CD-ROM no drive de CD-ROM do computador. Clique em “ Install Device Driver “ (Instalação do Codec de Vídeo Xvid MPEG4) e siga as instruções da tela para completar a instalação.
- (2) Abra um programa de exibição de vídeo como o Windows Media Player para assistir filmes AVI em MPEG4.

### ◆ Compartilhe Filmes MPEG4



Você pode compartilhar filmes gravados em MPEG4 com seus amigos através da Internet ou em CD. Certifique-se que o Codec de Vídeo Xvid MPEG4 está instalado no PC de seus amigos para que possam assistir aos filmes MPEG4. O Codec de Vídeo Xvid MPEG4 está disponível no CD fornecido ou pode ser feito o download pela Internet.

### ◆ Visualizando Retratos no seu PC Corretamente

O modelo de dois obturadores de sua câmera é adequado para tirar fotos com orientação de paisagem e de retrato. Pressione o obturador lateral para tirar fotos de uma Paisagem (Figura 1) ou o obturador frontal para tirar um Retrato (Figura 2).

O desempenho inicial da câmera por padrão é Modo Paisagem.

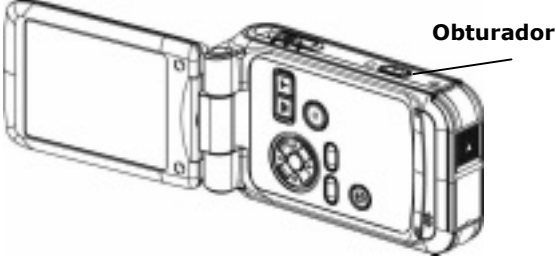
Antes de visualizar retratos tirados pela câmera no PC na posição correta, gire-os 90 graus para a direita ou para a esquerda com o Ulead VideoStudio 7.0. Consulte a seção 8 sobre como girar a imagem.

Paisagem	Retrato
	
<p align="center"><b>Figura1</b></p>	<p align="center"><b>Figura 2</b></p>

# Vendo Fotografias e Filmes na TV

Você pode ver na televisão filmes e fotografias armazenadas . Para conectar a uma televisão:

1. Conecte uma extremidade do cabo AV à porta de saída AV de sua câmera.
2. Conecte a outra extremidade a uma televisão.
3. O menu de opções Fone de ouvido/TV irá aparecer na Tela LCD.



4. Selecione a opção TV e pressione o botão Enter para confirmar a configuração.
5. Os passos para ver na TV fotografias e filmes armazenados são exatamente os mesmos daqueles para vê-los no monitor LCD.



### Nota

*O monitor LCD não irá funcionar quando a câmera estiver conectada a uma televisão.*

# Transferindo Dados para um Computador

### ◆ Instalando o Driver de Câmera Digital

Antes de conectar sua câmera a um computador pela primeira vez, você precisará instalar um driver nesse computador. O driver encontra-se no CD-ROM que acompanha a câmera. Para instalar o driver:

1. Introduza o CD-ROM no drive de CD-ROM do computador. A tela auto-executável irá aparecer.
2. Clique em “ Install Device Driver “ (Instalar Driver do Dispositivo). Siga as instruções da tela para completar a instalação. Dependendo do seu sistema operacional, você pode precisar reiniciar seu computador após instalar o driver.

### ◆ Conectando sua Câmera ao Computador

Você pode transferir fotografias, filmes ou gravações de voz armazenados em sua câmera para um computador e enviar por e-mail para amigos ou publicar em sites da web. Para isso você deverá:

1. Instalar o driver da câmera em seu computador.
2. Conectar o computador e a câmera usando o cabo USB 2.0 fornecido.
3. O modo padrão é Armazenamento em Massa quando a câmera é conectada ao PC.
4. Transferir fotografias, filmes, MP3 ou gravações de voz.

### ◆ Modo de Dispositivo Armazenamento em Massa

O LED VERMELHO irá acender quando a câmera for conectada ao computador. Filmes, fotografias e gravações de voz podem ser encontrados em seu computador em “Meu Computador\Disco Removível\DCIM”. Nesse modo, você poderá ler, excluir ou copiar quaisquer filmes/fotografias/gravações de voz que você desejar. Use o software do Aplicativo Ulead, incluído, para editar os filmes ou fotos.

### ◆ Modo PC Câmera

Quando estiver em Modo do Dispositivo Armazenamento em Massa, pressione o botão

de MODO para alternar para o Modo PC Câmera e o LED VERDE irá se acender. Neste modo você poderá realizar videoconferências ou usar vídeo e-mail pela Internet.

## ◆ Instalando os Softwares incluídos

O CD-ROM fornecido com sua câmera contém cinco softwares.

- ⇒ **Ulead VideoStudio 7.0** é um aplicativo amigável que ajuda você a retocar, editar e organizar imagens.
- ⇒ **Ulead Photo Express 4.0** permite que você edite filmes e é igualmente fácil de usar.
- ⇒ **Ulead Cool 360** é um Editor de Fotografias Panorâmicas capaz de criar fotos grande-angulares e panorâmicas de 360°.
- ⇒ **Acrobat Reader** é um programa conhecido que você precisa ter instalado para ler o Manual do Usuário. Muitos usuários de computador já possuem esse software instalado em seus computadores.
- ⇒ **Codec de Vídeo Xvid MPEG4**, este software decodificador precisa ser instalado para visualizar corretamente os filmes que você gravou.

As informações detalhadas podem ser encontradas na ajuda on-line de todos os softwares incluídos.

Para instalar os softwares incluídos :

1. Introduza o CD-ROM no drive de CD-ROM de seu computador. A tela auto-executável irá aparecer.
2. Selecione os softwares que você deseja instalar na lista, então clique em Instalar Software do Aplicativo. Siga as instruções da tela para completar a instalação.

## ◆ Iniciando o Photo Express 4.0

- Clique em Iniciar→ Selecionar Programas→ Photo Express 4.0
- A tela principal do Photo Express 4.0 irá aparecer em sua área de trabalho.

## Visualizando Imagens armazenadas na Câmera pelo Photo Express 4.0

Para visualizar as imagens armazenadas na câmera, você deve alternar para o Modo do Dispositivo de Armazenamento em Massa.

1. Selecione a imagem que você quer abrir na área de trabalho do lado esquerdo da barra do navegador.
2. Clique duas vezes na foto selecionado.

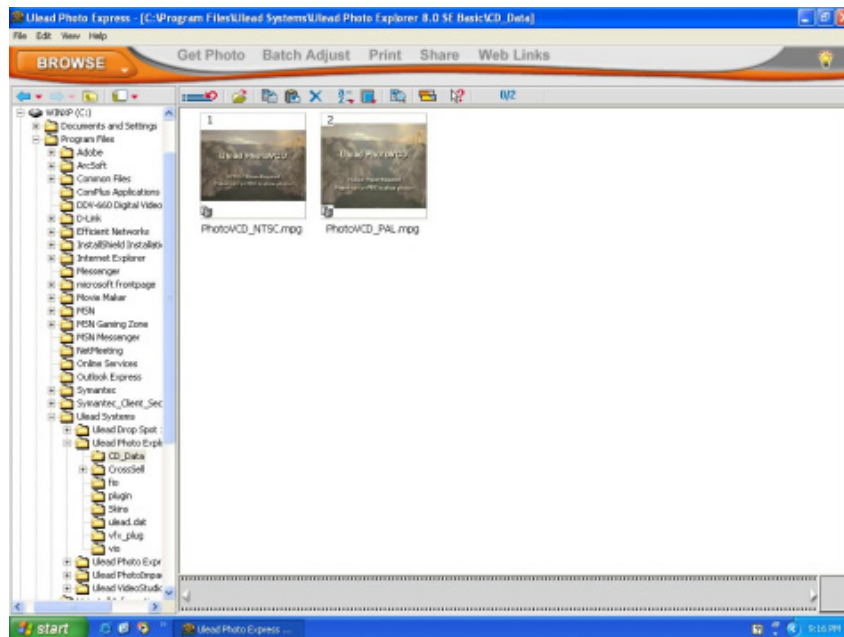

## Capturar Imagens da Câmera pelo Photo Express 4.0

Para capturar uma foto da câmera para a tela principal do Photo Express 4.0. Antes de fazer isso, você deverá alternar para o Modo PC Câmera. Pressione o botão de MODO para alternar para o Modo PC Câmera. Nesse modo, você pode capturar a câmera através do Photo Express 4.0:

- \* Clique no botão **[Obter Foto]** .
- \* Clique no botão **[Importar]**.

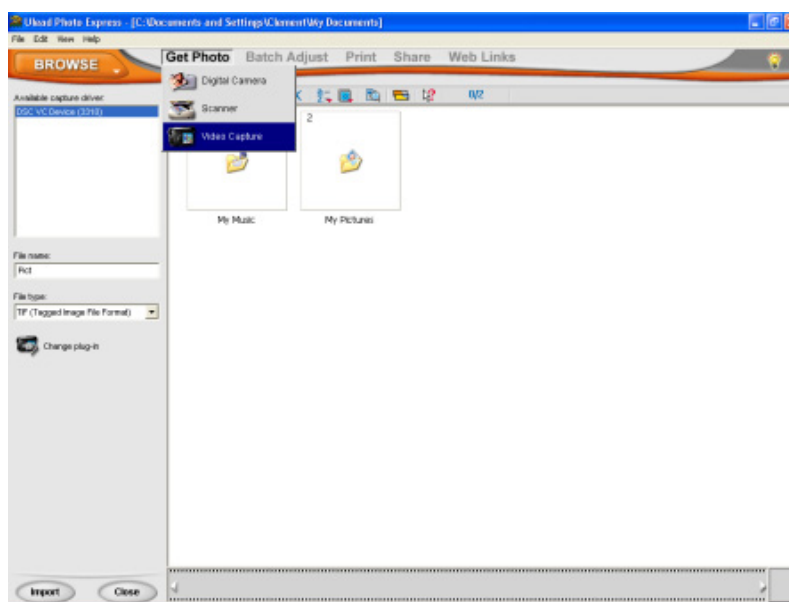

- \* Clique no botão **[Capturar]**, e então selecione suas imagens.
- \* Clique no botão **[Inserir]**, e clique no botão **[Sair]** para sair da tela.

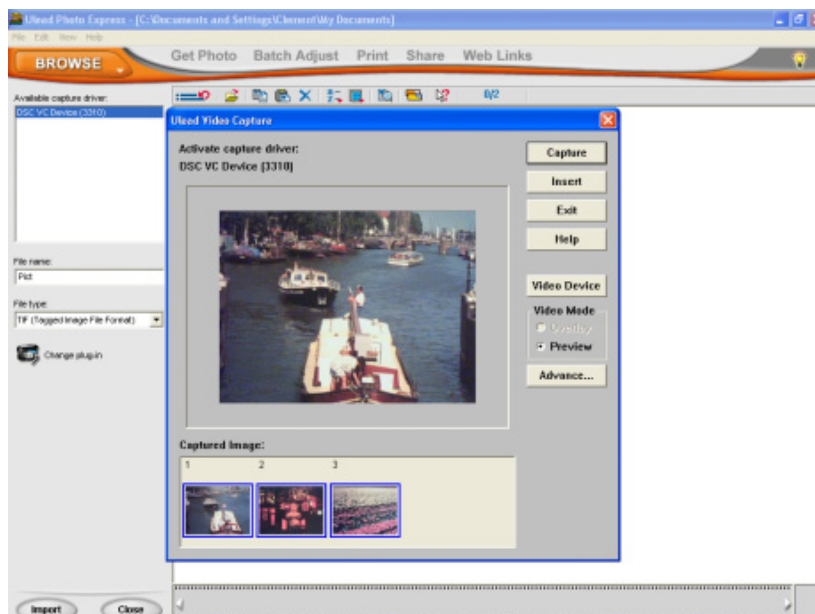

## ◆ Iniciando o Video Studio 7.0

- Clique em Iniciar→ Selecionar Programas→ Video Studio 7.0
- A tela principal do Video Studio irá aparecer em sua área de trabalho.

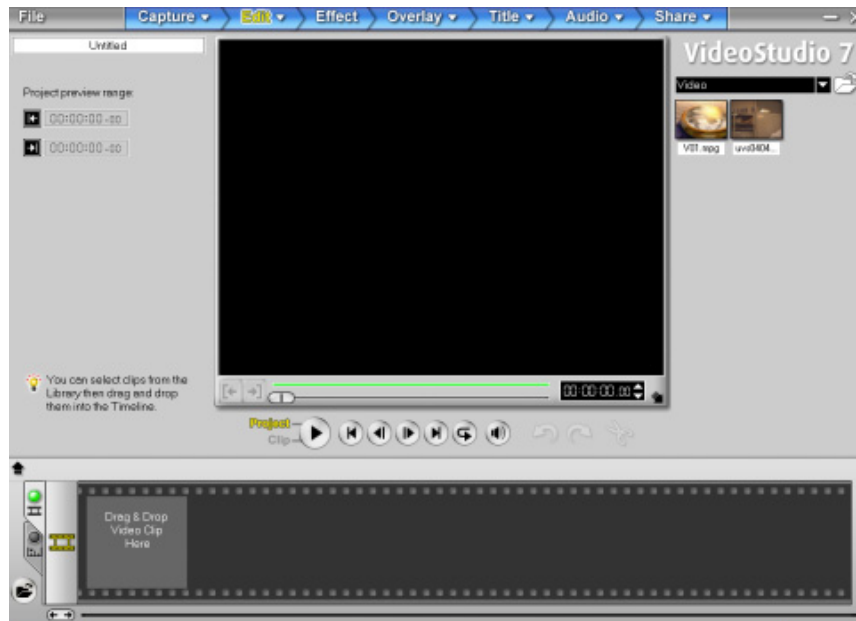

## Visualizando Imagens armazenadas na Câmera pelo Video Studio 7.0

Para visualizar as imagens armazenadas na câmera, você deve alternar para o Modo do Dispositivo de Armazenamento em Massa.

1. Clique na pasta do lado direito da tela.
2. Selecione a imagem armazenada na câmera e pressione o botão Abrir.

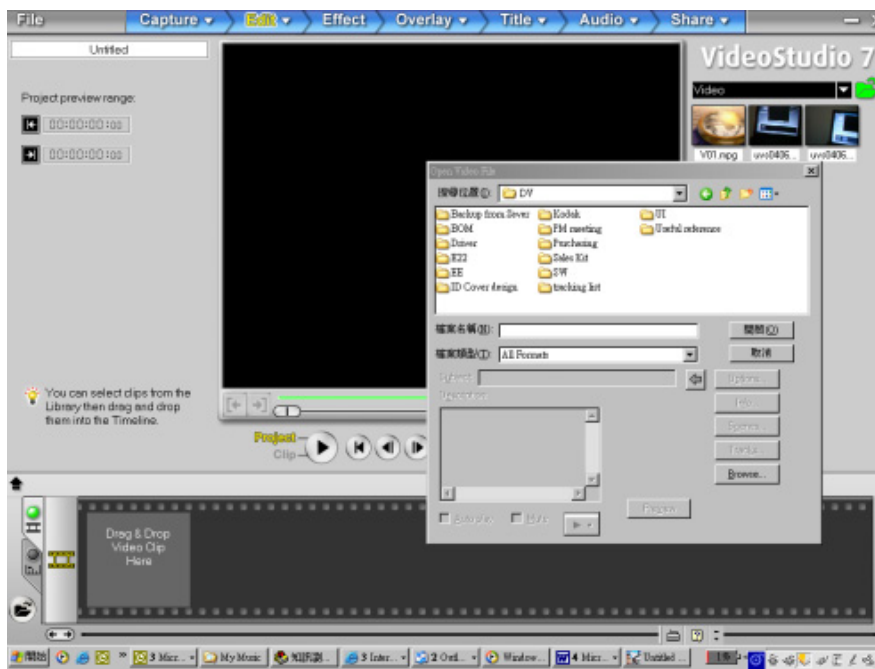

## **Capturar Vídeos no Video Studio 7.0**

Pressione o botão de MODO para alternar para Modo PC Câmera. Nesse modo, você poderá assistir vídeos da câmera no Video Studio:

Para capturar um vídeo/fotografia da câmera:

Clique no item Capturar  item.

\* Clique no botão [Capturar Vídeo ].

\* Clique no botão [Capturar Imagem ].



## Gire a Foto com o Video Studio 7.0

(1) Seleção “Image” no menu Library

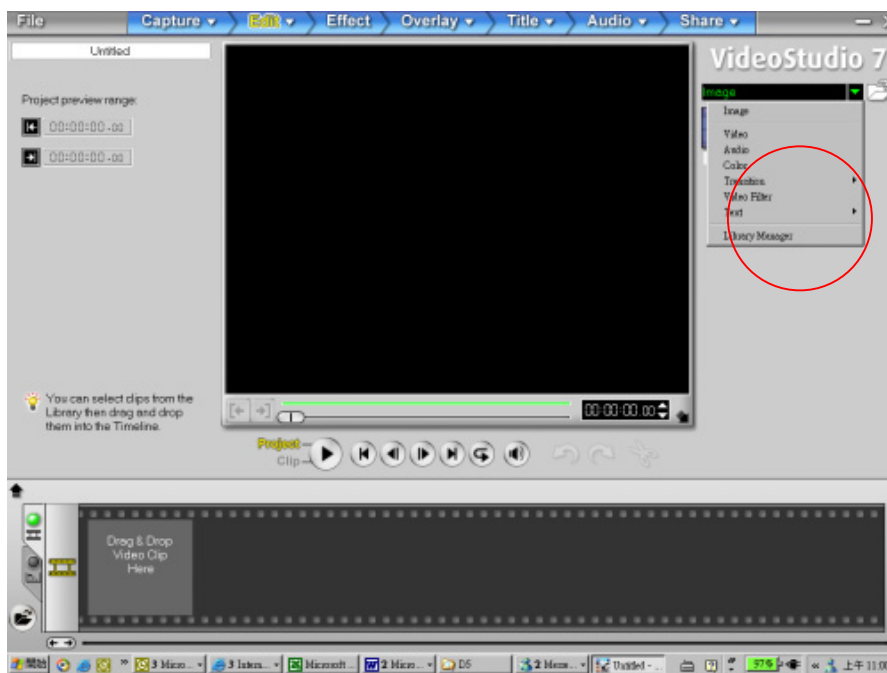

(2) Clique no Ícone da Pasta  no lado direito da tela para carregar uma imagem

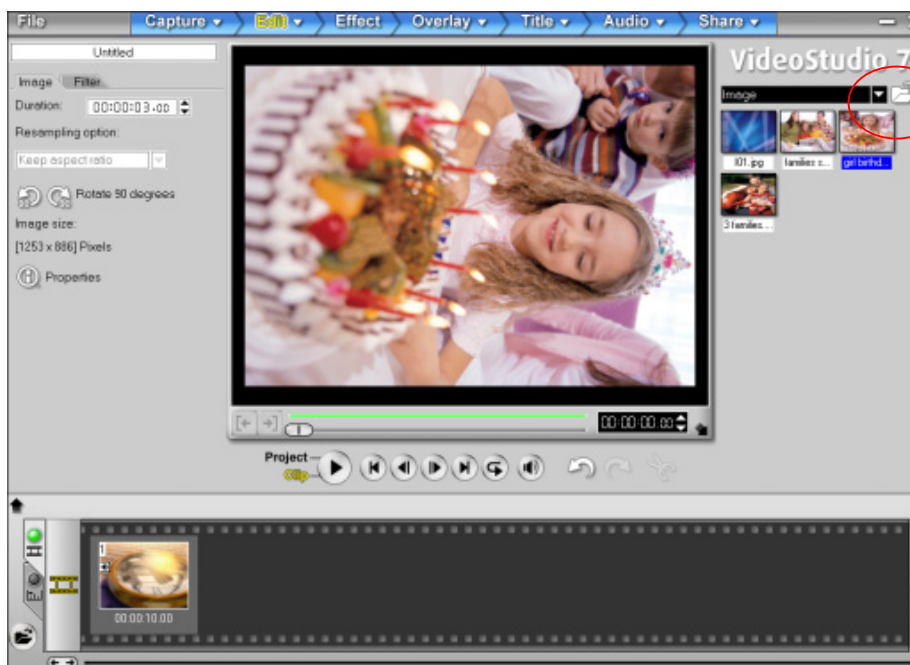

- (3) Clique no ícone <Girar 90 Graus>  no lado esquerdo da tela para girar a foto.

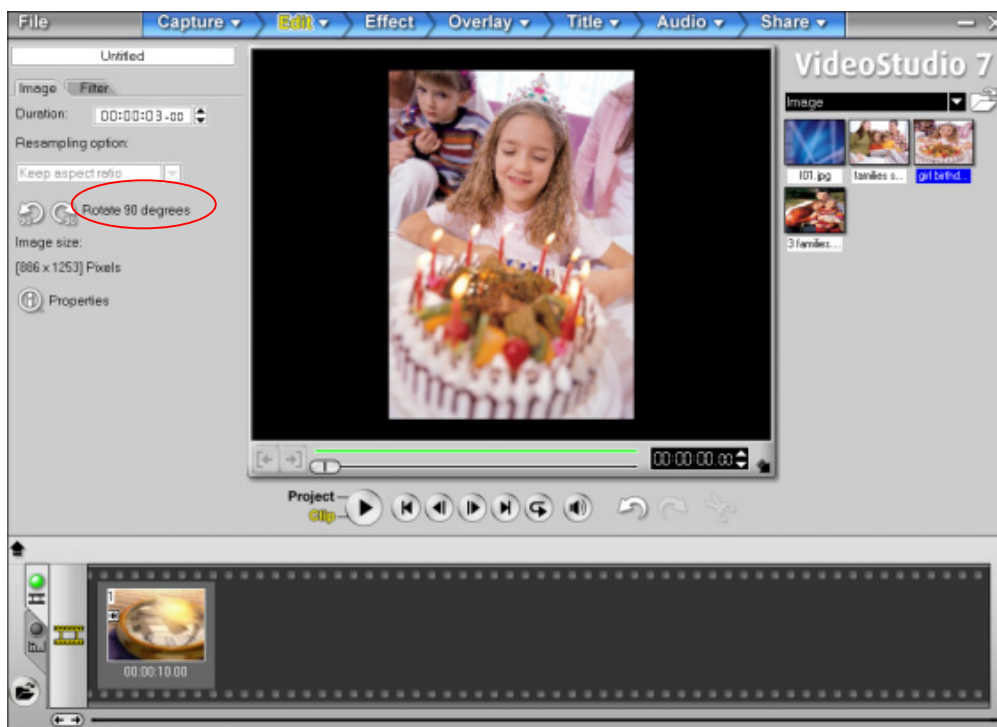

- (4) Clique em <Share Menu> **Share** (Menu Arquivos Compartilhados) então selecione <Create Video File> (Criar Arquivo de Vídeo).



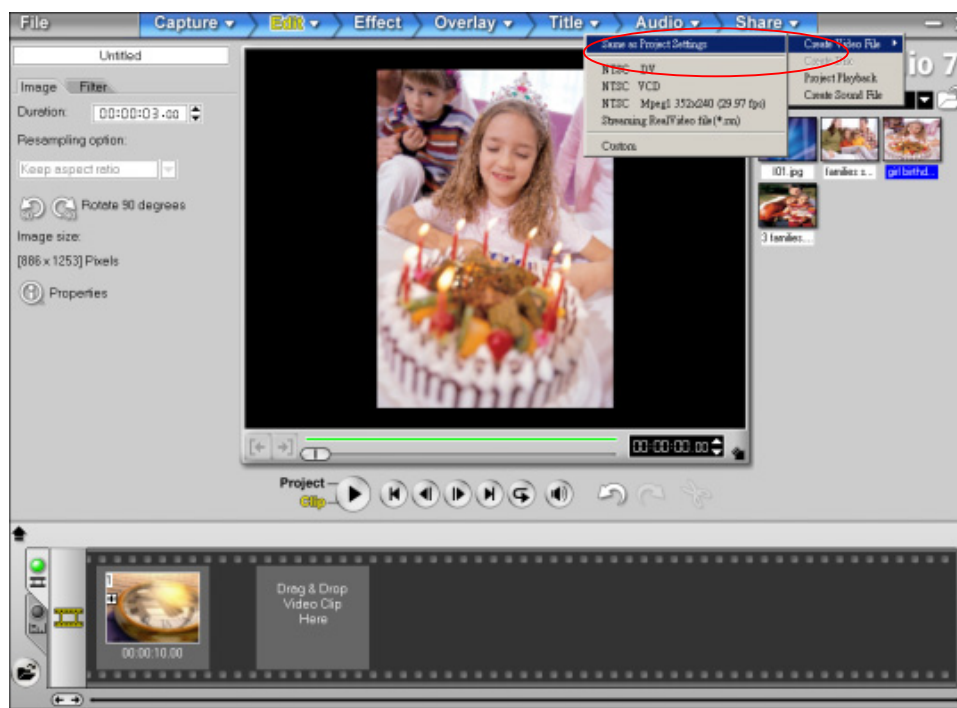

- (5) Selecione <Same as Project Name> (Igual ao Nome do Projeto) para salvar imediatamente a imagem.

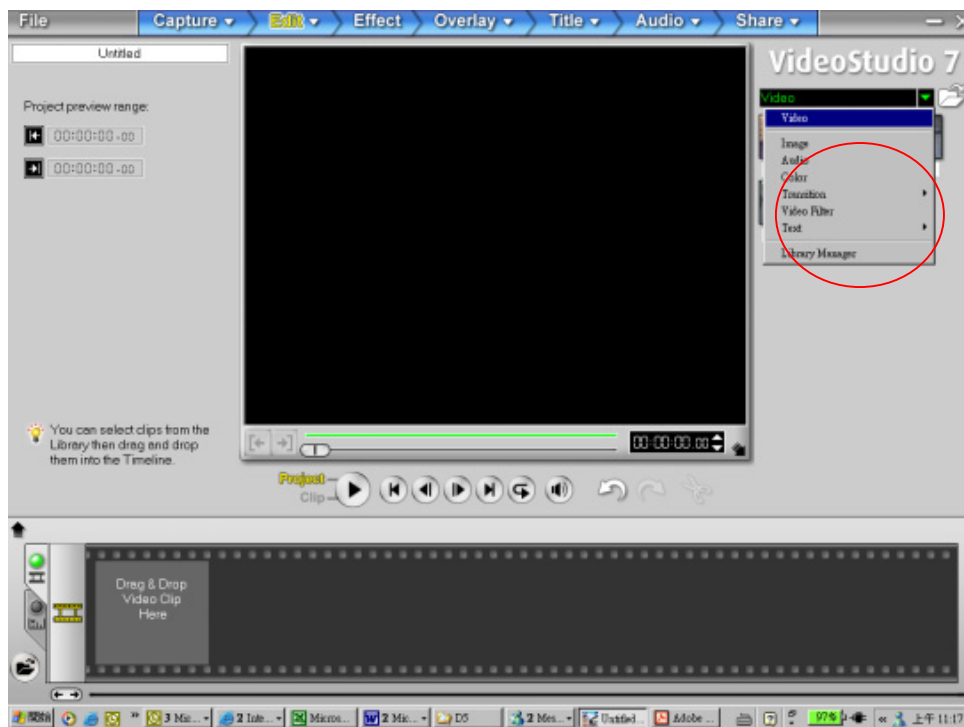

## Gire Vídeos com o Video Studio 7.0

(1) Selecione “Video” do menu Library



(2) Clique no <Ícone da Pasta>  no lado direito da tela para carregar um videoclipe, então arraste e solte o clipe no Storyboard abaixo da tela.

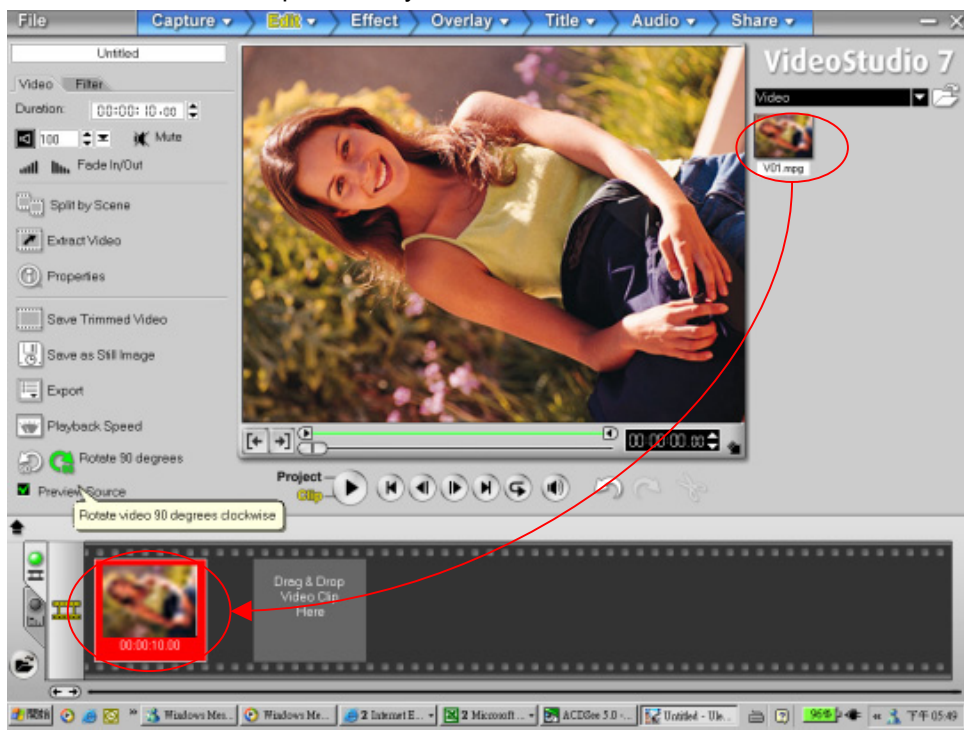

- (3) Clique no Ícone <Girar 90 Graus>  no lado esquerdo da tela para para girar o videoclipe para a direção correta.

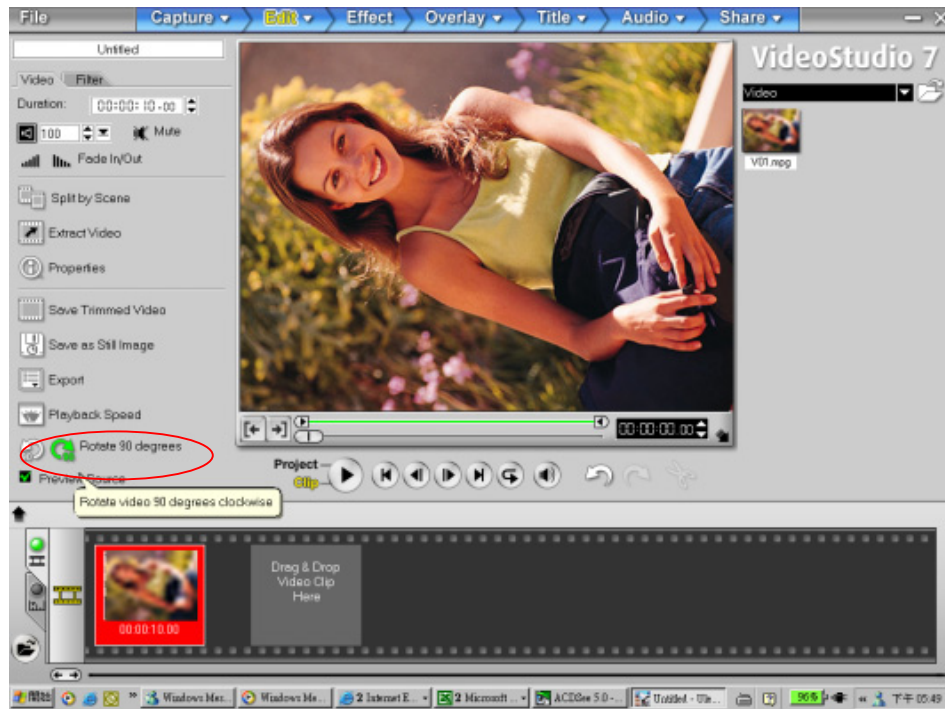

- (4) Clique em <Share Menu> **Share** (Menu Arquivos Compartilhados) então selecione <Create Video File> (Criar Arquivo de Vídeo).
- (5) Selecione <Same as Project Name> (Igual ao Nome do Projeto) para salvar imediatamente a imagem.

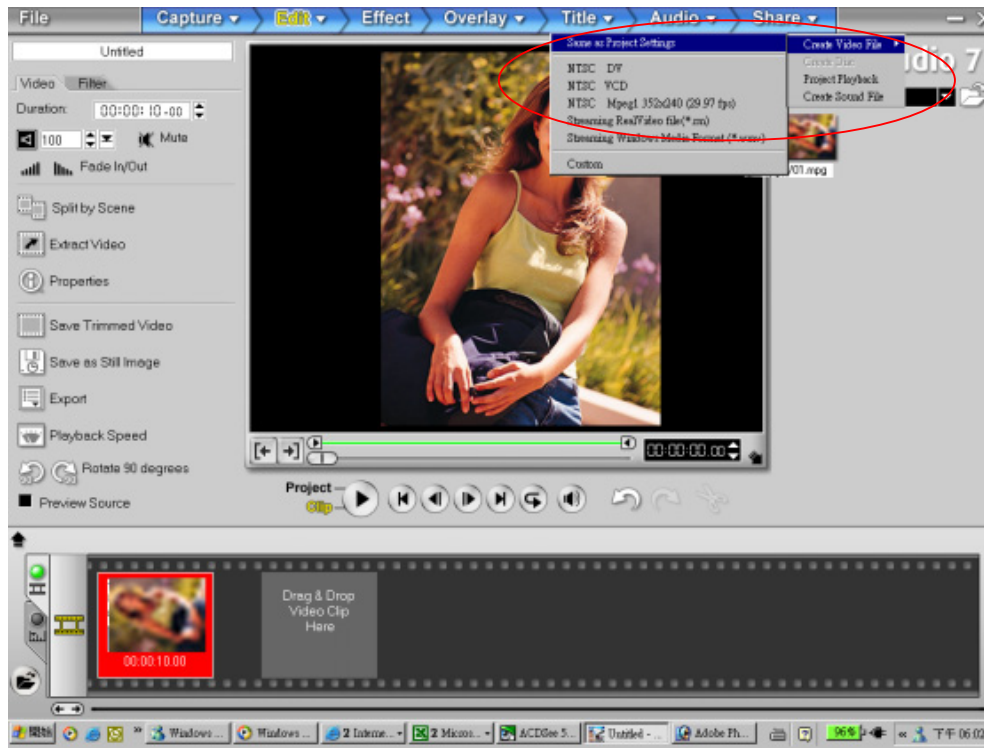

## Especificações e Requisitos do Sistema

### ◆ Especificações

Sensor de Imagem	Sensor de 3.2 Mega Pixel
Modos de Operação	Gravação de Filme, Fotografia, Gravação de Voz, MP3 Player, PC Câmera, Dispositivo de Armazenamento em Massa
Lente	f=8,54mm F3.0
Alcance do Foco	Normal: 100 cm ~ Infinito; Retrato: 60 cm ~ 100 cm; Macro: centro 20 cm
Zoom Digital	8X
Obturador	Eletrônico
Monitor LCD	LCD TFT LTPS de 2.0 pol em Cores
Mídia de Armazenamento	Memória de 16M embutida; Ranhura compatível com Cartão SD/MMC, pode ser expandido até 512MB
Resolução de Imagem	2976x2232 ; 2048x1536 ; 1024x768
Resolução de Filme	VGA 640x480 / QVGA 320x240, 30 fps
Equilíbrio do Branco	Automático/Manual (Luz do Dia, Fluorescente, Tungstênio)
Exposição	Automática/Manual
Auto-Timer	demora de 10 segundos
Flash	Automático/Desligado
Formato de Arquivo	Fotografia: JPEG Filme: AVI Voz: WAV
Reprodução de Imagem	Imagem Única/Miniaturas/Apresentação de Slides
Interface com PC	Porta USB 2.0 Mini
Saída de TV	NTSC/PAL Seleccionável
Bateria	Bateria Li-ion NP 60 Recarregável
Dimensões	95x57x30 mm
Peso	113 g sem bateria

## ◆ Requisitos do Sistema

Windows 98SE/2000/ME/XP

CPU Pentium MMX, Celeron ou AMD  
Athlon®

64MB RAM

CD ROM

500MB de espaço livre no HDD

Porta USB disponível

Monitor em Cores de 16-bit