

Sommaire

- Présentation de l'appareil 3
 - Télécommande.....3
 - Partie avant de l'appareil4
 - Commandes latérales de droite4
- Informations concernant ce mode d'emploi 8**
 - Usage conforme 8
 - Compatible HD 8
 - Contenu 8
- Consignes de sécurité 9**
 - Sécurité de fonctionnement 9
 - Lieu d'installation 9
 - Réparation.....10
 - Environnement prévu10
 - Alimentation10
 - Normes/compatibilité électromagnétique11
 - Manipulation des piles.....11
- Mise en marche12**
 - Déballage12
 - Insertion des piles dans la télécommande12
 - Raccordement de l'antenne12
 - Raccordement à l'alimentation électrique.....13
- Utilisation14**
 - Présentation de la façade de l'appareil et de la télécommande.....14
- Mise en marche et arrêt du téléviseur LCD15**
 - Après la première mise en marche16
 - Recherche automatique de programmes APS16
 - Sélection d'un programme16
 - Réglages du son16
 - Réglages de l'image16
 - Affichage d'informations17
 - Sélection d'un appareil externe.....17
 - Fonction « Image dans l'image » (PIP) et « Double affichage » (PAP)18
- Activation et modification de la fonction PIP.....19**
- Activation et modification de la fonction PAP19**
- Télétexte.....20**
 - Utilisation du télétexte20
- Réglages de base dans le menu OSD.....22**
 - Navigation dans le menu.....22
 - Menu IMAGE23
 - Menu SON24
 - Menu FONCTION26
 - Menu INSTALLATION.....27
 - Menu PROGRAMM / LISTE DES PROGRAMMES.....29
 - Menu SOURCE30

Menu en mode PC.....	31
Menu POSITION IMAGE PC.....	31
Prises et exemples de branchements.....	32
Raccordements à l'arrière de l'appareil	32
Raccordements sur le côté gauche	34
Raccordement du casque	35
Raccordement d'un caméscope	35
Raccorder un lecteur DVD, un enregistreur DVD ou Vidéo	35
Raccorder d'un récepteur (SAT, DVB-T, décodeur, etc.)	37
Raccordement d'un graveur de DVD ou d'un magnétoscope et d'un récepteur SAT.....	38
Appareil avec sortie HDMI ou DVI.....	39
Raccordement d'un PC	39
Télécommande universelle	41
Utilisation	41
Programmation de codes d'appareils.....	41
Fonctionnement normal.....	44
Dépannage	45
Besoin d'aide supplémentaire ?	46
Pixels défectueux des téléviseurs LCD	47
Nettoyage	48
Recyclage	48
Emballage	48
Appareil	48
Piles.....	48
Données techniques.....	49
Montage mural.....	50
Accessoires.....	50
Consignes de sécurité pour le montage mural	50
Montage des dispositifs de suspension sur l'appareil.....	50
Retrait du pied	51
Fixation des rails en acier sur le mur.....	51
Index des mots-clé	52
 Liste des Codes	 Codes/Kod

Français

Deutsch

Italiano

Informations concernant ce mode d'emploi

Lisez impérativement et attentivement ce mode d'emploi, et conformez-vous à toutes les indications mentionnées. Nous pourrions ainsi vous garantir un fonctionnement fiable et une durée de vie prolongée de votre téléviseur LCD. Gardez toujours ce mode d'emploi à portée de main, à proximité de votre téléviseur LCD. Conservez soigneusement le mode d'emploi afin de pouvoir le remettre au nouveau propriétaire si vous cédez votre téléviseur LCD.

Usage conforme

Cet appareil est conçu pour la réception et la restitution de programmes télévisés. Les différentes possibilités de branchement permettent une extension supplémentaire des sources de réception et de lecture (récepteur, lecteur de DVD, enregistreur de DVD, magnétoscope, PC, etc.).

Cet appareil doit être utilisé exclusivement à l'intérieur et au sec.

Le présent appareil ne convient pas comme écran de données pour des postes de travail de bureau.

Cet appareil est prévu pour un usage privé et non pas pour une utilisation industrielle ou commerciale. L'utilisation de votre appareil dans des conditions environnementales extrêmes risque d'engendrer des dommages.

Compatible HD

Votre téléviseur LCD est doté du label « HD ready ». La résolution physique est d'au moins 1920x1080 ; le téléviseur peut reproduire les signaux jusqu'à 1080p.

Contenu

Vérifiez si tous les éléments vous ont été livrés et, en cas de livraison incomplète, avertissez-nous dans un délai de 14 jours suivant l'achat.

Le produit que vous venez d'acheter est accompagné des composants suivants :

- Téléviseur LCD
- Câble d'alimentation électrique
- Télécommande avec 2 piles de type R03 (AAA) 1,5 V
- Kit de montage mural (voir page 50).
- Mode d'emploi
- Coupon de garantie



ATTENTION !

Ne laissez pas les jeunes enfants jouer avec les emballages. Ils pourraient s'étouffer !

Consignes de sécurité



Français

Sécurité de fonctionnement

- Ne laissez pas des enfants jouer sans surveillance avec des appareils électriques. Les enfants ne reconnaissent pas toujours les éventuels dangers.
- Conservez les emballages, comme par ex. les plastiques, hors de portée des enfants. Un mauvais usage peut engendrer un risque d'étouffement.
- N'ouvrez jamais le boîtier du téléviseur LCD (risque d'électrocution, de court-circuit et d'incendie) !
- N'enfoncez jamais quoi que ce soit dans les fentes ou tout autre orifice du téléviseur LCD (risque d'électrocution, de court-circuit et d'incendie) !
- Les fentes et orifices du téléviseur LCD servent à la ventilation. N'obstruez pas ces orifices (surchauffe, risque d'incendie) !
- N'exercez aucune pression au niveau de l'écran. Il pourrait se briser !
- La télécommande dispose d'une diode infrarouge de classe 1. N'orientez pas la diode vers des appareils optiques.
- Attention ! Un écran brisé représente un risque de blessure. Enfilez des gants de protection pour ramasser les éclats de verre et envoyez-les au service après-vente pour un recyclage approprié. Lavez-vous ensuite les mains avec du savon, car il se peut que des produits chimiques s'échappent du téléviseur.
- Ne touchez pas l'écran avec les doigts et évitez tout contact avec des objets à arêtes vives afin d'éviter de l'endommager.
- Adressez-vous au service clientèle si :
 - l'isolant du cordon d'alimentation ou le cordon lui-même est endommagé
 - du liquide a pénétré dans l'appareil
 - l'appareil ne fonctionne pas correctement
 - l'appareil est tombé ou le boîtier est endommagé

Deutsch

Italiano

Lieu d'installation

- Durant les premières heures d'utilisation, les nouveaux appareils peuvent dégager une odeur typique mais totalement inoffensive s'estompant progressivement au fil du temps. Pour combattre la formation d'odeur, nous vous conseillons d'aérer régulièrement la pièce. Lors du développement de ce produit, nous avons tout mis en œuvre pour que les différentes valeurs restent largement inférieures aux taux limites en vigueur.
- N'exposez pas votre téléviseur LCD ni les appareils raccordés à l'humidité et protégez-les de la poussière, de la chaleur et du rayonnement solaire direct. Le non-respect de ces consignes peut engendrer des dysfonctionnements ou endommager le téléviseur LCD.
- N'utilisez jamais votre appareil en plein air : des facteurs externes tels que la pluie, la neige, etc., pourraient l'endommager.
- L'appareil ne doit pas être exposé à des gouttes ou projections d'eau. Ne placez pas de récipients remplis de liquides (par ex. un vase) sur l'appareil. Le récipient peut se renverser et le liquide compromettre la sécurité électrique.
- Ne placez aucune source de feu nu (bougies ou autres) sur l'appareil.
- Si vous installez le téléviseur LCD dans un élément mural, veillez à assurer des espacements suffisants : Maintenez une distance minimale de 10 cm autour de l'appareil afin d'assurer une ventilation suffisante.
- Faites fonctionner les différents composants sur un support stable, plat et exempt de vibrations afin d'éviter toute chute de votre téléviseur LCD.
- Évitez les effets d'éblouissement, les reflets et les contrastes clair/foncé trop forts afin de ménager vos yeux.
- La distance d'observation optimale correspond à 5 fois la diagonale de l'écran.

Réparation

- Faites réparer votre téléviseur LCD uniquement par un personnel qualifié.
- Si une réparation s'avère nécessaire, adressez-vous uniquement à nos partenaires agréés.

Environnement prévu

- L'appareil peut fonctionner à une température ambiante de +5 °C à +35 °C et à un taux d'humidité relatif de l'air de 20 % - 85 % (sans phénomène de condensation).
- Lorsqu'il est éteint, le téléviseur LCD peut être stocké à une température de -20 °C jusqu'à +60 °C.
- Prévoir une distance minimale d'un mètre entre le téléviseur et les éventuelles interférences haute fréquence et magnétiques (téléviseur, enceintes de haut-parleurs, téléphone portable, etc.) afin d'éviter tout dysfonctionnement.
- Après tout transport du téléviseur LCD, attendez que l'appareil soit à température ambiante avant de l'allumer.
- En cas de fortes variations de température ou d'humidité, il est possible que, par condensation, de l'humidité se forme à l'intérieur du téléviseur LCD, pouvant provoquer un court-circuit électrique.
- Pendant un orage ou si vous n'utilisez pas l'appareil pendant une période prolongée, débranchez la prise de courant et le câble antenne de sa prise.

Alimentation



Attention : certaines pièces de l'appareil restent sous tension même lorsque ce dernier est éteint. Pour interrompre l'alimentation de votre téléviseur LCD ou libérer l'appareil de toute tension, débranchez-le totalement du secteur.

- Raccordez le téléviseur LCD uniquement à des prises 230 V~ 50 Hz mises à la terre. Si vous n'êtes pas sûr de l'alimentation électrique locale, renseignez-vous auprès de la société vous approvisionnant en énergie.
- Pour une sécurité supplémentaire, nous conseillons l'utilisation d'une protection contre les surtensions afin d'éviter que le téléviseur LCD ne soit endommagé par des pics de tension ou la foudre à travers le réseau électrique.
- Pour couper l'alimentation électrique de votre écran, débranchez la fiche secteur de la prise.
- La prise doit se trouver à proximité du téléviseur LCD et être facile d'accès.
- Si vous utilisez une rallonge, celle-ci doit répondre aux exigences VDE. Demandez conseil à votre électricien.
- Disposez les câbles de manière à ce que personne ne puisse marcher ou trébucher dessus.
- Ne posez aucun objet sur les câbles : cela pourrait les endommager.

Normes/compatibilité électromagnétique

Le téléviseur LCD respecte les exigences de compatibilité électromagnétique et de sécurité électrique des normes suivantes :

EN 55013	Taux limites et méthodes de mesure des caractéristiques de perturbation des récepteurs de radiodiffusion et des appareils associés de l'électronique de loisir.
EN 55020	Immunité des récepteurs de radiodiffusion et des appareils associés de l'électronique de loisir
EN 60065	Appareils audio, vidéo et autres dispositifs électroniques de ce type, exigences de sécurité
EN 61000-3-2	Compatibilité électromagnétique (CEM) ; partie 3 : taux limites ; section 2 : taux limites pour les émissions de courant harmonique (courant appelé par appareil < 16 A par phase)
EN 61000-3-3	Compatibilité électromagnétique (CEM) ; partie 3 : taux limites ; section 3 : taux limites des fluctuations de tension et du flicker dans les réseaux basse tension pour les équipements ayant un courant appelé < 16 A par phase

Manipulation des piles

Les piles peuvent contenir des matériaux inflammables. En cas de manipulation incorrecte, les piles peuvent fuir, chauffer fortement, brûler voire même exploser, ce qui peut endommager votre appareil et nuire à votre santé.

Il est impératif que vous respectiez les consignes suivantes :

- Conservez les piles hors de portée des enfants.
En cas d'ingestion de piles, consultez immédiatement votre médecin.
- Ne chargez jamais des piles (à moins que cela ne soit indiqué expressément).
- Ne déchargez jamais les piles en utilisant une puissance de sortie élevée.
- Ne court-circuitez jamais les piles.
- Veillez à ce que les piles ne soient jamais exposées à une source de chaleur intense, comme les rayons du soleil, le feu, etc.
- Ne démontez pas et ne déformez pas les piles.
Vous risqueriez de vous blesser les mains ou les doigts, et vos yeux ou votre peau pourrait entrer en contact avec le liquide des piles. Si cela devait arriver, rincez abondamment les zones concernées à l'eau claire et consultez immédiatement votre médecin.
- Évitez les coups et les fortes secousses.
- N'intervertissez jamais la polarité.
- Veillez à ce que les pôles Plus (+) et Moins (-) soient correctement positionnés afin d'éviter les courts-circuits.
- N'utilisez pas ensemble des piles neuves et usagées ou bien des piles de types différents.
Cela pourrait engendrer un dysfonctionnement de votre appareil. En outre, la pile la plus faible se déchargerait trop fortement.
- Retirez immédiatement les piles usagées de l'appareil.
- Retirez les piles en cas d'inutilisation prolongée de votre appareil.
- Remplacez simultanément toutes les piles usagées d'un appareil par de nouvelles piles de même type.
- Si vous souhaitez stocker ou éliminer des piles, isolez leurs contacts à l'aide de ruban adhésif.

Mise en marche



Avant de mettre votre appareil en marche, lisez impérativement le chapitre « Consignes de sécurité » à la page 9.

Déballage

- ▶ Avant de procéder au déballage, choisissez une surface plane ou murale adaptée pour l'installation (voir aussi le chapitre Montage mural).
- ▶ Faites-vous aider pour déballer l'appareil.
- ▶ Ouvrez très prudemment le carton afin d'éviter tout risque d'endommagement accidentel de l'appareil. Cela peut se produire si un couteau à longue lame est utilisé lors de l'ouverture.
- ▶ Ne portez pas l'appareil seul afin d'éviter les risques de chute de l'appareil, de blessure corporelle et/ou d'endommagement de l'appareil.
- ▶ L'emballage contient différentes petites pièces (piles, vis, etc.). Conservez-les hors de portée des enfants afin d'éviter tout risque d'ingestion.
- ▶ Conservez précieusement les différents emballages et utilisez-les exclusivement pour transporter le téléviseur.

Insertion des piles dans la télécommande

- ▶ Retirez le couvercle du compartiment piles situé au dos de la télécommande.
- ▶ Insérez deux piles de type R03 / AAA / 1,5 V dans le compartiment piles de la télécommande. Veillez à respecter la polarité des piles (indiquée au fond du compartiment piles).
- ▶ Refermez le compartiment piles.

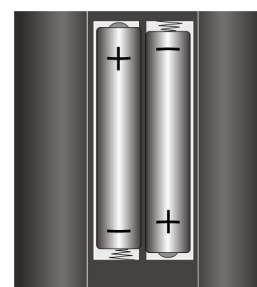

Retirez les piles de la télécommande en cas d'inutilisation prolongée de l'appareil.
Les piles contenues dans la télécommande peuvent endommager cette dernière.

Raccordement de l'antenne

- ▶ Pour effectuer le branchement à l'antenne de votre domicile ou au câble, reliez la prise de l'antenne au téléviseur LCD à l'aide d'un câble antenne à double protection

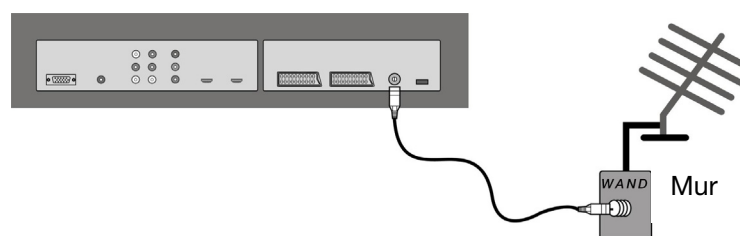

Raccordement à l'alimentation électrique

- ▶ Branchez la fiche de contact à une prise de courant 230 V ~ 50 Hz facile d'accès.
- ▶ Appuyez sur le bouton marche/arrêt « **POWER** » (2) situé à l'arrière de l'appareil, à côté de la prise secteur. L'appareil passe en mode Veille et le témoin situé sur la façade devient bleu.
- ▶ Pour allumer l'appareil, appuyez soit sur une touche numérique de la télécommande, soit sur une touche de sélection de programme **P/CH** de l'appareil. Le témoin s'éteint sur la façade.

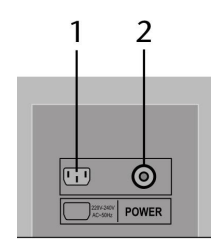

Français

Deutsch

Italiano

Utilisation

Vous pouvez commander votre téléviseur LCD à l'aide de la télécommande ou des touches situées sur l'appareil.

Les touches de l'appareil vous permettent de :

 activer/désactiver le mode VEILLE de l'appareil

TV/AV choisir un appareil externe (voir page 17).

MENU afficher le menu de l'écran afin de procéder à des réglages au niveau de votre appareil.

+ **P/CH** – sélectionner un programme ou parcourir le menu.

+  – régler le volume ou parcourir le menu.

Présentation de la façade de l'appareil et de la télécommande

Consultez la page dépliant à l'avant pour obtenir une vue d'ensemble de l'appareil et de la télécommande.

Façade de l'appareil

1. Écran TFT

2. Haut-parleurs



3. Témoin de fonctionnement avec capteur infrarouge intégré















Le témoin de fonctionnement est bleu lorsque l'appareil est en mode Veille.

Il s'éteint lorsque l'appareil est allumé.



Capteur infrarouge : Capteur des signaux infrarouges de la télécommande.

Télécommande

1.		VEILLE, c.-à-d. arrêt temporaire du téléviseur LCD
2.	TV	Utilisation d'un téléviseur,
3.	VCR	Utilisation d'un magnétoscope
4.	DVD	Utilisation d'un graveur de DVD, lecteur de DVD
5.	SAT	Utilisation d'un récepteur satellite
6.	AUX	Utilisation d'un appareil audio
7.	INFO	Affichage d'informations telles que le numéro de programme actuel et le format d'image.
8.		Touches directionnelles
9.	SELECT OK	Arrêt sur image télévisée ; dans certains menus, confirmation de la sélection.
10.	M	Ouverture et fermeture du menu.
11.		Affichage de la page d'index du télétexte
	GUIDE	Ouverture du menu des titres d'un graveur de DVD programmé ; programmation d'enregistrements pour des appareils disposant de l'EPG
12.	EXIT	Utilisation d'appareils externes
13.	I-II	Sélection du mode sonore
14.	P< P SWAP	Retour au programme télévisuel précédent
15.	CODE	Programmation d'autres appareils
16.	TV/DTV	Sélection du mode TV ; fermeture du télétexte.
17.		Affichage lumineux confirmant l'actionnement d'une touche.

18.	1, ..., 9	Touches numériques TV : sélection du programme Télétexte : sélection de page
19.	-/--	Touche sans fonction
20.	AV/SOURCE	Sélection du signal d'entrée des appareils raccordés
21.	+ ◀ –	Augmentation (+) ou réduction (–) du volume.
22.		Sourdine
23.	P/CH+/-	Touches de sélection de programmes TV : sélection du programme suivant (+) ou précédent (-). Télétexte : sélection de la page suivante (+) ou précédente (-).
24.	Touche bleue 	Affichage du menu Programmation ; DVD/VCR : titre suivant/chapitre suivant/avance.
25.	Touche jaune 	Affichage du menu Fonction ; DVD/VCR : touche Lecture - démarrage de la lecture
26.	Touche rouge 	Affichage du menu Son ; DVD/VCR : titre précédent/chapitre précédent/retour.
27.	PP :	Sélection du mode d'affichage ; DVD/VCR : démarrage de l'enregistrement.
28.	 II	WIDE : sélection du format d'image ; DVD/VCR : touche Pause : interruption de la lecture
29.	Touche verte 	Affichage du menu IMAGE ; DVD/VCR : touche STOP, interruption de la lecture/l'enregistrement
30.	 	Télétexte : Mix (image transparente) ; activation d'une fenêtre PIP, à condition qu'un appareil soit raccordé à une entrée numérique.
31.	 	Télétexte : recherche masquée ; activation d'une fenêtre PAP, à condition qu'un appareil soit raccordé à une entrée numérique.
32.	 	Télétexte : arrêt sur la page Pas de fonction
33.		Affichage de l'heure / du télétexte : affichage de la sous-page
34.		Télétexte : texte caché Basculement entre le mode TV et le mode PC
35.		Activation et désactivation du télétexte

Mise en marche et arrêt du téléviseur LCD

- ▶ Appuyez sur le bouton marche/arrêt situé au dos de l'appareil. L'appareil passe en mode Veille et le témoin situé sur la façade devient bleu.
- ▶ Pour allumer l'appareil, appuyez soit sur une **touche numérique** de la télécommande, soit sur une touche de sélection de programme **P/CH** de l'appareil. Le témoin s'éteint sur la façade.
- ▶ Pour repasser en mode Veille, utilisez la touche Veille  de la télécommande ou la touche Veille  située sur le côté droit de l'appareil.
- ▶ Appuyez à nouveau sur le bouton marche/arrêt au dos de l'appareil pour éteindre complètement l'appareil.

Après la première mise en marche

Lorsque vous allumez votre appareil pour la première fois, le menu **Programme auto** s'affiche en français.

Si vous souhaitez modifier le réglage du pays par défaut (**France**), réglez le pays souhaité à l'aide des touches directionnelles ◀ ▶. Le réglage du pays influence l'ordre de mémorisation des chaînes.

- ▶ Vous pouvez ensuite utiliser la touche directionnelle ▼ pour sélectionner l'option **Langue** et choisir la langue souhaitée à l'aide des touches directionnelles ◀ ▶.
- ▶ Si vous désirez également modifier le préréglage de la langue du télétexte, utilisez la touche directionnelle ▼ pour sélectionner l'option **Langue du télétexte** ; utilisez ensuite les touches directionnelles ◀ ▶ pour choisir la zone linguistique souhaitée ◀▶ Occident, Orient, Turc/Grec, Cyrillique ou Arabe (voir aussi Menu FONCTION, page 26).
- ▶ Puis confirmez le message « **VÉRIFIER LE CÂBLE ANTENNE** » en appuyant sur la touche **OK** ou sur la touche rouge ◀◀.
- ▶ Pour interrompre l'opération, appuyez sur la touche bleue ▶▶.



Recherche automatique de programmes APS

La recherche automatique de chaînes (APS) commence. Elle dure plusieurs minutes.

Vous pouvez l'annuler à l'aide de la **touche bleue** ▶▶.

L'ordre d'attribution des différents emplacements de programmes dépend du pays. Vous pouvez enregistrer jusqu'à 100 programmes.

Une fois la mémorisation automatique des programmes terminée, le tableau de programmation s'affiche (voir Menu Programm / Liste des Programmes, page 29). Si vous ne modifiez pas le tableau, il disparaît au bout de quelques minutes. Le programme de l'emplacement 1 est affiché.

Si le tableau de programmation ne disparaît pas automatiquement, appuyez sur la touche de menu **M** pour quitter la fonction.

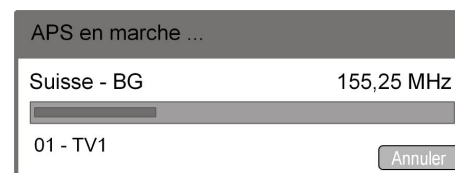

Sélection d'un programme

- Pour sélectionner un programme, appuyez sur l'une des touches **P/CH** (sur l'appareil ou la télécommande) ou choisissez-le directement à l'aide d'une **touche numérique**.
Pour introduire un nombre à deux chiffres, appuyez rapidement l'une après l'autre sur les touches des chiffres correspondants.
- La touche **P<P/SWAP** vous permet de choisir le dernier programme affiché.

Réglages du son



- ▶ Les touches Volume + ◀ — de la télécommande ou de l'appareil permettent d'augmenter ou de réduire le volume.
- ▶ Pour couper le son et le réactiver, appuyez sur la touche Sourdine 🔇.
- ▶ La touche **I-II** vous permet de choisir entre les sorties Mono et Stéréo, Son I et Son II. Son I et Son II apparaissent uniquement si l'émission actuelle supporte le mode DUAL (des émissions bilingues par ex.).

Réglages de l'image

Votre téléviseur LCD peut afficher différents formats d'image. Les images sont retransmises dans le format 4:3 ou 16:9 selon le programme.

Réglage du mode Zoom avec la touche WIDE

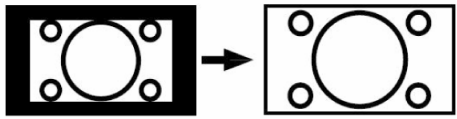
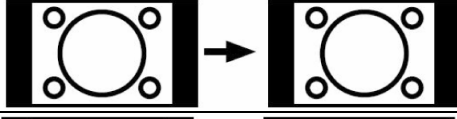
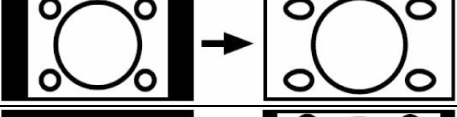
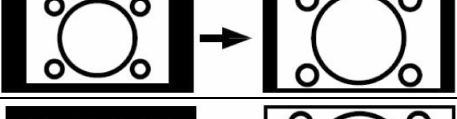
▶ Appuyez sur la touche  pour basculer entre les formats d'image suivants :

Auto :	le format diffusé est réglé automatiquement sur le signal d'entrée.	
16:9 :	une image au format 16:9 est agrandie de façon à s'afficher sur la totalité de l'écran.	
4:3 :	pour l'affichage non-déformé d'une image au format 4:3.	
Panorama :	l'image est étirée horizontalement afin qu'elle remplisse l'écran ; le bord supérieur et/ou inférieur est alors légèrement coupé.	
14:9 Zoom :	une image au format 14:9 (« boîte aux lettres ») est étirée vers le haut et le bas de l'écran.	
Cinéma :	une image au format 16:9 est agrandie de façon à s'afficher sur la totalité de l'écran.	
Sous-titrage :	comme le réglage « Cinéma », mis à part que l'image est décalée vers le haut afin de permettre l'affichage des lignes inférieures ou du texte défilant, le cas échéant.	

En mode PC, vous disposez des formats 4:3 et 16:9.

Autres réglages de l'image

Image figée : appuyez sur la touche **OK/SELECT** pour figer une image à l'écran et réappuyez pour annuler.

La touche **PP** (« Personal Preferences ») vous permet de sélectionner le mode d'image : **Nature**, **Cinéma**, **Dynamique**.

Affichage d'informations

- ▶ Appuyez sur la touche **INFO** pour afficher les réglages actuels suivants :
 - emplacement et nom du programme
 - réglage du son (mono ou stéréo)
 - réglage de l'image
- ▶ Vous obtenez les mêmes informations lorsque vous changez de programme.
- ▶ En mode TV, vous pouvez afficher l'heure en appuyant sur la touche  (heure/sous-page du télétexte).

Sélection d'un appareil externe

La touche **AV/SOURCE** vous permet de choisir les entrées des appareils raccordés.



Attention : lorsque vous utilisez la touche AV/SOURCE, la source (l'appareil raccordé) est identifiée uniquement si elle est sélectionnée dans le menu SOURCE (voir Menu SOURCE, page 30).

- : Emplacement et nom du programme : mode TV (signal d'antenne)
- EXT - 1 : Appareil relié à la prise PÉRITEL 1
- EXT - 2 : Appareil relié à la prise PÉRITEL 2
- EXT - 3 **YPbPr**, appareil relié aux entrées composantes vidéo et audio
- EXT - 4 **FAV**, appareil relié aux entrées Cinch jaune/blanc/rouge
- EXT - 5 **S-VIDEO**, appareil relié à la prise S-Vidéo
- EXT - 6 Entrée HDMI 1
- EXT - 7 Entrée HDMI 2
- PC : Appareil relié à l'entrée PC

Fonction « Image dans l'image » (PIP) et « Double affichage » (PAP)

Avec les fonctions PIP et PAP, vous pouvez afficher simultanément sur l'écran du téléviseur LCD deux images de sources différentes (par ex. image télévisée et image d'un lecteur de DVD raccordé). Votre téléviseur LCD dispose de deux tuners analogiques qui, associés aux fonctions PIP et PAP, vous permettent d'afficher simultanément deux programmes télévisés.

- PIP (« Picture in Picture » = « image incrustée dans l'image principale ») : une petite image (la fenêtre PIP) apparaît à l'intérieur de l'image principale.
- PAP (« Picture at Picture » = « Image et image ») : les images sont affichées l'une à côté de l'autre.



Sources pour PIP et PAP





Dans l'ensemble des modes HDMI, les fonctions PIP et PAP ne peuvent être utilisées..
Le PIP n'est pas disponible pour YPbPr 1080i.

Les sources du PIP et du PAP sont les raccordements analogiques: antenne (**TV**, programme télévisé), prises Péritel SCART (**EXT-1**, **EXT-2**), prises RCA Vidéo/Audio (**FAV**; **EXT-4**), S-Video (**EXT-5**) et les prises numériques: prises composantes (**YPbPr**) et PC.

Activation et modification de la fonction PIP

Raccordez un appareil (par ex. un lecteur de DVD) à l'une des entrées numériques (HDMI 1, HDMI 2, YPbPr et/ou PC).



Si le téléviseur LCD ne restitue pas automatiquement l'image de l'appareil externe, choisissez la source à l'aide de la touche **AV/SOURCE** ou dans le menu **SOURCE** (voir page 30). L'image de l'appareil externe est maintenant l'image principale.

- ▶ Appuyez sur la touche . Vous voyez alors apparaître dans l'image principale la fenêtre PIP (petite image) accompagnée du programme télévisé (signal de l'antenne). La fenêtre PIP est la fenêtre active; elle est entourée d'un cadre jaune.
- Avec les touches de sélection de programme, vous pouvez choisir un autre programme pour l'image télévisée dans la fenêtre PIP.
- Avec la touche **AV/SOURCE**, vous pouvez choisir une autre source pour la fenêtre PIP (un appareil raccordé à l'une des entrées analogiques).
- Les touches directionnelles ◀ ▶ vous permettent d'activer le son soit dans la fenêtre principale, soit dans la fenêtre PIP.
- La touche **P>P/SWAP** vous permet d'inverser la fenêtre PIP et la fenêtre principale.
- Pour fermer la fenêtre PIP, appuyez à nouveau sur la touche .

Activation et modification de la fonction PAP

Raccordez un appareil (par ex. un lecteur de DVD) à l'une des entrées numériques (HDMI 1, HDMI 2, YPbPr et/ou PC).

Si le téléviseur LCD ne restitue pas automatiquement l'image de l'appareil externe, choisissez la source à l'aide de la touche **AV/SOURCE** ou dans le menu **SOURCE** (voir 30). L'image de l'appareil externe est maintenant l'image principale.

- ▶ Appuyez sur la touche . Vous voyez alors apparaître à droite à côté de l'image principale l'image PAP avec le programme télévisé (signal de l'antenne). La fenêtre PAP est la fenêtre active; elle est entourée d'un cadre jaune.
- ▶ Les touches de sélection de programmes vous permettent de choisir un autre programme pour l'image télévisée dans la fenêtre **PAP**.
- ▶ La touche **AV/SOURCE** vous permet de choisir une autre source pour la fenêtre **PAP** (un appareil raccordé à l'une des entrées analogiques).
- ▶ Les touches directionnelles ◀ ▶ vous permettent d'activer le son soit dans la fenêtre principale, soit dans la fenêtre PAP (TV).
- ▶ La touche **P>P/SWAP** vous permet d'inverser les fenêtres.
- ▶ Pour fermer la fenêtre PAP, appuyez à nouveau sur la touche .



Télétexte

Votre téléviseur LCD supporte 1000 pages de télétexte. Cela signifie qu'après avoir saisi l'une de ces 1000 pages, l'appareil ne doit pas effectuer de recherche : il peut afficher directement les pages.

Le télétexte est un service gratuit diffusé par la plupart des stations de télévision et proposant des informations régulièrement réactualisées sur la météo, les grilles de programmes, le cours des actions, les actualités, le sous-titrage et bien d'autres thèmes encore. Votre téléviseur propose de nombreuses fonctions utiles simplifiant l'utilisation du télétexte, des textes multipage, facilitant la mémorisation des sous-pages et accélérant la vitesse de navigation.



Utilisation du télétexte

Votre télécommande dispose de touches spécialement conçues pour l'utilisation du télétexte. La première page du dépliant vous propose une vue d'ensemble de la télécommande.

- ▶ Choisissez un programme télévisé diffusant le télétexte.
- ▶ Appuyez une fois sur la touche  pour afficher la page initiale/l'index du télétexte.
- ▶ Si vous êtes en mode télétexte, appuyez deux fois sur la touche  pour revenir en mode TV.

Fonction « Image et texte » (PAT)

Vous pouvez afficher simultanément le télétexte et l'image télévisée, fonction PAT « Image et texte ».

- ▶ Appuyez deux fois sur la touche  : l'image télévisée apparaît à gauche et le télétexte à droite.
- ▶ Si vous appuyez une nouvelle fois sur la touche , l'appareil repasse en mode TV.

La touche **TV** vous permet de repasser directement en mode TV.

Sélection de pages télétexte





Touches numériques

- ▶ Utilisez les touches numériques pour saisir directement le numéro à trois chiffres correspondant à la page télétexte souhaitée.
- ▶ Le numéro de page choisi est affiché dans le coin supérieur gauche de l'écran. Le compteur du télétexte cherche jusqu'à ce que le numéro de page choisi soit trouvé.



Touches de sélection de programmes

- ▶ Les touches de sélection de programmes vous permettent de parcourir les pages du télétexte vers l'avant ou l'arrière.

Touches de couleur

- Si du texte en couleur est affiché le long du bord inférieur de l'écran, vous pouvez sélectionner directement ces contenus en appuyant sur les touches de couleur **ROUGE** , **JAUNE** , **BLEU**  et **VERTE**  correspondantes.

Sous-pages

Certaines pages télétexte contiennent des sous-pages. En bas de l'écran apparaît par ex. **1/3**. Les sous-pages sont affichées successivement à intervalle d'env. trente secondes. Vous pouvez aussi les visualiser directement en appuyant sur la touche . Vous voyez apparaître un champ de saisie à quatre chiffres dans lequel vous pouvez entrer le numéro d'une sous-page (par ex. **0002**). Mais vous avez également la possibilité de feuilleter les sous-pages à l'aide des touches directionnelles  .

Fonctions utiles du télétexte

Pour regarder simultanément télétexte et télévision



- Appuyez sur la touche  pour afficher le télétexte en transparence (l'image télévisée apparaît en arrière-plan).

INDEX

- La touche  vous permet de sélectionner la page d'index dans laquelle se trouve un sommaire du télétexte.



STOP

La page télétexte que vous avez choisie peut contenir plus d'informations que ce que l'écran est capable d'afficher. Dans ce cas, les informations sont réparties sur plusieurs sous-pages. Les sous-pages défilent à intervalles réguliers.



- Appuyez sur la touche **STOP**  pour empêcher le changement automatique de page. Le symbole **STOP** apparaît dans le coin supérieur gauche de l'écran et le changement automatique de page est interrompu.
- Appuyez une nouvelle fois sur la touche **STOP**  pour réactiver le changement automatique de page.

Recherche cachée

Si vous appuyez sur la touche  en mode Télétexte, le téléviseur affiche le télétexte en arrière-plan. Vous évitez ainsi l'attente précédant l'affichage de la page souhaitée.

- Choisissez le numéro de page souhaité dans le mode Télétexte.
- Appuyez sur la touche  pour passer en mode TV pendant la recherche de la page de télétexte appelée. Une case avec le numéro de page recherché ou le symbole  apparaît dans le coin supérieur gauche de l'écran pendant toute la durée de la recherche.
- Dès que la page recherchée est trouvée, le numéro de page s'affiche.
- Appuyez à nouveau sur la touche  pour faire apparaître la page souhaitée.

Affichage du texte caché

- Pour faire apparaître une information cachée, par ex. les réponses aux énigmes, un puzzle ou un jeu-concours, appuyez une fois sur la touche .
- En appuyant une nouvelle fois sur la touche , les réponses sont à nouveau masquées.

Doublement de la taille de la page

Cette fonction affiche les informations télétexte en deux fois plus grand.

- Appuyez sur la touche **II** pour agrandir la moitié supérieure de la page.
- Appuyez à nouveau sur la touche **II** pour agrandir la moitié inférieure de la page.
- En appuyant une nouvelle fois sur la touche **II**, le télétexte reprend sa taille normale.

Réglages de base dans le menu OSD

Le menu OSD (On Screen Display) vous permet de régler certains paramètres du téléviseur LCD.

Navigation dans le menu

▶ Appuyez sur la touche de menu **M** pour activer l'OSD.

Les touches directionnelles ◀ ▶ vous permettent de sélectionner les options du menu principal.

Les touches directionnelles ▲ ▼ vous permettent de choisir les options d'un menu.

La touche directionnelle ▲ vous permet de retourner au menu principal.

La touche directionnelle ▶ vous permet d'ouvrir un sous-menu (présent uniquement dans certains menus).

La touche de menu **M** vous permet de retourner dans le menu supérieur.

Les touches directionnelles ◀ ▶ vous permettent de définir la valeur de votre choix ou d'effectuer une autre sélection.

En appuyant sur la touche **OK**, vous confirmez votre choix et vous enregistrez le réglage.

En appuyant sur la touche de menu **M**, vous fermez le menu.

Attention : si aucune touche n'est actionnée, le menu se ferme automatiquement au bout de 15, 30 ou 60 secondes (réglage dans le menu **Temps effacement OSD** dans Menu FONCTION, voir page 26).

Vous pouvez choisir les menus principaux suivants

- Menu Image
- Menu Son
- Menu Fonction
- Menu Programmation
- Menu Source
- Menu Positionnement PC



REMARQUE :

des modifications techniques sont possibles. Les menus décrits ici peuvent donc différer de ceux affichés sur votre écran.



REMARQUE :

les menus disponibles dépendent de la source que vous avez choisie. Pour afficher les menus indisponibles, vous devez d'abord changer de source.

Menu IMAGE

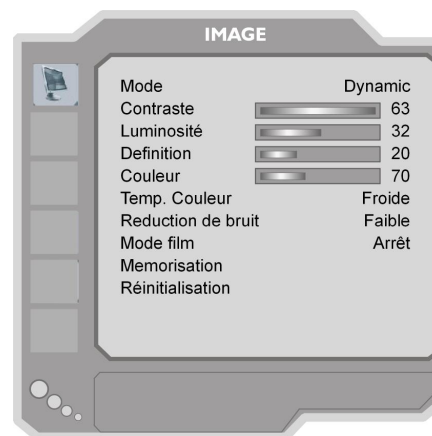

Point de menu	Réglages
Mode	Choisir le mode d'image : Naturel , Cinema , Dynamique . Cette fonction correspond à la touche PP .
Contraste	Réduire ou augmenter le contraste (échelle de 0 à 63).
Luminosité	Réduire ou augmenter la luminosité (échelle de 0 à 63).
Définition	Réduire ou augmenter la précision (échelle de 0 à 15).
Couleur	Réduire ou augmenter l'intensité de la couleur (échelle de 0 à 63).
Temp. couleur Température de couleur	Choisir la teinte : Normale , Chaude , Froide .
Réduction du bruit	Cette fonction vous permet de réduire les bruits d'image et d'améliorer la qualité d'image d'un signal faible. Vous avez le choix entre Arrêt , Faible , Medium et Haut .
Mode Film :	Les films sont enregistrés avec un nombre d'images par seconde différent de celui des émissions télévisées. Si vous regardez un film, choisissez Marche pour une meilleure qualité d'image des scènes très rapides.
Mémorisation	Mémorisez ici les réglages avec ▶ ou OK .
Réinitialisation	Utilisez ▶ ou OK pour restaurer les réglages par défaut de l'ensemble des réglages de l'image.

Français

Deutsch

Italiano

Menu SON

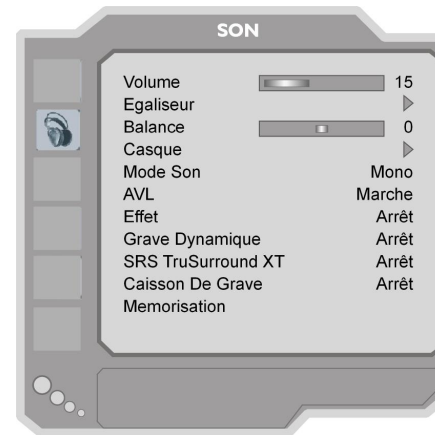

Point de menu	Réglages
Volume	Réglage de base du volume lors de la mise en marche (échelle de 0 à 63). Choisissez un volume de base modéré.
Égaliseur	Affichage du sous-menu ÉGALISEUR : voir le paragraphe suivant.
Balance	Réglez la balance entre le haut-parleur de gauche et de droite (échelle de -32 à + 32).
Casque	Affichage du sous-menu CASQUE : le deuxième paragraphe ci-dessous.
Mode Son	Choisissez entre Stéréo et Mono . Si l'émission actuelle est compatible avec le mode DUAL (par ex. des émissions bilingues), vous pouvez choisir ici entre Son I et Son II (version originale et synchronisation). Cette fonction correspond à la touche I-II .
AVL	La fonction AVL (Automatic Volume Limiting) équilibre les volumes inégaux des différentes émissions. Si vous la réglez sur Arrêt , les volumes sont ceux d'origine. Si vous la réglez sur Marche , le volume est constant.
Effet	Elargissement de la base : Activez ou désactivez les effets sonores.
Grave dynamiques	Réglez les basses sur Faible , Haut ou Arrêt . Le réglage Haut n'est pas conseillé lorsque le volume est fort.
SRS TruSurround XT	Activez ou désactivez l'effet surround.
Caisson De Grave (Subwoofer)	Vous pouvez raccorder un Subwoofer actif externe pour produire un effet de basses particulièrement puissant. Le mode Basses Dynamiques n'est pas disponible lorsque le Subwoofer est réglé sur Marche . Réglez la fonction Subwoofer sur On si vous raccordez l'appareil à un Subwoofer externe. Choisissez Subwoofer avec les touches ◀ ▶. La fonction Subwoofer peut être réglée sur Marche ou Arrêt .
Mémorisation	Mémorisez ici les réglages avec ▶ ou OK .

Sous-menu ÉGALISEUR

Point de menu	Réglages
Mode Son	<p>Sélectionnez un préréglage de l'égaliseur à l'aide de ► . Les réglages du son sont optimisés pour chacune des options Classique, Musique, Film et Dialogue; Plat correspond au réglage de base.</p> <p>Le réglage User vous permet de personnaliser un réglage :</p> <p>Choisissez une bande de fréquence avec ▲ ▼ et définissez une valeur avec ◀ ▶ .</p>

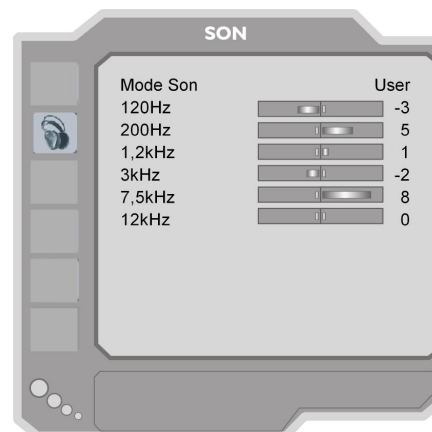

Sous-menu CASQUE

Point de menu	Réglages
Volume	<p>Régalez ici le volume du casque (échelle de 0 à 63). (Les touches de volume + ◀ ▶ - vous permettent de régler uniquement le volume des haut-parleurs principaux.)</p> <p>Avant d'utiliser le casque, réglez d'abord le volume sur une valeur faible de l'échelle. Choisissez ensuite un volume qui vous convient.</p> <p> <i>L'utilisation prolongée d'un casque avec un volume sonore élevé peut nuire aux capacités auditives de l'auditeur.</i></p>
Balance	<p>Régalez ici la balance entre le haut-parleur gauche et droit du casque (échelle de -32 à + 32).</p>



Français

Deutsch

Italiano

Menu FONCTION

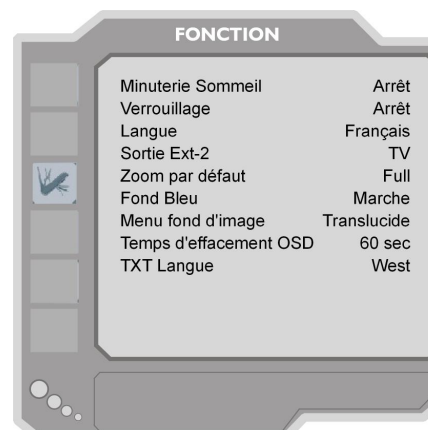

Point de menu	Réglages
Minuterie Sommeil	Définissez un délai au bout duquel l'appareil doit s'éteindre automatiquement. Les touches directionnelles ◀ ▶ vous permettent de régler le délai souhaité par paliers de 10 minutes (au maximum 2 heures). La minuterie s'enclenche dès que vous avez procédé au réglage. Choisissez Arrêt pour quitter la fonction.
Verrouillage	En réglant l'option sur Marche , vous verrouillez les touches de l'appareil (à l'exception de l'interrupteur d'alimentation).
Langue	Choisissez la langue du menu OSD. Elle est modifiée immédiatement.
SortieExt-2	Vous définissez ici le signal qui s'applique comme signal de sortie au niveau de la prise PÉRITEL 2. À l'aide des touches directionnelles ◀ ▶ vous pouvez régler la sortie Ext-2 sur TV/DTV , EXT-1 (PÉRITEL 1), EXT-3 (YPbPr), EXT-4 (FAV), EXT-6 (HDMI), EXT-7 (HDMI) ou PC . Sur EXT-3, EXT-6 et EXT-7, seule la restitution du son est possible; pour les autres options, la restitution de l'image et du son est possible. Si vous reliez un appareil via EXT-1 et si vous passez à une autre source en mode DTV, ou activez la fonction PIP/PAP, la diffusion via EXT-1 est interrompue. Si vous raccorder un enregistreur vidéo ou DVD à la sortie EXT-1, le programme télévisé reçu est enregistré. Si vous voulez faire une copie d'un DVD ou d'une vidéo, vous devez utiliser la sortie EXT-2..
Zoom par défaut	Réglez ici le zoom standard sur Panoramique , Full (16:9), 4:3 ou 14:9 Zoom .
Fond Bleu	Si le téléviseur LCD ne reçoit aucun signal, un arrière-plan bleu remplace l'« effet neige » ou l'écran noir.
Menu Fond d'image	Les touches directionnelles ◀ ▶ vous permettent d'augmenter ou de réduire la transparence de l'arrière-plan du menu.
Temps effacement OSD	Vous pouvez régler ici le délai avant la fermeture automatique du menu OSD : 15, 30 ou 60 secondes.
TXT Langue (TELETEXTE)	Le réglage par défaut est west (Ouest) . Si vous vous trouvez dans une autre zone linguistique, vous pouvez modifier le réglage de la langue : East (Est) , Turk/Grec , cyrillique ou Arabic (Arabe) .

Menu INSTALLATION

Les programmes disponibles sont normalement recherchés avec la recherche automatique et mémorisés automatiquement dans cet ordre sur les emplacements de programmes. Dans le tableau de programmation, vous pouvez aussi réorganiser les emplacements de programmes (voir **Liste des Prog.** à la page 29).

Le menu **INSTALLATION** vous permet par ailleurs d'effectuer une recherche et un enregistrement manuels des différents programmes ainsi qu'un réglage minutieux de l'image.

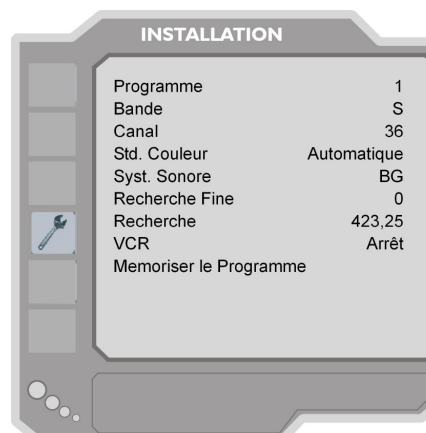

Point de menu	Réglages
Programme	<p>Vous voyez ici le numéro d'emplacement du programme actuellement en cours. Les touches directionnelles ◀ ▶ ou les touches numériques vous permettent de choisir un autre emplacement de programme (de 0 à 99). Mémorisez le nouvel emplacement de programme à l'aide de la touche OK, ou en sélectionnant l'option Enregistrer et en appuyant sur ▶. Vous voyez apparaître le message Enregistré..... Attention : le programme précédemment mémorisé à cette position est alors écrasé. Le programme est enregistré dans le tableau accompagné de son numéro de canal (par ex. « C-25 ») et non pas de son nom. Si vous souhaitez raccorder un magnétoscope, il est conseillé de lui réserver l'emplacement de programme 0.</p>
Bande	<p>La bande de fréquence de télévision est subdivisée en deux types de canaux : C (canal normal) et S (canal spécial). Ici s'affiche le type de canal du programme actuel.</p>
Canal	<p>Vous voyez ici le numéro de canal du programme en cours. Utilisez ◀ ▶ pour sélectionner un autre programme.</p>
Syst. Sonore	<p>C'est ici que vous réglez le système TV spécifique au pays : BG (Europe de l'Ouest), I (Grande-Bretagne), L, L' (France) ou DK (pays d'Europe de l'Est). En choisissant une mauvaise norme sonore vous pouvez également obtenir une image altérée.</p>
Std. couleur	<p>Vous sélectionnez ici la norme de couleur TV spécifique au pays : Automatique (le bon système de couleur se règle automatiquement), PAL (pour PAL 50 MHz), SECAM, PAL 60. Si la norme sonore (voir le point suivant) est réglée sur « I », SECAM est indisponible. Si une source externe est sélectionnée (EXT - 1 etc.), NTSC 3.58 et NTSC 4.43 (format de couleur courant en Amérique du nord) sont également disponibles. En choisissant le mauvais système couleur vous obtenez une image altérée.</p>
Recherche fin	<p>◀ ▶ vous permet ici d'effectuer ici un réglage minutieux de l'image du programme actuellement sélectionné.</p>

Français

Deutsch

Italiano

Recherche	<p>Vous pouvez effectuer ici une recherche de programme manuelle.</p> <p>Vous démarrez la recherche de programme à l'aide des touches directionnelles ◀ ▶, elle s'effectue vers le bas ou vers le haut. La recherche s'interrompt à chaque fois qu'un programme est trouvé. Vous voyez apparaître la fréquence (MHz).</p> <p>Sous le point de menu Programme, vous pouvez alors assigner un emplacement au programme. Notez qu'en enregistrant un autre programme à cet emplacement, vous écrasez le précédent enregistrement.</p> <p>Le point de menu Réglage fin (voir point précédent) vous permet d'effectuer un autre réglage minutieux.</p> <p>Pour enregistrer le programme, appuyez sur OK. Vous voyez apparaître le message Enregistré.....</p>
VCR	<p>Ce réglage est possible dans les modes TV, EXT-1, EXT-2 et EXT-4.</p> <p>Réglez le mode VCR sur On lorsque vous voulez regarder une vidéo via l'entrée correspondante. Si vous voulez regarder un DVD, l'option doit être réglée sur Off.</p>
Mémoriser le Programm	<p>À l'aide des touches directionnelles ▲ ▼, choisissez 'Enregistrer un programme' et appuyez ensuite sur la touches ▶ ou OK. Le message suivant apparaît: „Programme enregistré“.</p>

Enregistrement manuel du magnétoscope

Vous pouvez utiliser la recherche manuelle de programme dans le sous-menu **Recherche** pour par ex. régler un magnétoscope sur la TV LCD.

Le téléviseur LCD et le magnétoscope une fois reliés entre eux par le biais de l'antenne (voir Prises et exemples de branchements, page 32), placez votre magnétoscope sur le signal test.

- ▶ Effectuez une recherche manuelle de programme à l'aide de la TV LCD.
Le signal test une fois trouvé, enregistrez-le à l'emplacement de programme **0**. Cet emplacement de programme n'est pas occupé par un programme télévisé.

Menu PROGRAMME / LISTE DES PROGRAMMES

Le tableau des programmes vous présente les programmes actuellement enregistrés. Les programmes apparaissent accompagnés de leur nom, à condition que la chaîne supporte cette fonction. Si le nom ne peut pas être affiché, c'est le numéro de canal qui apparaît: **S-** ou **C-**, « **S** » signifiant canal spécial et « **C** » canal normal (« Canal »).

La mémoire comprend 100 emplacements. Activez le curseur dans le tableau à l'aide de la touche directionnelle ▼. En vous déplaçant dans la colonne de droite à l'aide de la touche directionnelle ► et en appuyant encore une fois sur ►, vous ouvrez à chaque fois une colonne supplémentaire.

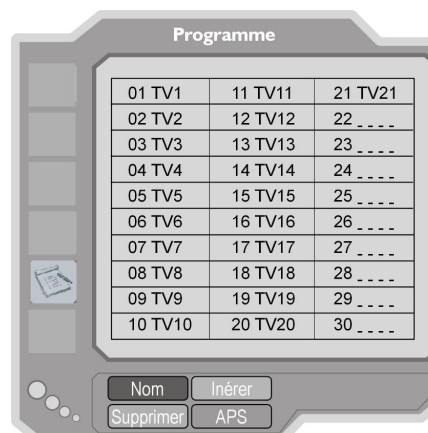

Point de menu	Réglages
Nom	<p>Vous pouvez ici modifier le nom des programmes.</p> <p>Sélectionnez le nom de programme souhaité et appuyez sur la touche rouge ◀◀. Vous pouvez maintenant modifier la première lettre : les touches directionnelles ▲ ▼ vous permettent de faire défiler le jeu de caractères vers le haut et vers le bas.</p> <p>Les caractères apparaissent dans l'ordre : A B C [jusqu'à] Z a b c [jusqu'à] z () * + , . / [espace] - _ 0 1 2 [jusqu'à] 9.</p> <p>Utilisez la touche directionnelle ► pour passer à la lettre suivante, etc.</p> <p>Terminez en appuyant une nouvelle fois sur la touche rouge ◀◀ afin d'enregistrer le nom.</p>
Supprimer	<p>Sélectionnez le programme que vous souhaitez supprimer de la liste et appuyez sur la touche jaune ►.</p> <p>Appuyez une nouvelle fois sur la touche jaune ► pour confirmer. Les programmes suivants avancent d'une place dans le tableau.</p>
Insérer	<p>Vous pouvez ici déplacer un programme à une autre position.</p> <p>Sélectionnez le programme et appuyez sur la touche verte ■. Déplacez le programme jusqu'à la position souhaitée à l'aide de ▲ ▼ et appuyez une nouvelle fois sur la touche verte ■. Les autres programmes sont décalés en conséquence.</p>
APS	<p>L'APS vous permet d'effectuer la recherche automatique de programmes.</p> <p>Appuyez sur la touche bleue ►►. Le message suivant s'affiche : « AVIS ! Tous les programmes pré-mémoriser seront effacés ».</p> <p>Si nécessaire, sélectionnez un autre pays à l'aide des touches directionnelles ◀ ►. Le réglage du pays influence l'ordre de mémorisation des chaînes.</p> <p>Appuyez sur la touche bleue ►► si vous souhaitez interrompre l'opération.</p> <p>Appuyez sur la touche rouge ◀◀ ou sur OK pour lancer la recherche.</p> <p>La recherche une fois terminée, vous voyez s'afficher le tableau de programmation.</p>

Menu SOURCE

Ce menu vous permet de choisir une autre source d'entrée. Vous pouvez par ailleurs sélectionner une source afin de pouvoir la sélectionner directement à l'aide de la touche **AV**. Les sources désactivées ne peuvent pas être sélectionnées via la touche **AV**.

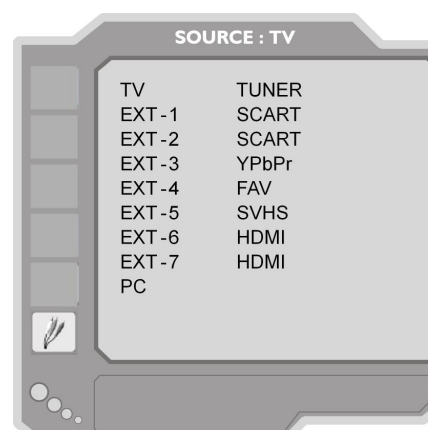

Point de menu		Prise
TV	Tuner	Fonctionnement sur antenne (programme télévisé)
EXT-1	PÉRITEL	Prise PÉRITEL gauche (prise analogique)
EXT-2	PÉRITEL	Prise PÉRITEL droite (prise analogique)
EXT-3	YPbPr	Entrées composantes (prise numérique)
EXT-4	FAV	Entrée audio vidéo jaune/rouge/blanc (prise analogique)
EXT-5	S-VIDEO	Entrée S-Vidéo (prise analogique)
EXT-6	HDMI 1	Entrée HDMI droite (prise numérique)
EXT-7	HDMI 2	Entrée HDMI gauche (prise numérique)
PC		Entrée PC (prise analogique)

- ▶ Sélectionnez la source souhaitée avec ▲ ▼ .
- ▶ Pour basculer sur cette source, appuyez sur la touche directionnelle ▶ .
- ▶ Pour sélectionner une source, appuyez sur **OK**.
Si le menu est fermé, vous pouvez utiliser la touche **AV** pour sélectionner directement toutes les sources sélectionnées dans ce menu.



*Selon la source externe choisie, le menu **INSTALLATION** n'est pas disponible ou comporte très peu d'entrées.*

Menu en mode PC

En mode PC, le menu OSD comporte l'option suivante :

Menu POSITION IMAGE PC

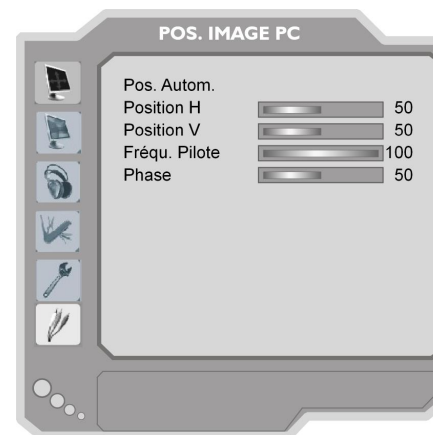

Paramètres	Réglages
Position Automatique	Si l'image doit être décalée, vous pouvez sélectionner l'option Pos. Autom. et appuyer sur OK pour la recentrer. Exécutez cette fonction en plein écran pour que les réglages soient corrects.
Position H (Horizontale)	Vous pouvez ici modifier le positionnement horizontal de l'image avec ◀ ▶ .
Position V (Vertical)	Vous pouvez ici modifier le positionnement vertical de l'image avec ◀ ▶ .
Fréquence Pilote	Ce réglage synchronise le signal d'image avec la fréquence de pixels de l'écran. Cela permet de corriger d'éventuelles interférences survenant sous la forme de bandes verticales dans les affichages nécessitant un nombre élevé de pixels (tels que des tableaux ou du texte en petite écriture). Réglez la fréquence de pixels avec ◀ ▶ .
Phase	Si l'image affichée sur le PC n'est pas nette, vous pouvez utiliser ici ●● afin de faire coïncider le signal d'image avec les pixels du téléviseur LCD. Vous obtenez ainsi une image « propre » avec un affichage uniformément net.

Prises et exemples de branchements

Raccordements à l'arrière de l'appareil

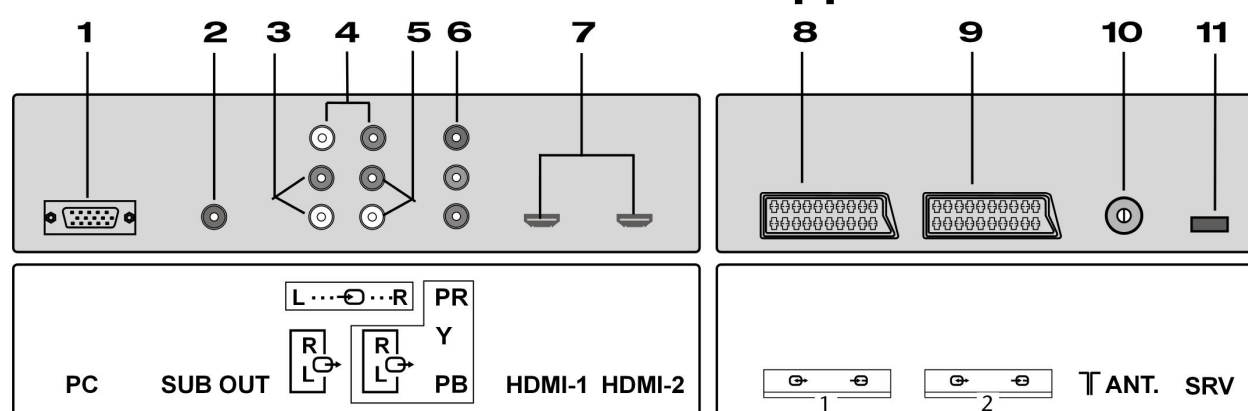

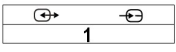
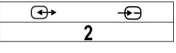

	Dénomination du raccordement	Raccordement	Possibilités de raccordement
1.	PC	Entrée VGA	Via l'Entrée PC, vous pouvez raccorder un ordinateur à votre téléviseur. Branchez le câble PC au port PC INPUT du téléviseur et à la sortie VGA de votre ordinateur.
2.	SUB OUT	Sortie Subwoofer	Vous pouvez raccorder un Subwoofer actif externe à la sortie Subwoofer (Subwoofer Out) afin d'obtenir une restitution des basses sensiblement améliorée. Pour raccorder le Subwoofer, vous avez besoin d'un câble RCA adapté.
3.	R L	Entrées audio PC	Grâce aux entrées audio PC, vous pouvez entendre le son de votre ordinateur via le téléviseur. Raccordez le câble audio PC aux ports PC AUDIO INPUTS du téléviseur et à la sortie audio de votre ordinateur.
4.	L ... R	Sorties Audio-Line	Les sorties Audio-Line envoient les signaux aux appareils externes tels que des haut-parleurs. Pour raccorder des haut-parleurs actifs à votre téléviseur, reliez des sorties audio (AUDIO LINE OUT) du téléviseur via un câble audio aux entrées audio de l'appareil externe.
5.	R L	Entrées audio composantes	Les entrées audio composantes permettent la diffusion du son d'appareils audio à sorties composantes. Raccordez le câble audio aux ports PC AUDIO INPUTS de l'appareil et à la sortie audio de votre appareil externe.

6.	PR Y PB	Entrées vidéo composantes	<p>Les entrées vidéo composantes (YPbPr) permettent le raccord à des appareils vidéo à sorties composantes.</p> <p>Raccordez les appareils externes dotés de sorties composantes aux ports audio et vidéo. Branchez le câble vidéo à sorties composantes aux ports COMPONENT VIDEO INPUTS du téléviseur et aux sorties vidéo composantes de l'appareil externe.</p> <p>Lors du raccordement, veillez à faire correspondre les lettres "Y", "Pb", "Pr" du téléviseur aux ports équivalents de l'appareil externe.</p>
7.	HDMI-1 HDMI-2	Entrées HDMI	<p>Les entrées HDMI permettent de raccorder des appareils munis d'une sortie HDMI.</p> <p>Votre téléviseur LCD peut montrer des images en haute définition d'appareils tels que récepteurs satellite haute définition ou lecteurs DVD. Ces appareils doivent être raccordés via les ports HDMI ou composantes. En cas de raccordement de HDMI à HDMI, aucun autre raccordement audio n'est nécessaire.</p>
8.		Péritel 1	<p>Le port PÉRITEL 1 peut être utilisé comme entrée ou comme sortie pour des appareils externes.</p> <p>Raccordez le câble PÉRITEL aux ports PÉRITEL du téléviseur et aux ports PÉRITEL de l'appareil externe (p.ex. décodeur, enregistreur vidéo ou lecteur DVD).</p> <p>Si un appareil externe est raccordé via des ports PÉRITEL, le téléviseur passe automatiquement en mode AV. Si les deux raccords sont utilisés simultanément, la priorité est donnée à PÉRITEL 1.</p>
9.		Péritel 2	<p>Le port PÉRITEL 2 peut être utilisé comme entrée ou comme sortie pour des appareils externes.</p>
10.	ANT.	Entrée Antenne	<p>Raccordez une antenne ou un câble de télévision à l'entrée Antenne (RF Input).</p> <p>Veillez noter que, en cas d'utilisation d'un décodeur ou d'un lecteur DVD/Vidéo, le câble d'antenne est relié à l'appareil externe et que le signal de l'antenne vers le téléviseur devrait être affiné : voir exemples de raccordement.</p>
11.	SRV	Prise Service	<p>Ce raccord sert uniquement à des fins de service.</p>

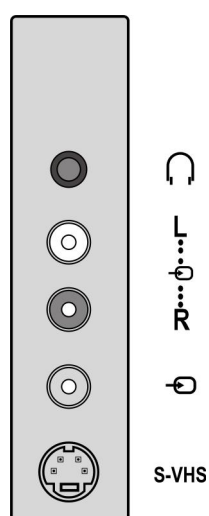
Raccordements sur le côté gauche



	Dénomination du raccordement	Raccordement	Possibilités de raccordement
1.		Casque	<p>Reliez ici un casque ou des oreillettes à un connecteur jack de 3,5 mm afin de pouvoir y écouter le son de votre appareil. Le haut-parleur principal reste activé.</p> <p> <i>L'utilisation prolongée d'un casque avec un volume sonore élevé peut nuire aux capacités auditives de l'auditeur.</i></p>
2.	L R	Entrée Audio rouge/blanc	<p>Les entrées Audio L - R (rouge/blanc) sont utilisées pour le raccordement audio des appareils externes. Pour ces connexions, vous avez besoin d'un câble RCA (rouge/blanc).</p> <p>► Branchez ici le canal audio gauche et droit de l'appareil externe (source) dont vous souhaitez transmettre le son via le téléviseur LCD (par ex. un caméscope).</p>
3.		Entrée Video jaune	<p>L'entrée VIDEO (jaune) est utilisée pour le raccordement d'appareils externes tels que caméscopes etc. Pour cette connexion, vous avez besoin d'un câble RCA.</p> <p>Pour la transmission du son, vous devez raccorder un câble audio (rouge/blanc) à l'entrée Audio (2).</p>
4.	S-VHS	S-VIDEO	<p>Entrée S-VHS (S-VIDEO) pour le branchement d'un appareil avec sortie S-VIDEO (par ex. un caméscope).</p> <p>Vous avez besoin pour ce branchement d'un câble S-Vidéo.</p>

Raccordement du casque

Branchez le casque à la prise casque. Les haut-parleurs principaux restent activés même lorsque le casque est raccordé. La touche Volume et la touche Sourdine  permettent de régler les haut-parleurs principaux. Vous réglez le volume du casque dans le menu **SON**, sous-menu **CASQUE**, voir 24



Attention !

L'utilisation d'un casque avec un volume élevé peut entraîner des lésions permanentes du système auditif. Réglez le volume sur la valeur minimum avant de commencer. Lancez la lecture et augmentez le son jusqu'à atteindre un niveau agréable. Une modification du réglage de base de l'égaliseur peut augmenter le volume et ainsi entraîner des lésions permanentes du système auditif.



L'utilisation prolongée d'un casque avec un volume sonore élevé peut nuire aux capacités auditives de l'auditeur.

Raccordement d'un caméscope

Avec un câble Cinch audio et Cinch vidéo ou un câble S-Vidéo

- ▶ Pour restituer sur votre téléviseur LCD le son et l'image d'un caméscope, raccordez le caméscope aux prises AUDIO-IN et à la prise VIDEO-IN du téléviseur LCD. Au lieu du câble Cinch vidéo (jaune), vous pouvez utiliser un câble S-Vidéo pour relier l'entrée S-Vidéo du téléviseur LCD à la sortie S-Vidéo du caméscope.

Ne raccordez pas simultanément le caméscope aux raccords S-VIDEO et VIDEO IN; ceci peut conduire à des distorsions de l'image.

Pour sélectionner la source correspondante, consulter le chapitre "Source Menu" du présent manuel d'utilisation.

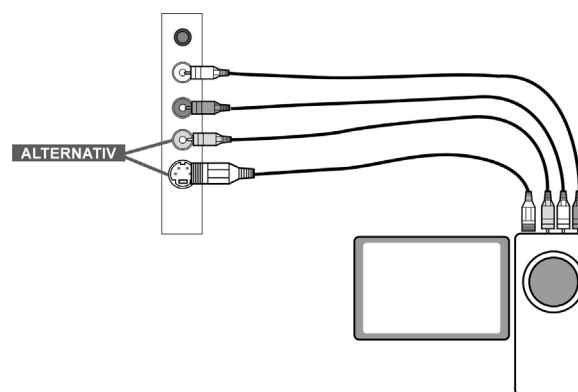

Raccordement d'un lecteur DVD, un enregistreur DVD ou Vidéo

La plupart des appareils disposent d'une prise PÉRITEL, par laquelle vous pouvez brancher un enregistreur DVD, un magnétoscope, un décodeur ou d'autres appareils équivalents à votre téléviseur LCD. Veuillez noter que les câbles présentés dans les illustrations ne sont pas fournis. Vous pouvez aussi raccorder les appareils avec un câble RCA vidéo à 3 pôles aux prises composantes (Format de couleur YUV - vert/bleu/rouge). Vous pouvez raccorder les appareils aux ports latéraux du téléviseur LCD avec un câble audio RCA, un câble vidéo RCA ou un câble S-Vidéo.



Débranchez complètement l'alimentation électrique de votre téléviseur LCD et des appareils à raccorder avant d'effectuer les raccordements.

Veuillez noter que, en cas d'utilisation d'un décodeur ou d'un lecteur DVD/Vidéo, le câble d'antenne est relié à l'appareil externe et que le signal de l'antenne vers le téléviseur devrait être affiné.

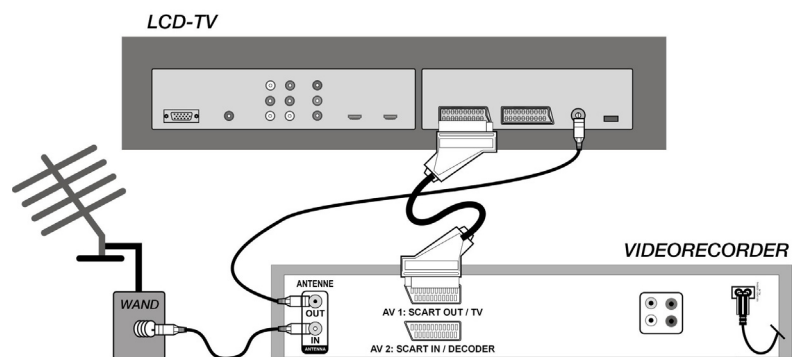

- ▶ Raccordez un câble antenne à la prise Antenne du téléviseur LCD et à la sortie Antenne du magnétoscope.
- ▶ Utilisez un câble antenne supplémentaire pour relier l'entrée Antenne du magnétoscope à la prise antenne murale.

1. Avec un câble Péritel (SCART)

- ▶ Raccordez un lecteur DVD/enregistreur DVD ou Vidéo avec un câble Péritel (SCART) aux ports **SCART-1** ou **SCART-2**.

2. Avec un câble Cinch vidéo à 3 pôles au niveau des prises composantes (format de couleur YUV - vert/bleu/rouge)

- ▶ Si le graveur de DVD dispose de sorties YUV (Y Pb Pr), il est conseillé de le raccorder aux entrées composantes Y-Pb-Pr et L-R du téléviseur LCD à l'aide d'un câble composante (câble Cinch vert/bleu/rouge).
- ▶ Pour la transmission audio, raccordez un câble Cinch rouge/blanc aux entrées AUDIO L-R.

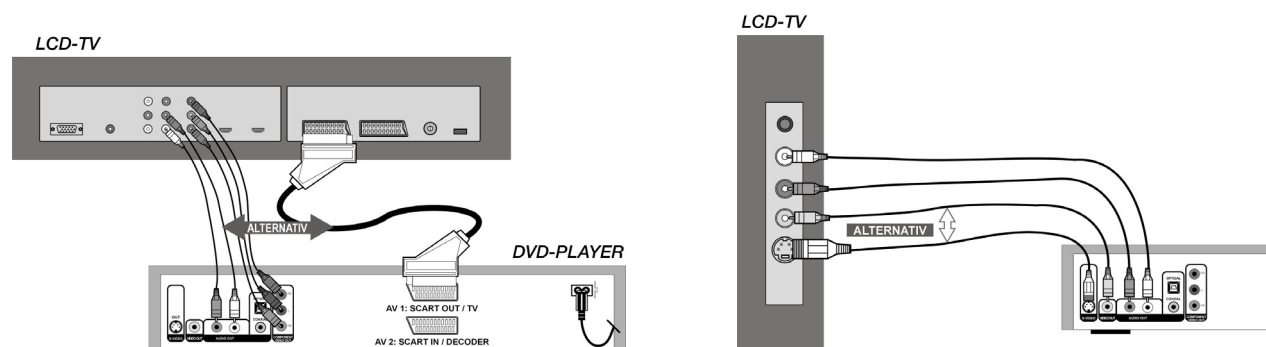

3. Avec un câble audio RCA et un câble vidéo RCA ou un câble S-Video raccordés aux ports latéraux du téléviseur LCD

- ▶ Vous pouvez en alternative utiliser un câble RCA rouge-blanc (pour la restitution du son) et jaune (pour la restitution de l'image).
- ▶ En alternative au câble RCA vidéo jaune, vous pouvez utiliser un câble S-VHS.

Raccordement d'un récepteur (SAT, DVB-T, décodeur, etc.)

Vous avez différentes possibilités de raccorder un appareil devant servir de récepteur pour votre téléviseur LCD (p.ex. récepteur SAT, DVB-T, décodeur, Set-Top-Box).

1. Avec un câble Péritel (SCART)

- ▶ Raccordez un récepteur SAT avec un câble Péritel (SCART) aux ports **SCART-1** ou **SCART-2**.

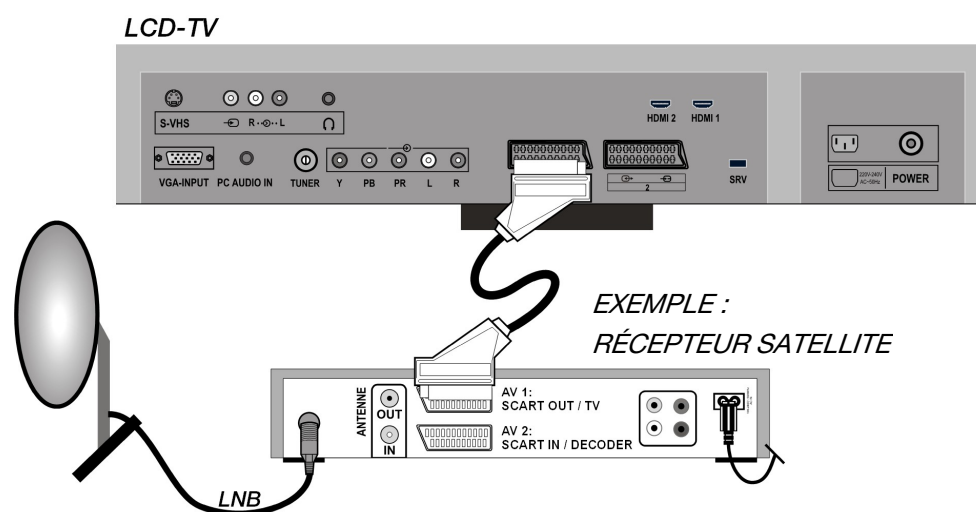

2. Avec un câble Cinch audio et Cinch vidéo ou un câble S-Vidéo

- ▶ Utilisez un câble Cinch audio (rouge-blanc) pour relier les entrées Audio du téléviseur LCD aux sorties Audio de l'appareil externe.
- ▶ Utilisez un câble Cinch vidéo (jaune) pour raccorder l'entrée Vidéo du téléviseur LCD à la sortie Audio de l'appareil externe.
Au lieu du câble Cinch vidéo, vous pouvez aussi raccorder un câble S-Vidéo à l'entrée S-Vidéo du téléviseur LCD et à la sortie S-Vidéo de l'appareil externe. .

3. Avec un câble vidéo RCA à 3 pôles branché aux prises composantes (format de couleur YUV - vert/bleu/rouge)

- ▶ Si le récepteur dispose de sorties YUV (Y Pb Pr), il est recommandé de le raccorder avec un câble composant (câble RCA vert/bleu/rouge) aux entrées composantes **Y-Pb-Pr** et **L-R** du téléviseur LCD.

Raccordement d'un graveur de DVD ou d'un magnétoscope et d'un récepteur SAT

Si vous souhaitez brancher simultanément un graveur de DVD ou un magnétoscope et un récepteur SAT, vous pouvez utiliser le type de branchement suivant :

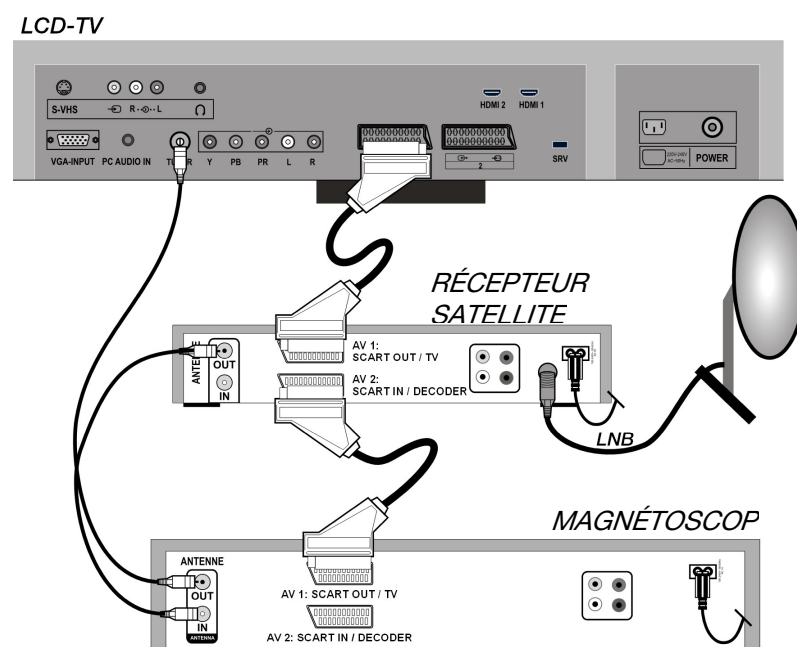

- ▶ Raccordez le récepteur tel que décrit plus haut.
- ▶ Utilisez à présent un câble PÉRITEL pour raccorder le récepteur à la **sortie PÉRITEL** du graveur de DVD et à l'entrée Péritel correspondante du récepteur.
- ▶ Raccordez un câble antenne à la prise Antenne du téléviseur LCD et à la sortie Antenne du graveur.
- ▶ Utilisez un câble antenne supplémentaire pour relier l'entrée Antenne du graveur de DVD à la sortie Antenne du décodeur.
- ▶ Branchez le récepteur SAT au LNB de l'antenne parabolique.

Appareil avec sortie HDMI ou DVI

HDMI (« High Definition Multimedia Interface ») est la seule interface du domaine de l'électronique grand public à transférer simultanément sous forme numérique les données audio et vidéo. Elle traite tous les formats d'image et de son actuellement connus, y compris le HDTV (High Definition Television), et peut également afficher la résolution 1080P sans perte de qualité.

De nombreux appareils de l'électronique grand public, comme par ex. les lecteurs de DVD, sont aujourd'hui équipés de sorties HDMI ou DVI.

Raccordement d'un appareil externe à une sortie HDMI

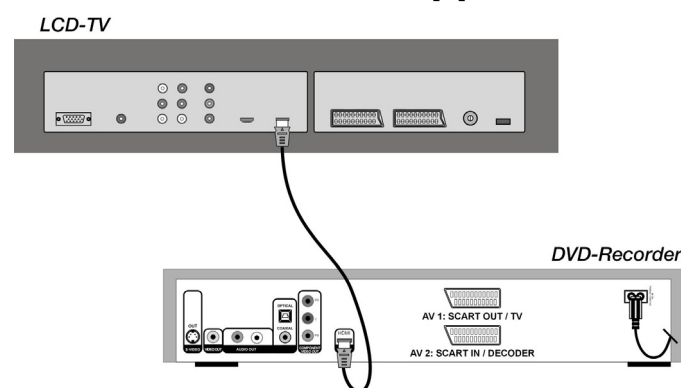

- ▶ Utilisez un câble HDMI (non fourni) pour raccorder l'une des deux entrées HDMI du téléviseur LCD à la sortie HDMI de l'appareil externe.
- ▶ L'appareil HDMI une fois branché, allumez le téléviseur LCD.
- ▶ Allumez ensuite l'appareil de lecture HDMI externe.

Raccordement d'un appareil externe à une sortie DVI

Si l'appareil externe dispose d'une sortie DVI, vous pouvez également le raccorder à l'entrée HDMI (DVI, « Digital Visual Interface », est l'ancêtre de HDMI). Vous avez besoin pour cela d'un adaptateur HDMI-DVI. La sortie DVI ne transférant aucun son, raccordez également un câble audio.

Pour assurer le transfert du son, utilisez

- un câble Cinch (rouge/blanc) pour raccorder une entrée HDMI-1 aux entrées composantes AUDIO L - R.
- s'il y a une entrée HDMI-2, branchez un câble RCA (rouge/blanc) à l'entrée Audio de l'ordinateur.

Raccordement d'un PC

Le téléviseur LCD se branche à votre PC ou votre ordinateur portable comme un écran ou un écran supplémentaire. L'image de votre PC/ordinateur portable est alors transférée sur le téléviseur LCD.

Pour raccorder le téléviseur LCD au PC :

- ▶ Éteignez les deux appareils.
- ▶ Raccordez un câble VGA (câble d'écran, non fourni) à l'entrée VGA du téléviseur LCD et à la sortie carte graphique du PC/de l'ordinateur portable.
- ▶ Serrez bien les vis du câble d'écran avec vos doigts de manière à ce que les fiches soient correctement insérées dans les prises.

Si vous voulez également la diffusion du son, branchez un câble audio à l'entrée Audio de l'ordinateur.

Allumez d'abord le téléviseur LCD.

- ▶ Allumez ensuite le PC/l'ordinateur portable.
- ▶ Appuyez sur la touche **E?** de la télécommande pour activer le mode PC.
L'image du PC apparaît sur le téléviseur LCD. Pour repasser en mode TV, appuyez sur la touche **TV**.

Si vous utilisez le téléviseur LCD comme deuxième écran pour votre PC, vous pouvez être amené à modifier certains réglages d'affichage de votre système d'exploitation. Consultez le mode d'emploi du PC/de l'ordinateur portable pour connaître les consignes à respecter en cas d'utilisation de plusieurs écrans.

Télécommande universelle

Utilisation

Cette télécommande universelle peut remplacer jusqu'à cinq télécommandes et peut faire fonctionner les types d'appareils suivants :

TV	Téléviseur avec télétexte,
VCR	Magnétoscope,
DVD	Lecteur de DVD ou graveur de DVD,
SAT	Récepteur satellite,
AUX	Appareils audio (lecteurs de CD, amplificateurs, par ex.)

Le nom des touches source « **VCR** », « **DVD** », « **SAT** » etc. sert uniquement à apporter davantage de clarté. Vous pouvez bien entendu utiliser les touches avec d'autres types d'appareils, par ex. un décodeur de chaîne payante.

À l'exception de la touche **TV** qui peut commander uniquement un téléviseur.

Programmation de codes d'appareils

Vous devez programmer avec une touche source (**TV**, **VCR**, **DVD**, **SAT**, **AUX**) un code d'appareil à quatre chiffres pour chaque appareil que vous voulez commander avec la télécommande universelle. Le nom des touches sert uniquement de rappel. À l'exception de la touche **TV**, il est possible d'utiliser chacune des touches avec n'importe quel appareil (« Mode Flex »). La touche **TV** peut être utilisée uniquement avec un code **TV**.

Si vous voulez programmer un magnétoscope en tant qu'appareil, insérez au préalable une cassette vidéo.

Saisie d'un code d'appareil en fonction de la liste des codes

Le code correspondant à chacun des appareils figure dans la liste des codes jointe à ce mode d'emploi. Voici comment procéder :

- ▶ Allumez manuellement l'appareil concerné.
- ▶ Appuyez durant env. 3 secondes sur la touche **CODE** jusqu'à ce que le voyant rouge reste allumé en permanence.
- ▶ Appuyez brièvement sur la touche source désirée (**TV**, **VCR**, **DVD**, **SAT**, **AUX**).
- ▶ Saisissez le code à quatre chiffres issu du tableau des codes.

Le voyant rouge s'éteint brièvement pour confirmer la pression de chaque touche.

Si le code saisi est valide, le voyant rouge s'éteint après la saisie du dernier chiffre. Si le code saisi est invalide, le voyant rouge clignote durant trois secondes avant de s'éteindre.

Si l'appareil ne réagit pas comme prévu, recommencez la programmation avec éventuellement un autre code. Essayez tous les codes indiqués pour votre marque. Choisissez le code avec lequel toutes les commandes disponibles sur votre télécommande réagissent correctement !

Si cela ne fonctionne toujours pas, essayez la méthode de recherche décrite dans le chapitre « Recherche automatique ».

Recherche manuelle du code

Pour effectuer une recherche manuelle :

- ▶ Allumez manuellement l'appareil concerné.
- ▶ Appuyez durant env. 3 secondes sur la touche **CODE** jusqu'à ce que le voyant rouge reste allumé en permanence.
- ▶ Appuyez brièvement sur la touche source désirée (**TV**, **VCR**, **DVD**, **SAT**, **AUX**).
- ▶ Appuyez plusieurs fois de suite (jusqu'à 350 fois) sur la touche **⏪**, **P/CH+** ou **P/CH-** jusqu'à ce que l'appareil à commander change de chaîne ou réagisse de façon analogue.

La recherche d'un code commence à partir du nombre à quatre chiffres actuellement enregistré.

- ▶ Appuyez brièvement sur **OK** pour enregistrer le code.

Vu l'énorme quantité de numéros de code existants, jusqu'à 350 codes différents ont été préprogrammés pour chaque type d'appareil. Dans certains cas, il est possible que seules les fonctions principales les plus utiles soient disponibles. La procédure décrite peut ne pas fonctionner pour certains modèles d'appareils spéciaux.

Recherche automatique du code

Si votre appareil ne réagit pas à la télécommande même après avoir essayé tous les codes indiqués pour votre type d'appareil et la marque concernée, essayez la recherche automatique. Cela vous permet également de trouver les codes des marques ne figurant pas dans la liste des codes d'appareils.

Pour programmer les touches source **VCR, DVD, SAT** ou **AUX** avec un autre appareil que celui indiqué, vous devez d'abord programmer un code du type d'appareil souhaité lors de la recherche automatique. Par exemple : vous voulez utiliser la touche **AUX** avec un lecteur de DVD. Commencez par programmer un code de lecteur de DVD quelconque figurant dans la liste de codes, puis suivez les étapes suivantes.

- ▶ Allumez manuellement l'appareil concerné.
- ▶ Appuyez durant env. 3 secondes sur la touche **CODE** jusqu'à ce que le voyant rouge reste allumé en permanence.
- ▶ Appuyez brièvement sur la touche source désirée (**TV, VCR, DVD, SAT, AUX**).
- ▶ Orientez la télécommande vers l'appareil, appuyez une fois et brièvement sur la touche **P/CH+**.
Si l'appareil ne dispose d'aucune fonction de programmation, appuyez à la place sur la touche **P/CH+** .
- ▶ Au bout de 6 secondes, la télécommande démarre la recherche de code et envoie successivement les différents codes, à un rythme d'un par seconde (voir aussi la partie suivante). Le voyant rouge s'allume lors de chaque envoi.
- ▶ Dès que l'appareil réagit à la télécommande, appuyez sur **OK**.
Si vous n'appuyez pas à temps sur **OK**, la touche **P/CH-** vous permet de revenir en arrière afin de trouver le code auquel l'appareil a réagi.
Pour interrompre la recherche, appuyez sur **OK**.

Cycle d'une seconde ou de trois secondes



Pour que la télécommande n'envoie un code que toutes les trois secondes au lieu de chaque seconde, procédez comme suit :

- ▶ Appuyez deux fois sur **P/CH+** (ou ). La télécommande n'enverra désormais un nouveau code que toutes les 3 secondes. Cela vous permet d'avoir plus de temps pour réagir, mais la procédure s'en trouve rallongée.

Recherche de code à partir de la marque

Cette fonction permet de rechercher à partir de la marque. Vous trouverez les différentes marques dans la liste ci-dessous. Procédez de la façon suivante :

- ▶ Allumez manuellement l'appareil concerné.
- ▶ Appuyez durant env. 3 secondes sur la touche **CODE** jusqu'à ce que le voyant rouge reste allumé en permanence.
- ▶ Appuyez brièvement sur la touche source désirée (**TV, VCR, DVD, SAT, AUX**). Saisissez le code à un chiffre en fonction de la liste suivante :

Touche 1	MEDION, Tchibo	Touche 4	Thomson, Brandt, Fergusson
Touche 2	Philips, Radiola, Philco, Erres, Pye	Touche 5	Saba, Nordmende, Telefunken
Touche 3	Sony, Akai, Panasonic, JVC, Sharp, Toshiba, Daewo	Touche 6	Grundig, Blaupunkt
		Touche 0	toutes les marques
- ▶ Appuyez plusieurs fois sur la touche **P/CH+** (ou  pour les magnétoscopes ou **PLAY** ) jusqu'à ce que l'appareil réagisse correctement. Procédez rapidement afin d'éviter le démarrage de la recherche automatique de code.
- ▶ Enregistrez le code en appuyant sur **OK**.

Une fois tous les codes parcourus, le voyant rouge clignote pendant environ 3 secondes.

Identification du code

L'identification du code permet de retrouver des codes déjà saisis qui ont été enregistrés dans la télécommande. Voici comment procéder :

- ▶ Allumez manuellement l'appareil concerné.
- ▶ Appuyez durant env. 3 secondes sur la touche **CODE** jusqu'à ce que le voyant rouge reste allumé en permanence.
- ▶ Appuyez brièvement sur la touche source désirée (**TV, VCR, DVD, SAT, AUX**). Le voyant rouge clignote.
- ▶ Appuyez brièvement sur la touche **CODE**. Le voyant rouge clignote encore une fois.
- ▶ Pour trouver le premier chiffre, appuyez sur les touches numériques de 0 à 9. Si le voyant rouge s'éteint brièvement, cela signifie qu'il s'agit du premier chiffre enregistré.
- ▶ Pour déterminer le deuxième chiffre, appuyez à nouveau sur les touches numériques de 0 à 9. Répétez la procédure pour le troisième chiffre.
- ▶ Le voyant rouge s'éteint dès que la touche correspondant au troisième chiffre a été actionnée.

L'identification du code est maintenant terminée.

Fonctionnement normal

Utiliser un seul appareil

La programmation de votre télécommande pour vos appareils audio et vidéo une fois terminée, la télécommande fonctionne - pour les fonctions principales les plus utiles - comme la télécommande d'origine de l'appareil concerné.

Dirigez votre télécommande vers l'appareil souhaité et appuyez sur la touche source correspondante. Utilisez ensuite les autres touches comme à l'accoutumée. Le voyant rouge s'allume brièvement à chaque fois qu'un signal infrarouge est transmis.

Il est maintenant possible d'activer les fonctions en appuyant sur la touche de fonction désirée de votre télécommande universelle.

Attention :

- Selon le cas, certaines fonctions de votre télécommande d'origine ne sont pas disponibles directement sur la télécommande universelle.
- En particulier pour les nouveaux modèles : il est possible que les fonctions soient affectées à d'autres touches que celles auxquelles on pourrait s'attendre, ou qu'elles ne soient pas du tout disponibles.

Fonction ÉTEINDRE TOUT

Il est possible d'éteindre simultanément tous les appareils préprogrammés. Procédez de la façon suivante :

- ▶ Appuyez une fois brièvement sur la touche  et réappuyez plus longuement immédiatement après (2 secondes minimum). Tous les appareils préprogrammés s'éteignent l'un après l'autre.

Certains appareils peuvent être allumés et éteints à l'aide de la touche . Les appareils éteints de cette façon s'allument après l'exécution de la fonction **ÉTEINDRE TOUT**.

GUIDE - EPG - Programme électronique

La fonction de la touche **GUIDE** (« EPG » = « Electronic Program Guide ») dépend du code qui lui a été assigné :

- Avec les codes TV et satellite (par ex. SAT-TV ou DVB-T), la touche affiche le programme de télévision électronique (EPG).
- Avec les codes DVD, la touche affiche le menu des titres.
- Avec les codes VCR, la touche vous permet d'effectuer une programmation, à condition que votre magnétoscope dispose d'une fonction ShowView.

Dépannage

Les dysfonctionnements peuvent être parfois dus à des problèmes banals, mais également à des composants défectueux. Le guide ci-dessous a pour objectif de vous tirer d'embaras. Si les mesures indiquées ne permettent pas de résoudre le problème, n'hésitez pas à nous contacter !

Aucune image ne s'affiche et il n'y a pas de son.	<ul style="list-style-type: none"> • Vérifiez si le câble électrique est correctement relié à la prise de courant et à l'appareil. • Vérifiez si la réception du signal est réglée sur TV. • Contrôlez si l'interrupteur principal situé au dos de l'appareil est bien allumé.
Aucune image n'apparaît. Aucune image ne parvient de la source AV.	<ul style="list-style-type: none"> • Vérifiez si le contraste et la luminosité sont bien réglés. • Vérifiez si tous les appareils externes sont correctement branchés. • Vérifiez si la bonne source AV est sélectionnée. • Une source d'entrée que vous souhaitez sélectionner avec AV doit être marquée dans le menu SOURCE.
Il n'y a pas de son.	<ul style="list-style-type: none"> • Assurez-vous que le volume n'est pas réglé sur le minimum. • Vérifiez que l'option Sourdine n'est pas activée.
Il n'y a pas d'image ou pas de son. Mais des bruits sont audibles.	<ul style="list-style-type: none"> • La réception est peut-être mauvaise. Contrôlez si l'antenne est branchée.
L'image n'est pas nette.	<ul style="list-style-type: none"> • La réception est peut-être mauvaise. • Contrôlez si l'antenne est branchée.
L'image est trop claire ou trop sombre.	<ul style="list-style-type: none"> • Vérifiez les réglages du contraste et de la luminosité.
L'image n'est pas nette.	<ul style="list-style-type: none"> • La réception est peut-être mauvaise. • Contrôlez si l'antenne est branchée. • Vérifiez les réglages de la précision et de la réduction du bruit dans le menu Image.
Une image double ou triple est affichée.	<ul style="list-style-type: none"> • Contrôlez si l'antenne est correctement orientée. • Il se peut que des ondes se réfléchissent sur des montagnes ou des bâtiments.
L'image est parsemée de points.	<ul style="list-style-type: none"> • L'appareil subit peut-être l'interférence de voitures, trains, lignes électriques, lampes néon, etc. • Il y a peut-être des interférences entre le câble antenne et le câble électrique. Éloignez les câbles l'un de l'autre.
Des bandes apparaissent sur l'écran ou les couleurs perdent de leur intensité.	<ul style="list-style-type: none"> • Un autre appareil émet-il une interférence ? • Les antennes de transmission de stations radio ou les antennes de radioamateurs et de téléphones portables peuvent également causer des interférences. • Utilisez l'appareil le plus loin possible de l'appareil susceptible de générer les interférences.
Les boutons de commande de l'appareil ne fonctionnent pas.	<ul style="list-style-type: none"> • La sécurité enfant est peut-être activée.

<p>La télécommande ne fonctionne pas.</p>	<ul style="list-style-type: none"> • Vérifiez si les piles de la télécommande sont chargées et correctement insérées. • Assurez-vous que la fenêtre du capteur n'est pas exposée à un fort rayonnement lumineux. • Éteignez puis rallumez l'appareil à l'aide de l'interrupteur principal situé au dos de l'appareil. • Appuyez sur la touche TV de la télécommande afin de vérifier si la fonction TV est activée. • Vérifiez si un autre code a été assigné à la touche TV. •
<p>Plusieurs codes d'appareil sont indiqués sous le nom de la marque de mon appareil.</p>	<p>Comment trouver le bon code d'appareil ?</p> <ul style="list-style-type: none"> • Pour déterminer le code correspondant à votre appareil, essayez successivement chacun des codes jusqu'à ce que la plupart des fonctions de l'appareil fonctionnent correctement.
<p>Les appareils externes ne réagissent qu'à certaines commandes de la télécommande.</p>	<ul style="list-style-type: none"> • Essayez d'autres codes jusqu'à ce que les appareils réagissent correctement aux commandes. • Si la saisie manuelle des codes et la recherche automatique des codes ne sont pas satisfaisantes, il se peut dans certains cas que l'appareil ne soit pas compatible avec la télécommande universelle.

Besoin d'aide supplémentaire ?

Si les solutions proposées dans la section précédente n'ont pas résolu votre problème, veuillez nous contacter. Nous vous prions de bien vouloir nous fournir les informations suivantes :

- Quels sont les appareils externes branchés ?
- Quels messages apparaissent sur l'écran ?
- Dans quel contexte le problème est-il survenu ?
- Si vous avez raccordé un PC à l'appareil :
 - Quelle est la configuration de votre ordinateur ?
 - Quels logiciels utilisez-vous lorsque le problème est survenu ?
- Quelles manoeuvres avez-vous déjà entreprises pour résoudre le problème ?
- Si vous possédez déjà un numéro de client, veuillez nous le communiquer.

Pixels défectueux des téléviseurs LCD

Malgré la méthode de fabrication ultra moderne employée, le niveau technique hautement complexe peut dans de rares cas générer un ou plusieurs points lumineux.

Avec les matrices actives TFT d'une résolution de **1920 x 1080 pixels** se composant chacun de trois sous-pixels (rouge, vert, bleu), on obtient un total **d'environ 6,2 millions** d'éléments d'excitation utilisés. Compte tenu de ce très grand nombre de transistors et de l'extrême complexité des processus de fabrication qui y sont associés, il peut survenir par endroits des pertes ou un mauvais adressage de pixels ou de sous-pixels individuels.

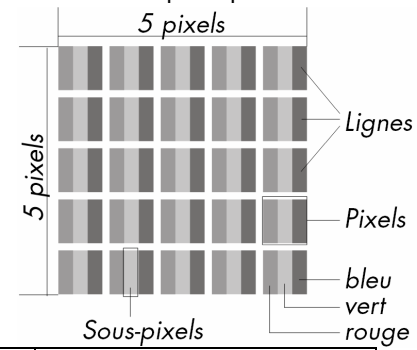

Description		Nombre accepté
Sous-pixel clair	1 sous-pixel	5 maxi.
	Deux contigus (horizontal/vertical)	0
Écart	Écart minimal entre les sous-pixels clairs et foncés	10 mm mini.
Sous-pixel foncé	Unique	9 maxi.
	Deux contigus	3 maxi.
Écart	Écart minimal entre les sous-pixels clairs et foncés	10 mm mini.
Nombre total de sous-pixels clairs et foncés		11 maxi.

Le tableau indique le nombre maximal de pixels défectueux pouvant apparaître sur l'écran sans que la garantie ne s'applique. La garantie peut éventuellement s'appliquer en cas de dépassement du nombre de l'une des catégories ci-dessus.

Nettoyage

Le respect des consignes suivantes vous permettra de prolonger la durée de vie de votre téléviseur LCD :

Avant de nettoyer l'appareil, débranchez toujours la fiche secteur et tous les câbles de raccordement.

N'utilisez pas de solvant, de produit d'entretien corrosif ou se présentant sous forme gazeuse.

Nettoyez l'écran à l'aide d'un chiffon doux non-pelucheux.

Veillez à ne pas laisser de gouttes d'eau sur le téléviseur LCD. L'eau peut provoquer une altération permanente des couleurs.

N'exposez l'écran ni à une lumière solaire trop forte, ni à un rayonnement ultraviolet.

Conservez précieusement le matériel d'emballage et utilisez-le exclusivement pour transporter le téléviseur LCD.

 **ATTENTION !**

L'intérieur du boîtier de l'écran ne comporte aucune pièce nécessitant un entretien ou un nettoyage.

Recyclage

Emballage

Votre appareil se trouve dans un emballage servant à le protéger au cours du transport. Les emballages sont constitués de matériaux pouvant être éliminés écologiquement et déposés dans un point de collecte adapté.

Appareil

Une fois arrivé en fin de vie, ne jetez en aucun cas l'appareil dans une poubelle classique. Informez-vous des possibilités de recyclage écologique.

Piles

Les piles usagées ne sont pas des déchets domestiques ! Elles doivent être déposées dans un lieu de collecte des piles usagées.

Données techniques

Tension nominale :	230 V ~ 50 Hz
Taille de l'écran :	47" (119 cm) TFT ; écran 16:9
Puissance absorbée :	360 Watts
Consommation en mode Veille :	env. 1 W
Système TV :	PAL, SECAM, B/G, D/K, I, L/L'
Canaux :	VHF (bande I/III) UHF (BANDE U) HYPERBANDE TV CÂBLÉE (S1-S20)/(S21-S41)
Audio :	SRS TruSurround Sound
Emplacements de programmes :	100
Entrée antenne :	75 Ohms
Raccordements latéraux :	S-Video (Mini DIN), Entrée Audio rouge/blanc, Entrée Vidéo jaune, Sortie casque
Raccordements à l'arrière de l'appareil :	Entrée VGA (15 Pin D-Sub), Sortie Subwoofer, Entrées audio PC, Sorties Audio-Line, Entrées audio composantes, Entrées vidéo composantes, Entrées HDMI, Péritel (SCART 1 et SCART 2)
Dimensions l x H x P :	1145 x 820 x 330 mm
Poids :	env. 41 kg



Copyright © 2008

Tous droits réservés.

Ce manuel est protégé par la législation relative au droit d'auteur. Tous droits réservés. Sans l'autorisation écrite du fabricant, la reproduction est interdite sous toutes ses formes (mécanique, électronique, etc.).

La société MEDION® est titulaire du copyright.

Sous réserve de modifications techniques et visuelles ou d'erreurs d'impression.

Montage mural

Vous pouvez fixer le téléviseur LCD au mur.

Accessoires

Les accessoires suivants sont fournis :

2 rails en acier, 4 vis, 4 suspensions en plastique, 1 gabarit de perçage

1 instruction de montage illustrée (applicable à plusieurs types d'appareils).

Vous avez besoin, en plus, de 8 chevilles et vis pour votre mur (disponibles dans les commerces spécialisés).

Consignes de sécurité pour le montage mural

Lors du montage mural, respectez impérativement les consignes de sécurité suivantes :

- Le téléviseur LCD doit être fixé uniquement à des murs verticaux.
- Avant le montage, vérifiez que le mur résiste à trois fois le poids de l'appareil (16 kg). En cas de doute, demandez conseil à un artisan qualifié.
- Avant le montage, éteignez le téléviseur LCD. Le câble électrique et le câble antenne doivent être débranchés.
- Le montage nécessite au moins deux personnes.
- Les outils nécessaires au montage sont une perceuse et un tournevis cruciforme.



ATTENTION !

Lors du choix des chevilles et vis, veillez à ce qu'elles soient adaptées à votre mur.

Montage des dispositifs de suspension sur l'appareil

- ▶ Insérez les vis M4 x 10 fournies dans les suspensions en plastique. Le côté des suspensions en plastique dont le diamètre est le plus petit est orienté vers l'extérieur.

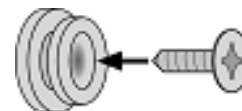

- ▶ Serrez les vis avec les suspensions en plastique dans les trous de vis prévus à cet effet au dos de l'appareil. (voir les instructions de montage illustrées, image 5A)

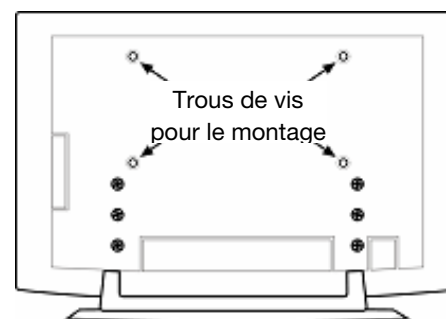

Retrait du pied

Le pied de l'appareil est fixé au dos à l'aide de six vis.

- ▶ Dévissez les six vis à l'aide d'un tournevis cruciforme.
- ▶ Soulevez l'appareil vers le haut.
(voir les instructions de montage illustrées, image 6A)

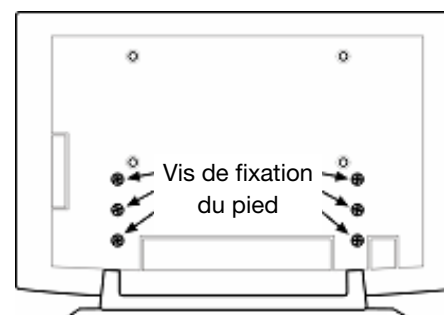

Fixation des rails en acier sur le mur

- ▶ Choisissez un endroit du mur permettant au téléviseur d'être suffisamment éloigné des autres objets (voir le chapitre Lieu d'installation).
Veillez à ce que les supports au dos de l'appareil se logent dans la fine extrémité des trous de suspension au niveau des rails en acier.
- ▶ À l'aide du gabarit de perçage fourni, marquez les huit trous de perçage sur le mur.
- ▶ Percez dans le mur les huit trous pour les chevilles. (voir les instructions de montage illustrées, image 1)
- ▶ Insérez les chevilles. (voir les instructions de montage illustrées, image 2)



ATTENTION !

Les chevilles doivent tenir bien fermement ! Ne suspendez pas l'appareil tant que les chevilles ne sont pas insérées intégralement dans le mur.

- ▶ Fixez les deux rails en acier avec respectivement vis Le côté fin des trous de suspension doit être orienté vers le bas. (voir les instructions de montage illustrées, images 3 et 4)
- ▶ Vous pouvez maintenant accrocher le téléviseur LCD dans les rails en acier. (voir les instructions de montage illustrées, images 8 et 9)

Index des mots-clé

Affichage d'informations	17	Nettoyage.....	48
Alimentation	10	Normes/compatibilité électromagnétique.....	11
Alimentation électrique		Piles.....	11, 12, 48
raccorder.....	13	Pixels défectueux	47
Antenne	12	Première mise en marche	16
Appareil avec HDMI.....	39	Problème	45
Caméscope	35	Programme automatique	16
Casque	25, 35	Programme électronique.....	44
Code d'appareil		Raccorder un PC.....	39
liste de codes	41	Récepteur.....	37
Codes d'appareil		Récepteur satellite	38
programmer des codes d'appareils	41	Recherche automatique de programmes APS	16
Codes d'appareils	41	Recherche de code	43
Connectique	28, 32	Recherche du code	41
Consignes de sécurité.....	9, 50	Recyclage.....	48
Dépannage	45	Réglages de base	22
Données techniques.....	49	Réglages de l'image.....	16
Double affichage.....	18, 19	Réglages du son	16
Égaliseur.....	25, 35	Réparation.....	10
Fonction	20	Sécurité de fonctionnement.....	9
Fonction ÉTEINDRE TOUT.....	44	Sélection d'un programme	16
Fonction PAT	20	SOURCE	30
Identification du code.....	43	Télécommande	41
Image dans l'image.....	18, 19	Télétexte.....	20
Installation.....	27	doubler la taille de la page.....	21
Lieu d'installation.....	9	recherche cachée	21
Liste des Programmes.....	29	sous-pages	20
Magnétoscope	28, 38	texte caché	21
Menu Fonction	26	touche de sélection de programme	20
Menu IMAGE	23	touches de couleur	20
Menu SON	24	touches numériques	20
Mode PC.....	31	Touche AV/SOURCE.....	17
Mode zoom.....	17	Touche WIDE.....	17
Montage mural	50	Utilisation	14
Naviguer dans le menu.....	22	Utiliser un seul appareil.....	44

Inhalt

Geräteübersicht	3
Fernbedienung	3
Gerätevorderseite	4
Bedienelemente an der rechten Seite	4
Hinweis zum Aufstellservice	8
Hinweise zu dieser Anleitung	8
Bestimmungsgemäßer Gebrauch	8
HD ready 1080p	8
Lieferumfang.....	8
Sicherheitshinweise	9
Betriebssicherheit.....	9
Aufstellort	9
Reparatur	10
Vorgesehene Umgebung.....	10
Stromversorgung	10
Normen/Elektromagnetische Verträglichkeit	11
Umgang mit Batterien	11
Inbetriebnahme	12
Auspacken	12
Batterien in die Fernbedienung einlegen	12
Antenne anschließen.....	12
Stromversorgung anschließen	12
Bedienung	13
Übersicht über die Gerätevorderseite und die Fernbedienung	13
Gerätevorderseite.....	13
Fernbedienung	13
LCD-TV ein- und ausschalten	14
Nach dem ersten Einschalten	14
Automatische Programmsuche APS	15
Programmauswahl	15
Toneinstellungen	15
Bildeinstellungen	15
Einstellung des Zoom-Modus mit der WIDE-Taste 	16
Weitere Bildeinstellungen.....	16
Infos anzeigen lassen	16
Externes Gerät wählen	16
„Bild in Bild“ (PIP-) und „Bild an Bild“ (PAP-) Funktion	17
Quellen für PIP und PAP	17
Die PIP-Funktion aktivieren.....	17
Die PAP-Funktion aktivieren.....	18
Videotext	19
Die Bedienung des Videotexts	19
„Bild und Text“ (PAT-) Funktion	19

Videotextseiten auswählen	19
Nützliche Videotext-Eigenschaften	20
Grundeinstellungen im OSD-Menü	21
Im Menü navigieren	21
Menü BILD	22
Menü TON	23
Untermenü EQUALIZER	24
Untermenü KOPFHÖRER	24
Menü FUNKTION	25
Menü PROGRAMMIERUNG	26
Videorekorder manuell speichern	27
Menü PROGRAMM	28
Menü QUELLE	29
Menü im PC-Modus	30
Menü PC LAGE	30
Anschlüsse und Anschlussbeispiele	31
Anschlüsse auf der Rückseite des Gerätes.....	31
Anschlüsse an der linken Seite	33
Kopfhörer anschließen.....	34
Camcorder anschließen	34
DVD-Player, DVD- oder Videorecorder anschließen	34
Receiver (SAT, DVB-T, Decoder etc.) anschließen.....	36
DVD- oder Videorecorder und SAT-Receiver anschließen	37
Gerät mit HDMI- oder DVI-Ausgang	37
Externes Gerät mit HDMI-Ausgang anschließen.....	37
Externes Gerät mit DVI-Ausgang anschließen	38
PC anschließen.....	38
Universalfernbedienung	39
Anwendung	39
Gerätecodes programmieren	39
Gerätecode nach Code-Liste eingeben	39
Manueller Code-Suchlauf.....	39
Automatischer Code-Suchlauf	40
1-Sekunden- oder 3-Sekundentakt	40
Codesuche nach Handelsname	40
Code-Identifizierung	41
Normaler Betrieb	41
Einzelgeräte bedienen	41
ALLES-AUS-Funktion.....	41
GUIDE - EPG – Elektronisches Programm.....	41
Problembeseitigung	42
Benötigen Sie weitere Unterstützung?	43
Pixelfehler bei LCD-TVs.....	44
Reinigung	45
Entsorgung.....	45

Verpackung.....	45
Gerät.....	45
Batterien.....	45
Technische Daten	46
Wandmontage.....	47
Zubehör	47
Sicherheitshinweise für die Wandmontage	47
Aufhängevorrichtungen am Gerät montieren.....	47
Fuß abnehmen	48
Stahlschienen an der Wand befestigen	48
Stichwortverzeichnis	49

Français

Deutsch

Italiano

Hinweis zum Aufstellservice

Der in dieser Aktion beworbene kostenlose Aufstellservice ist bis einschließlich zum 29.02.2008 gültig. Bis zu diesem Tag muss das Gerät an den Kunden ausgeliefert worden sein. Nach diesem Zeitpunkt entfällt der Anspruch des Kunden auf den kostenlosen Aufstellservice. Das Gerät kann dann nur noch kostenpflichtig ausgeliefert werden.

Hinweise zu dieser Anleitung

Lesen Sie unbedingt diese Anleitung aufmerksam durch und befolgen Sie alle aufgeführten Hinweise. So gewährleisten Sie einen zuverlässigen Betrieb und eine lange Lebenserwartung Ihres LCD-TVs. Halten Sie diese Anleitung stets griffbereit in der Nähe Ihres LCD-TVs. Bewahren Sie die Bedienungsanleitung gut auf, um sie bei einer Veräußerung des LCD-TVs dem neuen Besitzer weitergeben zu können.

Bestimmungsgemäßer Gebrauch

Dieses Gerät dient zum Empfang und zur Wiedergabe von Fernsehprogrammen. Die unterschiedlichen Anschlussmöglichkeiten ermöglichen eine zusätzliche Erweiterung der Empfangs- und Wiedergabequellen (Receiver, DVD-Player, DVD-Recorder, Videorecorder, PC etc.).

Dieses Gerät ist nur für den Gebrauch in trockenen Innenräumen geeignet.

Dieses Gerät ist nicht als Datenmonitor für Büroarbeitsplätze geeignet.

Dieses Gerät ist für den Privatgebrauch gedacht und nicht für industrielle oder kommerzielle Nutzung vorgesehen. Die Nutzung unter extremen Umgebungsbedingungen kann die Beschädigung Ihres Gerätes zur Folge haben.

HD ready 1080p

Ihr LCD-TV ist mit dem Merkmal „HD ready 1080p“ ausgestattet. Die physikalische Auflösung beträgt mindestens 1920x1080 und es können Signale bis 1080p wiedergegeben werden.

Lieferumfang

Bitte überprüfen Sie die Vollständigkeit der Lieferung und benachrichtigen Sie uns innerhalb von 14 Tagen nach dem Kauf, falls die Lieferung nicht komplett ist.

Mit dem von Ihnen erworbenen Produkt haben Sie erhalten:

- LCD-TV
- Netzanschlusskabel
- Fernbedienung inkl. 2 Batterien Typ R03 (AAA) 1,5V
- Wandmontageset (siehe Seite 47).
- Bedienungsanleitung
- Garantiekarte



ACHTUNG!

Lassen Sie kleine Kinder nicht mit Folie spielen. Es besteht Erstickungsgefahr!

Sicherheitshinweise



Français

Betriebssicherheit

- Lassen Sie Kinder nicht unbeaufsichtigt an elektrischen Geräten spielen. Kinder können mögliche Gefahren nicht immer richtig erkennen.
- Halten Sie das Verpackungsmaterial, wie z.B. Folien von Kindern fern. Bei Missbrauch könnte Erstickungsgefahr bestehen.
- Öffnen Sie niemals das Gehäuse des LCD-TVs (elektrischer Schlag, Kurzschluss- und Brandgefahr)!
- Führen Sie keine Gegenstände durch die Schlitze und Öffnungen ins Innere des LCD-TVs (elektrischer Schlag, Kurzschluss und Brandgefahr)!
- Schlitze und Öffnungen des LCD-TVs dienen der Belüftung. Decken Sie diese Öffnungen nicht ab (Überhitzung, Brandgefahr)!
- Üben Sie keinen Druck auf das Display aus. Es besteht die Gefahr, dass der Bildschirm bricht.
- Die Fernbedienung besitzt eine Infrarot-Diode der Klasse 1. Betrachten Sie die LED nicht mit optischen Geräten.
- Achtung! Bei gebrochenem Display besteht Verletzungsgefahr. Packen Sie mit Schutzhandschuhen die geborstenen Teile ein und senden Sie diese zur fachgerechten Entsorgung an Ihr Service Center. Waschen Sie anschließend Ihre Hände mit Seife, da nicht auszuschließen ist, dass Chemikalien austreten können.
- Berühren Sie nicht das Display mit den Fingern oder mit kantigen Gegenständen, um Beschädigungen zu vermeiden.
- Wenden Sie sich an den Kundendienst, wenn:
 - das Netzkabel angeschmort oder beschädigt ist
 - Flüssigkeit in das Gerät eingedrungen ist
 - das Gerät nicht ordnungsgemäß funktioniert
 - das Gerät gestürzt, oder das Gehäuse beschädigt ist

Deutsch

Italiano

Aufstellort

- Neue Geräte können in den ersten Betriebsstunden einen typischen, unvermeidlichen aber völlig ungefährlichen Geruch abgeben, der im Laufe der Zeit immer mehr abnimmt. Um der Geruchsbildung entgegenzuwirken, empfehlen wir Ihnen, den Raum regelmäßig zu lüften. Wir haben bei der Entwicklung dieses Produktes Sorge dafür getragen, dass geltende Grenzwerte deutlich unterschritten werden.
- Halten Sie Ihren LCD-TV und alle angeschlossenen Geräte von Feuchtigkeit fern und vermeiden Sie Staub, Hitze und direkte Sonneneinstrahlung. Das Nichtbeachten dieser Hinweise kann zu Störungen oder zur Beschädigung des LCD-TVs führen.
- Betreiben Sie Ihr Gerät nicht im Freien, da äußere Einflüsse wie Regen, Schnee etc. das Gerät beschädigen könnten.
- Das Gerät darf nicht Tropf- oder Spritzwasser ausgesetzt werden. Stellen Sie keine mit Flüssigkeit gefüllten Gefäße (Vasen oder ähnliches) auf das Gerät. Das Gefäß kann umkippen und die Flüssigkeit kann die elektrische Sicherheit beeinträchtigen.
- Stellen Sie keine offenen Brandquellen (Kerzen oder ähnliches) auf das Gerät.
- Achten Sie auf genügend große Abstände in der Schrankwand. Halten Sie einen Mindestabstand von 10 cm rund um das Gerät zur ausreichenden Belüftung ein.
- Betreiben Sie alle Komponenten auf einer stabilen, ebenen und vibrationsfreien Unterlage, um Stürze des LCD-TVs zu vermeiden.
- Vermeiden Sie Blendwirkungen, Spiegelungen und zu starke Hell-Dunkel-Kontraste, um Ihre Augen zu schonen.
- Der optimale Betrachtungsabstand beträgt 5 Mal die Bildschirmdiagonale.

Reparatur

- Überlassen Sie die Reparatur Ihres LCD-TVs ausschließlich qualifiziertem Fachpersonal.
- Im Falle einer notwendigen Reparatur wenden Sie sich bitte ausschließlich an unsere autorisierten Servicepartner.

Vorgesehene Umgebung

- Das Gerät kann bei einer Umgebungstemperatur von +5° C bis +35° C und bei einer relativen Luftfeuchtigkeit von 20% - 85% (nicht kondensierend) betrieben werden.
- Im ausgeschalteten Zustand kann das LCD-TV bei -20° C bis +60° C gelagert werden.
- Wahren Sie mindestens einen Meter Abstand von hochfrequenten und magnetischen Störquellen (Fernsehgerät, Lautsprecherboxen, Mobiltelefon usw.), um Funktionsstörungen zu vermeiden.
- Warten Sie nach einem Transport des LCD-TVs solange mit der Inbetriebnahme, bis das Gerät die Umgebungstemperatur angenommen hat.
- Bei großen Temperatur- oder Feuchtigkeitsschwankungen kann es durch Kondensation zur Feuchtigkeitsbildung innerhalb des LCD-TVs kommen, die einen elektrischen Kurzschluss verursachen kann.
- Ziehen Sie während eines Unwetters oder wenn das Gerät für längere Zeit nicht benutzt wird den Stecker aus der Steckdose und das Antennenkabel aus der Antennenbuchse.

Stromversorgung



Bitte beachten Sie: Auch bei ausgeschaltetem Netzschalter sind Teile des Gerätes unter Spannung. Um die Stromversorgung zu Ihrem LCD-TV zu unterbrechen oder das Gerät gänzlich von Spannung frei zuschalten, trennen Sie das Gerät vollständig vom Netz.

- Betreiben Sie das LCD-TV nur an geerdeten Steckdosen mit 230 V~ 50 Hz. Wenn Sie sich der Stromversorgung am Aufstellort nicht sicher sind, fragen Sie bei Ihrem Energieversorger nach.
- Wir empfehlen zur zusätzlichen Sicherheit die Verwendung eines Überspannungsschutzes, um Ihren LCD-TV vor Beschädigung durch Spannungsspitzen oder Blitzschlag aus dem Stromnetz zu schützen.
- Um die Stromversorgung zu Ihrem Bildschirm zu unterbrechen, ziehen Sie den Netzstecker aus der Steckdose.
- Die Steckdose muss sich in der Nähe des LCD-TVs befinden und leicht erreichbar sein.
- Sollten Sie ein Verlängerungskabel einsetzen, achten Sie darauf, dass dieses den VDE-Anforderungen entspricht. Fragen Sie ggf. Ihren Elektroinstallateur.
- Verlegen Sie die Kabel so, dass niemand darauf treten oder darüber stolpern kann.
- Stellen Sie keine Gegenstände auf die Kabel, da diese sonst beschädigt werden könnten.

Normen/Elektromagnetische Verträglichkeit

Das LCD-TV erfüllt die Anforderungen der elektromagnetischen Kompatibilität und elektrischen Sicherheit der folgenden Bestimmungen:

EN 55013	Grenzwerte und Messverfahren für die Funkstöreeigenschaften von Rundfunkempfängern und verwandten Geräten der Unterhaltungselektronik
EN 55020	Störfestigkeit von Rundfunkempfängern und angeschlossenen Geräten der Unterhaltungselektronik
EN 60065	Audio-, Video- und ähnliche elektronische Geräte, Sicherheitsanforderungen
EN 61000-3-2	Elektromagnetische Verträglichkeit (EMV); Teil 3: Grenzwerte; Abschnitt 2: Grenzwerte für Oberschwingungsströme (Geräte-Eingangsstrom < 16A je Leiter)
EN 61000-3-3	Elektromagnetische Verträglichkeit (EMV); Teil 3: Grenzwerte; Abschnitt 3: Grenzwerte für Spannungsschwankungen und Flicker in Niederspannungsnetzen für Geräte mit einem Eingangsstrom < 16A je Leiter

Umgang mit Batterien

Batterien können brennbare Stoffe enthalten. Bei unsachgemäßer Behandlung können Batterien auslaufen, sich stark erhitzen, entzünden oder gar explodieren, was Schäden für Ihr Gerät und Ihre Gesundheit zur Folge haben könnte.

Bitte befolgen Sie unbedingt folgende Hinweise:

- Halten Sie Kinder von Batterien fern.
Sollten Batterien verschluckt worden sein, melden Sie dies bitte sofort Ihrem Arzt.
- Laden Sie niemals Batterien (es sei denn, dies ist ausdrücklich angegeben).
- Entladen Sie die Batterien niemals durch hohe Leistungsabgabe.
- Schließen Sie die Batterien niemals kurz.
- Setzen Sie Batterien niemals übermäßiger Wärme wie durch Sonnenschein, Feuer oder dergleichen aus!
- Zerlegen oder verformen Sie die Batterien nicht.
Ihre Hände oder Finger könnten verletzt werden oder Batterieflüssigkeit könnte in Ihre Augen oder auf Ihre Haut gelangen. Sollte dies passieren, spülen Sie die entsprechenden Stellen mit einer großen Menge klaren Wassers und informieren Sie umgehend Ihren Arzt.
- Vermeiden Sie starke Stöße und Erschütterungen.
- Vertauschen Sie niemals die Polarität.
- Achten Sie darauf, dass die Pole Plus (+) und Minus (-) korrekt eingesetzt sind, um Kurzschlüsse zu vermeiden.
- Vermischen Sie keine neuen und alten Batterien oder Batterien unterschiedlichen Typs.
Dies könnte bei Ihrem Gerät zu Fehlfunktionen führen. Darüber hinaus würde sich die schwächere Batterie zu stark entladen.
- Entfernen Sie verbrauchte Batterien sofort aus dem Gerät.
- Entfernen Sie die Batterien aus Ihrem Gerät, wenn dieses über einen längeren Zeitraum nicht benutzt wird.
- Ersetzen Sie alle verbrauchten Batterien in einem Gerät gleichzeitig mit neuen Batterien des gleichen Typs.
- Isolieren Sie die Kontakte der Batterien mit einem Klebestreifen, wenn Sie Batterien lagern oder entsorgen wollen.

Inbetriebnahme



Lesen Sie vor der Inbetriebnahme bitte unbedingt das Kapitel "Sicherheitshinweise" auf Seite 9.

Auspacken

- ▶ Wählen Sie vor dem Auspacken einen geeigneten Platz zum Aufstellen oder Aufhängen (siehe auch Kapitel Wandmontage).
- ▶ Lassen Sie sich beim Auspacken des Gerätes von jemand helfen.
- ▶ Öffnen Sie den Karton sehr vorsichtig, um eine mögliche Beschädigung des Gerätes zu verhindern. Dies kann passieren, wenn zum Öffnen ein Messer mit einer langen Klinge verwendet wird.
- ▶ Tragen Sie das Gerät nicht allein, um ein Fallenlassen des Gerätes und damit gesundheitliche Schäden und/oder Beschädigungen am Gerät zu verhindern.
- ▶ In der Verpackung befinden sich verschiedene Kleinteile (Batterien, Schrauben u. a.). Halten Sie diese von Kindern fern, es besteht Verschluckgefahr.
- ▶ Bewahren Sie das Verpackungsmaterial bitte gut auf und benutzen Sie ausschließlich dieses, um den Fernseher zu transportieren.

Batterien in die Fernbedienung einlegen

- ▶ Entfernen Sie die Batteriefachabdeckung auf der Rückseite der Fernbedienung.
- ▶ Legen Sie zwei Batterien vom Typ R03 / AAA/ 1,5V in das Batteriefach der Fernbedienung ein. Beachten Sie dabei die Polung der Batterien (im Batteriefachboden markiert).
- ▶ Schließen Sie das Batteriefach.



Nehmen Sie die Batterien aus der Fernbedienung heraus, wenn das Gerät längere Zeit nicht benutzt wird. Die Fernbedienung könnte durch auslaufende Batterien beschädigt werden.

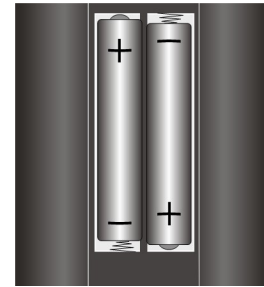

Antenne anschließen

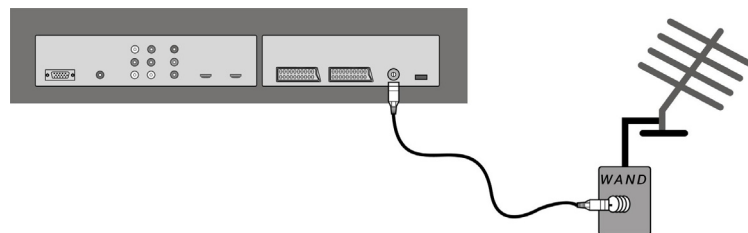

- ▶ Zum Anschluss an die Hausantenne oder Kabelanlage verbinden Sie die Antennensteckdose und das LCD-TV mit dem doppelt abgeschirmten Antennenkabel.

Stromversorgung anschließen



Geben Sie Ihrem Gerät nach dem Auspacken genug Zeit, sich der Raumtemperatur der Umgebung anzupassen, bevor Sie es mit dem Stromnetz verbinden.

- ▶ Verbinden Sie den Netzstecker mit einer gut erreichbaren Netzsteckdose 230 V ~ 50 Hz.
- ▶ Wenn Sie alle Anschlüsse vorgenommen haben, drücken Sie den Netzschalter  an der rechten Seite des Gerätes.

Bedienung

Zur Bedienung Ihres LCD-TVs können Sie die Fernbedienung oder die Nahbedienungsstasten am Gerät verwenden.

Über die Nahbedienungsstasten können Sie:

-  Netzschalter, das Gerät ein- und ausschalten.
- TV/AV** ein externes Gerät wählen (vgl. Seite 16).
- MENU** das Bildschirm-Menü aufrufen, um Einstellungen an Ihrem Gerät vorzunehmen.
- + P/CH -** ein Programm auswählen oder im Menü navigieren.
- +  -** die Lautstärke einstellen oder im Menü navigieren.



Übersicht über die Gerätevorderseite und die Fernbedienung















Die Übersicht über das Gerät und die Fernbedienung finden Sie auf der Ausklappseite vorne.

Gerätevorderseite



1. TFT-Bildschirm
2. Lautsprecher
3. Betriebsanzeige mit integriertem Infrarot-Sensor
Betriebsanzeige leuchtet blau auf, wenn sich das Gerät im Standby-Modus befindet.
Erlischt, wenn das Gerät eingeschaltet ist.
Infrarot-Sensor: Empfangsfeld für die Infrarot-signale der Fernbedienung.

Fernbedienung

1.		STANDBY, d. h. LCD-TV vorübergehend ausschalten
2.	TV	Bedienen eines TV-Gerätes,
3.	VCR	Bedienen eines Videorecorders
4.	DVD	Bedienen eines DVD-Rekorders, DVD-Players
5.	SAT	Bedienen eines Satellitenempfängers
6.	AUX	Bedienen eines Audiogerätes
7.	INFO	Zum Anzeigen von Informationen, wie aktuelle Programmnummer und Bildformat.
8.		Richtungstasten,
9.	SELECT OK	Fernsehbild einfrieren; In bestimmten Menüs Auswahl bestätigen.
10.	M	Menü öffnen und schließen.
11.		Videotext Indexseite aufrufen
	GUIDE	Titelmenü eines programmierten DVD-Rekorders öffnen; Aufnahme programmieren für Geräte mit EPG
12.	EXIT	Zur Bedienung externer Geräte
13.	I-II	Tonmodus auswählen
14.	P< P SWAP	Vorheriges Fernsehprogramm einstellen
15.	CODE	Zur Programmierung anderer Geräte
16.	TV/DTV	TV-Betrieb wählen; Videotext schließen
17.		Leuchtanzeige zur Bestätigung eines Tastendrucks.

18.	1, ..., 9	Zifferntasten TV: Programmwahl, Videotext: Seitenwahl
19.	-/--	Taste ohne Funktion
20.	AV/SOURCE	Eingangssignal angeschlossener Geräte anwählen
21.	+ ▲ -	Lautstärke erhöhen (+) oder verringern (-).
22.		Stummschalten
23.	P/CH+/-	Programmwahl-tasten TV: Das nächste (+) oder vorherige (-) Programm auswählen. Videotext: Die nächste (+) oder die vorherige (-) Seite auswählen.
24.	Blaue Taste 	Menü Programmierung öffnen; DVD/VCR: nächster Titel/nächstes Kapitel/Vorlauf.
25.	Gelbe Taste 	Menü Funktion öffnen; DVD/VCR: Play-Taste - Wiedergabe starten
26.	Rote Taste 	Menü Ton öffnen; DVD/VCR: Vorheriger Titel/vorheriges Kapitel/Rücklauf.
27.	PP:	Bildmodus auswählen; DVD/VCR: Aufnahme starten.
28.	 II	WIDE: Bildformat auswählen; DVD/VCR: Pause-Taste: Wiedergabe unterbrechen
29.	Grüne Taste 	Menü BILD öffnen; DVD/VCR: STOP-Taste, Wiedergabe/Aufnahme beenden
30.	 	Videotext: Mix (transparentes Bild); PIP-Fenster aktivieren, sofern ein Gerät an einem digitalen Eingang angeschlossen ist.
31.	 	Videotext: Verdecktes Suchen; PAP-Fenster aktivieren, sofern ein Gerät an einem digitalen Eingang angeschlossen ist.
32.	 	Videotext: Seite anhalten Keine Funktion
33.		Uhrzeit anzeigen / Videotext: Unterseite öffnen
34.		Videotext: Verborgener Text Vom TV-Modus in PC-Modus schalten
35.		Videotext ein- und ausschalten

LCD-TV ein- und ausschalten

- ▶ Drücken Sie den Netzschalter. Das Gerät geht in den Standby-Modus und die Anzeige an der Vorderseite leuchtet blau auf.
- ▶ Um das Gerät einzuschalten, drücken Sie entweder eine **Zifferntaste** der Fernbedienung oder eine Programmwahl-taste **P/CH** am Gerät. Die Anzeige an der Vorderseite erlischt.
- ▶ Mit der Standby-Taste  der Fernbedienung oder der Standby-Taste  an der rechten Seite des Geräts schalten Sie das Gerät wieder in den Standby-Modus.
- ▶ Drücken Sie wieder den Netzschalter, um das Gerät ganz auszuschalten.

Nach dem ersten Einschalten

Wenn Sie Ihr Gerät zum ersten Mal einschalten, erscheint das Menü **Autoprogramm** auf Deutsch.

Wenn Sie die voreingestellte Ländereinstellung (**Deutschland**) ändern möchten, stellen Sie mit den Richtungstasten ◀▶ das gewünschte Land ein. Die Ländereinstellung hat Einfluss auf die Reihenfolge in der die Programme gespeichert werden.

- ▶ Wählen Sie dann ggf. mit der Richtungstaste ▼ den Eintrag **Sprache** an und wählen Sie mit den Richtungstasten ◀▶ die gewünschte Sprache.
- ▶ Wählen Sie dann ggf. mit der Richtungstaste ▼ den Eintrag **Land** an und wählen Sie mit den Richtungstasten ◀▶ das gewünschte Land.
- ▶ Falls Sie auch die Voreinstellung für die Videotextsprache ändern möchten, wählen Sie mit der Richtungstaste ▼ den Eintrag **Teletext Sprache (TXT Sprache)** an und wählen Sie mit den Richtungstasten ◀▶ den gewünschten Sprachraum ◀▶ West, East, Turk/Gre, Cyrillic oder Arabic (siehe auch Menü **FUNKTION**, Seite 25).
- ▶ Bestätigen Sie dann die Meldung „**ANTENNENKABEL ÜBERPRÜFEN**“, indem Sie die Taste **OK** oder die rote Taste ◀◀ drücken.
- ▶ Um den Vorgang abzubrechen, drücken Sie die blaue Taste ▶▶.



Français

Deutsch

Italiano

Automatische Programmsuche APS

Anschließend beginnt die automatische Programmsuche (APS). Sie nimmt einige Minuten in Anspruch.

Sie können den Vorgang mit der **blauen Taste** ▶▶ abbrechen.

Die Programme werden in einer länderspezifischen Reihenfolge auf den Programmplätzen abgelegt. Es können 100 Programme gespeichert werden.

Nach dem Ende der automatischen Programmspeicherung erscheint die Programmtabelle (siehe Menü **PROGRAMM** auf Seite 28). Wenn die Tabelle nicht weiter bearbeitet wird, schließt sie sich nach ein paar Minuten. Es wird das Programm auf Programmplatz 1 wiedergegeben.

Sollte sich die Programmtabelle nicht von selbst schließen, drücken Sie die Menü-Taste **M** zum Beenden der Funktion.

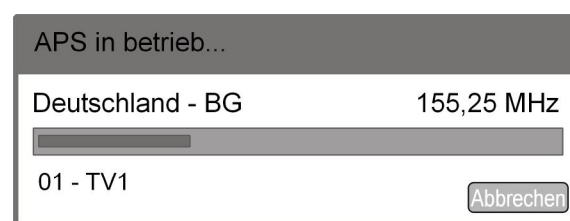

Programmauswahl

- Um ein Programm auszuwählen, drücken Sie entweder eine der Tasten **P/CH** (am Gerät oder an der Fernbedienung) oder wählen Sie das Programm über eine Zifferntaste direkt an.
Um eine zweistellige Nummer einzugeben, drücken Sie schnell hintereinander die entsprechenden Zahlentasten.
- Mit der Taste **P<P/SWAP** wählen Sie das zuletzt wiedergegebene Programm.

Toneinstellungen

- ▶ Mit den Lautstärketasten + ◀ — an der Fernbedienung oder am Gerät erhöhen oder verringern Sie die Lautstärke.
- ▶ Um den Ton ganz aus- und wieder einzustellen, drücken Sie die Taste Stummschaltung.
- ▶ Mit der Taste **I-II** wählen Sie zwischen Mono- und Stereoausgabe, Ton I und Ton II. Ton I und Ton II können nur erscheinen, wenn die aktuelle Sendung den DUAL-Modus unterstützt (z. B. bei zweisprachigen Sendungen).

Bildeinstellungen

Ihr LCD-TV kann verschiedene Bildformate darstellen. Abhängig von der Sendung werden Bilder im Format 4:3 oder 16:9 übertragen.

Einstellung des Zoom-Modus mit der WIDE-Taste

▶ Drücken Sie die Taste , um zwischen folgenden Bildformaten umzustellen:

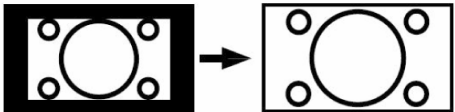
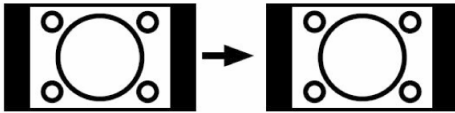
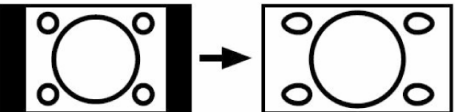
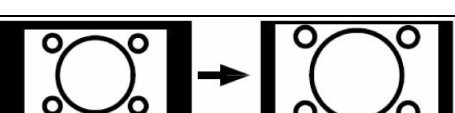
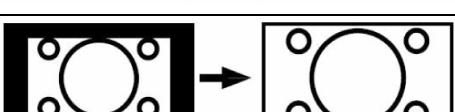
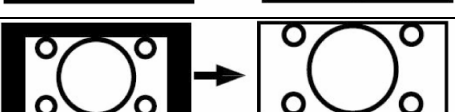
Auto:	Das wiedergegebene Format wird automatisch auf das Eingangssignal eingestellt.	
Vollbild	Ein Bild im 16:9-Format wird auf volle Bildschirmgröße gezoomt.	
4:3	Zur unverzerrten Darstellung eines Bildes im 4:3-Format.	
Panorama	Das Bild wird am linken und rechten Rand ausgedehnt, um den Bildschirm zu füllen; der obere und/oder untere Rand wird dabei etwas abgeschnitten.	
14:9 Zoom	Ein Bild im 14:9-Format ("Letterbox") wird zum oberen und unteren Rand des Bildschirms ausgedehnt.	
Cinema (Kino)	Ein Bild im 16:9-Format wird auf volle Bildschirmgröße gezoomt.	
Untertitel	Wie Einstellung "Kino". Jedoch wird das Bild nach oben geschoben, so dass ggf. Unterzeilen oder Laufschriften sichtbar werden).	

Im PC-Modus stehen die Formate 4:3 und Vollbild zur Verfügung.

Weitere Bildeinstellungen

Standbild: Mit der Taste **OK/SELECT** können Sie das Bild einfrieren und wieder freigeben.

Mit der Taste **PP** („Personal Preferences“) wählen Sie den Bildmodus aus: **Natürlich**, **Cinema (Kino)**, **Dynamisch**.

Infos anzeigen lassen

- ▶ Drücken Sie die Taste **INFO**, um sich folgende aktuelle Einstellungen anzeigen zu lassen:
 - Programmplatz und Programmname
 - Toneinstellung (mono oder stereo)
 - Bildeinstellung
- ▶ Dieselben Informationen erhalten Sie beim Umschalten auf ein anderes Programm.
- ▶ Im TV-Modus können Sie sich die Uhrzeit anzeigen lassen, indem Sie die Taste  (Uhrzeit/Videotext Unterseite) drücken.

Externes Gerät wählen

Mit der Taste **AV/SOURCE** wählen Sie die Eingänge der angeschlossenen Geräte.



Bitte beachten Sie, dass die Quelle (das angeschlossene Gerät) beim Durchschalten mit der Taste AV/SOURCE nur

dann erkannt wird, wenn diese Quelle im Menü QUELLE markiert ist (siehe Menü QUELLE, Seite 29).

--	Programmplatz und Name: TV-Betrieb (Antennensignal)
EXT - 1	Gerät an der SCART 1-Buchse
EXT - 2	Gerät an der SCART 2-Buchse
EXT - 3	Gerät an den Komponenten-Video- und Audioeingängen YPbPr
EXT - 4	Gerät an den Cinch-Eingängen gelb/weiß/rot BAV
EXT - 5	Gerät an der S-Video-Buchse
EXT - 6	HDMI-Eingang 1
EXT - 7	HDMI-Eingang 2
PC:	Gerät am PC-Eingang

„Bild in Bild“ (PIP-) und „Bild an Bild“ (PAP-) Funktion

Mit den Funktionen PIP und PAP können Sie auf dem Bildschirm des LCD-TVs gleichzeitig zwei Bilder aus verschiedenen Quellen (z. B. Fernsehbild und Bild eines angeschlossenen DVD-Players) anzeigen lassen. Ihr LCD-TV verfügt über zwei analoge Tuner, deshalb können Sie über die Funktionen PIP und PAP zwei Fernsehprogramme gleichzeitig anzeigen lassen.

- PIP („Picture in Picture“ = „Bild in Bild“): Ein kleines Bild (das PIP-Fenster) wird innerhalb des Hauptbildes eingeblendet.



- PAP („Picture at Picture“ = „Bild an Bild“): Die Bilder werden nebeneinander angezeigt.

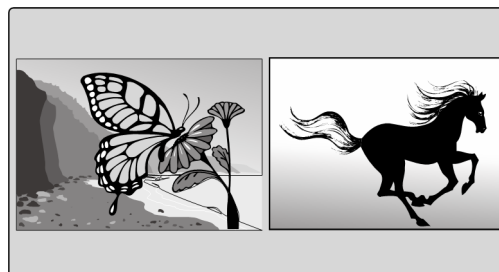



Quellen für PIP und PAP

 *In sämtlichen HDMI-Modi können PIP und PAP nicht angezeigt werden.
Unter YPbPr 1080i steht PIP nicht zur Verfügung.*

Die Quellen für PIP und PAP sind die analogen Anschlüsse: Antenne (**TV**, Fernsehbild), SCART-Anschlüsse (**EXT-1**, **EXT-2**), Video-Audio-Cinch-Anschlüsse (**FAV**; **EXT-4**), S-Video (**EXT-5**) und die digitalen Anschlüsse: Komponentenanschlüsse (**YPbPr**) und PC.

Die PIP-Funktion aktivieren

- ▶ Drücken Sie die Taste . Es erscheint nun innerhalb des Hauptbildes das PIP-Fenster (kleines Bild) mit dem Fernsehprogramm (Signal der Antenne). Das PIP-Fenster ist das aktive Fenster, dies wird durch einen gelben Rahmen angezeigt.



- Mit den Programmwahltasten können Sie für ein Fernsehbild im PIP-Fenster ein anderes Programm wählen.
- Mit der Taste **AV/SOURCE** können Sie für das PIP-Fenster eine andere Quelle wählen (ein Gerät, das an einem der analogen Eingänge angeschlossen ist).
- Mit den Richtungstasten ◀ ▶ können Sie das aktive Fenster wechseln damit die Tonausgabe zwischen Hauptfenster und PIP-Fenster wechseln.
- Mit der Taste **P>P/SWAP** können Sie PIP-Fenster und Hauptbild vertauschen.
- Um das PIP-Fenster zu schließen, drücken Sie wiederum die Taste .

Falls das LCD-TV das Bild des externen Geräts nicht von selbst wiedergibt, wählen Sie die Quelle mit der Taste **AV/SOURCE** bzw. im Menü **QUELLE** (siehe Seite 29). Das Bild des externen Geräts ist nun das aktive Fenster.

-

Die PAP-Funktion aktivieren

Falls das LCD-TV das Bild des externen Geräts nicht von selbst wiedergibt, wählen Sie die Quelle mit der Taste **AV/SOURCE** bzw. im Menü **QUELLE** (siehe 29). Das Bild des externen Gerätes ist nun das aktive Fenster.

- ▶ Drücken Sie die Taste . Es erscheint nun rechts neben dem Hauptbild das PAP-Bild mit dem Fernsehprogramm (Signal der Antenne). Das PAP-Fenster ist das aktive Fenster, dies wird durch einen gelben Rahmen angezeigt.
- ▶ Mit den Programmwahltasten können Sie für das Fernsehbild im **PAP**-Fenster ein anderes Programm wählen.
- ▶ Mit der Taste **AV/SOURCE** können Sie für das **PAP**-Fenster eine andere Quelle wählen (ein Gerät, das an einem der analogen Eingänge angeschlossen ist).
- ▶ Mit den Richtungstasten ◀ ▶ können Sie die Tonausgabe zwischen Hauptfenster und PAP-Fenster (TV) wechseln.
- ▶ Mit der Taste **P>P/SWAP** können Sie die Fenster vertauschen.
- ▶ Um das PAP-Fenster zu schließen, drücken Sie wiederum die Taste .



Videotext

Ihr LCD-TV unterstützt 1000 Seiten Teletext. Das bedeutet, dass das Gerät nach der Eingabe einer dieser 1000 Seiten nicht suchen muss, sondern die Seiten direkt anzeigen kann.

Videotext ist ein kostenloser Service, der von den meisten Fernsehstationen ausgestrahlt wird und aktuelle Informationen bezüglich Nachrichten, Wetter, Fernsehprogrammen, Aktienkursen, Untertiteln und anderen Themen bietet. Ihr TV-Gerät bietet viele nützliche Funktionen für die Bedienung des Videotexts sowie Multipage-Text, Unterseitenspeicherung oder schnelle Navigation.



Die Bedienung des Videotexts

Zur Bedienung des Videotexts verfügt Ihre Fernbedienung spezielle Videotext-Tasten. Auf der Ausklappseite vorne finden Sie eine Übersicht über die Fernbedienung.

- ▶ Wählen Sie ein Fernsehprogramm, das Videotext ausstrahlt.
- ▶ Drücken Sie die Taste  einmal, um die Basis-/Indexseite des Videotexts anzuzeigen.
- ▶ Wenn Sie sich im Videotext befinden, wechselt das Gerät durch zweimaliges Drücken der Taste  wieder in den TV-Modus.

„Bild und Text“ (PAT-) Funktion

Sie können sich den Videotext und ein Fernsehbild gleichzeitig anzeigen lassen, „Picture and text“ PAT-Funktion.

- ▶ Drücken Sie die Taste  zweimal, auf der linken Seite wird das Fernsehbild und auf der rechten Seite der Videotext eingeblendet.
- ▶ Durch nochmaliges Drücken der Taste  wechselt das Gerät wieder in den TV-Modus.

Mit der Taste **TV** kommen Sie direkt wieder in den TV-Modus zurück.

Videotextseiten auswählen





Zifferntasten

- ▶ Geben Sie die gewünschte Videotextseite als dreistellige Nummer direkt mit den Zifferntasten ein.
- ▶ Die gewählte Seitenzahl wird in der linken oberen Ecke des Bildschirms angezeigt. Der Videotextzähler sucht solange, bis die gewählte Seitennummer gefunden ist.



Programmwahl-tasten

- ▶ Mit den Programmwahl-tasten blättern Sie vor und zurück durch die Videotextseiten.

Farbtasten

- Wenn am unteren Bildrand farbige Texteinträge eingeblendet sind, können Sie diese Inhalte durch Drücken der entsprechenden Farbtasten ROT , GELB , BLAU  und GRÜN  direkt anwählen.

Unterseiten

Manche Videotextseiten beinhalten Unterseiten. Am unteren Bildrand wird z. B. **1/3** angezeigt. Die Unterseiten werden im Abstand von ca. einer halben Minute nacheinander eingeblendet. Sie können die Unterseiten auch selbst aufrufen, indem Sie die Taste  drücken. Es erscheint ein vierstelliges Eingabefeld, in das Sie die Nummer einer Unterseite (z. B. **0002**) eingeben können. Alternativ können Sie mit den Richtungstasten   durch die Unterseiten blättern.

Nützliche Videotext-Eigenschaften

Mix Videotext-Fernsehbild



- Drücken Sie die Taste , um den Teletext transparent darzustellen (das Fernsehbild erscheint im Hintergrund).

INDEX

- Mit der Taste  wählen Sie die Indexseite aus, die eine Liste des Videotextinhalts enthält.



STOP

Die Videotextseite, die Sie gewählt haben, enthält möglicherweise mehr Informationen, als auf einen Bildschirm passen. In diesem Fall wird die Information auf mehrere Unterseiten aufgeteilt. Die Unterseiten werden in regelmäßigen Zeitabständen weitergeblättert.



- Drücken Sie die **STOP**-Taste , um einen automatischen Seitenwechsel zu verhindern. Das Symbol **STOP** wird in der linken oberen Ecke des Bildschirms angezeigt und der automatische Seitenwechsel ist unterbrochen.
- Drücken Sie erneut die **STOP**-Taste , um den automatischen Seitenwechsel wieder zuzulassen.

Verdecktes Suchen

Wenn Sie im Videotextmodus die Taste  drücken, schaltet das TV-Gerät die Videotextanzeige in den Hintergrund. Damit können Sie Wartezeiten bis zur Anzeige der gewünschten Seite überbrücken.

- Wählen Sie die gewünschte Seitennummer im Videotextmodus.
- Drücken Sie die Taste , um zum TV-Modus zu schalten, während Sie auf die Videotextseite warten. In der linken oberen Ecke erscheint ein Feld mit der gesuchten Seitennummer oder das Symbol , solange gesucht wird.
- Sobald die gewünschte Seite gefunden ist, erscheint die Seitenzahl.
- Drücken Sie nun erneut die Taste , um die gewünschte Seite anzuzeigen.

Verborgenen Text anzeigen

- Um verborgene Information, wie z. B. die Lösungen von Rätseln, Puzzle oder Quiz anzuzeigen, drücken Sie einmal auf die Taste .
- Nochmaliges Drücken der Taste  verbirgt die Antworten wieder.

Seitengröße verdoppeln

Diese Funktion zeigt die Videotextinformation in doppelter Größe an.

- Drücken Sie die Taste **II**, um die obere Hälfte der Seite zu vergrößern.
- Drücken Sie erneut die Taste **II**, um die untere Hälfte der Seite vergrößert anzuzeigen.
- Nochmaliges Drücken der Taste **II** zeigt den Videotext wieder in normaler Größe.

Grundeinstellungen im OSD-Menü

Über das OSD-Menü (On Screen Display) können Sie bestimmte Parameter des LCD-TVs einstellen.

Im Menü navigieren

- ▶ Drücken Sie die Menü-Taste **M**, um das OSD zu aktivieren.
 - Mit den Richtungstasten ◀ ▶ wählen Sie die Optionen aus dem Hauptmenü.
 - Mit den Richtungstasten ▲ ▼ wählen Sie die Optionen aus einem Menü.
 - Mit der Richtungstaste ▲ kommen Sie ins Hauptmenü zurück.
 - Mit der Richtungstaste ▶ öffnen Sie ein Untermenü (nicht in jedem Menü vorhanden).
 - Mit der Menü-Taste **M** kommen Sie in das übergeordnete Menü zurück.
 - Mit den Richtungstasten ◀ ▶ stellen Sie einen gewünschten Wert ein oder treffen eine andere Auswahl.
 - Mit der **OK**-Taste bestätigen Sie die Auswahl und speichern Sie die Einstellung.
 - Mit der Menü-Taste **M** schließen Sie das Menü

Bitte beachten Sie, dass sich das Menü automatisch nach ca. 15, 30 oder 60 Sekunden schließt, wenn keine Taste gedrückt wird (Einstellung des Menü-**Zeitlimit** im Menü **FUNKTION** siehe Seite 25).

Folgende Hauptmenüs können Sie wählen

- Menü Bild
- Tonmenü
- Menü Funktion
- Menü Programmierung
- Menü Programm
- Menü Quelle
- Menü PC-Bildposition
- Menü PC-Bild



HINWEIS:

Aufgrund möglicher technischer Änderungen können die hier beschriebenen Menüs von denen auf Ihrem Bildschirm abweichen.



HINWEIS:

Je nach dem welche Quelle sie gewählt haben, sind nicht alle Menüs verfügbar. Um nicht verfügbare Menüs aufzurufen, müssen Sie zunächst die Quelle wechseln.

Menü BILD



Menüpunkt	Einstellungen
Mode	Bildmodus wählen: Natürlich, Cinema, Dynamic . Diese Funktion entspricht der Taste PP .
Kontrast	Kontrast verringern bzw. erhöhen (Skala 0 - 63).
Helligkeit	Helligkeit verringern bzw. erhöhen (Skala 0 - 63).
Schärfe	Schärfe verringern bzw. erhöhen (Skala 0 - 31).
Farbe	Farbstärke verringern bzw. erhöhen (Skala 0 - 99).
Farbtemperatur	Farbton wählen: Normal, warm, kalt .
Rauschreduktion	Mit dieser Funktion können Sie das Bildrauschen verringern und die Bildqualität bei schwachem Signal verbessern. Wählen Sie zwischen Aus, Niedrig, Medium und Hoch .
Filmmodus	Filme werden mit einer anderen Anzahl von Einzelbildern pro Sekunde aufgenommen als Fernsehsendungen. Wählen Sie Ein , wenn Sie einen Film sehen, um die Bildqualität von Szenen mit schnellen Bewegungen besser sehen zu können.
Speichern	Speichern Sie hier die Einstellungen mit ▶ oder OK .
Zurücksetzen	Setzen Sie mit ▶ oder OK alle Bildeinstellungen auf die Werkseinstellungen zurück.

Menü TON



Français

Deutsch

Italiano

Menüpunkt	Einstellungen
Lautstärke	Grundeinstellung der Lautstärke beim Einschalten (Skala 0 - 63). Wählen Sie eine moderate Grundlautstärke.
Equalizer	Untermenü EQUALIZER öffnen: Siehe nächsten Abschnitt.
Balance	Stellen Sie die Balance zwischen dem linken und rechten Lautsprecher (Skala -32 und + 32) ein.
Kopfhörer	Untermenü KOPFHÖRER öffnen: Siehe übernächsten Abschnitt.
Tonmodus	Wählen Sie zwischen Stereo und Mono . Falls die aktuelle Sendung den DUAL-Modus unterstützt (z. B. bei zweisprachigen Sendungen), können Sie hier außerdem zwischen Ton I und Ton II wählen (Originalsprache und Synchronisation). Die Funktion entspricht der Taste I-II .
AVL	Die Funktion AVL (Automatic Volume Limiting) gleicht die unterschiedlichen Lautstärken der verschiedenen Sendungen aus. Stellen Sie auf Aus , so hören Sie die Originallautstärken. Stellen Sie auf Ein , so hören Sie eine gleichmäßige Lautstärke.
Basisverbreiterung	Stellen Sie den Klangeffekt ein- oder aus.
Dynamik Bass	Stellen Sie die Bässe auf Niedrig , Hoch oder Aus . Die Einstellung Hoch ist bei hoher Lautstärke nicht empfehlenswert.
SRS TruSurroundXT	Stellen Sie den Surroundeffekt ein- oder aus.
Subwoofer	Sie können einen externen aktiven Subwoofer anschließen, um einen wesentlich kräftigeren Basseffekt zu erzeugen. Dynamik Bass ist nicht verfügbar, wenn Subwoofer auf Ein eingestellt ist. Stellen Sie die Funktion Subwoofer auf Ein, wenn Sie einen externen Subwoofer an das Gerät anschließen. Wählen Sie Subwoofer mit den Tasten ◀ ▶. Die Funktion Subwoofer kann auf Ein oder Aus eingestellt werden.
Speichern	Speichern Sie hier die Einstellungen mit ▶ oder OK .

Untermenü EQUALIZER

Menüpunkt	Einstellungen
Voreinstellung	<p>Wählen Sie mit ▶ eine Equalizer-Voreinstellung aus: Normal, Klassik, Benutzer, Musik, Film, Sprache</p> <p>Bei den Einstellungen Klassik, Musik, Film und Sprache sind die Toneinstellungen für die jeweilige Anwendung optimiert; Normal ist die Normaleinstellung.</p> <p>Bei der Einstellung Benutzer können Sie eine eigene Einstellung vornehmen: Wählen Sie mit ▲ ▼ ein Frequenzband und stellen Sie mit ◀ ▶ einen Wert ein.</p>

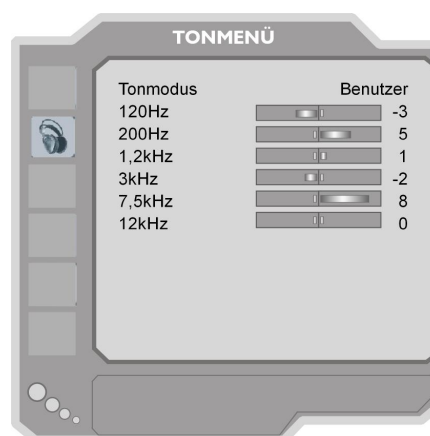

Untermenü KOPFHÖRER

Menüpunkt	Einstellungen
Lautstärke	<p>Hier stellen Sie die Lautstärke des Kopfhörers ein (Skala 0 - 63). (Mit den Lautstärke-Tasten + ▲ - stellen Sie nur die Lautstärke der Hauptlautsprecher ein.)</p> <p>Stellen Sie die Lautstärke zunächst auf einen Wert im unteren Bereich der Skala, bevor Sie Kopfhörer benutzen. Wählen Sie dann erst eine für Sie angenehme Lautstärke.</p> <div style="text-align: center;">  <p><i>Wenn ein Gerät längere Zeit mit erhöhter Lautstärke über einen Kopfhörer betrieben wird, kann das Schädigen am Hörvermögen des Zuhörers verursachen.</i></p> </div>
Balance	Hier stellen Sie die Balance zwischen dem linken und rechten Kopfhörer-Lautsprecher (Skala -32 und + 32) ein.

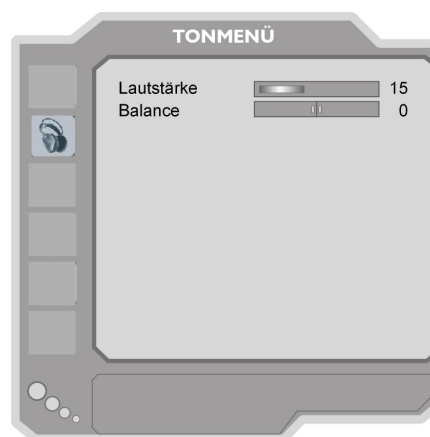

Menü FUNKTION

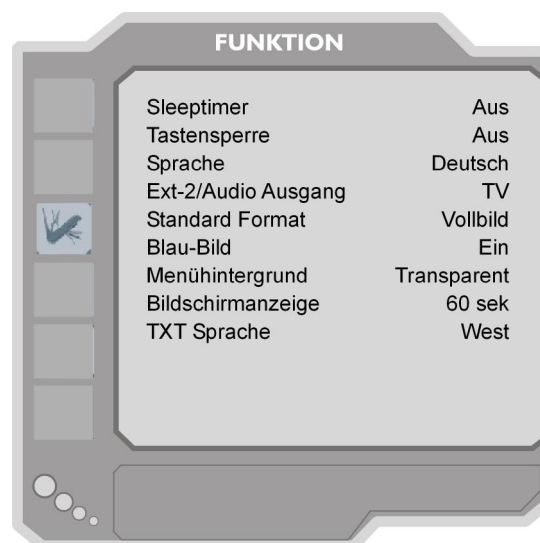

Français

Deutsch

Italiano

Menüpunkt	Einstellungen
Sleptimer (Einschlaf-Funktion)	Wählen Sie eine Zeit, nach der sich das Gerät selbständig ausschaltet. Mit den Richtungstasten ◀ ▶ können Sie die Zeit in 10-Minuten-Schritten einstellen (maximal 2 Stunden). Sofort nach der Einstellung beginnt die Sleep-Timer-Zeit. Wählen Sie Aus , um die Funktion zu beenden.
Tastensperre (Kindersicherung)	Wenn Sie die Einstellung auf Ein stellen, sind die Tasten am Gerät gesperrt (mit Ausnahme des Netzschalters). Wenn eine Taste am Gerät gedrückt wird erscheint die Meldung: „ Tastensperre ein “
Sprache	Wählen Sie die Sprache des OSD-Menüs. Sie stellt sich unmittelbar um.
Ext-2 Ausgang	Hier wird eingestellt, welches Signal als Ausgangssignal am EXT-2 (SCART-2)-Anschluss anliegt. Mit den Richtungstasten ◀ ▶ können Sie den Ext-2 -Ausgang auf TV/DTV , EXT-1 (SCART-1), EXT-3 (YPbPr), EXT-4 (FAV), EXT-6 (HDMI), EXT-7 (HDMI) oder PC . Bei EXT-3, EXT-6 und EXT-7 ist lediglich die Tonausgabe möglich, bei den anderen Optionen können Bild und Ton ausgegeben werden. Wenn Sie ein Gerät mit EXT-1 verbinden und im DTV-Modus zu einer anderen Quelle umschalten, bzw. die PIP/PAP-Funktion aktivieren, wird die Ausgabe über EXT-1 gestoppt. Wenn Sie einen Video- oder DVD-Recorder an EXT-1 anschließen, wird das Bild des Fernsehempfängers aufgezeichnet. Möchten Sie eine Kopie einer DVD oder eines Videos anlegen, sollten Sie den EXT-2-Anschluss einstellen.
Standard Format	Stellen Sie hier den Standard-Zoom auf vollbild , Panorama , 4:3 oder 14:9-Zoom ein
Blau Bild	Wenn das LCD-TV kein Signal empfängt, erscheint statt des „Schnee-“ oder des schwarzen Bildes ein blauer Hintergrund.
Menühintergrund	Hier können Sie mit den Richtungstasten ◀ ▶ den Menühintergrund auf transparent oder undurchsichtig einstellen.
Bildschirmanzei ge Zeitli.	Bildschirmanzeige Zeitlimit: Hier können Sie die Zeit einstellen, nach der das OSD-Menü sich automatisch schließt: 15, 30 oder 60 Sekunden.
Teletext-Sprache	Die Voreinstellung ist west . Falls Sie sich in einem anderen Sprachraum befinden, können Sie die Spracheinstellung ändern: East (Ost) , Cyrillic , Turk/Gre oder Arabic .

Menü PROGRAMMIERUNG

Im Normalfall werden die verfügbaren Programme mit der automatischen Programmsuche gesucht und in der gefundenen Reihenfolge auf den Programmplätzen automatisch gespeichert. In der Programmtabelle können Sie die Programmplätze auch neu ordnen (siehe **Programmtabelle** auf Seite 28).

Das Menü **PROGRAMMIERUNG** erlaubt Ihnen darüber hinaus die manuelle Suche und Speicherung einzelner Programme sowie die Feinabstimmung des Bildes.



Menüpunkt	Einstellungen
Programm	Hier sehen Sie die Nummer des Programmplatzes des aktuell laufenden Programms. Mit den Richtungstasten ◀ ▶ oder mit den Zifferntasten können Sie einen anderen Programmplatz wählen (0 bis 99). Speichern Sie den neuen Programmplatz mit der Taste OK , oder indem Sie den Punkt Programm speichern anwählen und ▶ drücken. Es erfolgt die Meldung Gespeichert Beachten Sie, dass das bestehende Programm auf dem gewählten Programmplatz überschrieben wird. Das Programm wird mit seiner Kanalnummer (z. B. "C-25"), nicht mit seinem Programmnamen, in der Programmtabelle gespeichert. Falls Sie einen Videorekorder anschließen möchten, ist es empfehlenswert, hierfür Programmplatz 0 zu reservieren.
Band	Das Fernsehfrequenzband ist in die Kanaltypen C (Normalkanal) und S (Sonderkanal) eingeteilt. Hier erscheint der Kanaltyp des aktuell eingestellten Programms.
Kanal	Hier sehen Sie die Kanalnummer des aktuell eingestellten Programms. Mit ◀ ▶ wählen Sie ein anderes Programm aus.
Farb Norm	Hier wählen Sie den landesspezifischen TV-Farbstandard aus: Auto (das richtige Farbsystem stellt sich selbst ein), PAL (für PAL 50 MHz), SECAM . Wenn die Tonnorm (s. folgender Punkt) auf „I“ gestellt ist, ist SECAM nicht verfügbar. Wenn eine externe Quelle gewählt wurde (EXT - 1 usw.), ist zusätzlich NTSC 3.58 und NTSC 4.43 (in Nordamerika übliches Farbformat) verfügbar. Die Wahl eines falschen Farbsystems führt zu einem fehlerhaften Bild.
Ton Norm	Hier stellen Sie das landesspezifische Fernsehsystem ein: BG (Westeuropa), I (Großbritannien), L , L' (Frankreich) oder DK (osteuropäische Länder). Die Wahl einer falschen Tonnorm kann ebenfalls zu einem fehlerhaften Bild führen.
Feinabstimmung	Hier können Sie das Bild des aktuell gewählten Programms mit ◀ ▶ fein abstimmen.
Suchlauf	Hier können Sie eine manuelle Programmsuche durchführen. Sie starten die Programmsuche mit den Richtungstasten ◀ ▶, diese läuft nach unten oder oben. Bei jedem gefundenen Programm bleibt der Suchlauf stehen. Sie sehen den MHz-Wert. Unter dem Menüpunkt Programm können Sie dem Programm einen Platz zuweisen. Beachten Sie, dass beim Speichern ein anderes Programm auf diesem Platz überschrieben wird. Im Menüpunkt Feinabstimmung (s. vorheriger Abschnitt) können Sie eine weitere Feinabstimmung vornehmen. Um das Programm zu speichern, drücken Sie OK . Es erfolgt die Meldung Gespeichert . . .

VCR	Diese Einstellung wird in den Modi TV , EXT-1 , EXT-2 und EXT-4 angezeigt. Stellen Sie den VCR -Modus auf Ein , wenn Sie ein Video über den entsprechenden Eingang schauen möchten. Wenn Sie eine DVD anschauen möchten, muss diese Option auf Aus eingestellt sein.
Programm speichern	Wählen Sie Programm speichern mit den Richtungstasten ▲ ▼ und drücken Sie anschließend die Taste ▶ oder OK . Es erscheint die Meldung: „ Programm gespeichert “.

Videorekorder manuell speichern

Die manuelle Programmsuche im Untermenü **Suchlauf** können Sie verwenden, um z. B. einen Videorekorder auf das LCD-TV einzustellen.

Nachdem LCD-TV und Videorekorder über die Antenne miteinander verbunden sind (siehe Anschlüsse und Anschlussbeispiele, Seite 31), stellen Sie Ihren Videorekorder auf das Testsignal.

- ▶ Führen Sie eine manuelle Programmsuche im Suchlauf mit dem LCD-TV durch.
Wenn das Testsignal gefunden wurde, speichern Sie das Testsignal auf Programmplatz **0**. Dieser Programmplatz wird nicht von einem Fernsehprogramm belegt.

Menü PROGRAMM

In der Programmtabelle sehen Sie die aktuell gespeicherten Programme. Die Programme erscheinen mit ihren Programmnamen, sofern die Sendeanstalt diese Funktion unterstützt. Kann der Name nicht dargestellt werden, erscheinen die Kanalnummern **S-** oder **C-**. Hierbei steht "S" für Sonderkanal, "C" für Normalkanal ("Channel").

Der Programmspeicher umfasst 100 Plätze. Aktivieren Sie den Cursor in der Tabelle mit der Richtungstaste \blacktriangledown . Sie öffnen jeweils eine weitere Spalte, indem Sie mit der Richtungstaste \blacktriangleright in die rechte Spalte gehen und noch einmal \blacktriangleright drücken.

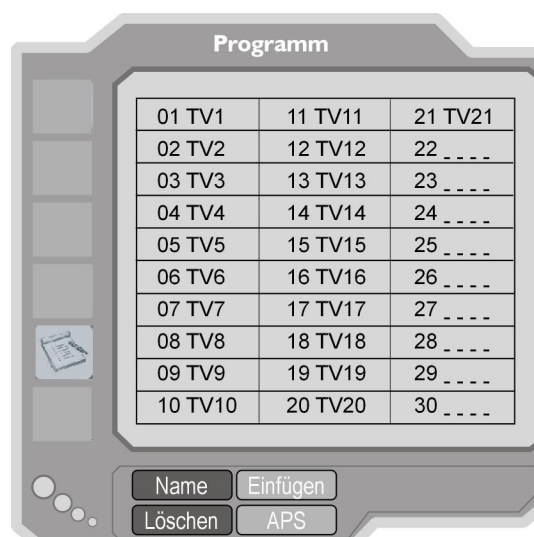

Menüpunkt	Einstellungen
Name	Hier können Sie den Programmnamen ändern. Markieren Sie den gewünschten Programmnamen und drücken Sie die rote Taste \blacktriangleleft . Nun können Sie den ersten Buchstaben ändern: Über die Richtungstasten \blacktriangleup \blacktriangledown können Sie im Zeichensatz hoch und runter scrollen. Die Zeichen erscheinen in der Reihenfolge: A B C [bis] Z a b c [bis] z () * + , . / [Leerzeichen] - _ 0 1 2 [bis] 9 . Gehen Sie mit der Richtungstaste \blacktriangleright auf den nächsten Buchstaben usw. Am Ende drücken Sie noch einmal die rote Taste \blacktriangleleft , um den Namen zu speichern.
Löschen	Wählen Sie das Programm an, das Sie aus der Liste löschen möchten, und drücken Sie die gelbe Taste \blacktriangleright . Drücken Sie die gelbe Taste \blacktriangleright ein weiteres Mal zur Bestätigung. Die folgenden Programme rücken in der Tabelle nach.
Einfügen	Hier können Sie ein Programm auf einen anderen Platz verschieben. Wählen Sie das Programm an und drücken Sie die grüne Taste \blacksquare . Verschieben Sie das Programm mit \blacktriangleup \blacktriangledown auf den gewünschten Platz und drücken Sie die grüne Taste \blacksquare ein weiteres Mal. Die anderen Programme werden entsprechend mit verschoben.
APS	Mit APS führen Sie die automatische Programmsuche durch. Drücken Sie die blaue Taste \blacktriangleright . Es erscheint die Meldung: „ WARNUNG! vorgespeicherte Programme werden gelöscht “. Wählen Sie ggf. mit den Richtungstasten \blacktriangleleft \blacktriangleright ein anderes Land aus. Die Ländereinstellung hat Einfluss auf die Reihenfolge, in der die Programme gespeichert werden. Drücken Sie die blaue Taste \blacktriangleright , wenn Sie die Funktion abbrechen möchten. Drücken Sie die rote Taste \blacktriangleleft oder OK , um den Suchlauf zu starten. Nach dem Ende der Suche erscheint die Programmtabelle.

Menü QUELLE

In diesem Menü können Sie eine andere Eingangsquelle wählen. Darüber hinaus können Sie eine Quelle markieren, um sie direkt mit der Taste **AV** anwählen zu können. Quellen die deaktiviert sind können über die **AV** Taste nicht angewählt werden.

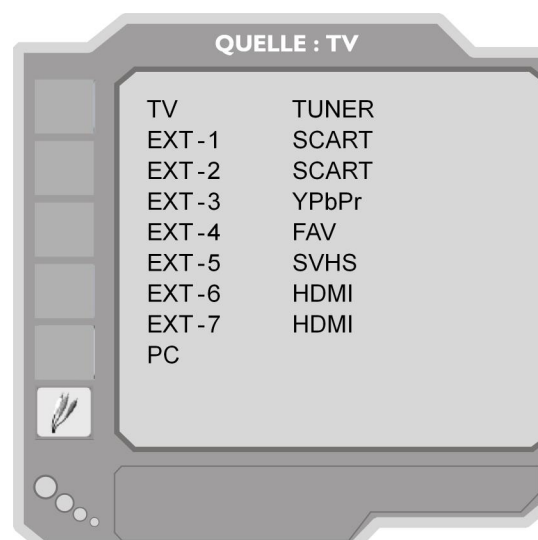

Menüpunkt		Anschluss
TV	TUNER	Antennenbetrieb (Fernsehprogramm)
EXT-1	SCART	linke SCART-Buchse (analoger Anschluss)
EXT-2	SCART	rechte SCART-Buchse (analoger Anschluss)
EXT-3	YPbPR	Komponenteneingänge (digitaler Anschluss)
EXT-4	FAV	Video-Audio-Eingang gelb/rot/weiß (analoger Anschluss)
EXT-5	S-VHS	S-Video-Eingang (analoger Anschluss)
EXT-6	HDMI	rechter HDMI-Eingang (digitaler Anschluss)
EXT-7	HDMI	linker HDMI-Eingang (digitaler Anschluss)
PC		PC-Eingang (analoger Anschluss)

- ▶ Wählen Sie die gewünschte Quelle mit ▲ ▼ an.
- ▶ Um zu dieser Quelle umzuschalten, drücken Sie die Richtungstaste ▶ .
- ▶ Um eine Quelle zu markieren, drücken Sie **OK**.
Bei geschlossenem Menü können Sie mit der Taste **AV** alle Quellen direkt anwählen, die in diesem Menü markiert sind.

 *Je nach gewählter externer Quelle steht das Menü **PROGRAMMIERUNG** nicht zur Verfügung oder es hat weniger Einträge.*

Français

Deutsch

Italiano

Menü im PC-Modus

Im PC-Modus hat das OSD-Menü den folgenden Eintrag:

Menü PC LAGE

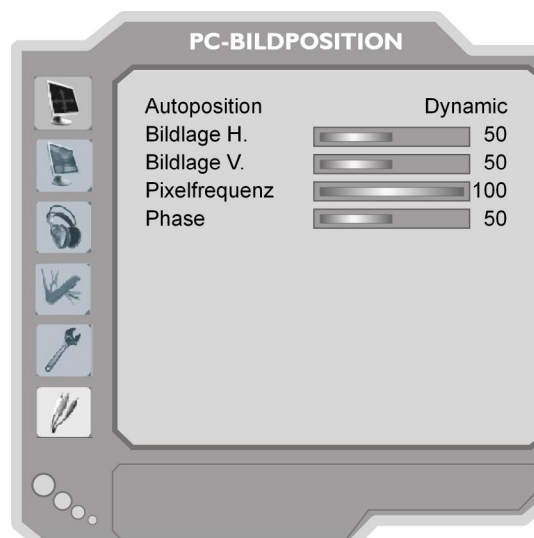

Parameter	Einstellungen
Auto-Position	Wenn das Bild verschoben sein sollte, können Sie den Eintrag Auto-Position anwählen und OK drücken, um es wieder in die Mitte zu rücken. Diese Funktion sollte mit einem Vollbild vorgenommen werden, damit die Einstellungen stimmen.
Bildlage Horizontal	Hier können Sie die horizontale Lage des Bildes mit ◀ ▶ verändern.
Bildlage Vertikal	Hier können Sie die vertikale Lage des Bildes mit ◀ ▶ verändern.
Pixelfrequenz	Mit dieser Einstellung wird das Bildsignal mit dem Pixeltakt des Bildschirms synchronisiert. Dieses korrigiert Störungen, die als vertikale Streifen bei pixelintensiven Darstellungen (wie Tabellen oder Text in kleiner Schrift) auftreten können. Stellen Sie die Pixelfrequenz mit ◀ ▶ ein.
Phase	Wenn das Bild des PCs nicht klar erscheint, können Sie das Bildsignal hier mit •• mit den Pixeln des LCD-TVs in Deckung bringen. Dadurch ergibt sich ein sauberes Bild mit gleichmäßig scharfer Darstellung.

Anschlüsse und Anschlussbeispiele

Anschlüsse auf der Rückseite des Gerätes

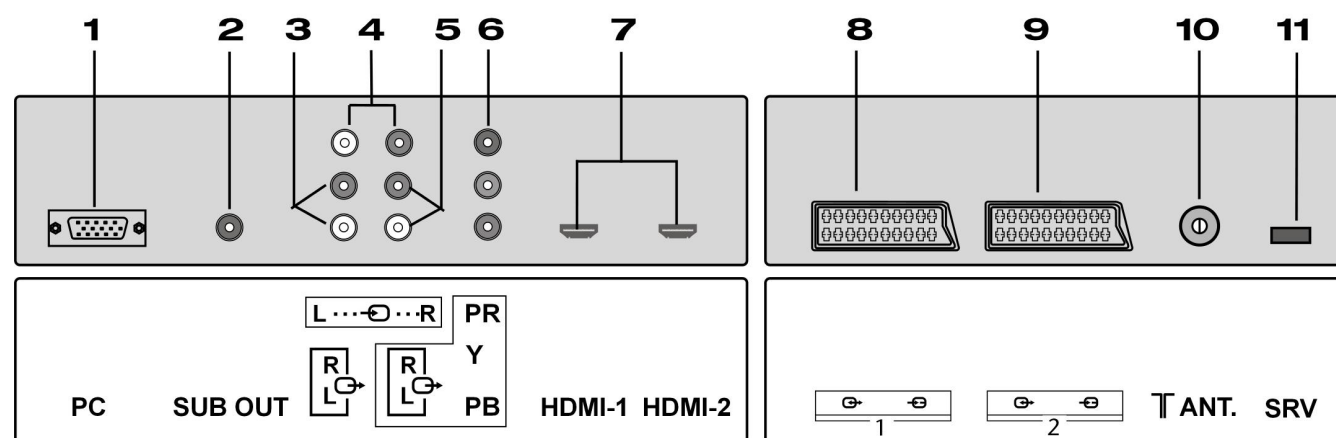

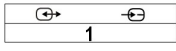
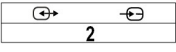

	Anschluss-Bezeichnung	Anschluss	Anschlussmöglichkeiten
1.	PC	VGA-Eingang	Über den PC-Eingang können Sie einen PC mit Ihrem Fernsehgerät verbinden. <ul style="list-style-type: none"> Schließen Sie das PC-Kabel an den Anschluss PC INPUT am Fernsehgerät und an den VGA-Ausgang Ihres PCs an.
2.	SUB OUT	Subwoofer-Ausgang	An den Subwoofer-Ausgang (Subwoofer Out) können Sie einen externen aktiven Subwoofer anschließen und eine wesentlich bessere Basswiedergabe erreichen. <ul style="list-style-type: none"> Zum Anschluss des Subwoofers benutzen Sie ein passendes Cinchkabel
3.	R L	PC-Audioeingänge	Über die PC-Audioeingänge können Sie den Ton Ihres PCs über das Fernsehgerät genießen. <ul style="list-style-type: none"> Schließen Sie das PC-Audiokabel an die Anschlüsse PC AUDIO INPUTS am Fernsehgerät und an den Audioausgang Ihres PCs an.
4.	L ... R	Audio-Line-Ausgänge	Die Audio-Line-Ausgänge geben Signale an externe Geräte wie Verstärker aus. <ul style="list-style-type: none"> Um externe Aktivlautsprecher an Ihr Fernsehgerät anzuschließen, verbinden Sie die Audioausgänge (AUDIO LINE OUT) des Fernsehgerätes über ein Audiokabel mit den Audioeingängen des externen Gerätes.
5.	R L	Component-Audioeingänge	Die Component-Audioeingänge werden zur Tonübertragung von Component-Audiogeräten eingesetzt. <ul style="list-style-type: none"> Schließen Sie das Audiokabel an die Anschlüsse PC AUDIO INPUTS am Fernsehgerät und an den Audioausgang Ihres externen Gerätes an.

	Anschluss- Bezeichnung	Anschluss	Anschlussmöglichkeiten
6.	PR Y PB	Component- Videoeingänge	Die Component-Videoeingänge (YPbPr) werden zum Anschluss von Component-Videogeräten eingesetzt. <ul style="list-style-type: none"> ▶ Mit den Audio- und Videoanschlüssen verbinden Sie externe Geräte mit Component-Ausgängen. Schließen Sie die Component-Videokabel an die Anschlüsse COMPONENT VIDEO INPUTS des Fernsehgerätes und an die Component-Videoausgänge des externen Gerätes an. <p style="text-align: center;"><i>Achten Sie beim Anschließen daran, dass die Buchstaben, "Y", "Pb", "Pr" am Fernsehgerät mit den Anschlüssen am externen Gerät übereinstimmen.</i></p>
7.	HDMI-1 HDMI-2	HDMI-Eingänge	Die HDMI-Eingänge dienen zum Anschluss von Geräten mit HDMI-Ausgang. Ihr LCD-Gerät kann High-Definition-Bilder von Geräten wie High-Definition-Satellitenreceivern oder -DVD-Playern anzeigen. Diese Geräte müssen über die HDMI- oder Component-Anschlüsse verbunden werden. Diese Anschlüsse können 720p- oder 1080i-Signale verarbeiten. 1080p-Signale werden jedoch lediglich in den HDMI-Modus verarbeitet. Bei einer HDMI-zu-HDMI-Verbindung ist keine weitere Audioverbindung erforderlich.
8.		SCART 1	Der SCART 1 -Anschluss kann als Eingang oder Ausgang für externe Geräte eingesetzt werden. Schließen Sie das SCART -Kabel an die SCART -Anschlüsse des Fernsehgerätes und an die SCART -Anschlüsse des externen Gerätes (z. B. Decoder, Videorecorder oder DVD-Player) an. <p style="text-align: center;"><i>Wenn ein externes Gerät über SCART-Anschlüsse verbunden ist, schaltet das Fernsehgerät automatisch in den AV-Modus um.</i></p> <p style="text-align: center;"><i>Wenn beide Anschlüsse gleichzeitig verwendet werden, genießt SCART 1 Priorität.</i></p>
9.		SCART 2	Der SCART 2 -Anschluss kann als Eingang oder Ausgang für externe Geräte eingesetzt werden.
10.	ANT.	Antenneneingang	An den Antenneneingang (RF Input) schließen Sie Antenne oder Fernseekabel an. Bitte beachten Sie, dass das Antennenkabel beim Einsatz eines Decoders oder DVD-/Videorecorders an das externe Gerät angeschlossen und das Antennensignal zum Fernsehgerät durch geschliffen werden sollte; siehe Anschlussbeispiele.
11.	SRV	Servicestecker	Dieser Anschluss dient lediglich Servicezwecken.

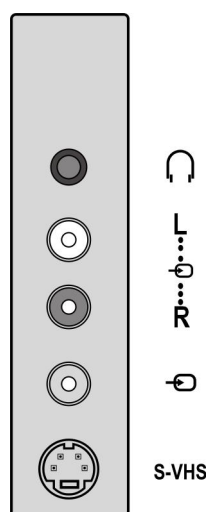
Anschlüsse an der linken Seite



	Anschluss-Bezeichnung	Anschluss	Anschlussmöglichkeiten
1.		Kopfhörer	<p>Schließen Sie hier einen Kopf- oder Ohrhörer mit 3.5-mm-Klinkenstecker an, um den Ton Ihres Gerätes darüber zu hören. Der Hauptlautsprecher bleibt eingeschaltet.</p> <p> <u>Wenn ein Gerät längere Zeit mit erhöhter Lautstärke über einen Kopfhörer betrieben wird, kann das Schädigen am Hörvermögen des Zuhörers verursachen.</u></p>
2.	L R	Audio-Eingang rot/weiß	<p>Die Audio-Eingänge L - R (rot/weiß) werden zur Audioverbindung externer Geräten eingesetzt. Für diese Anschlüsse benötigen Sie ein Cinch-Kabel (rot/weiß).</p> <p>► Schließen Sie hier den linken und den rechten Audio-Kanal des externen Gerätes (Quelle) an, deren Ton Sie über das LCD-TV übertragen möchten (z. B. Camcorder)..</p>
3.		Video-Eingang gelb	<p>Der VIDEO-Eingang (gelb) wird zum Anschluss von externen Geräten wie Camcorder, usw. eingesetzt. Für diesen Anschluss benötigen Sie ein Cinch-Kabel.</p> <p>Zur Übertragung des Tons müssen Sie ein Audiokabel (rot/weiß) an die Audioeingänge (2) anschließen.</p>
4.	S-VHS	S-VIDEO	<p>S-VHS-Eingang (S-VIDEO) zum Anschluss eines Geräts mit S-VIDEO-Ausgang (z. B. Camcorder).</p> <p>Sie benötigen für diesen Anschluss ein S-Video-Kabel.</p> <p>Zur Übertragung des Tons müssen Sie ein Audiokabel (rot/weiß) an die Audioeingänge (2) anschließen.</p>

Kopfhörer anschließen

Den Kopfhörer schließen Sie am seitlichen Anschlussfeld an die Kopfhörerbuchse an. Bei angeschlossenem Kopfhörer bleiben die Hauptlautsprecher an. Die Lautstärketaste und die Taste Stummschaltung  regeln die Hauptlautsprecher. Die Lautstärke des Kopfhörers regeln Sie im Menü **TON**, Untermenü **KOPFHÖRER**, siehe Untermenü KOPFHÖRER, Seite 24.



Vorsicht!

Das Benutzen eines Kopfhörers mit großer Lautstärke kann zu bleibenden Hörschäden führen. Stellen Sie die Lautstärke vor der Wiedergabe auf den niedrigsten Wert ein. Starten Sie die Wiedergabe und erhöhen Sie die Lautstärke auf den Pegel, der für Sie angenehm ist. Durch Verändern der Grundeinstellung des Equalizers kann sich die Lautstärke erhöhen und damit zu bleibenden Hörschäden führen.



Wenn ein Gerät längere Zeit mit erhöhter Lautstärke über einen Kopfhörer betrieben wird, kann das Schäden am Hörvermögen des Zuhörers verursachen.

Camcorder anschließen

Mit einem Audio-Cinch-Kabel und Video-Cinch oder S-Video-Kabel

- Um Ton und Bild eines Camcorders auf Ihrem LCD-TV wiederzugeben, schließen Sie den Camcorder an die AUDIO-IN-Buchsen und VIDEO-IN-Buchse des LCD-TVs an. Alternativ zum Video-Cinch-Kabel (gelb) können Sie ein S-Video-Kabel an den S-Video-Eingang des LCD-TVs und den S-Video-Ausgang des Camcorders anschließen.

Verbinden Sie den Camcorder nicht gleichzeitig mit den Anschlüssen **S-VIDEO** und **VIDEO IN**; dies kann zu Bildstörungen führen.

Zur Auswahl der jeweiligen Quelle schauen Sie sich den Abschnitt **“Menü Quelle”** dieser Bedienungsanleitung an.

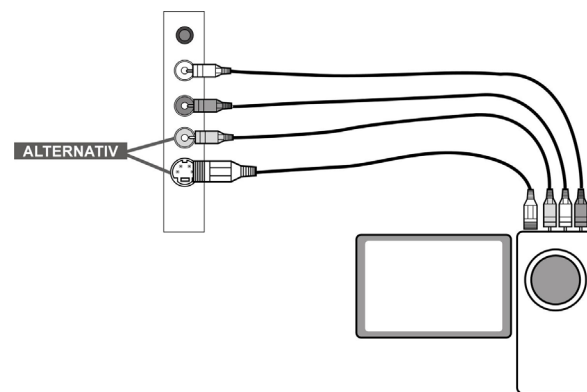

DVD-Player, DVD- oder Videorecorder anschließen

Die meisten Geräte verfügen über einen **SCART**-Anschluss, über diesen können Sie DVD-Recorder, Videorecorder, Decoder und ähnliche Geräte an Ihr LCD-Fernsehgerät anschließen. Bitte beachten Sie, dass die in den Abbildungen gezeigten Kabel nicht mitgeliefert werden. Sie können die Geräte aber auch mit einem 3-poligen Video-Cinch-Kabel an die Komponentenanschlüsse (YUV-Farbformat - grün/blau/rot) anschließen. Mit einem Audio-Cinch-Kabel und Video-Cinch oder S-Video-Kabel können Sie Geräte an den seitlichen Anschlüssen des LCD-TVs anschließen.



Trennen Sie Ihr LCD-TV und das anzuschließende Gerät vollständig vom Netz, bevor Sie die Anschlüsse vornehmen.

Bitte beachten Sie, dass das Antennenkabel beim Einsatz eines DVD- oder Videorecorders an das externe Gerät angeschlossen und das Antennensignal zum Fernsehgerät durch geschliffen werden sollte.

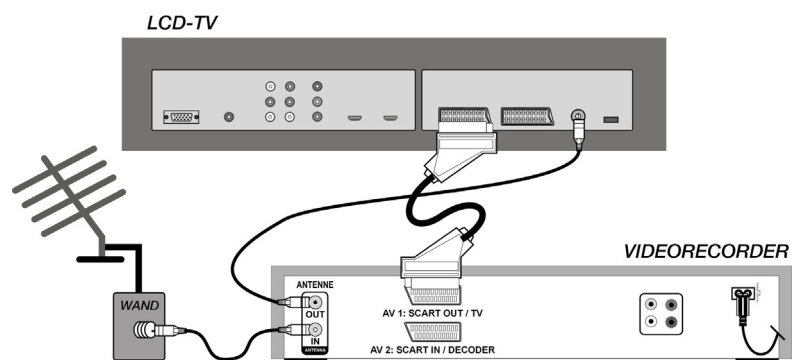

- ▶ Verbinden Sie ein Antennenkabel mit der Antennenbuchse des LCD-TVs und dem Antennen-Ausgang des Recorders.
- ▶ Verbinden Sie ein weiteres Antennenkabel mit dem Antennen-Eingang des Recorders und der Antennenbuchse in der Wand.

1. Mit SCART-Kabel

- ▶ Schließen Sie einen DVD-Player/Videorecorder oder DVD-Recorder mit SCART-Kabel an die Buchsen **SCART-1** oder **SCART-2** an

2. Mit einem 3-poligen Video-Cinch-Kabel an die Komponentenanschlüsse (YUV-Farbformat - grün/blau/rot)

- ▶ Sofern der DVD-Player/Videorecorder oder DVD-Recorder über YUV-Ausgänge verfügt (Y Pb Pr), ist es empfehlenswert, ihn mit einem Komponentenkabel (Cinch-Kabel grün/blau/rot) an die Komponenteneingänge **Y-Pb-Pr** und **L-R** des LCD-TVs anzuschließen.
- ▶ Für die Tonübertragung schließen Sie ein Cinch-Kabel rot-weiß an die AUDIO L-R-Eingänge an.
- ▶ Anschließend schalten Sie auf die Quelle **YPbPr** um. Siehe Abschnitt **“Menü Quelle”**.

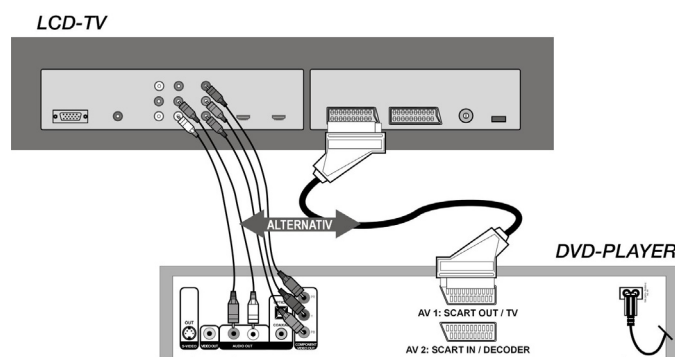

3. Mit Audio-Cinch-Kabel und Video-Cinch oder S-Video-Kabel an den Anschlüssen an der Seite des LCD-TVs

- ▶ Alternativ können Sie Cinch-Kabel rot-weiß (für die Tonübertragung) und gelb (für die Bildübertragung) einsetzen.
- ▶ Für das gelbe Video-Cinchkabel können Sie alternativ ein S-VHS-Kabel einsetzen.

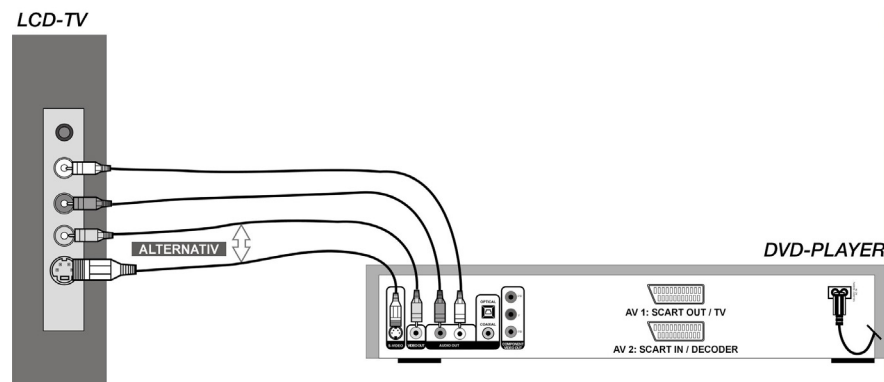

Receiver (SAT, DVB-T, Decoder etc.) anschließen

Sie haben verschiedene Möglichkeiten ein Gerät, das als Empfänger für das LCD-TV eingesetzt werden soll (z. B. SAT-Receiver, DVB-T-Receiver, Decoder, Set-Top-Box) an Ihr LCD-TV anzuschließen.

1. Mit einem SCART-Kabel

- ▶ Schließen Sie einen DVD-Player mit SCART-Kabel an die Buchsen **SCART-1** oder **SCART-2** an.

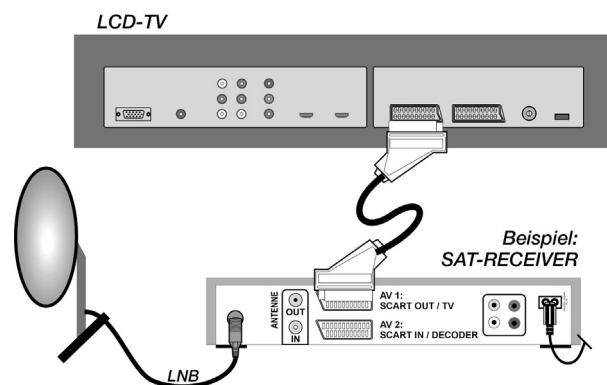

2. Mit einem Audio-Cinch-Kabel und Video-Cinch oder S-Video-Kabel an den seitlichen Anschlüssen

- ▶ Verbinden Sie ein Audio-Cinch-Kabel (rot-weiß) mit den Audio-Eingängen des LCD-TV's und den Audio-Ausgängen des externen Geräts.
- ▶ Verbinden Sie ein Video-Cinch-Kabel (gelb) mit dem Video-Eingang des LCD-TV's und dem Audio-Ausgang des externen Geräts.
Alternativ zum Video-Cinch-Kabel können Sie ein S-Video-Kabel an den S-Video-Eingang des LCD-TV's und den S-Video-Ausgang des externen Geräts anschließen. .

3. Mit einem 3-poligen Video-Cinch-Kabel an die Komponentenanschlüsse (YUV-Farbformat - grün/blau/rot)

Sofern der DVD-Rekorder über YUV-Ausgänge verfügt (Y Pb Pr), ist es empfehlenswert, ihn mit einem Komponentenkabel (Cinch-Kabel grün/blau/rot) an die Komponenteneingänge **Y-Pb-Pr** und **L-R** des LCD-TV's anzuschließen.

DVD- oder Videorecorder und SAT-Receiver anschließen

Wenn Sie gleichzeitig einen DVD- oder Videorecorder und einen SAT-Receiver anschließen möchten, können Sie folgende Anschlussart verwenden:

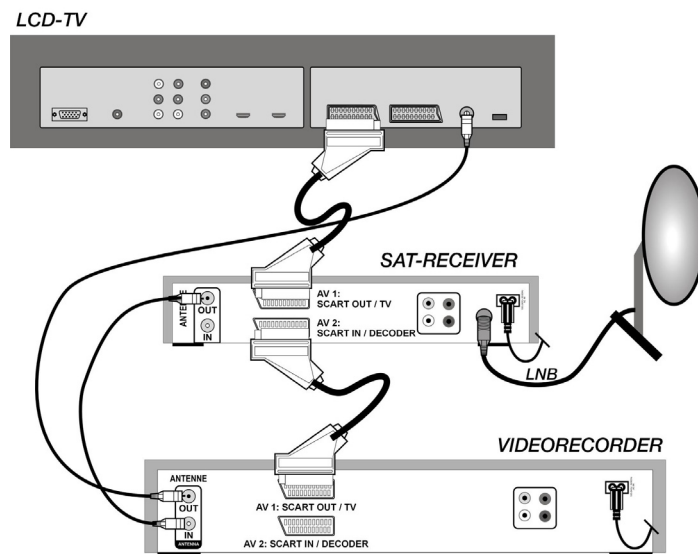

- ▶ Schließen Sie den Receiver wie oben beschrieben an.
- ▶ Verbinden Sie nun den Receiver mit einem SCART-Kabel am **SCART-Ausgang** des DVD-Rekorders und den entsprechenden Scart-Eingang des Receivers.
- ▶ Verbinden Sie ein Antennenkabel mit der Antennenbuchse des LCD-TVs und dem Antennen-Ausgang des Rekorders.
- ▶ Verbinden Sie ein weiteres Antennenkabel mit dem Antennen-Eingang des DVD-Rekorders und dem Antennenausgang des Decoders.
- ▶ Schließen Sie den SAT-Receiver an den LNB der Parabolantenne an.

Gerät mit HDMI- oder DVI-Ausgang

HDMI ("High Definition Multimedia Interface") ist im Bereich der Unterhaltungselektronik die einzige Schnittstelle, die gleichzeitig Audio- und Videodaten digital überträgt. Sie verarbeitet alle heute bekannten Bild- und Tonformate, einschließlich HDTV (High Definition Television), und kann somit auch die Auflösung von 1080p ohne Qualitätsverlust darstellen.

Viele Geräte der Unterhaltungselektronik, z. B. DVD-Player, sind heute mit HDMI- oder DVI-Ausgängen ausgestattet.

Externes Gerät mit HDMI-Ausgang anschließen

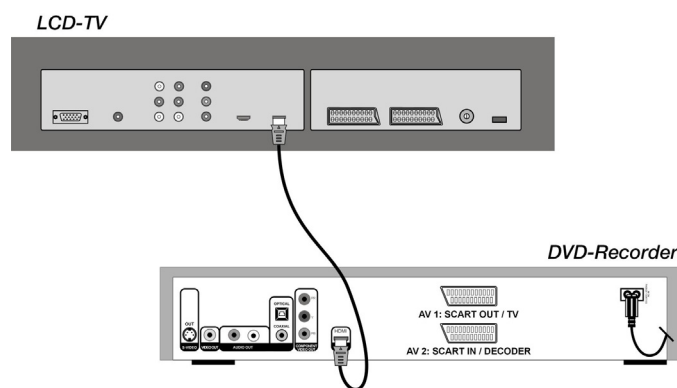

- ▶ Schließen Sie ein HDMI-Kabel (nicht im Lieferumfang) an einen der beiden HDMI-Eingänge des LCD-TVs und den HDMI-Ausgang des externen Geräts an.

- ▶ Wenn Sie das HDMI-Gerät angeschlossen haben, schalten Sie das LCD-TV ein.
- ▶ Schalten Sie das externe HDMI-Wiedergabegerät ein.

Externes Gerät mit DVI-Ausgang anschließen

Sollte das externe Gerät einen DVI-Ausgang haben, können Sie es ebenfalls an den HDMI-Eingang anschließen (HDMI ist abwärtskompatibel zu DVI - "Digital Visual Interface"). Sie benötigen dazu einen Adapter HDMI-DVI. Da der DVI-Ausgang keinen Ton überträgt, schließen Sie zusätzlich ein Audio-Kabel an.

Zur Übertragung des Tons schließen Sie

- bei einem HDMI-1 Eingang ein Cinch-Kabel (rot/weiß) an die Komponenteneingänge AUDIO L - R an.
- bei einem HDMI-2 Eingang ein Cinch-Kabel (rot/weiß) an die PC-AUDIO-IN-Buchse an.

PC anschließen

Das LCD-TV wird wie ein Monitor oder ein zusätzlicher Monitor an Ihren PC oder Ihr Notebook angeschlossen. Das Bild Ihres PCs/Notebooks wird dann auf das LCD-TV übertragen.

So schließen Sie das LCD-TV am PC an:

- ▶ Schalten Sie beide Geräte aus.
- ▶ Schließen Sie ein VGA-Kabel (Monitorkabel; nicht mitgeliefert) an den VGA-Eingang des LCD-TVs und an den Grafikkarten-Ausgang des PCs oder Notebooks an.
- ▶ Ziehen Sie die Schrauben des Monitorkabels mit den Fingern fest, so dass die Stecker richtig in den Buchsen sitzen.

Falls Sie auch den Ton übertragen möchten, verbinden Sie ein Audio-Kabel mit der PC-AUDIO-IN-Buchse.

Schalten Sie zuerst das LCD-TV ein.

- ▶ Schalten Sie erst danach den PC/das Notebook ein.
- ▶ Drücken Sie auf der Fernbedienung die Taste , um in den PC-Modus zu schalten. Das PC-Bild erscheint auf dem LCD-TV. Mit der Taste **TV** kommen Sie in den TV-Modus zurück.

Wenn Sie das LCD-TV als zweiten Monitor an Ihrem PC einsetzen, kann es unter Umständen notwendig sein, dass Sie in den Anzeigeeinstellungen Ihres Betriebssystems Einstellungen ändern müssen. Lesen Sie dazu in der Bedienungsanleitung des PCs/Notebooks nach, was beim Betrieb vom mehreren Monitoren zu beachten ist.

Universalfernbedienung

Anwendung

Diese Universalfernbedienung kann bis zu fünf normale Fernbedienungen ersetzen und ist in der Lage folgende Gerätetypen zu bedienen:

TV	Fernsehgerät mit Videotext,
VCR	Videorekorder,
DVD	DVD-Player oder DVD-Rekorder,
SAT	Satellitenempfänger,
AUX	Audiogeräte, wie CD-Player, Verstärker.

Die Bezeichnungen auf den Quellentasten „**VCR**“, „**DVD**“, „**SAT**“ usw. dienen nur der Übersichtlichkeit. Selbstverständlich können Sie die Tasten auch mit anderen Geräte-Typen, z. B. Pay-TV-Decoder) belegen.

Die Taste **TV** kann allerdings nur ein Fernsehgerät steuern. Um die Bedienung Ihres LCD-TV sicher zustellen, sollten Sie den Gerätecode 1014 wählen.

Gerätecodes programmieren

Sie müssen einen vierstelligen Geräte-Code für jedes Gerät, das Sie mit der Universal-Fernbedienung bedienen möchten, auf eine Quellentaste (**TV**, **VCR**, **DVD**, **SAT**, **AUX**) programmieren. Dabei dienen die Bezeichnungen auf den Tasten nur als Merkhilfe. Mit Ausnahme der TV-Taste können Sie jede Taste mit jedem Gerät belegen („Flex-Mode“). Die TV-Taste kann nur mit einem TV-Code belegt werden.

Wollen Sie einen Videorekorder als Gerät programmieren, lege Sie vorher eine Videokassette ein.

Gerätecode nach Code-Liste eingeben

Die Codes der entsprechenden Geräte sind der Codeliste, die dieser Bedienungsanleitung beiliegt, zu entnehmen. So gehen Sie vor:

- ▶ Schalten Sie das betreffende Gerät manuell ein.
- ▶ Halten Sie die Taste **CODE** für ca. 3 Sekunden gedrückt, bis die rote LED dauerhaft aufleuchtet.
- ▶ Drücken Sie die gewünschte Quellentaste (**TV**, **VCR**, **DVD**, **SAT**, **AUX**) kurz.
- ▶ Geben Sie den vierstelligen Code aus der Code-Tabelle ein.

Zur Bestätigung jedes Tastendrucks geht die rote LED kurz aus.

Wenn die Codeeingabe gültig war, erlischt die rote LED nach der Eingabe der letzten Stelle. Wenn ein ungültiger Code eingegeben wurde, blinkt die rote LED drei Sekunden lang, bevor Sie erlischt.

Wenn das Gerät nicht erwartungsgemäß reagiert, wiederholen Sie die Programmierung ggf. mit einem anderen Code. Bitte probieren Sie alle zu Ihrer Marke angegebenen Codes aus. Wählen Sie den Code aus, auf den alle verfügbaren Befehle Ihrer Fernbedienung korrekt reagieren!

Wenn Sie damit auch keinen Erfolg haben, dann versuchen Sie es mit der im Kapitel "Automatischer Suchlauf" beschriebenen Suchmethode.

Manueller Code-Suchlauf

So führen Sie einen manuellen Suchlauf durch:

- ▶ Schalten Sie das betreffende Gerät manuell ein.
- ▶ Halten Sie die Taste **CODE** für ca. 3 Sekunden gedrückt, bis die rote LED dauerhaft aufleuchtet.
- ▶ Drücken Sie die gewünschte Quellentaste (**TV**, **VCR**, **DVD**, **SAT**, **AUX**) kurz.

- ▶ Drücken Sie mehrmals nacheinander (bis zu 350 Mal) die Taste , **P/CH+** oder **P/CH-**, bis das Gerät, das gesteuert werden soll, den Kanal wechselt oder entsprechend reagiert.
Die Code-Suche wird bei der momentan gespeicherten vierstelligen Nummer begonnen.
- ▶ Drücken Sie kurz **OK**, um den Code zu speichern.

Aufgrund der umfangreichen Anzahl der verschiedenen Code-Nummern sind pro Gerätetyp bis zu 350 unterschiedliche Codes vorprogrammiert. In Einzelfällen ist es möglich, dass nur die gebräuchlichsten Hauptfunktionen verfügbar sind. Bei einigen speziellen Gerätemodellen kann die beschriebene Vorgehensweise nicht zum Erfolg führen.

Automatischer Code-Suchlauf

Wenn Ihr Gerät nicht auf die Fernbedienung anspricht, obwohl Sie alle für Ihren Gerätetyp und die entsprechende Marke aufgeführten Codes ausprobiert haben, versuchen Sie es mit dem automatischen Suchlauf. Hierdurch können Sie auch Codes solcher Marken finden, die in der Geräte-Codeliste nicht aufgeführt sind.

Wenn Sie die Quellentasten **VCR**, **DVD**, **SAT** oder **AUX** mit einem anderen als dem bezeichneten Gerät programmieren möchten, müssen Sie beim automatischen Suchlauf zunächst einen Code des gewünschten Gerätetyps programmieren. Zum Beispiel: Sie möchten mit der Taste **AUX** einen DVD-Player steuern. Programmieren Sie zunächst irgendeinen Code eines DVD-Players aus der Code-Liste ein, bevor Sie die folgenden Schritte ausführen.

- ▶ Schalten Sie das betreffende Gerät manuell ein.
- ▶ Halten Sie die Taste **CODE** für ca. 3 Sekunden gedrückt, bis die rote LED dauerhaft aufleuchtet.
- ▶ Drücken Sie die gewünschte Quellentaste (**TV**, **VCR**, **DVD**, **SAT**, **AUX**) kurz.
- ▶ Richten Sie die Fernbedienung auf das Gerät und drücken Sie einmal kurz die Taste **P/CH+**.
Hat das Gerät keine Programm-Funktion, drücken Sie statt **P/CH+** die Taste .
Die Fernbedienung startet nach 6 Sekunden die Code-Suche und sendet im Sekundentakt (siehe auch nächsten Abschnitt) nacheinander alle Codes. Bei jedem Senden leuchtet die rote LED auf.
- ▶ Sobald das Gerät auf die Fernbedienung reagiert, drücken Sie **OK**.
Haben Sie es verpasst, rechtzeitig **OK** zu drücken, können Sie mit der Taste **P/CH-** schrittweise zum Code zurückspringen, auf den das Gerät reagiert hat.
Um die Suche abubrechen, drücken Sie **OK**.

1-Sekunden- oder 3-Sekundentakt



Soll die Fernbedienung statt sekundlich nur alle 3 Sekunden einen neuen Code senden, gehen Sie folgendermaßen vor:

- ▶ Drücken Sie **P/CH+** (oder ) zweimal. Die Fernbedienung sendet jetzt nur alle 3 Sekunden einen neuen Code. Dadurch gewinnen Sie mehr Zeit, der Vorgang dauert aber auch länger.

Codesuche nach Handelsname

Diese Funktion bietet Ihnen die Möglichkeit, nach Handelsnamen zu suchen. Die Handelsnamen finden Sie in der untenstehenden Liste. Gehen Sie wie folgt vor:

- ▶ Schalten Sie das betreffende Gerät manuell ein.
- ▶ Halten Sie die Taste **CODE** für ca. 3 Sekunden gedrückt, bis die rote LED dauerhaft aufleuchtet.
- ▶ Drücken Sie die gewünschte Quellentaste (**TV**, **VCR**, **DVD**, **SAT**, **AUX**) kurz. Geben Sie den einstelligen Code laut folgender Liste ein:

Taste 1	MEDION, Tchibo	Taste 4	Thomson, Brandt, Fergusson
Taste 2	Philips, Radiola, Philco, Erres, Pye	Taste 5	Saba, Nordmende, Telefunken
Taste 3	Sony, Akai, Panasonic, JVC, Sharp, Toshiba, Daewo	Taste 6	Grundig, Blaupunkt
		Taste 0	alle Marken
- ▶ Drücken Sie mehrfach die Taste **P/CH+** (oder bei Videorekordern  oder **PLAY** ) , bis das Gerät entsprechend reagiert. Gehen Sie dabei zügig vor, da sonst die automatische Codesuche gestartet wird.
- ▶ Speichern Sie den Code durch Drücken von **OK**.

Wurden alle Codes durchsucht, blinkt die rote LED für ca. 3 Sekunden.

Code-Identifizierung

Die Code-Identifizierung bietet Ihnen die Möglichkeit, bereits eingegebene Codes, die in der Fernbedienung gespeichert sind, zu bestimmen. So gehen Sie vor:

- ▶ Schalten Sie das betreffende Gerät manuell ein.
- ▶ Halten Sie die Taste **CODE** für ca. 3 Sekunden gedrückt, bis die rote LED dauerhaft aufleuchtet.
- ▶ Drücken Sie die gewünschte Quellentaste (**TV, VCR, DVD, SAT, AUX**) kurz. Die rote LED blinkt.
- ▶ Drücken Sie kurz die Taste **CODE**. Die rote LED blinkt noch einmal.
- ▶ Um die erste Zahl zu finden, drücken Sie die Zifferntasten von 0 bis 9. Wenn die rote LED kurz ausgeht, ist es die erste gespeicherte Zahl.
- ▶ Um die zweite Zahl festzustellen, drücken Sie wiederum die Zifferntasten von 0 bis 9. Wiederholen Sie den Vorgang für die dritte Zahl.
- ▶ Die rote LED erlischt, sobald die Taste für die dritte Zahl gedrückt wurde.

Die Code-Identifizierung ist jetzt abgeschlossen.

Normaler Betrieb

Einzelgeräte bedienen

Nachdem Sie die Programmierung Ihrer Fernbedienung für Ihre Audio/Video-Geräte vorgenommen haben, arbeitet die Fernbedienung in den gebräuchlichsten Hauptfunktionen wie die Original-Fernbedienung des jeweiligen Gerätes.

Richten Sie Ihre Fernbedienung auf das gewünschte Gerät und drücken Sie die entsprechende Quellentaste. Benutzen Sie die übrigen Tasten dann wie gewohnt. Bei jeder Übertragung eines Infrarotsignals leuchtet die rote LED kurz auf.

Sie aktivieren die Funktionen nun durch Drücken der entsprechenden Funktionstaste Ihrer Universal-Fernbedienung.

Bitte beachten Sie:

- Unter Umständen ist nicht jede Funktion Ihrer Original-Fernbedienung auf der Universal-Fernbedienung direkt verfügbar.
- Insbesondere bei neueren Geräten ist es möglich, dass die Funktionen unter anderen Tasten als erwartet abgelegt oder gar nicht verfügbar sind.

ALLES-AUS-Funktion

Sie können alle vorprogrammierten Geräte gleichzeitig ausschalten. Gehen Sie wie folgt vor:

- ▶ Drücken Sie Taste  einmal kurz und sofort noch mal lang (mindestens zwei Sekunden). Jetzt werden alle vorprogrammierten Geräte nacheinander ausgeschaltet.

Einige Geräte lassen sich mit der -Taste ein- und ausschalten. Solche ausgeschalteten Geräte werden nach der Durchführung der **ALLES-AUS**-Funktion eingeschaltet.

GUIDE – EPG – Elektronisches Programm

Die Taste **GUIDE** („EPG“ = „Electronic Program Guide“) hat verschiedene Funktion je nachdem, auf welchen Code sie angewendet wird:

- Bei TV- und Satellitencodes (z. B. SAT-TV oder DVB-T) öffnet die Taste das elektronische Fernsehprogramm (EPG).
- Bei DVD-Codes öffnet die Taste das Titel-Menü.
- Bei VCR-Codes können Sie mit der Taste eine Programmierung vornehmen, sofern Ihr Videorekorder über eine ShowView-Funktion verfügt.

Problembhebung

Fehlfunktionen können manchmal banale Ursachen haben, aber manchmal auch von defekten Komponenten ausgehen. Wir möchten Ihnen hiermit einen Leitfaden an die Hand geben, um das Problem zu lösen. Wenn die hier aufgeführten Maßnahmen keinen Erfolg bringen, helfen wir Ihnen gerne weiter. Rufen Sie uns an!

Es erscheint kein Bild und es ist kein Ton zu hören.	<ul style="list-style-type: none"> Überprüfen Sie, ob das Netzkabel richtig an der Steckdose und am Gerät angeschlossen ist. Überprüfen Sie, ob der Signalempfang auf TV eingestellt ist. Kontrollieren Sie, ob der Hauptschalter des Geräts auf der Geräterückseite eingeschaltet ist.
Es erscheint kein Bild. Es erscheint kein Bild von AV.	<ul style="list-style-type: none"> Überprüfen Sie, ob Kontrast und Helligkeit korrekt eingestellt sind. Überprüfen Sie, ob alle externen Geräte korrekt angeschlossen sind. Überprüfen Sie, ob die richtige AV-Quelle angewählt ist. Eine Eingangsquelle, die Sie mit AV anwählen möchten, muss im Menü QUELLE markiert sein.
Es ist kein Ton zu hören.	<ul style="list-style-type: none"> Vergewissern Sie sich, dass die Lautstärke nicht auf Minimum steht. Vergewissern Sie sich, dass die Stummschaltung nicht aktiviert ist.
Es gibt kein Bild oder keinen Ton. Es sind aber Geräusche zu hören.	<ul style="list-style-type: none"> Der Empfang ist möglicherweise schlecht. Kontrollieren Sie, ob die Antenne angeschlossen ist.
Das Bild ist nicht deutlich.	<ul style="list-style-type: none"> Der Empfang ist möglicherweise schlecht. Kontrollieren Sie, ob die Antenne angeschlossen ist.
Das Bild ist zu hell oder zu dunkel.	<ul style="list-style-type: none"> Überprüfen Sie die Einstellungen von Kontrast und Helligkeit.
Das Bild ist nicht scharf.	<ul style="list-style-type: none"> Der Empfang ist möglicherweise schlecht. Kontrollieren Sie, ob die Antenne angeschlossen ist. Überprüfen Sie die Einstellungen der Schärfe und Rauschreduktion im Menü Bild.
Es erscheint ein Doppel- oder Dreifachbild.	<ul style="list-style-type: none"> Kontrollieren Sie, ob die Antenne richtig ausgerichtet ist. Es gibt möglicherweise von Bergen oder Gebäuden reflektierte Wellen.
Das Bild ist gepunktet.	<ul style="list-style-type: none"> Es liegen möglicherweise Interferenzen von Autos, Zügen, Leitungen, Neonleuchten, etc. vor. Es besteht möglicherweise eine Interferenz zwischen dem Antennen- und Stromkabel. Legen Sie die Kabel weiter auseinander.
Es erscheinen Streifen am Bildschirm oder die Farben verblassen.	<ul style="list-style-type: none"> Liegt eine Interferenz von einem anderen Gerät vor? Übertragungsantennen von Radiostationen oder Antennen von Funkamateuren und tragbare Telefone können auch Interferenzen verursachen. Betreiben Sie das Gerät so weit weg wie möglich von dem Gerät, das die Interferenz möglicherweise verursacht.
Die Bedientöpfe am Gerät funktionieren nicht	<ul style="list-style-type: none"> Eventuell ist die Kindersicherung aktiviert.

Die Fernbedienung funktioniert nicht.	<ul style="list-style-type: none"> • Überprüfen Sie, ob die Batterien in der Fernbedienung geladen und richtig eingelegt sind. • Vergewissern Sie sich, dass das Sensorfenster nicht starker Lichteinstrahlung ausgesetzt ist. • Schalten Sie das Gerät mit dem Hauptschalter an der Rückseite des Gerätes aus und wieder ein. • Überprüfen Sie ob die TV Funktion aktiviert ist, durch drücken der TV Taste auf der Fernbedienung. • Überprüfen Sie bitte ob die TV Taste mit einem andern Code belegt wurde. Der Code für dieses Gerät ist 1014 (siehe Gerätecodes programmieren Seite 39 ff.)
Es sind mehrere Geräte-Codes unter dem Markennamen meines Geräts aufgeführt.	<p>Wie ermittle ich den richtigen Geräte-Code?</p> <ul style="list-style-type: none"> • Um den richtigen Geräte-Code für Ihr Gerät zu bestimmen, probieren Sie die Codes nacheinander aus, bis die meisten Funktionen des Gerätes ordnungsgemäß funktionieren.
Die externen Geräte reagieren nur auf einige Befehle der Fernbedienung.	<ul style="list-style-type: none"> • Testen Sie weitere Codes, bis die Geräte auf die Befehle entsprechend reagieren. • Wenn die manuelle Codeeingabe und die automatische Codesuche nicht zum Erfolg führen, kann es in besonderen Einzelfällen vorkommen, dass das Gerät nicht kompatibel zu Ihrer Universal-Fernbedienung ist.

Benötigen Sie weitere Unterstützung?

Wenn die Vorschläge in den vorangegangenen Abschnitten Ihr Problem nicht behoben haben, nehmen Sie bitte Kontakt mit uns auf. Sie würden uns sehr helfen, wenn Sie uns folgende Informationen zur Verfügung stellen:

- Welche externen Geräte sind angeschlossen?
- Welche Meldungen erscheinen auf dem Bildschirm?
- Bei welchem Bedienungsschritt ist das Problem aufgetreten?
- Falls Sie einen PC an das Gerät angeschlossen haben:
 - Wie sieht Ihre Rechnerkonfiguration aus?
 - Welche Software haben Sie beim Auftreten des Fehlers verwendet?
- Welche Schritte haben Sie zur Lösung des Problems bereits unternommen?
- Wenn Sie bereits eine Kundennummer erhalten haben, teilen Sie uns diese mit.

Pixelfehler bei LCD-TVs

Trotz modernster Fertigung kann es auf Grund der hochkomplexen Technik in seltenen Fällen zu Ausfällen von einzelnen oder mehreren Leuchtpunkten kommen.

Bei Aktiv Matrix TFTs mit einer Auflösung von **1920 x 1080 Pixeln**, welche sich aus je drei Sub-Pixeln (Rot, Grün, Blau) zusammensetzen, kommen insgesamt **ca. 6,2 Mio.** Ansteuerelemente zum Einsatz. Aufgrund dieser sehr hohen Anzahl von Transistoren und des damit verbundenen äußerst komplexen Fertigungsprozesses kann es vereinzelt zu einem Ausfall oder zur fälschlichen Ansteuerung von Pixeln bzw. einzelnen Sub-Pixeln kommen.

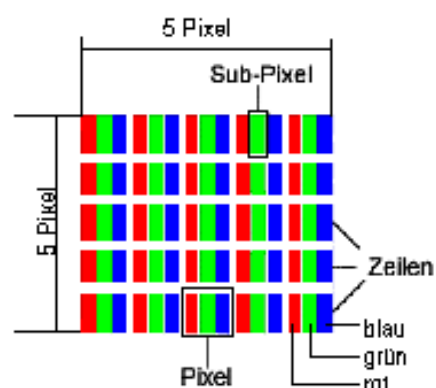

Beschreibung		Akzeptierte Zahl
Helle Sub-Pixel	1 Sub-Pixel	Max 5
	Zwei nebeneinander liegend (horizontal/vertikal)	0
Abstand	Minimaler Abstand zwischen hellen und dunklen Sub-Pixeln	Min. 10 mm
Dunkle Sub-Pixel	Einzel	Max. 9
	Zwei nebeneinander liegend	Max. 3
Abstand	Minimaler Abstand zwischen hellen und dunklen Sub-Pixeln	Min. 10 mm
Gesamtzahl heller und dunkler Sub-Pixel		Max. 11

Die Tabelle beschreibt die maximale Pixelfehler-Anzahl, die auf dem Bildschirm auftreten darf, ohne dass es sich um einen Garantiefall handelt. Ein Garantiefall liegt u. U. vor, wenn die oben angegebene Fehleranzahl in einer Kategorie überschritten ist.

Reinigung

Die Lebensdauer des LCD-TVs können Sie durch folgende Maßnahmen verlängern:

Ziehen Sie vor dem Reinigen immer den Netzstecker und alle Verbindungskabel.

Verwenden Sie keine Lösungsmittel, ätzende oder gasförmige Reinigungsmittel.

Reinigen Sie den Bildschirm mit einem weichen, fusselreifen Tuch.

Achten Sie darauf, dass keine Wassertröpfchen auf dem LCD-TV zurückbleiben. Wasser kann dauerhafte Verfärbungen verursachen.

Setzen Sie den Bildschirm weder grellem Sonnenlicht noch ultravioletter Strahlung aus.

Bitte bewahren Sie das Verpackungsmaterial gut auf und benutzen Sie ausschließlich dieses, um das LCD-TV zu transportieren.



ACHTUNG!

Es befinden sich keine zu wartenden oder zu reinigenden Teile innerhalb des Bildschirmgehäuses.

Entsorgung

Verpackung

Ihr Gerät befindet sich zum Schutz vor Transportschäden in einer Verpackung. Verpackungen sind aus Materialien hergestellt, die umweltschonend entsorgt und einem fachgerechten Recycling zugeführt werden können.

Gerät

Werfen Sie das Gerät am Ende seiner Lebenszeit keinesfalls in den normalen Hausmüll. Erkundigen Sie sich nach Möglichkeiten einer umweltgerechten Entsorgung.

Batterien

Verbrauchte Batterien gehören nicht in den Hausmüll! Sie müssen bei einer Sammelstelle für Altbatterien abgegeben werden.

Français

Deutsch

Italiano

Technische Daten

Nennspannung:	230 V ~ 50 Hz
Bildschirmgröße:	47" (119 cm) TFT; 16:9-Display
Leistungsaufnahme:	360 Watt
Leistungsaufnahme Standby:	ca. 1 W
Betrieblautsprechersystem:	2 x 8 W Sinus
TV-System:	PAL, SECAM, B/G, D/K, I, L/L'
Kanäle:	VHF (Band I/III) UHF (BAND U) HYPERBAND KABEL-TV (S1-S20)/(S21-S41)
Audio:	SRS (TruSurround Sound)
Programmplätze:	100
Antenneneingang:	75 Ohm
Anschlüsse seitlich:	S-Video (Mini DIN), Composite Video (Cinch), Stereo Audio In für Composite Video (Cinch); Kopfhörerausgang (3,5 mm Klinke)
Anschlüsse Rückseite:	2 x HDMI mit HDCP-Entschlüsselung, 2 x Scart, VGA (15 Pin D-Sub), Subwoofer Out (Cinch) YUV (Cinch), Audio out (Cinch), Audio In für YUV (Cinch), Audio In für VGA (Cinch)
Maße (B x H x T, ohne Fuß):	1145 x 765 x 130 mm
Maße (B x H x T, mit Fuß):	1145 x 820 x 330 mm
Gewicht (mit Fuß):	41 kg



Copyright © 2007

Alle Rechte vorbehalten.

Dieses Handbuch ist urheberrechtlich geschützt. Alle Rechte vorbehalten. Vervielfältigung in mechanischer, elektronischer und jeder anderen Form ohne die schriftliche Genehmigung des Herstellers ist verboten.

Das Copyright liegt bei der Firma MEDION®.

Technische und optische Änderungen sowie Druckfehler vorbehalten.

Wandmontage

Sie können das LCD-TV an der Wand befestigen.

Zubehör

Folgendes Zubehör ist mitgeliefert:

2 Stahlschienen, 4 Schrauben, 4 Plastikaufhängungen, 1 Bohrschablone,
1 illustrierte Montageanleitung (zutreffend für mehrere Gerätetypen).

Zusätzlich benötigen Sie 8 Dübel und Schrauben für Ihre Wand (im Fachhandel zu erwerben).

Sicherheitshinweise für die Wandmontage

Beachten Sie für die Wandmontage unbedingt folgende Sicherheitshinweise:

- Das LCD-TV darf nur an senkrechten Wänden montiert werden.
- Prüfen Sie vor der Montage, ob die Tragfähigkeit der Wand für das dreifache Gewicht des Gerätes (16 kg) ist. Ziehen Sie im Zweifelsfall einen qualifizierten Fachhandwerker zu Rate.
- Schalten Sie das LCD-TV vor der Montage aus. Netzkabel und Antennenkabel müssen ausgesteckt sein.
- Für die Montage sind mindestens zwei Personen notwendig.
- Als Werkzeug benötigen Sie für die Montage eine Bohrmaschine und einen Kreuzschraubendreher.



ACHTUNG!

Beachten Sie bei der Auswahl der Dübel und Schrauben, dass diese für Ihre Wand ausgelegt sein müssen.

Aufhängevorrichtungen am Gerät montieren

- ▶ Führen Sie die mitgelieferten Schrauben M4 x 10 durch die Plastikaufhängungen. Die Seite mit dem kleineren Durchmesser der Plastikaufhängungen liegt außen.

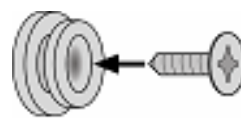

- ▶ Ziehen Sie die Schrauben mit den Plastikaufhängungen in den dafür vorgesehenen Schraubenlöchern auf der Rückseite des Geräts fest.
(Siehe illustrierte Montageanleitung Bild 5A)



Fuß abnehmen

Der Gerätefuß ist mit sechs Schrauben auf der Rückseite befestigt.

- ▶ Lösen Sie die sechs Schrauben mit einem Kreuzschraubendreher
- ▶ Heben Sie das Gerät nach oben ab.
(Siehe illustrierte Montageanleitung Bild 6A)

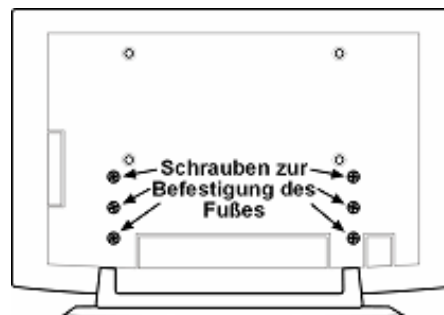

Stahlschienen an der Wand befestigen

- ▶ Wählen Sie eine Stelle der Wand, an der das LCD-TV genügend Abstand zu anderen Gegenständen hat (vgl. das Kapitel Aufstellort).
Bedenken Sie dabei, dass die Aufhängungen an der Rückseite des Geräts am schmalen Ende der Aufhängungsöffnungen in den Stahlschienen sitzen.
- ▶ Markieren Sie mithilfe der mitgelieferten Bohrschablone die acht Bohrlöcher an der Wand.
- ▶ Bohren Sie die acht Löcher für die Dübel in die Wand. . (Siehe illustrierte Montageanleitung Bild 1)
- ▶ Stecken Sie die Dübel hinein. (Siehe illustrierte Montageanleitung Bild 2).



ACHTUNG!

Die Dübel müssen fest sitzen! Hängen Sie das Gerät nicht auf, wenn die Dübel nicht vollständig in der Wand stecken.

- ▶ Schrauben Sie die beiden Stahlschienen mit je vier Schrauben fest. Die schmale Seite der Aufhängungsöffnungen muss nach unten zeigen. (Siehe illustrierte Montageanleitung Bilder 3 und 4)
- ▶ Jetzt können Sie das LCD-TV in die Stahlschienen einhängen. (Siehe illustrierte Montageanleitung Bilder 8 und 9)

Stichwortverzeichnis

ALLES-AUS-Funktion.....	41	Menü navigieren.....	21
Anschlüsse	27, 31	Menü Programm	15, 28
Antenne	12	Menü TON.....	23
Aufstellort.....	9	Normen/Elektromagnetische Verträglichkeit	11
Automatische Programmsuche APS.....	15	PAT-Funktion	19
Autoprogramm	14	PC anschließen	38
AV/SOURCE-Taste.....	16	PC-Modus.....	30
Batterien	11, 12, 45	Pixelfehler.....	44
Bedienung	13	Problembhebung.....	42
Betriebssicherheit.....	9	Programmauswahl	15
Bild an Bild	17, 18	Programmierung	26
Bild in Bild.....	17	QUELLE.....	29
Bild und Text-Funktion	19	Receiver	36
Bildeinstellungen	15	Reinigung	45
Camcorder.....	34	Reparatur	10
Code-Identifizierung.....	41	SAT-Receiver	37
Codeliste.....	50	Sicherheitshinweise	9, 47
Codesuche	40	Störung.....	42
Code-Suchlauf.....	39	Stromversorgung	10
Einzelgeräte bedienen	41	anschließen.....	12
Elektronisches Programm	41	Technische Daten	46
Entsorgung	45	Toneinstellungen	15
Equalizer	24, 34	Videorecorder.....	27, 37
Erstes Einschalten	14	Videotext	19
Fehler	42	Farbtasten	19
Fernbedienung.....	39	Programmwahl Taste	19
Gerät mit HDMI.....	37	Seitengröße verdoppeln	20
Gerätecodes	39, 43	Unterseiten	19
Code-Liste	39	Verborgener Text.....	20
Gerätecodes programmieren.....	39	Verdecktes Suchen	20
Grundeinstellungen	21	Zifferntasten	19
Infos anzeigen	16	Wandmontage.....	47
Kopfhörer.....	24, 34	WIDE-Taste	16
Menü BILD.....	22	Zoom-Modus	16
Menü Funktion.....	25		

Français

Deutsch

Italiano

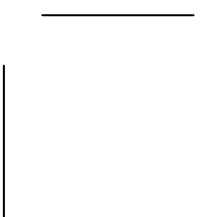
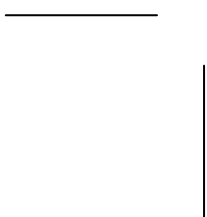

Contenuto

Prospetto	3
Telecomando	3
Lato anteriore dell'apparecchio	4
Comandi sul lato destro.....	4
Indicazioni relative alle istruzioni per l'uso	7
Utilizzo secondo normativa	7
HD ready	7
Fornitura.....	7
Istruzioni di sicurezza	8
Sicurezza uso.....	8
Luogo di posizionamento	8
Riparazione	9
Ambiente idoneo.....	9
Alimentazione elettrica	9
Norme/ Compatibilità elettromagnetica	10
Utilizzo delle batterie	10
Messa in servizio	11
Disimballaggio.....	11
Inserire le batterie nel telecomando.....	11
Collegare l'antenna.....	11
Collegare l'alimentazione elettrica.....	12
Utilizzo	13
Prospetto sul lato anteriore dell'apparecchio e del telecomando	13
Accendere e spegnere la TV a LCD	14
Dopo la prima accensione	15
Ricerca automatica dei programmi APS	15
Selezione del programma	15
Regolazione del tono.....	15
Regolazione dell'immagine.....	15
Visualizzare le informazioni	16
Selezionare un apparecchio esterno	16
Funzione (PIP-) "immagine nell'immagine" e funzione (PAP-) "immagine sull'immagine"	17
Sorgenti per PIP e PAP	17
Attivare ed elaborare la funzione PIP.....	17
Attivare ed elaborare la funzione PAP	18
Testo video	19
L'utilizzo del testo video	19
Impostazioni di base nel menu OSD	21

Français

Deutsch

Italiano

Navigare nel menu	21
Menu immagine.....	22
Menu SUONO.....	23
Menu CARATTERISTICA	25
Menu INSTALLAZIONE	26
Menu PROGRAMMA / TABELLA DEI PROGRAMMI.....	28
Menu FONTE	29
Menu nella modalità PC	30
Menu POSIZIONE IMMAGINE PC.....	30
Collegamenti ed esempi di collegamenti	31
Collegamenti sulla parte posteriore dell'apparecchio	31
Collegamenti sul lato sinistro	33
Collegare le cuffie	34
Collegare il camcorder	34
Collegare il lettore DVD, il registratore DVD oppure il videoregistratore.....	34
Collegare il ricevitore (SAT, DVB-T, decoder, ecc.)	36
Collegare il registratore DVD oppure il videoregistratore e il ricevitore SAT.....	37
Apparecchio con uscita HDMI oppure DVI.....	37
Collegare il PC.....	38
Telecomando universale	39
Utilizzo	39
Programmare il codice dell'apparecchio	39
Funzionamento normale	41
Risoluzione dei problemi	43
Avete bisogno di un ulteriore supporto?	44
Errori dei pixel nella TV a LCD.....	45
Pulizia	46
Smaltimento.....	46
Confezione.....	46
Apparecchio	46
Batterie	46
Dati tecnici.....	47
Montaggio a parete.....	48
Accessori	48
Istruzioni di sicurezza per il montaggio a parete	48
Montare i dispositivi di sospensione sull'apparecchio	48
Estrarre il piedistallo	49
Fissare le barre in acciaio alla parete.....	49
Lemmario	50
Elenco dei codici	Codes/Kod

Indicazioni relative alle istruzioni per l'uso

Leggere attentamente le seguenti istruzioni per l'uso e seguire le indicazioni riportate. Solo così sarà possibile garantire affidabilità dell'uso e una lunga durata della TV a LCD. Tenere le presenti istruzioni sempre a portata di mano nelle vicinanze della TV a LCD. Conservare con cura le istruzioni per l'uso, per poterle consegnare al nuovo proprietario in caso di cessione della TV a LCD.

Utilizzo secondo normativa

Questo apparecchio serve per ricevere e riprodurre i programmi Tv. Le diverse possibilità di collegamento consentono un'ulteriore espansione con le sorgenti di ricezione e riproduzione (ricevitore, lettore DVD, registratore DVD, videoregistratore, PC, ecc.).

Il presente apparecchio è idoneo al solo uso in locali interni e asciutti.

Il presente apparecchio non è idoneo per l'uso come monitor dati per i posti da impiegato.

Il presente apparecchio è progettato esclusivamente per l'uso privato e non è destinato per l'uso industriale o commerciale. L'utilizzo in condizioni ambientali estreme può determinare il danneggiamento dell'apparecchio.

HD ready

La TV a LCD è dotata della caratteristica „HD ready“. La risoluzione fisica è di almeno 1920x1080 e si possono riprodurre segnali fino a 1080p.

Fornitura

Si prega di verificare la completezza della fornitura e di comunicarci entro 14 giorni dall'acquisto l'eventuale mancanza di uno qualsiasi dei componenti.

Acquistando il prodotto si riceve:

- TV a LCD
- Cavo di allacciamento alla rete
- Telecomando compreso 2 batterie tipo R03 (AAA) 1,5V
- Serie montaggio a parete (vedere pagina 48).
- Istruzioni per l'uso
- Scheda di garanzia



ATTENZIONE!

Non fare giocare i bambini piccoli con le pellicole. Esiste il pericolo di soffocamento!

Français

Deutsch

Italiano

Istruzioni di sicurezza

Sicurezza uso



- Non lasciare che i bambini giochino con apparecchi elettrici se non sorvegliati. I bambini potrebbero non essere in grado di riconoscere correttamente i possibili pericoli.
- Tenere fuori dalla portata dei bambini, i materiali per imballaggio, come per esempio le pellicole. In caso di uso improprio esiste il pericolo di soffocamento.
- Non aprire mai l'involucro esterno della TV a LCD (scossa elettrica, corto circuito e pericolo di incendio)!
- Non inserire nel dispositivo della TV a LCD oggetti attraverso le fessure e le aperture (scossa elettrica, corto circuito)!
- Le fessure e le aperture della TV a LCD servono per l'aerazione. Non coprire queste aperture (pericolo di surriscaldamento e di incendio)!
- Non esercitare alcuna pressione sul display. C'è pericolo che si rompa lo schermo.
- Il telecomando ha un diodo ad infrarossi della classe 1. Utilizzare i LED senza apparecchi ottici.
- Attenzione! Se il display si rompe, c'è il pericolo di ferirsi. Raccogliere i pezzi rotti con i guanti di protezione ed inviarli al centro servizio clienti per lo smaltimento a regola d'arte. Pulire poi le mani con del sapone, poiché non è da escludere che possano fuoriuscire delle sostanze chimiche.
- Non toccare il display con le dita oppure con oggetti spigolosi per evitare di danneggiarlo.
- Rivolgersi all'assistenza clienti nel caso in cui:
 - il cavo di alimentazione è cotto o danneggiato
 - è penetrato del liquido nell'apparecchio
 - l'apparecchio non funziona come da disposizioni
 - l'apparecchio è caduto oppure si è danneggiato

Luogo di posizionamento

- Durante le prime ore dalla messa in servizio i nuovi apparecchi possono rilasciare un inevitabile e inconfondibile odore del tutto innocuo che si riduce progressivamente con il passare del tempo. Per contrastare la formazione di tale odore, si raccomanda di aerare periodicamente il locale. Nello sviluppo del presente prodotto abbiamo prestato la massima cura nel rispettare con ampio margine i valori.
- Conservare la TV a LCD e tutti gli apparecchi collegati lontano dall'umidità e non esporlo alla polvere, al calore e alla luce diretta del sole. La mancata osservanza di queste indicazioni può portare a dei malfunzionamenti oppure a dei danneggiamenti della TV a LCD.
- Non utilizzare l'apparecchio, poiché gli agenti esterni quali pioggia, neve, ecc. potrebbero infatti danneggiarlo.
- Non esporre l'apparecchio a gocce d'acqua oppure agli spruzzi d'acqua. Non appoggiare alcun contenitore con liquidi (vasi o simili) sull'apparecchio. Il contenitore potrebbe rovesciarsi e i liquidi penetrare nell'apparecchio, pregiudicando la sua sicurezza elettrica.
- Non appoggiare alcun oggetto che produce fiamme libere (candele o simili) sull'apparecchio.
- Garantire una sufficiente distanza dalla parete del mobile. Rispettare una distanza minima di 10 cm dall'apparecchio per garantire una sufficiente aerazione.
- Posizionare e utilizzare tutti i componenti su di un supporto stabile, piano e non soggetto a vibrazioni, per evitare la caduta della TV a LCD.
- Evitare abbagli, riflessi e i contrasti luce-ombra troppo intensi, per aver cura dei propri occhi.
- La distanza di osservazione ideale è pari a 5 volte la diagonale dello schermo.

Riparazione

- La riparazione è esclusivamente riservata a personale specializzato e qualificato.
- Se è necessario eseguire una riparazione, rivolgersi solo ed esclusivamente ai nostri partner di assistenza autorizzati.

Ambiente idoneo

- L'apparecchio può funzionare ad una temperatura ambiente compresa tra +5° e 35° C ed in presenza di umidità relativa compresa tra il 20% e l'85% (senza formazione di condensa).
- Se spenta, la TV a LCD può essere tenuta ad una temperatura compresa tra -20° C e +60° C.
- Mantenere almeno un metro di distanza dalle fonti di interferenza magnetiche e ad alta frequenza (apparecchi TV, altre casse altoparlanti, telefoni cellulari, ecc.), per evitare malfunzionamenti e perdite di dati.
- Dopo il trasporto della TV a LCD attendere che l'apparecchio si sia adattato alla temperatura ambiente prima di effettuare la messa in servizio.
- In presenza di forti oscillazioni di temperatura o umidità, il fenomeno della condensazione può generare all'interno della TV a LCD dell'umidità capace di provocare dei corti circuiti elettrici.
- In caso di maltempo oppure se l'apparecchio non viene utilizzato molto tempo, togliere la spina dalla presa e il cavo dell'antenna dalla presa dell'antenna.

Alimentazione elettrica



Fare attenzione che anche con l'interruttore di alimentazione spento le parti dell'apparecchio sono sotto tensione. Per interrompere l'alimentazione elettrica della TV a LCD o per collegare l'apparecchio senza tensione, staccare completamente l'apparecchio dalla rete.

- Utilizzare la TV a LCD soltanto in prese di corrente messe a terra a 230 V~ 50 Hz. Se non si è certi del tipo di alimentazione elettrica da utilizzare per l'installazione dell'apparecchio, rivolgersi al fornitore di energia.
- Per una maggiore sicurezza si consiglia di utilizzare una protezione contro sovratensioni, per proteggere la TV a LCD da eventuali danneggiamenti provocati da picchi di tensione o folgorazione da rete elettrica.
- Per interrompere l'alimentazione elettrica dello schermo, scollegare la spina di alimentazione dalla presa.
- La presa di corrente deve trovarsi nelle vicinanze della TV a LCD ed essere facilmente raggiungibile.
- Se si deve inserire una prolunga, fare attenzione che sia conforme ai requisiti VDE. Se necessario rivolgersi all'installatore elettrico.
- Sistemare i cavi in modo tale che nessuno possa calpestarli o inciampare in essi.
- Non appoggiare alcun oggetto sui cavi, poiché altrimenti potrebbero danneggiarsi.

Norme/ Compatibilità elettromagnetica

La TV a LCD soddisfa i requisiti della compatibilità elettromagnetica e della sicurezza elettrica delle seguenti disposizioni:

EN 55013	Valori limite e metodo di misurazione delle caratteristiche dei radiodisturbi di radioricevitori e degli apparecchi dell'elettronica di consumo utilizzati
EN 55020	Immunità alle interferenze dei radioricevitori e degli apparecchi dell'elettronica di consumo collegati
EN 60065	Apparecchi audio, video ed apparecchi elettronici simili, requisiti di sicurezza
EN 61000-3-2	Compatibilità elettromagnetica (EMC); parte 3: valori limite; sezione 2: valori limite per le correnti delle armoniche (corrente di ingresso degli apparecchi < 16A per conduttore)
EN 61000-3-3	Compatibilità elettromagnetica (EMC); parte 3: valori limite; sezione 3: valori limite per le variazioni di tensione e tremolio nelle reti a bassa tensione per apparecchi con una corrente di ingresso < 16A per conduttore

Utilizzo delle batterie

Le batterie possono contenere dei materiali combustibili. Se utilizzate in modo inopportuno le batterie possono esaurirsi, surriscaldarsi, infiammarsi oppure persino esplodere, cosa che può provocare dei danni all'apparecchio e alla propria salute.

È assolutamente necessario rispettare le seguenti indicazioni:

- Tenere le batterie fuori dalla portata dei bambini.
Se le batterie dovessero venire ingoiate, contattare immediatamente il proprio medico.
- Non caricare mai le batterie (a meno che ciò non sia espressamente indicato).
- Non scaricare mai le batterie ad un'alta potenza erogata.
- Non cortocircuitare mai le batterie.
- Non esporre mai le batterie a fonti di eccessivo calore, quali luce solare, fiamme o simili!
- Non smontare, né deformare le batterie.
Le mani o le dita possono ferirsi oppure il liquido delle batterie potrebbe finire negli occhi o sulla pelle. Se ciò dovesse capitare, risciacquare i punti interessati con un'abbondante quantità di acqua limpida ed informare immediatamente il medico.
- Evitare forti urti e scosse.
- Non commutare mai la polarità.
- Fare attenzione che il polo più (+) e meno (-) venga inserito correttamente, per evitare dei cortocircuiti.
- Non mischiare le batterie nuove con quelle vecchie oppure con batterie di tipo diverso.
Ciò potrebbe provocare dei malfunzionamenti all'apparecchio. Inoltre le batterie a più bassa potenza potrebbero scaricarsi molto.
- Togliere subito le batterie scariche dall'apparecchio.
- Togliere le batterie dall'apparecchio, se questo non è stato utilizzato per un lungo periodo di tempo.
- Sostituire tutte le batterie consumate presenti nell'apparecchio con delle nuove batterie dello stesso tipo.
- Isolare i contatti delle batterie con delle strisce adesive, se si vogliono conservare oppure smaltire le batterie.

Messa in servizio



Prima della messa in servizio si prega di leggere attentamente il capitolo "Istruzioni di sicurezza" a pagina 8.

Disimballaggio

- ▶ Prima di disimballare scegliere uno spazio opportuno per installare o appendere l'apparecchio (vedere anche il capitolo Montaggio a parete).
- ▶ Farsi aiutare da qualcuno durante il disimballaggio dell'apparecchio.
- ▶ Aprire il cartone facendo molta attenzione, per evitare di danneggiare l'apparecchio. Ciò può capitare, quando per aprire il cartone si usa un coltello con una lunga lama.
- ▶ Non sorreggere da soli l'apparecchio, per evitare di far cadere l'apparecchio e di riportare quindi dei danni alla salute e/o dei danneggiamenti all'apparecchio.
- ▶ Nella confezione sono contenuti diversi piccoli pezzi (batterie, viti, ecc.). Tenerli fuori dalla portata dei bambini: pericolo di ingestione.
- ▶ Conservare accuratamente il materiale di imballaggio e utilizzarlo soltanto quando si deve trasportare il televisore.

Inserire le batterie nel telecomando

- ▶ Rimuovere lo sportellino del vano batterie posto sul retro del telecomando.
- ▶ Inserire due batterie del tipo R03 / AAA / 1,5V nel vano batterie del telecomando. Fare inoltre attenzione alla polarizzazione elettrica delle batterie (evidenziata sul fondo del vano batterie).
- ▶ Chiudere il vano batterie.

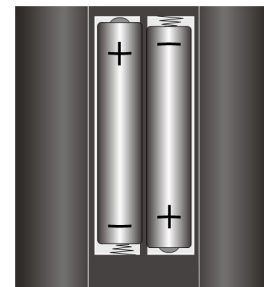

Estrarre le batterie dal telecomando, se l'apparecchio non viene utilizzato per molto tempo. Il telecomando può danneggiarsi se le batterie sono consumate.

Collegare l'antenna

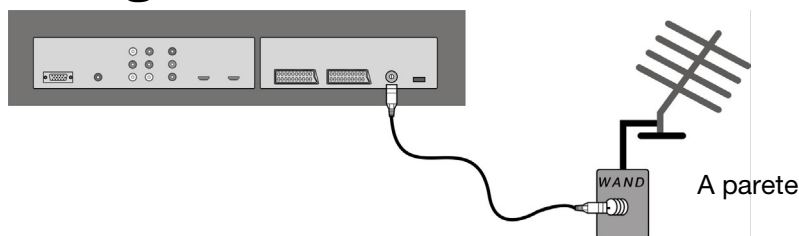

Per collegare l'antenna di casa oppure l'impianto via cavo connettere la presa dell'antenna e la TV a LCD con il cavo dell'antenna a doppia schermatura.

Collegare l'alimentazione elettrica

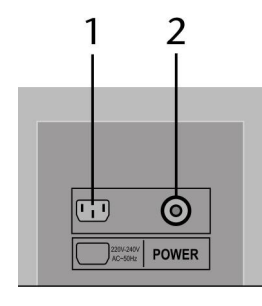

- ▶ Collegare il connettore del cavo dell'apparecchio fornito con il collegamento a 230-V ~ 50 Hz sull'apparecchio (1) e la spina di alimentazione con una presa di corrente a 230 V ~ 50 Hz facilmente raggiungibile.
- ▶ Premere l'interruttore di funzionamento "**POWER**" (2) sul lato posteriore dell'apparecchio posto vicino alla presa di alimentazione. L'apparecchio passa nella modalità standby e l'indicatore sul lato anteriore dell'apparecchio lampeggia in blu.
- ▶ Per accendere l'apparecchio, premere un tasto numerico del telecomando oppure un tasto di selezione del programma **P/CH** posto sull'apparecchio. L'indicatore sul lato anteriore scompare.



Utilizzo

Per utilizzare la TV a LCD si può usare il telecomando oppure i tasti di scelta rapida sull'apparecchio.

Con i tasti di scelta rapida si può:

-  accendere e spegnere l'apparecchio in STANDBY.
- TV/AV** selezionare un apparecchio esterno (cfr. pagina 16).
- MENU** richiamare il menu schermo, per effettuare le regolazioni sull'apparecchio.
- + P/CH -** selezionare un programma oppure navigare nel menu.
- +  -** regolare il volume oppure navigare nel menu.



Prospetto sul lato anteriore dell'apparecchio e del telecomando















Il prospetto sull'apparecchio e il telecomando è presente sul lato ribaltabile.

Lato anteriore dell'apparecchio



1. Schermo TFT
2. Altoparlanti
3. Indicatore di funzionamento con il sensore ad infrarossi integrato
 - L'indicatore di funzionamento si illumina in blu, quando l'apparecchio si trova nella modalità standby.
 - Si spegne, quando l'apparecchio è acceso.
 - Sensore ad infrarossi: campo di ricezione per i segnali ad infrarossi del telecomando.

Telecomando

1.		STANDBY, ovvero spegnere temporaneamente la TV a LCD
2.	TV	Utilizzare un apparecchio TV,
3.	VCR	Utilizzare un videoregistratore
4.	DVD	Utilizzare un registratore DVD, un lettore DVD
5.	SAT	Utilizzare un ricevitore satellitare
6.	AUX	Utilizzare un apparecchio audio
7.	INFO	Per visualizzare le informazioni, quali il numero del programma attuale e formato di immagine.
8.		Tasti direzione,
9.	SELECT OK	Bloccare l'immagine TV; Confermare in determinati menu la selezione.
10.	M	Aprire e chiudere il menu.
11.		Richiamare la pagina indice del testo video
	GUIDE	Aprire il menu brani di un registratore DVD programmato; Programmare la registrazione degli apparecchi con EPG
12.	EXIT	Per il comando degli apparecchi esterni
13.	I-II	Selezionare la modalità del tono
14.	P< P SWAP	Regolare il programma TV precedente
15.	CODE	Per la programmazione di altri apparecchi
16.	TV/DTV	Selezionare il funzionamento TV; chiudere il testo video
17.		Indicatore luminoso per confermare la selezione mediante la pressione del tasto.

18.	1, ..., 9	Tasti numerici TV: Selezione del programma, Testo video: Selezione delle pagine
19.	-/--	Tasto senza funzione
20.	AV/SOURCE	Selezionare il segnale di ingresso degli apparecchi collegati
21.	+ ▲ -	Aumentare (+) oppure diminuire (-) il volume.
22.		Disattiva il sonoro
23.	P/CH+/-	Tasti per la selezione dei programmi TV: Selezionare il programma successivo (+) o precedente (-). Testo video: Selezionare la pagina successiva (+) o precedente (-) .
24.	Tasto blu 	Aprire il menu di programmazione; DVD/VCR: Brano successivo capitolo/avanzamento successivo.
25.	Tasto giallo 	Aprire il menu funzione; DVD/VCR: Tasto Play avviare la riproduzione
26.	Tasto rosso 	Aprire il menu tono; DVD/VCR: Brano precedente capitolo/riavvolgimento precedente.
27.	PP:	Selezionare la modalità immagine; DVD/VCR: avviare la registrazione.
28.	 II	WIDE: Selezionare il formato immagine; DVD/VCR: Tasto Pausa: Interrompere la riproduzione
29.	Tasto verde 	Aprire il menu IMMAGINE; DVD/VCR: Tasto STOP, terminare la riproduzione / registrazione
30.	 	Testo video: Mix (immagine trasparente); Attivare la finestra PIP, ammesso che sia stato collegato un apparecchio ad un ingresso digitale.
31.	 	Testo video: ricerca nascosta; Attivare la finestra PAP, ammesso che sia stato collegato un apparecchio ad un ingresso digitale.
32.	 	Testo video: Arrestare la pagina Nessuna funzione
33.		Visualizzare l'ora / Testo video: Aprire la sottopagina
34.		Testo video: Testo nascosto Passare dalla modalità TV alla modalità PC
35.		Attivare e disattivare il testo video

Accendere e spegnere la TV a LCD

- ▶ Premere l'interruttore di funzionamento sul lato posteriore dell'apparecchio. L'apparecchio passa nella modalità standby e l'indicatore sul lato anteriore dell'apparecchio lampeggia in blu.
- ▶ Per accendere l'apparecchio, premere un **tasto numerico** del telecomando oppure un tasto di selezione del programma **P/CH** sull'apparecchio. L'indicatore sul lato anteriore si spegne.
- ▶ Con il tasto standby  del telecomando oppure con il tasto standby  sul lato destro dell'apparecchio ritornare di nuovo nella modalità standby.
- ▶ Premere di nuovo l'interruttore di funzionamento sul lato posteriore dell'apparecchio, per spegnere completamente l'apparecchio.

Dopo la prima accensione

Quando si accende per la prima volta l'apparecchio, appare il menu **programma automatico** in tedesco.

Se si desidera cambiare l'impostazione del paese predefinita (**Germania**), impostare mediante i tasti direzione ◀▶ il paese desiderato. L'impostazione del paese regola la sequenza nella quale vengono memorizzati i programmi.

- ▶ Se necessario selezionare poi con il tasto direzione ▼ la voce **lingua** e selezionare con i tasti direzione ◀▶ la lingua desiderata.
- ▶ Se si desidera cambiare l'impostazione predefinita per la lingua del testo video, selezionare con il tasto direzione ▼ la voce **lingua televideo** e selezionare con i tasti direzione ◀▶ l'area linguistica desiderata ◀▶ Occidente, Est, Turchia/Grecia, cirillico o arabo (vedere anche il Menu CARATTERISTICA, a pagina 25).
- ▶ Confermare poi il messaggio "**VERIFICARE IL CAVO DELL'ANTENNA**", premendo il tasto **OK** oppure il tasto rosso ◀◀.
- ▶ Per interrompere la procedura, premere il tasto blu ▶▶.



Ricerca automatica dei programmi APS

Poi inizia la ricerca automatica dei programmi (APS). Per ciò occorrono alcuni minuti.

Si può interrompere la procedura **con il tasto blu ▶▶**.

I programmi verranno salvati secondo una sequenza specifica per paese sulle posizioni di programma. Si possono memorizzare fino a 100 programmi.

Una volta terminata la memorizzazione automatica dei programmi, apparirà la tabella dei programmi (vedere **Menu PROGRAMMA / TABELL** a pagina 28). Se la tabella non verrà ulteriormente aggiornata, si chiuderà dopo un paio di minuti. Il programma verrà riprodotto sulla posizione 1 di programma.

Se la tabella dei programmi non si chiude da sola, premere il tasto del menu **M** per terminare la funzione.

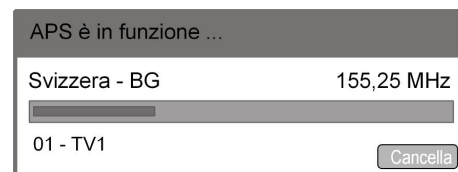

Selezione del programma

- Per selezionare un programma, premere uno dei tasti **P/CH** (sull'apparecchio oppure sul telecomando) oppure selezionare direttamente il programma tramite un tasto numerico.
Per inserire un numero a due cifre, premere rapidamente i corrispondenti tasti a cifre uno dietro l'altro.
- Con il tasto **P<P/SWAP** selezionare il programma riprodotto per ultimo.

Regolazione del tono

- ▶ Mediante i tasti di regolazione del volume + ◀ — posti sul telecomando oppure sull'apparecchio aumentare oppure abbassare il volume.
- ▶ Per disattivare completamente e regolare di nuovo il tono, premere il tasto  muto.
- ▶ Con il tasto **I-II** selezionare tra riproduzione mono e stereo, tono I e tono II. Il tono I e il tono II possono apparire soltanto se la trasmissione attuale supporta la modalità DUAL (per es. le trasmissioni bilingue).

Regolazione dell'immagine

La sua TV a LCD può visualizzare diversi formati immagine. A seconda della trasmissione le immagini vengono trasferite nel formato 4:3 oppure 16:9.

Français

Deutsch

Italiano

Regolazione della modalità zoom con il tasto WIDE

► Premere il tasto , per convertire i seguenti formati immagine:

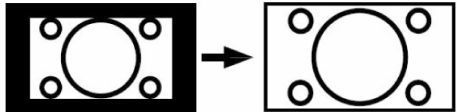
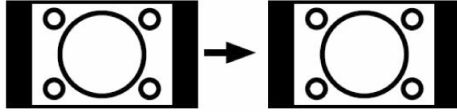
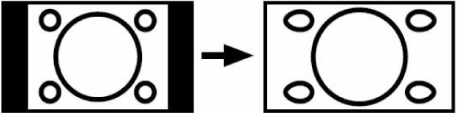
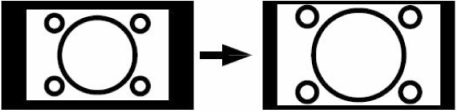
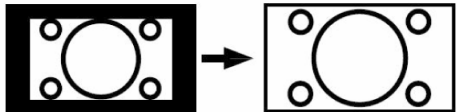
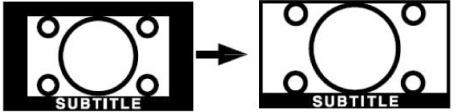
Auto:	Il formato riprodotto viene impostato automaticamente sul segnale di ingresso.	
16:9:	Un'immagine viene zoomata nel formato 16:9 delle dimensioni dello schermo intero.	
4:3:	Per la visualizzazione senza distorsioni di un'immagine nel formato 4:3.	
Panorama:	L'immagine si dilata sul bordo sinistro e destro per riempire lo schermo; il bordo superiore e/o inferiore viene in parte tagliato fuori.	
14:9 Zoom:	Un'immagine nel formato 14:9 ("letterbox") si dilata sul bordo superiore ed inferiore dello schermo.	
Cinema:	Un'immagine viene zoomata nel formato 16:9 delle dimensioni dello schermo intero.	
Sottotitolo:	Come per l'impostazione "cinema". Tuttavia l'immagine viene spostata verso l'alto, in modo tale che le linee sottostanti oppure i caratteri correnti diventano visibili).	

Nella modalità PC sono disponibili i formati 4:3 e 16:9.

Ulteriori impostazioni delle immagini

Con il tasto **OK/SELECT** si può bloccare e sbloccare di nuovo l'immagine.

Con il tasto **PP** ("Preferenze Personali") selezionare lo schermo intero: **Naturale, cinema, dinamico**.

Visualizzare le informazioni

- Premere il tasto **INFO**, per visualizzare le seguenti attuali impostazioni:
 - Posizione del programma e nome del programma
 - Regolazione del tono (mono oppure stereo)
 - Regolazione dell'immagine
- Le stesse informazioni si possono avere commutando su un altro programma.
- Nella modalità TV si può visualizzare l'ora, premendo il tasto  (ora/ testo video sottopagina).

Selezionare un apparecchio esterno

Con il tasto **AV/SOURCE** selezionare gli ingressi degli apparecchi collegati.

 Fare attenzione che il dispositivo (l'apparecchio collegato) collegato al tasto AV/SOURCE viene riconosciuto soltanto, se questo dispositivo viene riportato nel Menu SORGENTI (vedere Menu FONTE, a pagina 29).

- Funzionamento TV (segnale dell'antenna)
- EXT - 1** Apparecchio sulla presa SCART 1
- EXT - 2** Apparecchio sulla presa SCART 2
- EXT - 3** **YPbPr**: Apparecchio sugli ingressi dei componenti, video e audio
- EXT. - 4** **FAV**: Apparecchio sugli ingressi **RCA** giallo/bianco/rosso
- EXT - 5** **S-VIDEO**: Apparecchio sulla presa S-Video
- EXT - 6** HDMI Ingresso 1
- EXT - 7** HDMI Ingresso 2
- PC**: Apparecchio sull'ingresso PC

Funzione (PIP-) "immagine nell'immagine" e funzione (PAP-) "immagine sull'immagine"

Con le funzioni PIP e PAP si possono visualizzare sullo schermo della TV a LCD contemporaneamente due immagini da due sorgenti diverse (per es. l'immagine TV e l'immagine di un lettore DVD collegato). La TV a LCD dispone di due tuner analogici, pertanto mediante le funzioni PIP e PAP si possono visualizzare contemporaneamente due programmi TV.

- PIP („picture in picture“ = "immagine nell'immagine"): Una piccola immagine (la finestra PIP) verrà attivata all'interno dell'immagine principale.



- PAP („picture at picture“ = "immagine sull'immagine"): Le immagini verranno visualizzate l'una accanto all'altro.

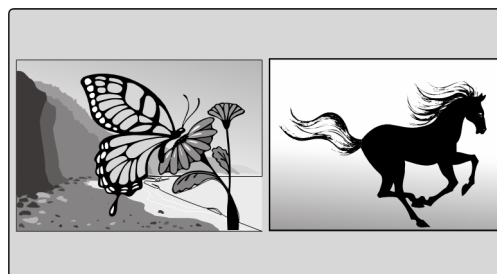

Sorgenti per PIP e PAP



 In tutte le modalità HDMI non è possibile visualizzare PIP e PAP.
Sotto a YPbPr 1080i non è disponibile PIP..

Le sorgenti per PIP e PAP sono i collegamenti analogici: antenna (TV, immagine televisiva), collegamenti **SCART** (**EXT-1**, **EXT-2**), collegamenti video/audio/**RCA** (**FAV**; **EXT-4**), video S (**EXT-5**) e collegamenti digitali: collegamenti dei componenti (**YPbPr**) e del **PC**.

Attivare ed elaborare la funzione PIP

Collegare un apparecchio (per es. un lettore DVD) ad uno degli ingressi digitali (HDMI 1, HDMI 2, YPbPr o/e PC).



Se la TV a LCD non riproduce da sola l'immagine dell'apparecchio esterno, selezionare la sorgente con il tasto **AV/SOURCE** oppure nel menu **FONTE** (vedere pagina 29). L'immagine dell'apparecchio esterno ora è diventata l'immagine principale.

- ▶ Premere il tasto . Apparirà ora all'interno dell'immagine principale la finestra PIP (piccola immagine) con il programma TV (segnale dell'antenna). La finestra PIP è la finestra attiva, che viene visualizzata attraverso un frame giallo.
- Con i tasti per la selezione dei programmi si può selezionare un altro programma per un'immagine TV nella finestra PIP.
- Con il tasto **AV/SOURCE** si può selezionare un'altra sorgente per la finestra PIP (un apparecchio che è collegato ad uno degli ingressi analogici).
- Con i tasti direzione ◀ ▶ si può cambiare il sonoro tra la finestra principale e la finestra PIP.
- Con il tasto **P>P/SWAP** si possono scambiare le finestre PIP e l'immagine principale.
- Per chiudere la finestra PIP, premere di nuovo il tasto .

Attivare ed elaborare la funzione PAP

Collegare un apparecchio (per es. un lettore DVD) ad uno degli ingressi digitali (HDMI 1, HDMI 2, YPbPr o/e PC).

Se la TV a LCD non riproduce da sola l'immagine dell'apparecchio esterno, selezionare la sorgente con il tasto **AV/SOURCE** oppure nel menu **FONTI** (vedere pagina 29). L'immagine dell'apparecchio esterno ora è diventata l'immagine principale.

- ▶ Premere il tasto . Apparirà ora sulla destra accanto all'immagine principale la finestra PAP con il programma TV (segnale dell'antenna). La finestra PAP è la finestra attiva, che viene visualizzata attraverso un frame giallo.
- ▶ Con i tasti per la selezione dei programmi si può selezionare un altro programma nella finestra **PAP**.
- ▶ Con il tasto **AV/SOURCE** finestra **PAP** si può selezionare un'altra sorgente (un apparecchio che è collegato ad uno degli ingressi analogici).
- ▶ Con i tasti direzione ◀ ▶ si può cambiare il sonoro tra la finestra principale e la finestra PAP (TV).
- ▶ Con il tasto **P>P/SWAP** si possono scambiare le finestre.
- ▶ si possono scambiare le finestre PAP, premere di nuovo il tasto .



Testo video

La TV a LCD supporta 1.000 pagine del teletext. Ciò significa che l'apparecchio dopo l'inserimento di una di queste 1.000 pagine non deve più cercare, ma può invece visualizzare direttamente le pagine.

Il testo video è un servizio gratuito che viene attivato dalla maggior parte delle stazioni televisive ed offre informazioni aggiornate sulle notizie, sul tempo, sui programmi televisivi, sulle quotazioni, sui sottotitoli ed altri argomenti. La TV offre molte funzioni utili per l'utilizzo del testo video, quali il testo multipage, la memorizzazione della sottopagina oppure la navigazione rapida.



L'utilizzo del testo video

Per l'utilizzo del testo video il telecomando dispone di appositi tasti per il testo video. Sul lato ribaltabile davanti è presente un prospetto sul telecomando.

- ▶ Selezionare un programma televisivo e il testo video viene attivato.
- ▶ Premere una volta il tasto , per visualizzare la pagina base/indice del testo video.
- ▶ Se ci si trova nel televideo, premendo per due volte il tasto  l'apparecchio ritorna di nuovo nella modalità TV.

Funzione (PAT-) "Immagine e testo"

Si possono visualizzare contemporaneamente il testo video e l'immagine TV mediante la funzione PAT "immagine e testo".

- ▶ Premere per due volte il tasto , sul lato sinistro verrà sovrainpressa l'immagine TV e sul lato destro il testo video.
- ▶ Premere di nuovo il tasto  e l'apparecchio passa di nuovo nella modalità TV.

Con il tasto **TV** si ritorna di nuovo direttamente nella modalità TV.

Selezionare le pagine del testo video





Tasti numerici

- ▶ Inserire la pagina del testo video desiderata come numero a tre cifre direttamente con i tasti numerici.
- ▶ Il numero della pagina selezionata verrà visualizzato nell'angolo in alto a sinistra dello schermo. Il selezionatore del testo video cerca fino a quando non trova il numero di pagina desiderato.

Tasti per la selezione dei programmi

- ▶ Mediante i tasti per la selezione dei programmi sfogliare avanti ed indietro tramite le pagine del testo video.

Tasti colorati

- Se sul bordo inferiore dell'immagine sono presenti delle voci colorate del testo, si possono selezionare questi contenuti premendo direttamente i corrispondenti tasti colorati ROSSO , GIALLO , BLU  e VERDE .

Sottopagine

Alcune pagine del testo video contengono delle sottopagine. Sul bordo inferiore dell'immagine viene per es. visualizzato 1/3. Le sottopagine vengono sovrainpresse, una di seguito all'altra, ad una distanza di circa mezzo minuto. Si possono richiamare le sottopagine anche autonomamente, premendo il tasto . Apparirà un campo di inserimento a quattro cifre, nel quale si potrà inserire il numero di una sottopagina (per es. 0002). In alternativa le sottopagine si possono sfogliare mediante i tasti direzione ◀ ▶.

Caratteristiche utili del testo video

Mix tra testo video ed immagine TV



- Premere il tasto , per visualizzare il teletext trasparente (l'immagine TV appare sullo sfondo).

INDICE

- Con il tasto  selezionare la pagina dell'indice che comprende un elenco del contenuto del testo video.



STOP

La pagina del testo video, che è stata selezionata, contiene probabilmente più informazioni di quelle che si possono adattare sullo schermo. In questo caso le informazioni verranno suddivise su più sottopagine. Le sottopagine verranno sfogliate a regolari intervalli di tempo.



- Premere il tasto **STOP** , per evitare il cambiamento automatico della pagina. Il simbolo **STOP** verrà visualizzato nell'angolo in alto a sinistra dello schermo e il cambiamento automatico della pagina verrà interrotto.
- Premere di nuovo il tasto **STOP** , per consentire di nuovo il cambiamento automatico della pagina.

Ricerca nascosta

Se nella modalità del testo video verrà premuto il tasto , la TV visualizzerà il testo video sullo sfondo. Pertanto si possono bypassare i tempi di attesa fino alla visualizzazione della pagina desiderata.

- Selezionare il numero della pagina desiderata nella modalità del testo video.
- Premere il tasto , per passare alla modalità TV, mentre si attende la visualizzazione della pagina del testo video desiderata. Nell'angolo in alto a sinistra apparirà un campo con il numero della pagina cercata oppure il simbolo , fino a quando non verrà trovata.
- Non appena verrà trovata la pagina desiderata, apparirà il numero della pagina.
- Premere di nuovo il tasto , per visualizzare la pagina desiderata.

Visualizzare il testo nascosto

- Per visualizzare le informazioni nascoste, quali per es. la soluzione di indovinelli, cruciverba o di quiz, premere di nuovo sul tasto .
- Premendo di nuovo il tasto  le risposte verranno di nuovo nascoste.

Raddoppiare la grandezza delle pagine

Questa funzione visualizza le informazioni del testo video in doppia grandezza.

- Premere il tasto **II**, per ingrandire il taglio alto.
- Premere di nuovo il tasto **II**, per visualizzare il taglio basso ingrandito.
- Premere nuovamente il tasto **II** e il testo video verrà visualizzato di nuovo nella grandezza normale.

Impostazioni di base nel menu OSD

Tramite il menu OSD (sullo schermo del display) si possono impostare determinati parametri della TV a LCD.

Navigare nel menu

- ▶ Premere il tasto menu **M**, per attivare OSD.
 - Con i tasti direzione •• selezionare le opzioni dal menu principale.
 - Con i tasti direzione •• selezionare le opzioni da un menu.
 - Con i tasti direzione • ritornare al menu principale.
 - Con i tasti direzione • aprire un sottomenu (non disponibile in ogni menu).
 - Con il tasto menu M ritornare al menu superiore.
 - Con i tasti direzione •• regolare il valore desiderato oppure effettuare un'altra selezione.
 - Con il tasto OK confermare la selezione e memorizzare l'impostazione.
 - Con il tasto menu M si chiude il menu.

Fare attenzione che il menu si chiuda automaticamente dopo circa 15, 30 oppure 60 secondi, se non viene premuto alcun tasto (impostazione del menu-**limite di tempo** nel Menu CARATTERISTICA vedere la pagina 25).

Si possono selezionare i seguenti menu principali

- Menu immagine
- Menu suono
- Menu caratteristica
- Menu installazione
- Menu fonte
- Menu posizione del PC



INDICAZIONE:

Poiché è possibile effettuare delle modifiche tecniche, i menu qui descritti possono essere diversi da quelli presenti sul proprio schermo.



INDICAZIONE:

A seconda della sorgente che è stata selezionata, solo alcuni dei menu sono disponibili. Per non richiamare i menu non disponibili, si deve selezionare prima la sorgente.

Menu Immagine

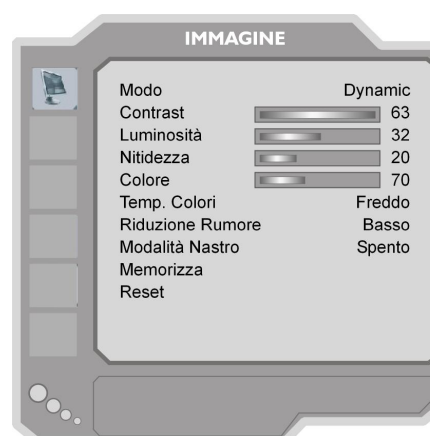

Punto del menu	Impostazioni
Modalità	Selezionare la modalità dell'immagine: Naturale, Cinema, Dynamic . Questa funzione corrisponde al tasto PP .
Contrasto	Diminuire o aumentare il contrasto (scala 0 - 63).
Luminosità	Diminuire o aumentare la luminosità (scala 0 - 63).
Nitidezza	Diminuire o aumentare la nitidezza (scala 0 - 15).
Colore	Diminuire o aumentare l'intensità di colore (scala 0 - 63).
Temp. Colori	Selezionare la tonalità: Normale, Caldo, Freddo .
Riduzione Rumore	Con questa funzione è possibile diminuire i fruscii e migliorare la qualità delle immagini con segnale debole. Selezionare tra Spento, Basso, Medio e Alto .
Modalità Nastro	I film vengono registrati come trasmissioni televisive con un altro numero di frame per secondo. Selezionare Acceso , quando si vede un film, per migliorare la qualità delle immagini di scene con movimenti rapidi.
Memorizza	Qui si memorizzano le impostazioni con ► oppure OK .
Reset	Con • oppure OK vengono ripristinate tutte le impostazioni dell'immagine con quelle iniziali.

Menu SUONO



Français

Deutsch

Italiano

Punto del menu	Impostazioni
Volume	Impostazione di base del volume durante la regolazione (scala 0 - 63). Selezionare un volume base moderato.
Equalizzatore	Aprire il sottomenu EQUALIZZATORE : Vedere la sezione successiva.
Bilanciamento	Regolare il bilanciamento tra l'altoparlante sinistro e destro (scala tra -32 e + 32).
Cuffie	Aprire il sottomenu CUFFIE : Vedere la sezione successiva.
Modalità Suono	Selezionare tra stereo e mono . Se la trasmissione attuale supporta la modalità DUAL (ad es. per le trasmissioni bilingue), qui si può inoltre selezionare tra tono I e tono II (Lingua originale e sincronizzazione). La funzione corrisponde al tasto I-II .
AVL	La funzione AVL (Limitazione del volume automatico) bilancia i differenti volumi delle diverse trasmissioni. Impostare su Spento , in modo da poter sentire i volumi originali. Impostare su Accesso , in modo da poter sentire un volume costante.
Effetto	Impostare l'effetto sonoro su inserito oppure su disinserito.
Basso dinamico	Impostare i bassi su Basso , Alto oppure Spento . L'impostazione Alto non si consiglia con dei volumi alti.
SRS TruSurround XT	Impostare l'effetto sonoro su inserito oppure su disinserito.
Subwoofer	Altoparlante sottostante É possibile collegare un altoparlante sottostante attivo ed esterno, per avere un effetto notevolmente maggiore dei toni bassi. La funzione dei toni bassi dinamici non è disponibile, se l'altoparlante sottostante è regolato su Accesso . Regolare la funzione altoparlante sottostante su on, quando si collega un altoparlante sottostante esterno Subwoofer all'apparecchio. Selezionare l'altoparlante sottostante mediante i tasti ◀ ▶. La funzione altoparlante sottostante può essere regolato su Accesso oppure Spento .
Memorizza	Qui si memorizzano le impostazioni con ▶ oppure OK .

Sottomenu EQUALIZZATORE

Punto del menu	Impostazioni
Modalità Suono	<p>Selezionare con ▶ una preimpostazione dell'equalizzatore: Musica, Film, Dialogo, Piatto, Classico e Utente.</p> <p>Con le impostazioni Classico, Musica, Film e Dialogo le impostazioni dell'audio vengono ottimizzate per l'applicazione corrispondente; Piatto è l'impostazione standard.</p> <p>Con l'impostazione Utente si può effettuare un'impostazione personalizzata: Selezionare con ▲ ▼ una banda di frequenza e regolare con ◀ ▶ un valore.</p>



Sottomenu CUFFIE

Punto del menu	Impostazioni
Volume	<p>Qui viene regolato il volume della cuffia (scala 0 - 63). (Con i tasti volume + ▶ - si può regolare soltanto il volume dell'altoparlante principale)</p> <p>Regolare inizialmente il volume su un valore della parte bassa della scala, prima di utilizzare le cuffie. Selezionare poi soltanto uno dei volumi che si preferisce.</p> <div style="text-align: center;">  <p><i>Quando si fa funzionare un apparecchio con le cuffie ad un volume elevato per molto tempo, ciò può provocare dei danni all'udito dell'ascoltatore.</i></p> </div>
Bilanciamento	<p>Qui viene regolato il bilanciamento tra l'altoparlante/cuffia sinistra e destra (scala tra -32 e +32).</p>



Menu CARATTERISTICA



Français

Deutsch

Italiano

Punto del menu	Impostazioni
Timer Spegnim.	Selezionare un tempo in base al quale l'apparecchio si spegne automaticamente. Con i tasti direzione ◀ ▶ si può impostare il tempo in intervalli di 10 minuti (massimo 2 ore). Subito dopo l'impostazione inizia il tempo "sleep". Selezionare Spento , per terminare la funzione.
Blocco Bambini	Quando si regola l'impostazione su Accesso , i tasti dell'apparecchio vengono bloccati (ad eccezione dell'interruttore di alimentazione).
Lingua	Selezionare la lingua del menu OSD. Questa viene immediatamente commutata.
Ext-2 Out	Qui viene regolato quale segnale deve essere posto come segnale di uscita vicino al collegamento SCART-2. Mediante i tasti direzione ◀ ▶ è possibile regolare l'uscita Ext-2 su TV/DTV , EXT-1 (SCART-1), EXT-3 (YPbPr), EXT-4 (FAV), EXT-6 (HDMI), EXT-7 (HDMI) oppure PC . Con EXT-3 , EXT-6 und EXT-7 è possibile avere soltanto la riproduzione dell'audio, mentre con le altre opzioni si possono riprodurre l'immagine e l'audio. Se si collega un apparecchio con EXT-1 e nella modalità DTV per sintonizzare su un'altra sorgente, risp. per attivare la funzione PIP/PAP, la riproduzione tramite EXT-1 si interromperà. Se si collega un video oppure registratore DVD su EXT-1 , il quadro del televisore verrà registrato. Se si desidera creare una copia di un DVD oppure di un video, si dovrà inserire il collegamento EXT-2 .
Zoom predefinito	Qui si può regolare lo zoom standard su panoramico , Zoom 14:9 , 4:3 oppure 16:9 .
Fondo Blu	Quando la TV a LCD non riceve alcun segnale, appare al posto dell'immagine "bianca" oppure dell'immagine nera uno sfondo blu.
Sfondo Menu	Qui si può regolare mediante i tasti direzione ◀ ▶ la maggiore o minore trasparenza dello sfondo del menu.
Interruzione OSD	Qui si può regolare il tempo, dopo che il menu OSD si è chiuso automaticamente: 15, 30 oppure 60 secondi.
TXT Lingua	La preimpostazione è West . Se ci si trova in un'altra area linguistica, è possibile cambiare l'impostazione della lingua: East , Turk/Gre , Cyrillic oppure Arabic .

Menu INSTALLAZIONE

Normalmente i programmi disponibili si possono trovare con la ricerca automatica dei programmi e memorizzarli automaticamente nella sequenza trovata nelle posizioni dei programmi. Nella tabella dei programmi si possono anche attribuire delle nuove posizioni ai programmi (vedere **tabella dei programmi** a pagina 28).

Il menu **INSTALLAZIONE** consente inoltre la ricerca manuale e la memorizzazione dei singoli programmi, nonché la sintonizzazione fine dell'immagine.



Punto del menu	Impostazioni
Tabella Programmi	Aprire con ► la tabella dei programmi (vedere capitolo seguente).
Programma	Qui si vede il numero della posizione del programma attuale in corso. Con i tasti direzione ◀ ▶ oppure con i tasti numerici si può selezionare un'altra posizione del programma (da 0 fino a 99). Memorizzare la nuova posizione del programma con il tasto OK , oppure selezionare il punto Memorizzare e premere ►. Appare il messaggio memorizzato... . Fare attenzione che il presente programma venga sovrascritto sulla posizione del programma selezionato. Il programma viene memorizzato con il numero del canale (per es. "C-25"), non con il nome del programma e memorizzato nella tabella del programma. Se si desidera collegare un videoregistratore, si consiglia di riservare per ciò la posizione del programma 0 .
Banda	La banda della frequenza televisiva viene classificata in base tipo di canale C (canale normale) e S (canale speciale). Qui appare il tipo di canale del programma attualmente impostato.
Canale	Qui si vede il numero del canale del programma attualmente impostato. Con ◀ ▶ selezionare un altro programma.
Sistema	Qui si seleziona lo standard dei colori della TV specifico per paese: Auto (l'opportuno sistema colori si imposta automaticamente), PAL (per PAL 50 MHz), SECAM , PAL 60 . Quando lo standard del tono (vedi punto seguente) è impostato su "I", SECAM non è disponibile. Se viene selezionata una sorgente esterna (EXT - 1 ecc.), è disponibile inoltre NTSC 3.58 e NTSC 4.43 (nel Nordamerica formato colori abituale). La scelta di un sistema colori errato determina un'immagine difettosa.
Audio	Qui si regola il sistema televisivo specifico per paese: BG (Europa Occidentale), I (Gran Bretagna), L, L' (Francia) oppure DK (paesi dell'Europa dell'Est). La scelta di uno standard del tono errato può ugualmente determinare un'immagine difettosa.
Sintonia Ottimale	Qui si può sintonizzare in modo fine l'immagine del programma attualmente selezionato con ◀ ▶.

VCR	Questa impostazione verrà visualizzata nelle modalità TV, EXT-1, EXT-2 e EXT-4 . Impostare la modalità VCR su On , se si desidera vedere un video tramite l'ingresso corrispondente. Se si desidera vedere un DVD, questa opzione dovrà essere regolata su Off .
Memorizza Programma	Selezionare il programma da memorizzare mediante i tasti direzione ▲ ▼ e premere successivamente il tasto ▶ oppure OK . Apparirà la comunicazione: " Memorizza Programma ".

Memorizzare manualmente il videoregistratore

Si può utilizzare la ricerca manuale del programma nel sottomenu **ricerca**, per regolare ad es. un videoregistratore sulla TV a LCD.

Dopo aver collegato la TV a LCD e il videoregistratore tramite l'antenna (vedere Collegamenti ed esempi, pagina 31), regolare il proprio videoregistratore sul segnale di test.

- ▶ Eseguire una ricerca manuale del programma nella ricerca automatica con la TV a LCD.
Quando viene trovato il segnale di test, memorizzare il segnale di test sulla posizione del programma **0**. Questa posizione del programma non viene occupata da un altro programma TV.

Français

Deutsch

Italiano

Menu PROGRAMMA / TABELLA DEI PROGRAMMI

Nella tabella dei programmi vedere i programmi attualmente memorizzati. I programmi appaiono con i nomi dei programmi, ammesso che l'emittente supporti questa funzione. Se il nome non può essere visualizzato, appariranno i numeri del canale **S**- oppure **C**-. Qui "**S**" sta per canale speciale, "**C**" per canale normale ("Channel").

La memorizzazione dei programmi contiene 100 posizioni. Attivare il cursore nella tabella con il tasto direzione **▼**. Aprire di volta in volta un'ulteriore colonna, entrando con il tasto direzione **▶** nella colonna destra e premere ancora una volta **▶**.

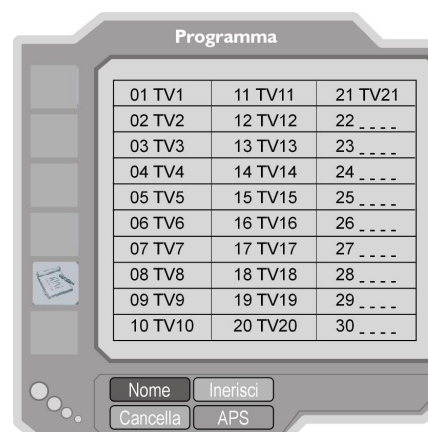

Punto del menu	Impostazioni
Nome	Qui si può cambiare il nome del programma. Evidenziare il nome del programma desiderato e premere il tasto rosso ◀◀ . Ora si possono cambiare le prime lettere: Mediante i tasti direzione ▲ ▼ si può scorrere con il set di caratteri in alto e in giù. I caratteri appaiono nella sequenza: A B C [fino a] Z a b c [fino a] z () * + , . / [spazio] - _ 0 1 2 [fino a] 9 . Andare con il tasto direzione ▶ sulla lettera successiva. Alla fine premere ancora una volta il tasto rosso ◀◀ , per memorizzare il nome.
Cancella	Selezionare il programma che si desidera cancellare dalla lista e premere il tasto giallo ▶ . Premere il tasto giallo ▶ ancora una volta per confermare. I seguenti programmi subentrano nella tabella.
Inserisci	Qui si può spostare un programma su un'altra posizione. Selezionare il programma e premere il tasto verde ■ . Spostare il programma con □□ sulla posizione desiderata e premere il tasto verde ■ una volta ancora. Gli altri programmi vengono spostati corrispondentemente.
APS	Eeguire con APS la ricerca automatica del programma. Premere il tasto blu ▶▶ . Premere il tasto: " ATTENZIONE! Tutti i progr. memoria saranno cancellati ". Se necessario, selezionare con i tasti direzione ◀ ▶ un altro paese. L'impostazione del paese regola la sequenza nella quale vengono memorizzati i programmi. Premere il tasto blu ▶▶ , se si desidera interrompere la funzione. Premere il tasto rosso ◀◀ oppure OK , per avviare la ricerca automatica. Alla fine della ricerca appare la tabella del programma.

Menu FONTE

In questo menu si può selezionare un'altra sorgente di ingresso. Oltre a ciò si può evidenziare una sorgente, per poterla selezionare direttamente con il tasto **AV**. Le sorgenti che sono disattivate non possono essere selezionate tramite il tasto **AV**.

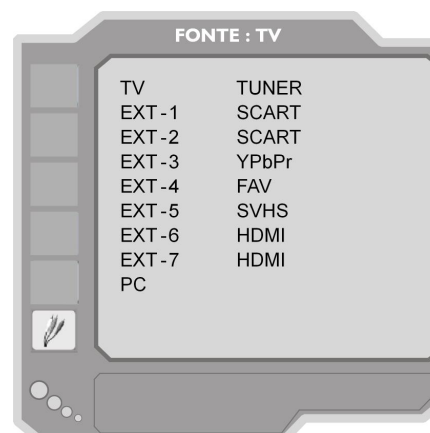

Punto del menu		Collegamento
TV	Tuner	Funzionamento dell'antenna (programma televisivo)
EXT-1	SCART	Presa sinistra SCART (collegamento analogico)
EXT-2	SCART	Presa destra SCART (collegamento analogico)
EXT-3	YPbPr	Ingressi per i componenti (collegamento digitale)
EXT-4	FAV	Ingresso video ed audio giallo/rosso/bianco (collegamento analogico)
EXT-5	S-VIDEO	Ingresso S-video (collegamento analogico)
EXT-6	HDMI 1	Ingresso destro HDMI (collegamento digitale)
EXT-7	HDMI 2	Ingresso sinistro HDMI (collegamento digitale)
PC		Ingresso PC (collegamento analogico)

- ▶ Selezionare la sorgente desiderata con ▲ ▼.
- ▶ Per passare a questa sorgente, premere il tasto direzione ►.
- ▶ Per evidenziare una sorgente, premere **OK**.
Con il menu chiuso si possono selezionare direttamente con il tasto **AV** tutte le sorgenti che sono evidenziate in questo menu.

 *A seconda della sorgente esterna selezionata il menu **INSTALLAZIONE** può non essere disponibile oppure può avere meno voci.*

Français

Deutsch

Italiano

Menu nella modalità PC

Nella modalità PC il menu OSD ha la seguente voce:

Menu POSIZIONE IMMAGINE PC



Parametro	Impostazioni
Posizione automatica	Quando si deve spostare l'immagine, si può selezionare la voce posizione automatica e premere OK , per spostarla di nuovo nel mezzo. Questa funzione dovrà essere eseguita a tutto schermo, di modo che le impostazioni corrispondano.
Posizione H	Qui si può cambiare la posizione orizzontale dell'immagine con ◀ ▶.
Posizione V	Qui si può cambiare la posizione verticale dell'immagine con ◀ ▶.
Dot Clock (Orologio)	Con questa impostazione il segnale audio viene sincronizzato con la frequenza dei pixel dello schermo. Questo corregge le interferenze che possono apparire come strisce verticali nelle visualizzazioni cariche di pixel (quali tabelle oppure testo con caratteri piccoli). Regolare la frequenza dei pixel ◀ ▶.
Fase	Se l'immagine del PC non è chiara, si può qui proteggere il segnale audio •• con i pixel della TV a LCD. In questo modo si ottiene un'immagine pulita con una visualizzazione nitida ed uniforme.

Collegamenti ed esempi di collegamenti

Collegamenti sulla parte posteriore dell'apparecchio

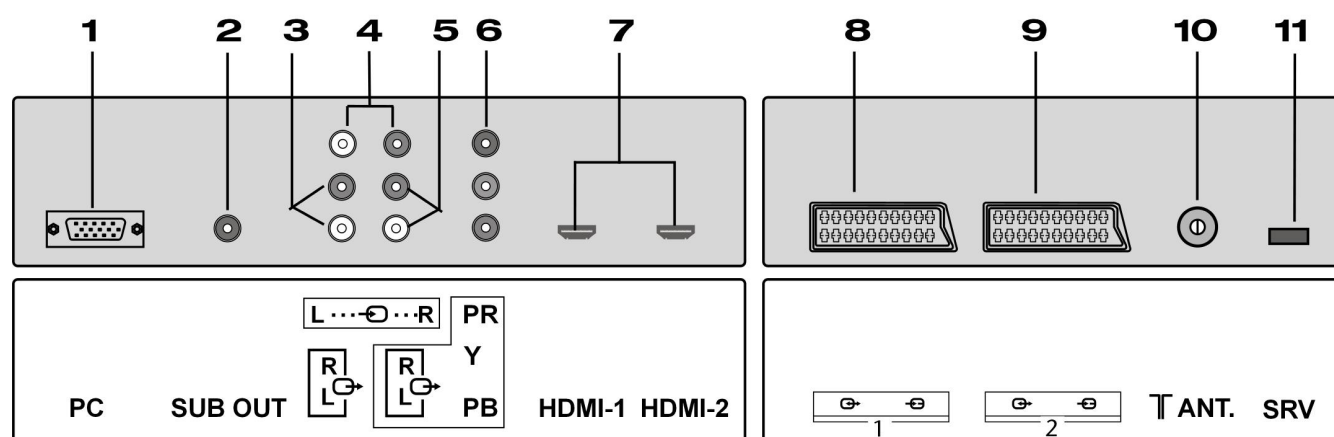

	Definizione del collegamento	Collegamento	Possibilità di collegamento
1.	PC	Ingresso VGA	Tramite l'ingresso PC è possibile collegare un PC con il proprio televisore. ► Collegare il cavo PC con il collegamento PC sul televisore e sull'uscita VGA del proprio PC.
2.	SUB OUT	Uscita altoparlante	Sull'uscita dell'altoparlante (uscita altoparlante) è possibile collegare un altoparlante esterno attivo ed ottenere una riproduzione dei toni bassi notevolmente migliore. Per collegare l'altoparlante sottostante utilizzare un opportuno cavo RCA
3.	R L	Ingressi audio per il PC	Tramite gli ingressi audio per il PC è possibile ricevere il sonoro del proprio PC tramite il televisore. Collegare il cavo audio per il PC con i collegamenti INGRESSI AUDIO per il PC sul televisore e sull'uscita audio del proprio PC.
4.	L ...-R	Uscite della linea audio	Le uscite della linea audio riproducono i segnali sugli apparecchi esterni come amplificatore. Per collegare degli altoparlanti attivi ed esterne sul proprio televisore, collegare le uscite audio (USCITA DELLA LINEA AUDIO) del televisore tramite un cavo audio con gli ingressi audio dell'apparecchio esterno.
5.	R L	Ingressi audio component	Gli ingressi audio component verranno inseriti per la trasmissione audio degli apparecchi audio component. Collegare il cavo audio ai collegamenti degli INGRESSI AUDIO per il PC sul televisore e all'uscita audio dell'apparecchio esterno.

Français

Deutsch

Italiano

6.	PR Y PB	Ingressi video component	<p>Gli ingressi video component (YPbPr) verranno inseriti per il collegamento degli apparecchi video component.</p> <p>Con i collegamenti audio e video collegare gli apparecchi esterni con le uscite component. Collegare il cavo audio component ai collegamenti INGRESSI VIDEO COMPONENT del televisore e alle uscite video component dell'apparecchio esterno.</p> <p>Fare attenzione che con il collegamento le lettere, "Y", "Pb", "Pr" sul televisore corrispondano a i collegamenti sull'apparecchio esterno..</p>
7.	HDMI-1 HDMI-2	Ingressi HDMI	<p>Gli ingressi HDMI servono per collegare gli apparecchi con l'uscita HDMI.</p> <p>L'apparecchio LCD può visualizzare le immagini ad alta definizione degli apparecchi come i ricevitori dei satelliti ad alta definizione oppure i lettori DVD. Questi apparecchi devono essere collegati tramite i collegamenti HDMI oppure component. Per collegare un HDMI con HDMI non è necessario disporre di un ulteriore collegamento audio.</p>
8.		SCART 1	<p>Il collegamento SCART 1 può essere inserito come ingresso oppure uscita per gli apparecchi esterni.</p> <p>Collegare il cavo SCART sui collegamenti SCART del televisore e sui collegamenti SCART dell'apparecchio esterno (per es. decoder, videoregistratore oppure lettore DVD).</p> <p>Quando viene collegato un apparecchio esterno tramite i collegamenti SCART, il televisore si sintonizzerà automaticamente sulla modalità AV.</p> <p>Quando entrambi i collegamenti vengono utilizzati contemporaneamente, SCART 1 ha la priorità.</p>
9.		SCART 2	<p>Il collegamento SCART 2 può essere inserito come ingresso oppure uscita per gli apparecchi esterni.</p>
10.	ANT.	Ingresso dell'antenna	<p>Collegare l'antenna oppure il televisore sull'ingresso dell'antenna (RF Input).</p> <p>Fare attenzione che il cavo dell'antenna con l'inserimento di un decoder oppure di un registratore DVD/videoregistratore sia collegato all'apparecchio esterno e che il segnale dell'antenna del televisore si attivi; vedere esempi di collegamento.</p>
11.	SRV	Presenza di assistenza	<p>Questo collegamento serve soltanto in caso di assistenza.</p>
	 220V-240V AC-50Hz		<p>Collegare qui il cavo di alimentazione fornito.</p>

Collegamenti sul lato sinistro

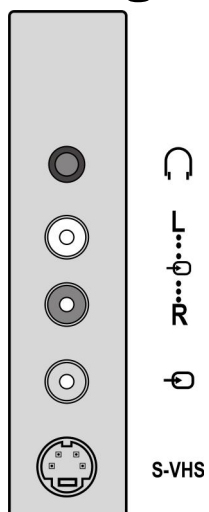

	Definizione del collegamento	Collegamento	Possibilità di collegamento
3.		Cuffie	<p>Collegare qui una cuffia oppure un auricolare con una spina jack da 3,5 mm, per ascoltare il sonoro dell'apparecchio. L'altoparlante rimane inserito.</p> <p> <i>Quando si fa funzionare un apparecchio con le cuffie ad un volume elevato per molto tempo, ciò può provocare dei danni all'udito dell'ascoltatore.</i></p>
2.	L R	Ingresso audio rosso/bianco	<p>Gli Ingressi audio L - R (rosso/bianco) vengono inseriti per il collegamento audio di apparecchi esterni. Per questi collegamenti è necessario avere un cavo RCA (rosso/bianco).</p> <ul style="list-style-type: none"> ▶ Collegare qui il canale audio sinistro e destro della sorgente, il cui sonoro può essere trasmesso tramite la TV a LCD (per es. camcorder).
3.		Ingresso video giallo	<p>L'ingresso VIDEO (giallo) verrà inserito per il collegamento di apparecchi esterni, quali il camcorder, ecc. Per questo collegamento è necessario avere un cavo RCA.</p> <p>Per la trasmissione del sonoro si dovrà collegare un cavo audio (rosso/bianco) agli ingressi audio (2).</p>
4.	S-VHS	S-VIDEO	<p>Ingresso S-VHS (S-VIDEO) per il collegamento di un apparecchio con l'uscita S-VIDEO (per es. camcorder).</p> <p>Per questo collegamento è necessario avere un cavo S-video.</p>

Français

Deutsch

Italiano

Collegare le cuffie

Collegare le cuffie alla presa delle cuffie. Con le cuffie collegate rimangono inseriti gli altoparlanti principali. Il tasto volume e il tasto muto  regolano gli altoparlanti principali. Per regolare il volume delle cuffie nel menu **SUONO**, sottomenu **CUFFIE**, vedere pagina 23.

Sottomenu CUF



Attenzione!

L'utilizzo delle cuffie ad alto volume può provocare dei danni permanenti all'udito. Prima della riproduzione regolare il volume sul valore più basso. Avviare la riproduzione ed aumentare il livello del volume ad uno accettabile. Cambiando l'impostazione di base dell'equalizzatore si può aumentare il volume, anche se ciò può provocare dei danni permanenti all'udito.



Quando si fa funzionare un apparecchio con le auricolari ad un volume elevato per molto tempo, ciò può provocare dei danni all'udito dell'ascoltatore.

Collegare il camcorder

Con un cavo RCA audio e il cavo RCA video oppure con il cavo S-video

- ▶ Per riprodurre il tono e l'immagine di un camcorder sulla propria TV a LCD, collegare il camcorder alle prese AUDIO-IN e alla presa VIDEO-IN della TV a LCD.
In alternativa per il cavo **RCA** video (giallo) si possono collegare un cavo S-video sull'ingresso S-video della TV a LCD e sull'uscita S-video del camcorder.

Non collegare il camcorder contemporaneamente con i collegamenti **VIDEO S** e **VIDEO IN**; ciò può provocare delle interferenze all'immagine.

Per selezionare la relativa sorgente vedere la sezione "Menu sorgente" riportata nelle presenti istruzioni per l'uso.

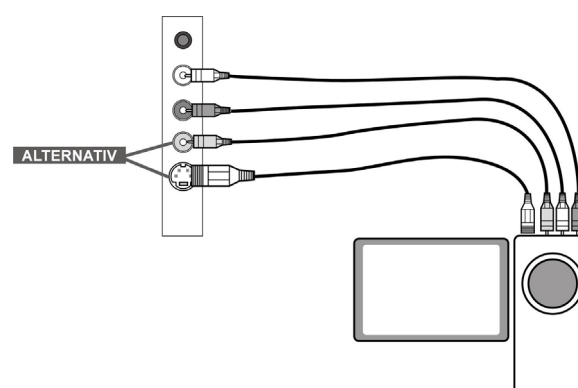

Collegare il lettore DVD, il registratore DVD oppure il videoregistratore

La maggior parte degli apparecchi dispone di un collegamento SCART, tramite il quale poter collegare il registratore DVD, il videoregistratore, il decoder ed apparecchi simili al proprio televisore a LCD. Fare attenzione che i cavi mostrati nelle immagini non verranno forniti. Tuttavia è possibile collegare gli apparecchi anche con un cavo **RCA** video tripolare ai collegamenti dei componenti (formato a colori YUV - verde/blu/rosso). Con un cavo **RCA** audio e con un cavo **RCA** video oppure video S è possibile collegare gli apparecchi ai collegamenti laterali della TV a LCD.



Staccare completamente dalla rete la TV a LCD e l'apparecchio collegato, prima di effettuare i collegamenti.

Fare attenzione che il cavo dell'antenna con l'inserimento di un decoder oppure di un registratore DVD/videoregistratore sia collegato all'apparecchio esterno e che il segnale dell'antenna del televisore si attivi.

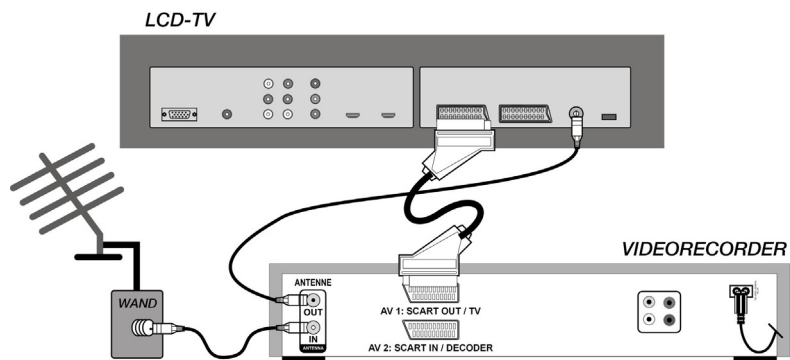

- ▶ Connettere un cavo dell'antenna con la presa dell'antenna della TV a LCD e con l'uscita dell'antenna del lettore DVD/Videoregistratore oppure un registratore DVD.
- ▶ Connettere un ulteriore cavo dell'antenna con l'ingresso dell'antenna del lettore DVD/Videoregistratore oppure un registratore DVD e con la presa dell'antenna sulla parete.

 Fare attenzione che il dispositivo (l'apparecchio collegato) collegato al tasto AV/SOURCE viene riconosciuto soltanto, se questo dispositivo viene riportato nel Menu SORGENTI (vedere Menu FONTE, a pagina 29).

1. Cavo con SCART

- ▶ Collegare un lettore DVD/Videoregistratore oppure un registratore DVD con il cavo SCART alle prese SCART-1 oppure SCART-2

2. Con un cavo RCA video a 3 poli sui collegamenti per i componenti (formato colori YUV - verde/blu/rosso)

- ▶ Se il registratore DVD/lettore DVD dispone di uscite YUV (Y Pb Pr) si consiglia di collegarlo con un cavo per i componenti (cavo **RCA** verde/blu/rosso) sulle uscite per i componenti **Y-Pb-Pr** e **L-R** della TV a LCD.
- ▶ Per la trasmissione del tono collegare un cavo **RCA** rosso-bianco sugli ingressi AUDIO L-R.

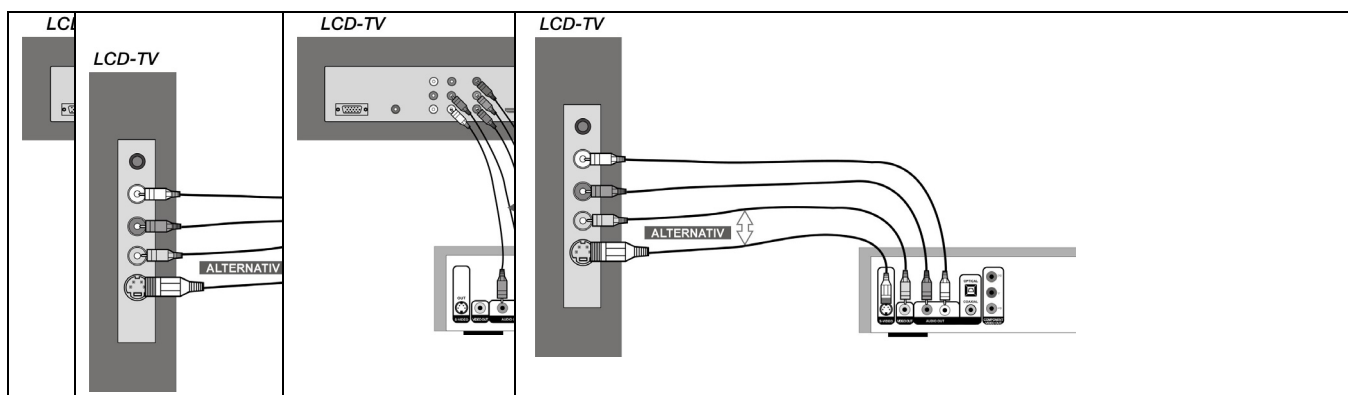

3. Con il cavo RCA audio e con il cavo RCA video oppure con il cavo video S sui collegamenti a lato della TV a LCD

- ▶ In alternativa si può inserire il cavo **RCA** rosso-bianco (per la trasmissione del sonoro) e giallo (per la trasmissione dell'immagine).
- ▶ Per il cavo **RCA** video giallo si può inserire in alternativa un cavo VHS-S.

Collegare il ricevitore (SAT, DVB-T, decoder, ecc.)

Esistono diverse possibilità per collegare un apparecchio che deve essere inserito come ricevitore per la TV a LCD (per esempio ricevitore SAT, ricevitore DVB-T, decoder, box set top) alla TV a LCD.

1. Con un cavo SCART

- ▶ Collegare un ricevitore SAT con il cavo SCART alle prese SCART-1 oppure SCART-2.

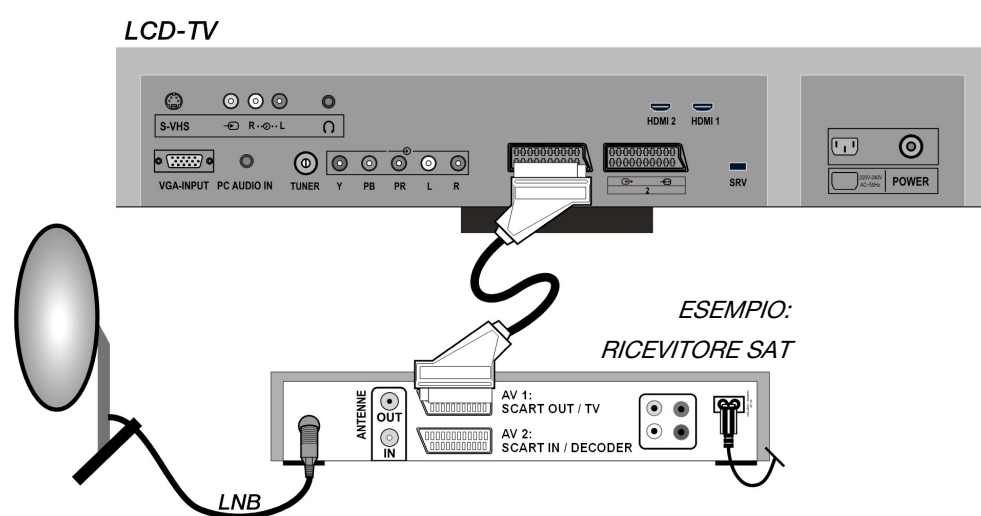

2. Con un cavo RCA audio e il cavo RCA video oppure con il cavo S-video

- ▶ Connettere un cavo **RCA** audio (rosso-bianco) con gli ingressi della TV a LCD e con gli ingressi audio dell'apparecchio esterno.
- ▶ Connettere un cavo **RCA** video (giallo) con l'ingresso video della TV a LCD e con l'ingresso uscita dell'apparecchio esterno.
In alternativa per il cavo **RCA** video si possono collegare un cavo S-video sull'ingresso S-video della TV a LCD e sull'uscita S-video dell'apparecchio esterno.

3. Con un cavo RCA video a 3 poli sui collegamenti per i componenti (formato colori YUV - verde/blu/rosso)

Se il ricevitore SAT dispone di uscite YUV (Y Pb Pr), si consiglia di collegarlo con un cavo componente (cavo **RCA** verde/blu/rosso) agli ingressi dei componenti Y-Pb-Pr e L-R della TV a LCD.

Collegare il registratore DVD oppure il videoregistratore e il ricevitore SAT

Se si desidera collegare contemporaneamente un registratore DVD oppure un videoregistratore ed un ricevitore SAT, si possono utilizzare il seguente tipo di collegamento:

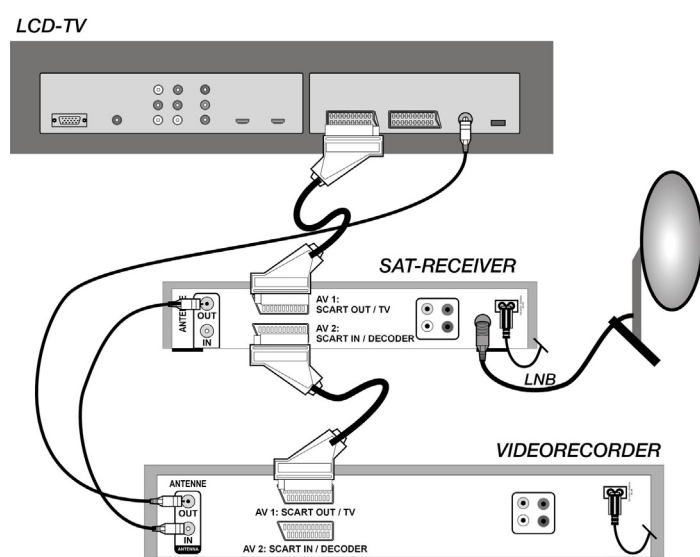

- ▶ Collegare il ricevitore come sopra descritto.
- ▶ Connettere soltanto il ricevitore con un cavo SCART sull'**uscita SCART** del registratore DVD e il corrispondente ingresso Scart del ricevitore.
- ▶ Connettere un cavo dell'antenna con la presa dell'antenna della TV a LCD e con l'uscita dell'antenna del registratore.
- ▶ Connettere un ulteriore cavo dell'antenna con l'ingresso dell'antenna del registratore DVD e con l'uscita dell'antenna del decoder.
- ▶ Collegare il ricevitore SAT su LNB dell'antenna parabolica.

Apparecchio con uscita HDMI oppure DVI

HDMI ("High Definition Multimedia Interface") (Interfaccia multimedia ad alta definizione) è, nell'ambito dell'elettronica di consumo, quella che trasmette digitalmente le singole interfacce, i dati audio e video in contemporanea. Elabora tutti i formati immagine e tono, oggi noti, compreso HDTV (High Definition Television) (Televisione ad alta definizione) e pertanto è in grado di visualizzare anche la risoluzione di 1080i senza perdita di qualità.

Molti apparecchi dell'elettronica di consumo, per es. il lettore DVD, sono oggi provvisti di uscite HDMI o DVI.

Collegare l'apparecchio esterno con l'uscita HDMI

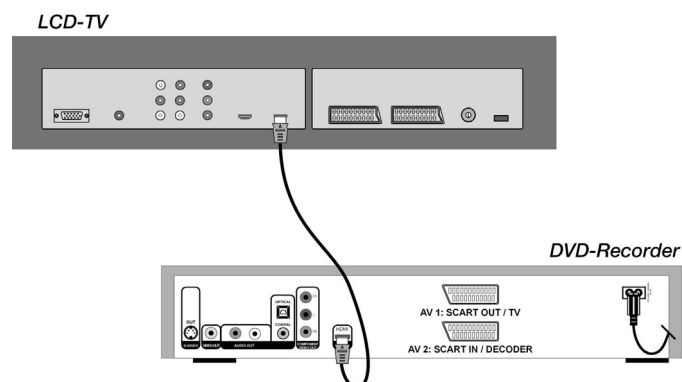

- ▶ Collegare un cavo HDMI (non compreso nella fornitura) ad uno dei due ingressi HDMI della TV a LCD e all'uscita HDMI dell'apparecchio esterno.
- ▶ Una volta collegato l'apparecchio HDMI, accendere la TV a LCD.
- ▶ Accendere l'apparecchio di riproduzione HDMI esterno.

Collegare l'apparecchio esterno con l'uscita DVI

Se l'apparecchio esterno ha un'uscita DVI, è ugualmente possibile collegarlo all'ingresso HDMI (HDMI è compatibile verso il basso con DVI - "Digital Visual Interface" (Interfaccia visiva digitale). Inoltre è necessario avere un adattatore HDMI-DVI. Poiché l'uscita DVI non trasmette alcun tono, collegare in aggiunta un cavo audio.

Per la trasmissione del tono collegare

- Con un ingresso HDMI-1 un cavo **RCA** (rosso/bianco) agli ingressi per i componenti AUDIO L - R.
- Con un ingresso HDMI-2 collegare un cavo **RCA** (rosso/bianco) all'uscita audio del PC.

Collegare il PC

La TV a LCD viene collegata come monitor oppure come monitor aggiuntivo al proprio PC o notebook. L'immagine proprio PC o notebook viene poi trasmessa sulla TV a LCD.

La TV a LCD si può collegare al PC in questo modo:

- ▶ Spegnerne entrambi gli apparecchi.
- ▶ Collegare un cavo VGA (cavo monitor; non fornito) all'ingresso VGA della TV a LCD e all'uscita della scheda grafica del PC o notebook.
- ▶ Estrarre le viti del cavo monitor con le dita della mano, in modo tale che la spina venga inserita correttamente nella presa.

Se si desidera trasmettere anche il sonoro, collegare un cavo audio con l'ingresso audio del PC.

Accendere innanzitutto la TV a LCD.

- ▶ Accendere subito dopo il PC/il notebook.
- ▶ Premere sul telecomando il tasto , per passare nella modalità PC. L'immagine del PC apparirà sulla TV a LCD. Con il tasto TV si ritorna alla modalità TV.

Se si inserisce la TV a LCD come secondo monitor al proprio PC, può essere necessario in determinate circostanze che si debbano modificare delle impostazioni nelle visualizzazioni del proprio sistema operativo. A tale proposito si prega di leggere le istruzioni per l'uso del PC/notebooks e tenere presente come procedere se sono in funzione più monitor.

Telecomando universale

Utilizzo

Questo telecomando universale può sostituire fino a cinque telecomandi normali ed è in grado di comandare i seguenti tipi di apparecchi:

- TV** apparecchio TV con testo video,
- VCR** videoregistratore,
- DVD** lettore DVD oppure registratore DVD,
- SAT** ricevitore satellitare,
- AUX** apparecchi audio, quali lettore CD, amplificatore.

Le denominazioni sui tasti sorgente "VCR", "DVD", "SAT", ecc. servono soltanto per renderli comprensibili. Naturalmente i tasti possono essere occupati anche da altri tipi, per es. decoder Pay-TV).

Il tasto **TV** può comandare soltanto un apparecchio TV.

Programmare il codice dell'apparecchio

Per ogni apparecchio si deve programmare un codice a quattro cifre, se si desidera comandare con il telecomando universale su uno dei tasti sorgente (**TV**, **VCR**, **DVD**, **SAT**, **AUX**). Inoltre le denominazioni sui tasti servono soltanto come riferimento. Ad eccezione del tasto TV ogni tasto può essere occupato da un qualsiasi apparecchio ("Flex-Mode" (modalità flessibile)). Il tasto TV può essere occupato soltanto da un codice TV.

Se si desidera programmare un videoregistratore come apparecchio, inserire prima una videocassetta.

Inserire il codice dell'apparecchio secondo l'elenco dei codici

I codici degli apparecchi corrispondenti si possono rilevare dall'elenco dei codici, che è allegato alle presenti istruzioni per l'uso. Quindi procedere nel seguente modo:

- ▶ Accendere manualmente l'apparecchio corrispondente.
- ▶ Tenere premuto il tasto **CODICE** per circa 3 secondi, fino a quando il LED rosso non si illumina stabilmente.
- ▶ Premere brevemente il tasto sorgente desiderato (**TV**, **VCR**, **DVD**, **SAT**, **AUX**).
- ▶ Inserire il codice a quattro cifre dalla tabella dei codici.

Per confermare la pressione del tasto il LED rosso si spegne per un attimo.

Se l'inserimento del codice è valido, il LED rosso si spegne dopo l'inserimento dell'ultima cifra. Se invece viene inserito un codice non valido, il LED rosso lampeggia per tre secondi, prima di spegnersi.

Se l'apparecchio non risponde in modo opportuno, ripetere la programmazione eventualmente con un altro codice. Si prega di provare tutti i codici indicati per la relativa marca. Selezionare il codice in base al quale tutti i comandi disponibili del telecomando rispondano correttamente!

Se non si ottiene con ciò alcun risultato, provare allora con il metodo di ricerca descritto nel capitolo "Ricerca automatica".

Ricerca manuale del codice

Eeguire una ricerca manuale nel seguente modo:

- ▶ Accendere manualmente l'apparecchio corrispondente.
- ▶ Tenere premuto il tasto **CODICE** per circa 3 secondi, fino a quando il LED rosso non si illumina stabilmente.
- ▶ Premere brevemente il tasto sorgente desiderato (**TV**, **VCR**, **DVD**, **SAT**, **AUX**).
- ▶ Premere ripetutamente (fino a 350 volte) il tasto **CH**, **P/CH+** oppure **P/CH-**, fino a quando l'apparecchio, che deve essere comandato, non cambia il canale o non risponde correttamente.

La ricerca del codice inizierà con il numero a quattro cifre, momentaneamente memorizzato.

- ▶ Premere brevemente **OK**, per memorizzare il codice.

Tenuto conto dei diversi numeri di codice esistenti per ogni tipo di apparecchio si possono pre-programmare fino a 350 codici diversi. In singoli casi è possibile che siano disponibili soltanto le funzioni principali più usate. In alcuni modelli speciali la procedura descritta può non portare al risultato desiderato.

Ricerca del codice automatica

Se l'apparecchio non risponde al telecomando, anche se sono stati provati tutti i codici indicati per il tipo di apparecchio e per la corrispondente marca, provare con la ricerca automatica. In questo modo si possono trovare anche i codici di quelle marche, che non sono riportate nell'elenco dei codici degli apparecchi.

Se si desidera programmare i tasti sorgente **VCR, DVD, SAT** oppure **AUX** con un apparecchio diverso da quello descritto, si dovrà innanzitutto programmare un codice del tipo di apparecchio desiderato per la ricerca automatica. Ad esempio, se si desidera comandare un lettore DVD mediante il tasto **AUX**, programmare innanzitutto un qualsiasi codice per un lettore DVD dall'elenco dei codici, prima di eseguire le seguenti fasi.

- ▶ Accendere manualmente l'apparecchio corrispondente.
- ▶ Tenere premuto il tasto **CODICE** per circa 3 secondi, fino a quando il LED rosso non si illumina stabilmente.
- ▶ Premere brevemente il tasto sorgente desiderato (**TV, VCR, DVD, SAT, AUX**).
- ▶ Rivolgere il telecomando in direzione dell'apparecchio e premere ancora una volta brevemente il tasto **P/CH+**.
Se l'apparecchio non ha la funzione programma, premere invece il tasto **P/CH+** .
- Dopo 6 secondi il telecomando inizia la ricerca dei codici ed invia tutti i codici alla frequenza di ogni secondo (vedere anche la sezione successiva) uno dopo l'altro. Ad ogni invio il LED rosso si illumina.
- ▶ Non appena l'apparecchio risponde al telecomando, premere **OK**.
Se si è dimenticato di premere in tempo **OK**, è possibile tornare con il tasto **P/CH-** passo-passo al codice che ha fatto rispondere l'apparecchio.
Per interrompere la ricerca, premere **OK**.

Frequenza ad 1 secondo oppure a 3 secondi

Se il telecomando invece di inviare un nuovo codice ogni secondo li invia ogni 3 secondi, procedere nel seguente modo:



- ▶ Premere **P/CH+** (oppure ) due volte. Il telecomando invia ora solo ogni 3 secondi un nuovo codice. In questo modo si avrà più tempo per effettuare le operazioni, anche se la procedura durerà più a lungo.

Ricerca del codice a seconda del marchio

Questa funzione offre la possibilità di fare la ricerca a seconda del marchio. I marchi si trovano nell'elenco sottostante.

Procedere nel seguente modo:

- ▶ Accendere manualmente l'apparecchio corrispondente.
- ▶ Tenere premuto il tasto **CODICE** per circa 3 secondi, fino a quando il LED rosso non si illumina stabilmente.
- ▶ Premere brevemente il tasto sorgente desiderato (**TV, VCR, DVD, SAT, AUX**). Inserire il codice ad una cifra secondo il seguente elenco:

Tasto 1	MICRON, Tchibo	Tasto 4	Thomson, Brandt, Fergusson
Tasto 2	Philips, Radiola, Philco, Erres, Pye	Tasto 5	Saba, Nordmende, Telefunken
Tasto 3	Sony, Akai, Panasonic, JVC, Sharp, Toshiba, Daewo	Tasto 6	Grundig, Blaupunkt
		Tasto 0	tutti i marchi
- ▶ Premere ripetutamente il tasto **P/CH+** (oppure con i videoregistratori  oppure **PLAY** ) fino a quando l'apparecchio non risponde correttamente. Procedere inoltre in modo rapido, perché altrimenti viene avviata la ricerca automatica dei codici.
- ▶ Memorizzare il codice premendo **OK**.

Se tutti i codici vengono trovati, il LED rosso lampeggia per circa 3 secondi.

Identificazione dei codici

L'identificazione dei codici offre la possibilità di definire i codici già inseriti, che sono stati memorizzati nel telecomando. Procedere nel seguente modo:

- ▶ Accendere manualmente l'apparecchio corrispondente.
- ▶ Tenere premuto il tasto **CODICE** per circa 3 secondi, fino a quando il LED rosso non si illumina stabilmente.
- ▶ Premere brevemente il tasto sorgente desiderato (**TV, VCR, DVD, SAT, AUX**). Il LED rosso lampeggia.
- ▶ Premere brevemente il tasto **CODICE**. Il LED rosso lampeggia ancora una volta.
- ▶ Per trovare il primo numero, premere i tasti numerici da 0 a 9. Se il LED rosso si spegne per un attimo, verrà memorizzato come primo numero.
- ▶ Per definire il secondo numero, premere di nuovo i tasti numerici da 0 a 9. Ripetere questa procedura per il terzo numero.
- ▶ Il LED rosso si spegne, non appena si provvede a premere il tasto per il terzo numero.

L'identificazione dei codici è ora conclusa.

Funzionamento normale

Comandare i singoli apparecchi

Dopo aver effettuato la programmazione del telecomando per gli apparecchi audio/video, il telecomando funziona di nuovo nelle funzioni principali più usate come telecomando originale dell'apparecchio corrispondente.

Rivolgere il telecomando in direzione dell'apparecchio scelto e premere il tasto sorgente corrispondente. Utilizzare i soliti tasti come si fa abitualmente. Con la trasmissione di ogni segnale ad infrarossi e il LED rosso non si illumina per un attimo.

Attivare ora le funzioni premendo il tasto funzione corrispondente del telecomando universale.

Fare attenzione che:

- In determinate circostanze ciascuna funzione del telecomando originale non è disponibile direttamente sul telecomando universale.
- In particolare con i nuovi apparecchi è possibile che le funzioni sono state salvate sotto altri tasti rispetto a quelli normali oppure le funzioni non sono proprio disponibili.

Funzione TUTTO DISINSERITO

È possibile spegnere contemporaneamente tutti gli apparecchi pre-programmati. Procedere nel seguente modo:

- ▶ Premere di nuovo brevemente il tasto  e subito dopo ancora una volta più a lungo (almeno per due secondi). Ora tutti gli apparecchi pre-programmati vengono spenti uno dopo l'altro.

Alcuni apparecchi si possono accendere e spegnere con il tasto . Questi apparecchi spenti vengono riaccesi dopo aver eseguito la funzione **TUTTO INSERITO**.

GUIDA - EPG - Guida per il programma elettronico

Il tasto **GUIDA** („EPG“ = „Electronic Program Guide“ (Guida per il programma elettronico) ha una funzione diversa dopo che è stato usato per un qualche codice:

- Per il codice TV e satellite (per es. TV SAT oppure DVB-T) il tasto apre il programma televisivo elettronico (EPG).
- Per il codice DVD il tasto apre il menu brani.
- Per il codice VCR è possibile effettuare una programmazione con il tasto, nella misura in cui il videoregistratore dispone di una funzione ShowView

Risoluzione dei problemi

I malfunzionamenti possono avere a volte delle cause banali, anche se a volte sono causati da componenti difettosi. Qui di seguito viene presentata una guida che serve a risolvere i problemi. Se le misure qui riportate non sono d'aiuto, siamo a vostra disposizione per qualsiasi informazione. Contattateci!

Non appare alcuna immagine e non si sente alcun tono.	<ul style="list-style-type: none">• Verificare che il cavo di alimentazione è stato collegato correttamente nella presa elettrica e sull'apparecchio.• Verificare se la ricezione del segnale è regolata su TV.• Controllare se l'interruttore principale dell'apparecchio è acceso sul lato posteriore dell'apparecchio.
Non appare alcuna immagine. Non appare alcuna immagine di AV.	<ul style="list-style-type: none">• Verificare che il contrasto e la luminosità siano state regolate correttamente.• Verificare che tutti gli apparecchi esterni sono stati collegati correttamente.• Verificare se è stata selezionata la corretta sorgente AV.• Una sorgente di ingresso, che si desidera selezionare con AV, dovrà essere riportata nel menu SORGENTE.
Non si sente alcun tono.	<ul style="list-style-type: none">• Assicurarsi che il volume non sia sul minimo.• Assicurarsi che il muto non è stato attivato.
Non c'è alcuna immagine o tono. Si sentono però dei rumori.	<ul style="list-style-type: none">• La ricezione non è buona.• Controllare se l'antenna è collegata.
L'immagine non è chiara.	<ul style="list-style-type: none">• La ricezione non è buona.• Controllare se l'antenna è collegata.
L'immagine è troppo chiara o troppo scura.	<ul style="list-style-type: none">• Verificare le impostazioni del contrasto e la luminosità.
L'immagine non è nitida.	<ul style="list-style-type: none">• La ricezione non è buona.• Controllare se l'antenna è collegata.• Verificare le impostazioni della nitidezza e la diminuzione dei rumori nel menu immagine.
Appare un'immagine doppia o tripla.	<ul style="list-style-type: none">• Controllare se l'antenna è rivolta nella direzione giusta.• Probabilmente le onde si riflettono dalle montagne o dagli edifici.
L'immagine è puntiforme.	<ul style="list-style-type: none">• Ci sono probabilmente delle interferenze da parte delle macchine, treni, condutture, luci al neo, ecc.• C'è probabilmente un'interferenza tra il cavo della antenna e il cavo elettrico. Distanziare maggiormente i cavi l'uno dall'altro.
Appaiono delle strisce sullo schermo oppure i colori sono sbiaditi.	<ul style="list-style-type: none">• C'è un'interferenza da parte di un altro apparecchio?• Le antenne di trasmissione delle radiostazioni oppure le antenne dei radioamatori e i telefoni cellulari possono anche provocare delle interferenze.• Fare funzionare l'apparecchio il più lontano possibile dall'apparecchio che provoca probabilmente l'interferenza.
I tasti comando sull'apparecchio non funzionano	<ul style="list-style-type: none">• Attivare eventualmente la sicurezza bambino.

Français

Deutsch

Italiano

Il telecomando non funziona.	<ul style="list-style-type: none"> • Verificare se le batterie nel telecomando sono cariche ed inserite correttamente. • Assicurarsi che il display dei sensori non sia esposto alla luce forte del sole. • Spegnerne ed accendere di nuovo l'apparecchio con l'interruttore principale posto sul lato posteriore dell'apparecchio. • Verificare se la funzione TV è attivata premendo sul tasto TV posto sul telecomando. • Verificare se il tasto TV è stato occupato da un altro codice.
Sotto alla marca del mio apparecchio sono riportati molti codici dell'apparecchio.	<p>Come faccio ad individuare il giusto codice dell'apparecchio?</p> <ul style="list-style-type: none"> • Per trovare il giusto codice per il suo apparecchio, provare uno dopo l'altro i codici, fino a quando la maggior parte delle funzioni dell'apparecchio funzionano correttamente.
Gli apparecchi esterni rispondono soltanto ad alcuni comandi del telecomando.	<ul style="list-style-type: none"> • Provare degli altri codici, fino a quando gli apparecchi non rispondono correttamente ai comandi. • Se non si riesce ad inserire manualmente il codice e ad eseguire la ricerca automatica del codice, in casi particolari può capitare che l'apparecchio non sia compatibile con il telecomando universale.

Avete bisogno di un ulteriore supporto?

Se i consigli/suggerimenti riportati nelle precedenti sezioni non hanno risolto il problema, contattateci. Ci sarete d'aiuto, se ci fornirete le seguenti informazioni:

- Quali apparecchi esterni sono collegati?
- Quali messaggi appaiono sullo schermo?
- Durante quale fase dell'utilizzo si è presentato il problema?
- Se si è collegato un PC all'apparecchio:
 - Come appare la configurazione del computer?
 - Quale software si utilizzava mentre si è verificato il problema?
- Quali misure sono già state intraprese per risolvere il problema?
- Se si è già ricevuto numero cliente, comunicatecelo.

Errori dei pixel nella TV a LCD

Nonostante le più moderne produzioni, ma a causa delle attuali tecniche molto complesse, si possono verificare in rari casi dei malfunzionamenti di singoli o più punti luminosi.

Con "Active Matrix TFT" e con una risoluzione di **1920 x 1080 pixel**, che è composta di volta in volta da tre sotto-pixel (rosso, verde, blu), si utilizzano complessivamente **circa 6,2 milioni** di elementi di comando. A causa di questo elevato numero di transistor e del conseguente processo produttivo estremamente complesso si può verificare in qualche caso un malfunzionamento oppure un errato comando dei pixel oppure dei singoli sotto-pixel.

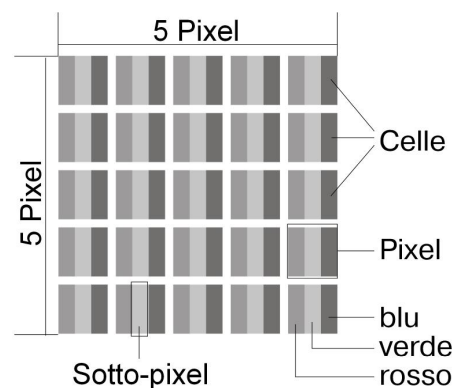

Descrizione		Numero accettato
Sotto-pixel chiari	1 Sotto-pixel	Max. 2
	Due posti l'uno accanto all'altro (orizzontale/verticale)	0
Distanza	Distanza minima tra i sotto-pixel chiari e scuri	Min. 5 mm
Sotto-pixel	Singoli	Max. 7
	Due posti l'uno accanto all'altro	Max. 2
Distanza	Distanza minima tra i sotto-pixel chiari e scuri	Min. 5 mm
Numero totale dei sotto-pixel chiari e scuri		Max. 7

La tabella descrive il numero massimo di errore dei pixel, che possono apparire sullo schermo, senza che si tratti del caso coperto da garanzia. Tra l'altro un caso coperto da garanzia si presenta nel caso in cui non viene superato il numero degli errori sopra indicati in nessuna categoria.

Français

Deutsch

Italiano

Pulizia

È possibile prolungare la vita della TV a LCD ricorrendo alle seguenti misure:

Prima di pulire togliere sempre la presa e tutti i cavi di collegamento.

Non utilizzare solventi, detergenti corrosivi o gassosi.

Pulire lo schermo con un panno morbido ed antipilling.

Prestare attenzione che non rimangano delle gocce d'acqua sulla TV a LCD. L'acqua può provocare degli sbiadimenti permanenti.

Non esporre lo schermo alla luce diretta del sole, né alle radiazioni ultraviolette.

Si prega di conservare accuratamente il materiale di imballaggio ed utilizzarlo esclusivamente quando si deve trasportare la TV a LCD.



ATTENZIONE!

Non ci sono delle parti che devono essere sottoposte a manutenzione oppure pulite all'interno dell'involucro dello schermo.

Smaltimento

Confezione

L'apparecchio viene messo in una confezione per proteggerlo da eventuali danni dovuti al trasporto. Le confezioni vengono prodotte con dei materiali che possono essere smaltiti in modo ecologico e riciclati senza problemi.

Apparecchio

Non gettare per alcun motivo l'apparecchio al termine della sua vita nei normali rifiuti domestici. Informatevi circa le possibilità di uno smaltimento eco-compatibile.

Batterie

Non gettare le batterie nei rifiuti domestici! Devono essere portate ad un centro di raccolta per le batterie vecchie.

Dati tecnici

Tensione nominale:	230 V ~ 50 Hz
Dimensioni dello schermo:	47" (119 cm) TFT; display 16:9
Potenza assorbita:	360 Watt
Potenza assorbita in standby:	circa 1 W
Sistema TV:	PAL, SECAM, B/G, D/K, I, L/L'
Canali:	VHF (Banda I/III) UHF (BANDA U) IPERBANDA CAVO-TV (S1-S20)/(S21-S41)
Audio:	SRS TruSurround
Posizioni dei programmi:	100
Ingresso antenna:	75 Ohm
Collegamenti sul lato sinistro	S-Video (Mini DIN), Ingresso audio (rosso/bianco), Ingresso video (giallo), Uscite del cuffie
Collegamenti sulla parte posteriore:	Ingresso VGA (15 Pin D-Sub), Uscita altoparlante (Sub Out), Ingressi audio per il PC, Uscite della linea audio, Ingressi audio component, Ingressi video component, Ingressi HDMI, SCART 1, SCART 2
Ingombri L x H x P (con piedistallo):	1037 x 750 x 290 mm (1037 x 750 x 290 mm)
Peso (con piedistallo):	22 kg (27 kg)



Copyright © 2008

Tutti i diritti riservati.

Il presente manuale è protetto dai diritti d'autore. Tutti i diritti riservati. La riproduzione nella forma meccanica, elettronica ed in qualsiasi altra forma senza l'autorizzazione scritta del produttore è vietata.

La ditta MICRON® è in possesso del Copyright.

Con riserva di modifiche tecniche e visive, nonché di errori di stampa.

Français

Deutsch

Italiano

Montaggio a parete

Si può fissare la TV a LCD alla parete.

Accessori

I seguenti accessori sono compresi nella fornitura:

2 barre in acciaio, 4 viti, 4 sospensioni in plastica, 1 maschera per foratura,
1 libretto di istruzioni per il montaggio illustrato (che riguarda diversi tipi di apparecchi).

Oltre a ciò è necessario avere 8 tasselli e viti per la parete (da acquistare nel commercio specializzato).

Istruzioni di sicurezza per il montaggio a parete

Per il montaggio a parete fare assolutamente attenzione alle seguenti istruzioni di sicurezza:

- La TV a LCD può essere montata soltanto su pareti verticali.
- Verificare prima del montaggio che la portata della parete corrisponda a tre volte il peso dell'apparecchio (16 kg). In caso di dubbi rivolgersi ad un rivenditore specializzato e qualificato.
- Spegnerne prima del montaggio la TV a LCD. Il cavo di alimentazione e il cavo dell'antenna dovranno essere tolti dalla spina.
- Per il montaggio occorrono almeno due persone.
- Gli utensili che servono per il montaggio sono un trapano ed un cacciavite a stella.



ATTENZIONE!

Fare attenzione quando si scelgono i tasselli e le viti, perché queste devono essere adatte per la parete.

Montare i dispositivi di sospensione sull'apparecchio

- ▶ Inserire le viti fornite M4 x 10 nelle sospensioni in plastica. Il lato con il diametro più piccolo delle sospensioni rimane all'esterno.

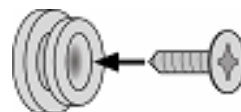

- ▶ Inserire saldamente le viti con le sospensioni in plastica negli appositi fori per viti posti sul lato posteriore dell'apparecchio. (Vedere libretto di istruzioni per il montaggio illustrato figura 5A)

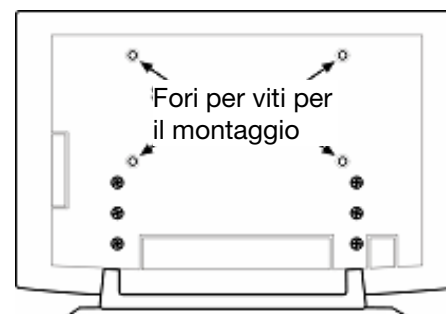

Estrarre il piedistallo

Il piedistallo viene fissato con sei viti sul lato posteriore dell'apparecchio.

- ▶ Allentare le sei viti con un cacciavite a croce
- ▶ Sollevare l'apparecchio verso l'alto.
(Vedere libretto di istruzioni per il montaggio illustrato figura 6A)

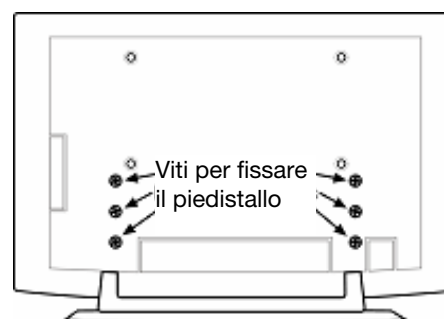

Fissare le barre in acciaio alla parete

- ▶ Scegliere un punto della parete dove ci sia una sufficiente distanza tra la TV a LCD e gli altri oggetti (cfr. il capitolo Luogo di posizionamento).
Tenere inoltre conto che le sospensioni sul lato posteriore dell'apparecchio poggiano sulla sottile estremità delle aperture delle sospensioni delle barre in acciaio.
- ▶ Evidenziare con la maschera per foratura gli otto fori per viti sulla parete.
- ▶ Perforare la parete con otto fori da usare per inserire i tasselli. (Vedere libretto di istruzioni per il montaggio illustrato figura 1)
- ▶ Inserire dentro i tasselli. (Vedere libretto di istruzioni per il montaggio illustrato figura 2).



ATTENZIONE!

Fissare i tasselli! Non agganciare l'apparecchio alla parete, fino a quando i tasselli non sono stati completamente inseriti nella parete.

- ▶ Avvitare ciascuna delle barre in acciaio con quattro viti. Il lato sottile delle aperture della sospensione deve essere rivolto verso il basso. (Vedere libretto di istruzioni per il montaggio illustrato figura 3 e 4)
- ▶ Ora è possibile agganciare la TV a LCD alle barre in acciaio. (Vedere libretto di istruzioni per il montaggio illustrato figura 8 e 9)

Français

Deutsch

Italiano

Lemmario

A

Alimentazione elettrica	9
Apparecchio con uscita HDMI.....	37

B

Batterie.....	11, 46
---------------	--------

C

Camcorder	34
Codice dell'apparecchio	39, 44
elenco dei codici	39
programmare il codice dell'apparecchio	39, 44
Collegamenti.....	27, 31
Collegare il PC.....	38
Collegare l'alimentazione elettrica.....	12
Collegare le cuffie.....	34
Comandare i singoli apparecchi.....	41
con il tasto WIDE	15
Cuffie	24

D

Dati Tecnici	47
Dopo la prima accensione	14

E

Equalizzatore.....	34
EQUALIZZATORE	24
Errore	43
Errori dei pixel	45

F

Fonte.....	29
Funzione PAT	19
Funzione TUTTO DISINSERITO.....	42

I

Identificazione dei codici	41
Immagine e testo.....	19
Immagine nell'immagine	17, 18
Immagine sull'immagine.....	17, 18
Impostazione di base.....	21
Installazione	26
Istruzioni di sicurezza	8, 48

L

Luogo di posizionamento.....	8
------------------------------	---

M

Menu CARATTER.	25
Menu immagine.....	22
Menu SUONO	23

Modalità PC	30
-------------------	----

N

Navigare nel menu.....	21
Norme/ Compatibilità elettromagnetica	10

P

Problema	43
programma automatico	15
Programma elettronico	42
Pulizia	46

R

Receiver	35
Regolazione del tono	15
Regolazione dell'immagine	15
Regolazione della modalità zoom.....	15
Ricerca automatica dei programmi APS	15
Ricerca del codice.....	40
Ricerca manuale del codice	39
Ricevitore	37
Ricevitore SAT	37
Riparazione	9
Risoluzione dei problemi.....	43

S

Selezione del programma	15
Sicurezza uso	8
Smaltimento	46

T

Tabella dei programmi	28
Tasti colorati	19
Tasti per la selezione dei programmi	19
Tasto AV/SOURCE	16
Telecomando universale	39
Test video	19
Testo video	
Raddoppiare la grandezza delle pagine	20
Ricerca nascosta.....	20
Sottopagine.....	19
tasti numerici.....	19
Visualizzare il testo nascosto	20

U

Utilizzo.....	13
---------------	----

V

Videoregistratore.....	27, 37
Visualizzare le informazioni	16

Code list

TV

ACME 0009
ADA 0026
ADC 0002 0007
ADMIRAL 0019 0108 0002 0001 0047 0000
ADYSON 0003
AGAZI 0002
AGB 0123
AIKO 0003 0009 0004
AIWA 0184 0248 0291
AKAI 0011 0086 0009 0068 0004 0006 0008 0051
0061 0088 0169 0200 0133 0141
0069
AKIBA 0011
AKURA 0169 0074 0002 0009 0011 0071
ALBA 0028 0027 0009 0011 0003 0068 0083
0169 0047 0245 0248 0162 0062
ALBIRAL 0037
ALKOS 0164
ALLORGAN 0157 0026
ALLSTAR 0051
AMPLIVISION 0003
AMSTRAD 0011 0009 0068 0074 0002 0108 0071 0069
0030 0123 0013
ANAM 0009 0065 0109
ANGLO 0009
ANITECH 0009 0002 0043 0109
ANSONIC 0009 0014
ARC EN CIEL 0126 0045 0139
ARCAM 0003
ARISTONA 0169 0051
ARTHUR MARTIN 0158
ASA 0017 0110 0016 0018 0000 0021
ASBERG 0051 0043
ASTRA 0009
ASUKA 0011 0002 0003
ATLANTIC 0169 0003 0051 0157
ATORI 0009
AUDIOSONIC 0009 0003 0169 0011 0051 0139 0157
0090 1062
AUDIOTON 0003
AUSIND 0043
AUTOVOX 0003 0002 0101 0157 0000 0125 0043
BAIRD 0111 0139 0245

BANG & OLUFSON 0199 0000
BARCO 0112
BASIC LINE 0009 0011 0051 0245
BASTIDE 0003
BAUR 0169 0118 0076 0141 0132
BEKO 0042 0083 0034 1064 0007
BEON 0169 0051
BEST 0113
BESTAR 0051 0245
BINATONE 0003
BLACK DIAMOND 0171
BLACK PANTHER LINE 0245
BLACK STAR 0129
BLAUPUNKT 0117 0202 0135 0008 0022 0100
BLUE SKY 0011
BLUE STAR 0120
BONDSTEC 0129
BOOTS 0003
BPL 0120
BRANDT 0127 0045 0022 0036 0126 0139 0046
BRION VEGA 0051 0169 0000
BRITANNIA 0003
BROKSONIC 0920
BRUNS0000 0007
BSR 0131 0026
BTC 0011
BUSH 0028 0027 0032 0009 0011 0019 0205
0039 0051 0068 0169 0107 0115 0131
0139 0167 0245 0248 0024 0132 0120
0062
CAPSONIC 0002
CARREFOUR 0027
CASCADE 0009
CATHAY 0051 0169
CENTRUM 0168 0205
CENTURION 0051 0169
CENTURY 0000
CGE 0129 0047 0131 0043
CIMLINE 0009 0028
CITY 0009
CLARIVOX 0169 0037
CLATRONIC 0009 0011 0051 0002 0083 0003 0129 0030
0043
COMBITECH 0248
CONCORDE 0009
CONDOR 0198 0051 0083 0003 0245

GOODMANS	0009 0111 0002 0004 0027 0169 0028 0051 0068 0115 0127 0171 0245 0283 0093	INTERVISION	0002 0003 0014 0109
GORENJE	0083	IRRADIO	0009 0011 0051 0169 0068
GPM	0011	ISUKAI	0011
GRAETZ	0141 0142 0021	ITC	0003 0131
GRANADA	0127 0019 0003 0006 0169 0027 0031 0051 0054 0004 0064 0133 0138 0128 0040 0043 0123	ITS	0011 0051 0068 0120
GRANDIN	0009 0169 0011 0245 0120	ITT	0061 0009 0143 0031 0133 0141 0021 0142 0132
GRUNDIG	0117 0091 0114 0101 0135 0008 0017 0136 0043	ITT/NOKIA	0133 0142 0021
H & B	0343 0228	ITV	0169 0171 0009 0088 0245
HAAZ	0228	JEC	0164
HALIFAX	0002 0003	JVC	0051 0053 0027 0068
HAMPTON	0003	KAISUI	0009 0011 0003 0120
HANSEATIC	0009 0003 0027 0169 0051 0083 0118 0131 0141 0007 0026	KAMOSONIC	0003
HANTAREX	0009 0123	KAMP	0003
HARWOOD	0171	KAPSCH	0157 0021
HCM	0002 0003 0009 0074 0120	KARCHER	0169 0003 0009 0016 0037
HIFIVOX	0139	KENDO	0019 0014 0028 0108 0245
HINARI	0171 0009 0011 0027 0051 0006 0169 0248 0043 0137	KENNEDY	0131 0157
HISAWA	0011 0113 0120	KINGSLEY	0003
HISENSE	0156	KNEISSEL	0174
HITACHI	0027 0019 0085 0134 0153 0213 0140 0144 0003 0118 0004 0016 0023 0041 0045 0047 0131 0133 0138 0139 0141 1013 0021 0046 0033 0123 0142	KOLSTER	0051
HORNYPHON	0051	KONKA	0047 0068 0229 0011
HOSHAI	0011	KORPEL	0051 0169
HUANYU	0003 0115	KORTING	0000
HYGASHI	0003	KOYODA	0009
HYPER	0003 0009 0129 0131	KTV	0003
HYPSON	0002 0003 0051 0169 0120	KURO	0121
HYUNDAI	1010	KYOTO	0037
ICE	0009 0002 0003 0011 0051 0068	LENCO	0009 0245
IMPERIAL	0047 0051 0083 0129 0131 0021 0043	LENOIR	0003 0009
INDESIT	0024 0101	LESA	0129
INDIANA	0051 0169	LEYCO	0169 0002 0004 0051 0026
INGELEN	0021	LG	0084 0119 0129 0149 0019 0003 0051 0088 0131 0169 0171 0009 0261 0093
INGERSOL	0009	LIESENK	0169
INNO HIT	0009 0011 0003 0004 0051 0169 0245 0093 0123	LIFE	0002 0009 0061 0067 0068 0103 0107 0111 0115 0154 0168 0169 0171 0177 0205 0291
INNOVATION	0171 0111 0002 0009 0169 0061 0067 0068 0103 0107 0115 0154 0168 0177 0248 0291	LIFETEC	0177 0038 0171 0002 0009 0206 0205 0207 0208 0210 0211 0169 0015 0042 0044 0047 0048 0049 0061 0063 0067 0068 0087 0103 0107 0115 0127 0154 0155 0168 0170 0185 0228 0229 0209 0218 1005 0894 0343 0924 0933 0248 0291
INTERBUY	0009 0129 0109	LOEWE	0097 0098 0051 0169 0000
INTERFUNK	0051 0129 0169 0139 0141 0000 0021	LOGIK	0030
INTERTRONIC	0894	LUMA	0019 0169 0141 0157
		LUMATRON	0002 0171 0019 0088 0051 0074 0169 0107 0141 0157 0245

PHILIPS	0200 0088 0217 0202 0020 0169 0003 0041 0181 0339 0051 0083 0111 0115 0131 0141 0154 0000 0043 0089	SAISHO	0028 0002 0003 0009 0248 0030 0123 0013
PHOCUS	0042 0095 1064	SALORA	0019 0031 0047 0061 0107 0108 0118 0131 0138 0141 0093 0121 0128 0132 0021
PHOENIX	0051 0169 0000	SAMBERS	0014 0169 0043 0123
PHONOLA	0051 0169 0000	SAMSUNG	0090 0104 0009 0051 0172 0083 0002 0160 0003 0004 0312 0030 0105 0093
PIONEER	0010 0145 0036 0051 0139 0169 0021	SANDRA	0003 0009
PLANTRON	0002 0051	SANSUI	0051 0920
POPPY	0009	SANYO	0004 0006 0031 0003 0027 0016 0018 0083 0127 0160 0131 0029 0030 0040 0043
PORTLAND	0245	SAVILLE	0248
PRANDONI-PRINCE	0019 0141 0123	SBR	0041 0169
PRECISION	0003	SCHAUB LORENZ	0141 0021 0142
PRIMA	0009 0021	SCHNEIDER	0177 0003 0169 0011 0051 0068 0131 0139 0160 0245 0264 0071 0125
PRINZ	0047	SCHWAIGER	1024
PRO2	0177 0038 0171 0002 0009 0206 0200 0205 0207 0208 0210 0211 0169 0015 0042 0044 0047 0048 0049 0061 0063 0067 0068 0087 0103 0107 0115 0127 0154 0155 0168 0170 0185 0228 0229 0209 0218 1005 0894 0343 0924 0933 0248 0291	SEG	0171 0002 0205 0003 0169 0009 0014 0027 0088 0129 0131 0043
PROFEX	0009 0141 0043	SEI-SINUDYNE	0014 0013 0021 0026 0075 0123 0000
PROFILO	0171	SELECO	0019 0027 0131 0108 0157 0021
PROFI-TRONIC	0051	SENCORA	0009
PROLINE	0004 0051 0062	SENTRA	0164
PROSONIC	0161 0169 0003 0015 0042 0088 0107 0200 0068 0245	SHARP	0001 0059 0005 0027 0187 0188 0029
PROTECH	0002 0003 0009 0169 0014 0051 0129 0131 0132 0113	SHORAI	0026
PROVISION	0169 0171	SIAREM	0014 0131 0000 0123
PYE	0169 0051 0068	SICATEL	0037
PYMI	0009	SIEMENS	0008 0022 0200 0135 0029
QUASAR	0129	SIERRA	0051
QUELLE	0169 0205 0002 0003 0016 0022 0051 0129 0131 0135 0141 0017 0018 0026 0030	SIESTA	0160
QUESTA	0027	SILVER	0027
RADIOLA	0051 0169	SINGER	0014 0131 0129 0228 0000
RADIOMARELLI	0129 0000 0123	SINUDYNE	0014 0131 0169 0028 0000 0075 0013 0026
RADIONETTE	0016 0018	SKANTIC	0138 0021
RADIOTONE	0051 0007	SKYMASTER	0016
RANK	0017 0027	SKYWORTH	0228
RBM	0017	SOLAVOX	0092 0021
RCA	0031	SONITRON	0006 0031
REDIFFUSION	0141	SONOKO	0009 0002 0169 0003 0051 0245
REVOX	0051 0169	SONOLOR	0006 0021
REX	0019 0002 0108 0157 0021	SONTEC	0051 0169 0160
RFT	0000 0007	SONY	0165 0130 0183 0106 0076 0027 0127 0009 0004 0182 0029 0030
R-LINE	0051 0169	SOUND & VISION	0011 0014
ROADSTAR	0002 0009 0011 0245	SOUNDWAVE	0051 0169
ROBOTRON	0000	STANDARD	0003 0009 0011 0051 0245
RTF	0000	STARLIGHT	0169
SABA	0127 0111 0126 0036 0045 0139 0141 0245 0142 0046 0000 0123 0021	STENWAY	0120
SACCS	0037	STERN	0019 0157 0021
		SUNKAI	0009 0026 0062

SUNWOOD 0009 0051
 SUPERLA 0003
 SUPERTECH 0118
 SUPRA 0009
 SUSUMU 0011
 SUTRON 0009
 SYDNEY 0003
 SYSLINE 0169
 TANDBERG 0157 0026
 TANDY 0001 0003 0004 0011 0133 0021
 TASHIKO 0003 0019 0027 0041 0056 0128
 TATUNG 0051 0003 0004 0169 0123
 TCM 0177 0038 0171 0002 0009 0206 1015 1017 1119 0205
 0207 0208 0210 0169 0042 0044 0047 0061 0063 0067
 0068 0103 0107 0115 0127 0154 0168 0185 0211 0228
 0209 1005 0343 0924 0933 0248 0291
 TEC 0003 0009 0129 0131 0133
 TECHNICS 0065
 TECHNISAT 0154
 TELEAVIA 0022 0036 0045 0111 0126 0139
 TELEFUNKEN 0166 0111 0127 0190 0022 0035 0163 0101 0102 0036
 0050 0051 0052 0078 0108 0126 0139 0079
 TELETECH 0169 0009 0088 0129 0113
 TELETON 0003 0157 0118 0132
 TENSAI 0011 0168 0018 0051 0026
 TESMET 0051
 TEVION 0177 0038 0171 0002 0009 0206 1015 0200 0205 0207
 0208 0210 0211 0169 0015 0042 0044 0047 0048 0049
 0061 0063 0067 0068 0087 0103 0107 0115 0127 0154
 0155 0168 0170 0185 0228 0229 0209 0214 0218 1005
 1016 0894 0343 0924 0933 0248 0291 1064
 TEXET 0003
 THOMSON 0166 0127 0111 0003 0022 0036 0045 0176 0101 0102
 0050 0051 0052 0126 0139 0163 0185 0245 0046
 THORN 0004 0018 0169 0035 0054 0111 0127 0141 0164 0037
 TOKAI 0004 0051
 TOKYO 0003
 TOMASHI 0120
 TOSHIBA 0117 0164 0189 0027 0146 0017 0920 0082
 TOWADA 0131 0021
 TRIUMPH 0013 0123 0082
 UHER 0051 0157 0021 0043
 ULTRAVOX 0003 0014 0129 0131 0133 0000
 UNITED 0088 0169
 UNITED QUICK STAR 0245
 UNIVERSUM 0102 0002 0016 0018 0051 0061 0169 0083 0110 0122
 0129 0131 0143
 UNIVOX 0037
 VESTEL 0019 0051 0169 0171 0083 0092 0103 0107 0118 0129
 0131 0138 0168 0195 0205 0021 1014

VEXA 0169 0009
 VICTOR 0027 0051 0065
 VIDEO SYSTEM 0051
 VIDEOLIQUE 0011 0003
 VIDEON 0248
 VIDEOSAT 0129
 VISIOLA 0003
 VISION 0051
 VISOREX 0096
 VISTAR 0133
 VORTEC 0051 0169
 VOXSON 0019 0051 0108 0021 0043 0000
 WALTHAM 0003 0133 0138 0037
 WATSON 0051 0169
 WATT RADIO 0003 0014 0131 0037
 WEGA 0000 0027
 WELTBlick 0051 0169
 WESTON 0131
 WHARFEDALE 0099
 WHITE WESTINGHOUSE 0169 0003 0014 0043
 YAKUMO 1012
 YOKO 0009 0011 0051 0169 0002 0003
 YORX 0011
 ZANUSSI 0019 0157 0108

VCR

AIWA 0230 0233 0256 0293 0231 0248 0291
 AKAI 0300 0329 0307 0237 0236 0238 0239 0293
 AKIBA 0275
 AKURA 0275 0244 0293
 ALBA 0275 0233 0250 0245 0248 0246 0247
 ALLORGAN 0311
 AMBASSADOR 0250
 AMSTRAD 0253 0231 0254
 ANITECH 0275
 APEX 0949
 ASA 0257 0256
 ASUKA 0275 0257 0231 0256
 BAIRD 0259 0231 0258 0245 0237 0293
 BASIC LINE 0275 0233 0250 0245
 BAUR 0263 0257
 BESTAR 0250 0245
 BLACK PANTHER LINE 0245
 BLAUPUNKT 0263 0257 0262 0260 0309 0325 0271
 BONDSTEC 0250
 BRANDT 0303 0305
 BROKSONIC 0277 0967

BUSH	0275 0233 0245 0248 0246 0247 0288	GRAETZ	0258 0293
CATRON	0250	GRANADA	0257 0266 0240 0258 0271
CGE	0231 0293	GRANDIN	0275 0250 0256 0231 0245
CIMLINE	0275 0233	GRUNDIG	0273 0270 0263 0235 0243 0257 0260 0272 0275 0286 0287 0290 0315 0271 0288
CINEVISION	0256	HAAZ	0233
CLATRONIC	0250	HANSEATIC	0257 0256
COMBITECH	0248	HCM	0275 0288
CONDOR	0250 0245	HINARI	0275 0233 0248 0288 0301
CROWN	0275 0250 0245	HISAWA	0233
CYBERCOM	0233 0311 0262 0269 0319 0256 0248 0291 0338 0905 0906	HITACHI	0266 0257 0268 0231 0293 0387
CYBERMAXX	0233 0311 0262 0269 0319 0256 0248 0291 0338 0905 0906	HYPSON	0233 0275
CYTRON	0233 0311 0262 0269 0319 0256 0248 0291 0338 0905 0906	IMPEGO	0250
DAEWOO	0274 0250 0265 0319 0245 0971	IMPERIAL	0231
DANSAI	0275	INNO HIT	0250 0257 0275 0245
DANTAX	0233	INNOVATION	0233 0311 0262 0248 0291
DAYTRON	0245	INTERBUY	0256
DE GRAAF	0266 0257	INTERFUNK	0257 0258
DECCA	0257 0231 0293	INTERVISION	0231
DUAL	0233 0256 0257 0311 0262 0319 0293 0248 0291 0338 0905 0906	IRRADIO	0275 0256
DUMONT	0266 0257 0231 0258	ITT	0237 0293 0258 0292
ELTA	0275	ITV	0256 0245
EMERSON	0231 0256 0301 0339	JVC	0294 0295 0293 0400
ESC	0245	KAISUI	0275
ETZUKO	0275	KARCHER	0257
FERGUSON	0294 0259 0271 0278 0293 0281 0305	KENDO	0233 0250 0265 0300 0245 0236 0237
FIDELITY	0311 0231	KENWOOD	0293
FINLANDIA	0266 0257 0258	KORPEL	0275
FINLUX	0266 0298 0257 0231 0258 0293 0237	LENCO	0245
FIRSTLINE	0266 0275 0233 0265 0298 0256	LEYCO	0275
FISHER	0258 0279	LG	0231 0256 0261 0907
FLINT	0233	LIFE	0291 0256
FORMENTI-PHEONIX	0257	LIFETEC	0233 0311 0262 0269 0319 0256 0248 0291 0338 0905 0906
FRONTECH	0250	LOEWE	0267 0325 0262 0257 0256 0271
FUJITSU	0231	LOGIK	0275
FUNAI	0231 0339	LUMATRON	0274 0245
GALAXY	0231	LUXOR	0298 0258 0237 0281
GBC	0275 0250	MAGNASONIC	0258
GEC	0257	MAGNAVOX	0914 0285
GELOSO	0275	MAGNUM	0291
GENERAL	0250	MANESTH	0275 0265
GENERAL TECHNIC	0262 0233 0311 0248	MARANTZ	0257 0271 0281 0299
GOLDHAND	0275	MATSUI	0233 0256 0248 0301
GOLDSTAR	0231 0256	MEDIATOR	0257
GOODMANS	0275 0250 0259 0256 0231 0245 0283 0282	MEDION	0233 0311 0262 0269 0319 0256 0248 0291 0338 0905 0906
GO-VIDEO	0338 0367 0971	MELECTRONIC	0231
		MEMOREX	0240 0256 0231 0258 0279

MEMPHIS	0275	RFT	0250 0257
METZ	0262 0263 0267 0273 0325 0271	ROADSTAR	0275 0256 0245
MICROMAXX	0233 0311 0262 0269 0319 0256 0248 0291 0338 0905 0906	SABA	0324 0245 0281 0293 0303 0305
MICROSTAR	0233 0311 0262 0269 0319 0256 0248 0291 0338 0905 0906	SAISHO	0275 0233 0248 0301
MIGROS	0231	SALORA	0298 0258 0237 0292
MINERVA	0263 0271	SAMSUNG	0311 0312 0338 0963
MITSUBISHI	0298 0257 0289 0294 0231	SAMURAI	0250
MULTITECH	0275 0250 0257 0231	SANSUI	0294 0244 0293 0920
MURPHY	0231	SANYO	0284 0258 0279
NATIONAL	0262 0260	SAVILLE	0248
NEC	0294 0293 0299	SBR	0257
NECKERMANN	0257 0293 0301	SCHAUB LORENZ	0258 0237 0231 0293
NEI	0257	SCHNEIDER	0275 0233 0265 0250 0257 0256 0231 0264 0245
NESCO	0275	SEG	0275
NIKKAI	0250 0302	SEI-SINUDYNE	0257
NOKIA	0240 0300 0307 0258 0237 0292 0293	SELECO	0293
NORDMENDE	0294 0293 0303 0305	SENTRA	0250
OCEANIC	0240 0231 0293	SETRON	0275
OKANO	0233 0300	SHARP	0240 0241 0328 0281
ORION	0234 0233 0304 0248 0283 0301 0246	SHINTOM	0275 0258
ORSON	0231	SHIVAKI	0256
OSAKI	0275 0231 0256	SIEMENS	0263 0256 0258 0271
OTTO VERSAND	0257	SILVA	0256
PALLADIUM	0275 0300 0256 0271 0293	SINUDYNE	0257
PANASONIC	0262 0267 0260 0314 0321 0325 0970	SOLAVOX	0250
PATHE CINEMA	0301	SONOKO	0245
PATHE MARCONI	0293	SONOLOR	0240
PENTAX	0266	SONTEC	0256
PERDIO	0231	SONY	0232 0308 0309 0310 0313 0249 0251 0255 0402
PHILCO	0299	STANDARD	0245
PHILIPS	0235 0257 0290 0315 0327 0286 0285 0242 0271 0293 0969	STRONG	0244
PHONOLA	0257	SUNKAI	0233
PIONEER	0294 0257 1084	SUNSTAR	0231
POLAROID	0949	SUNTRONIC	0231
PORTLAND	0250 0245	SUNWOOD	0275
PRINZ	0231	SYLVANIA	0339 0231
PRO2	0233 0311 0262 0269 0319 0256 0248 0291 0338 0905 0906	TAISHO	0233
PROFEX	0275	TANDBERG	0263
PROLINE	0231 0288	TASHIKO	0240 0231
PROSONIC	0233 0245	TATUNG	0257 0231 0293
PYE	0257	TCM	0233 0256 0311 0262 0269 0319 0375 0248 0291 0338 0905 0906
QUARTZ	0258	TEC	0250
QUELLE	0257 0263 0258 0231 0271 0301	TECHNICS	0262 0260
RADIOLA	0257	TELEAVIA	0293
REX	0293	TELEFUNKEN	0306 0294 0324 0295 0323 0280 0293 0303 0305
		TENOSAL	0275
		TENSAI	0275 0231 0256

TEVION	0233 0311 0262 0269 0319 0256 0248 0291 0338 0905 0906
THOMSON	0294 0324 0295 0323 0326 0245 0242 0293 0305
THORN	0258 0293 0301
TIVO	0242
TOKAI	0275 0256
TONSAI	0275
TOSHIBA	0320 0257 0265 0298 0319 0362 0293
TOWADA	0275
TOWIKA	0275
TRIUMPH	0301
TVA	0250
UHER	0256
UNITED QUICK STAR	0245
UNIVERSUM	0290 0235 0263 0257 0315 0256 0231 0237 0239 0253 0271
VICTOR	0294 0295
VIDEON	0233 0262 0311 0248
WELTBlick	0256
YAMISHI	0275
YOKAN	0275
YOKO	0275 0250 0256
ZENITH	0256

Cable

AUSTAR	0494
BMB	0636
BT	0554
CABLE AND WIRELESS	0606
CABLECRYPT	0474
CABLETIME	0448 0449 0450
CANAL PLUS	0474
CLYDE CABLEVISION	0452
COMCRYPT	0474
CRYPTOVISION	0458
EURODEC	0603
FILMNET	0474
FILMNET CABLECRYPT	0474
FILMNET COMCRYPT	0474
FOXTEL	0602
GEC	0452
GI	0494 0554
IMPULSE	0554
JERROLD	0554 0494
KABELVISION	0554
LYONNAISE	1183
MARMITEK	0636
MELITA	0554

MNET	0602 0474
MOTOROLA	0494
MOVIE TIME	0551
MULTICHOICE	0474 0602
NOOS	1143 1158 1175 1183
NTL	0606
NUMERICABLE	0603
OPTUS	0494
PACE	0606
PHILIPS	0487
PIONEER	0518 0521
PVP	0554
SAMSUNG	1148
SCIENTIFIC ATLANTA	0524 0525
STS	0551
TELE+1	0474
TELEPIU	0474
TELEWEST	0606 0554
UNITED	0554
UPC	1143 1175 1184
VISIOSAT	0487

SAT

AKAI	0552
ALBA	0508 0562 0405 0407
ALDES	0408 0409
ALLSAT	0462 0410 0552
ALLSONIC	0408 0428
AMPERE	0422
AMSTRAD	0584 0555 0541 0415 0416 0417 0419
ANKARO	0408 0428 0424
ANTTRON	0405 0407
APOLLO	0405
ARCON	0415 0422 1155 1144 1153 0424 0463
ARMSTRONG	0419
ASAT	0552
AST	0435
ASTON	0594 0406
ASTRA	0429 0419 0431 0432 0502
ASTRO	0428 0439 0569 0407 0409
AUDIOTON	0462 0407
AURORA	0602
AUSTAR	0602 0643 0642
AXIS	0428 0415 0432 0456
BARCOM	0424
BEST	0428 0424
BLAUPUNKT	0439

BOCA	0419 0502	ECHOSTAR	0640 0581 0586 0425 0481 0578 0579 0580 0657 0659
BRAIN WAVE	0444 1131		0464 0465 0467
BRANDT	0565 0566 0567 0574	EINHELL	0408 0417 0405 0419
BSKYB	0584 0555	ELEKTA	0409
BT SATELLITE	0574	ELTA	0428 0462 0405 0552
BUSH	0508 0562 0410	EMANON	0405
CANAL SATELLITE	0569 0599	EMME ESSE	0428 0508 0491
CANAL+	0569 0599	EMTECH	1162
CHAPARRAL	0507	EP SAT	0508 0491
CHESS	0547 0586	E-TEK	1140
CITYCOM	0508 0640 0459	EUROPHON	0640
CLATRONIC	0444	EUROSAT	0419
CLEMENS KAMPHUS	0491	EUROSKY	0428 0640 1156 0419
CNT	0409	EUROSPACE	0468
COLUMBUS	0477	EUROSTAR	0438 0419
COMAG	0471	EVA	0588 0589
COMMLINK	0408	EXATOR	0405 0407
COMTECH	0456	FERGUSON	0508 0472 0603 0410 0473
CONDOR	0428 0640	FIDELITY	0415 0417
CONNEXIONS	0438 0454	FINLANDIA	0508
CONRAD	0640 1156	FINLUX	0508 0429 0608 0475 0480 0487
CONTEC	0456 0459	FINNSAT	0603 0456
COSAT	0462	FORCE	0577 0553 0535
CROWN	0419	FORTEC STAR	0470
CYBERCOM	0412 0413 0423 0428 0442 0493 0504 0511 0514 0546	FOXTEL	0602 0643 0584
	0566 0583 0586 0587 0618 0619	FRACARRO	0562
CYBERMAXX	0412 0413 0423 0428 0442 0466 0478 0484 0493 0504	FRANCE SATELLITE/TV	0477
	0511 0514 0535 0546 0566 0583 0586 0587 0618 0619	FREECOM	0405 0489
	0644 0650 0652 0653 1130 1138 1137	FTE	0422 0496
CYTRON	0412 0413 0423 0428 0442 0466 0478 0484 0493 0504	FUBA	0548 0439 0428 0438 0405 0424 0431 0477 0480 0552
	0511 0514 0535 0546 0566 0583 0586 0587 0618 0619	FUNTACH	0587
	0644 0650 0652 0653 1130 1138 1137	GALAXIS	0428 0408 0462 0478 0484 0535 0582 0583 0602 0619
DAERYUNG	0438		0432 0456
DANSAT	0410	GALAXY	0424
D-BOX	0564 0604	GLOBECAST	1141
DECCA	0460	GLOBO	1156
DEW	0456	GMI	0419
DIAMOND	0461	GOLDSTAR	0489
DIGIALITY	0640	GOODING	0483
DISKXPRESS	0424 0454	GOODMANS	0508
DITRISTRAD	0462	GRANADA	0429
DMT	0412	GROTHUSEN	0405 0489
DNT	0438 0552	GRUNDIG	0439 0436 0483 0495 0508 0544 0469 0602 0584 0407
DONG WOO	0501		0550
DRAKE	0557 0463	HANDAN	0547 1167
DREAMBOX	0658	HANSEATIC	0504
DStv	0602	HANTOR	0444 0405 0501
DUAL	0412 0413 0423 0428 0493 0504 0511 0566 0583 0586	HANURI	0409
	0587 0618 0514	HELIOCOM	0422

HIRSCHMANN	0439 0522 0547 0548 1156 1165 1174 0487 0488 0491 0558	MBOX	0442
HISAWA	0444	MEDIABOX	0569
HITACHI	0508 0537	MEDIAMARKT	0419
HOUSTON	0462	MEDIASAT	0569 0432
HUMAX	0485 0517 0582	MEDION	0412 0413 0423 0428 0442 0466 0478 0484 0493 0504 0511 0514 0535 0546 0566 0583 0586 0587 0618 0619 0644 0650 0652 0653 1130 1139 1138 1137 1181
HUTH	0408 0411 0444 0462 0419 0491	MEGA	0552
HYUNDAI	0486	METRONIC	0408 0575 0612 0613 0614 0615 0632 0409 0424 0405 0407
IMPERIAL	0562	METZ	0439
INNOVATION	0428 0493 0504 0511 0583 0586 0587 0618	MICRO TECHNOLOGY	0468
INTERTRONIC	0419	MICROMAXX	0412 0413 0423 0428 0442 0466 0478 0484 0493 0504 0511 0514 0535 0546 0566 0583 0586 0587 0618 0619 0644 0650 0652 0653 1130 1139 1138 1137
INTERVISION	0462	MICROSTAR	0412 0413 0423 0428 0442 0466 0478 0484 0493 0504 0511 0514 0535 0546 0566 0583 0586 0587 0618 0619 0644 0650 0652 0653 1130 1138 1137
IRDETO	0602	MINERVA	0483 0439
ITT/NOKIA	0429 0508 0548 0454 0487 0537	MITSUBISHI	0508 0439 0574
JOHANSSON	0444	MITSUMI	0502
JSR	0462	MORETV	0644 0423 1130 1181
JVC	0483	MORGAN SYDNEY	0611
KATHREIN	0549 0617 0631 0607 0635 0439 0459 0496 0498 0499 0507 0552	MORGANS	0611 0419 0502 0552
KOSMOS	0489 0491 0496	MULTICHOICE	0602
KR	0407	MULTISTAR	0496 0501
KREISELMEYER	0439	MULTITEC	0586 0587
KYOSTAR	0405	MURATTO	0437 0489
LASAT	0428 0565 0566 0567 1156 1157 0409 0500 0501 0502	NAVEX	0444
LENCO	0405 0489 0503	NEC	0509 0510
LENG	0444	NEUHAUS	0462 0479 0432
LENNOX	0462	NEXTWAVE	0414 0585
LENSON	0479	NIKKO	0419
LG	0489	NOKIA	0530 0564 0425 0429 0508 0548 0563 0531 0454 0487
LIFE	0583	NOMEX	0622
LIFESAT	0412 0413 0423 0428 0442 0493 0504 0511 0514 0546 0566 0583 0586 0587 0618 0619	NORDMENDE	0549 0472 0508 0603 0405 0409
LIFETEC	0412 0413 0423 0428 0442 0466 0478 0484 0493 0504 0511 0514 0535 0546 0566 0583 0586 0587 0618 0619 0644 0650 0652 0653 1130 1138 1137	NOVIS	0444
LION	0468	OAK	0424
LORENTZEN	1156	OCEANIC	0461 0468
LORRAINE	0489	OCTAGON	0405 0407 0456
LUPUS	0428	OKANO	0419 0491 0496
LUXOR	0417 0429 0548 0537	OPTEX	0462 0459 0656
MACAB	0603	OPTUS	0602
MANHATTAN	0462 0508 0557 0633 0421 0409	ORBIT	0435
MARANTZ	0552	ORBITECH	0405
MARMITEK	0641	ORIGO	0468
MARMITEK OCTOPUS	0655	OSAT	0407
MASCOM	0409	OTTO VERSAND	0439
MASPRO	0483 0508 0507 0558	PACE	0584 0555 0439 0559 0527 0508 0410 0617
MATSUI	0483 0574		
MB	0504		

PACIFIC	0461	SAT	0415 0435 0437
PALCOM	0479 0431 0477	SATCOM	0640 0504 0523
PALLADIUM	0483 0419	SATEC	0508
PALTEC	0431	SATPARTNER	0444 0405 0407 0409 0489 0491
PANASONIC	0584 0508 0542	SCHNEIDER	0428 0455 0511 0583 0586 0587 0618
PANDA	0508 0410	SCHWAIGER	0411 0412 0413 0427 0430 0433 0440 0504 0508 0516 0566 0573 0575 0576 0577 0582 0514 0583 0585 0587 0598 0616 0630 0631 0633 0635 1132 1133 1147 1152 1173 0459 0498
PANSAT	0490	SEEMANN	0438 0419 0432
PANTECH	0591	SEG	0428 0444 0504 0541 0631 0634 0405
PBI	1138	SELECO	0462
PHILIPS	0552 0436 0483 0493 0495 0508 0543 0434 0569 0574 0605 0618 0455 0561 0550 0456 0515	SIEMENS	0439 1157
PHOENIX	0456	SILVA	0489
PHONOTREND	0408 0462 0491 0652	SKARDIN	0432 0586 0546 1160
PINNACLE	0654	SKY	0584 1151
PIONEER	0569	SKY DIGITAL	0584 0555
POLSAT	0603	SKY+	0555
POLYTRON	0459	SKYMASTER	0408 0504 0506 0546 0547 0586 0587 0588 0589 0590 0591 0592 0621 1140 1138 1159 1161 1160 1162 1167
PREDKI	0444	SKYMAX	0552
PREMIER	0569	SKYPEX	1156
PREMIERE	0564 0462 0569 0542 0442 0604	SKYVISION	0462
PREMIUM X	1134	SM ELECTRONIC	0408 0412 0504 0506 0546 0547 0586 0587 0588 0589 0591 0621 1140 1138 0592 1159 1161 1160 1162 1167
PRIESNER	0445 0419	SONY	0584 0569 0418 0446
PRO2	0412 0413 0423 0428 0442 0466 0478 0484 0493 0504 0511 0514 0535 0546 0566 0583 0586 0587 0618 0619 0644 0650 0652 0653 1130 1138 1137	SR	0472 0419 0502
PROFI	0503	STAR TRAK	0405
PROMAX	0508	STARLAND	0586
PROSAT	0408 0562	STARRING	0444
PROTEK	0461	STRONG	0562 0428 0602 0545 0454 0489 0405 0407
PROVISION	0409	SUMIDA	0419
QUADRAL	0408 0428	SUNSTAR	0527 0419 0502
QUELLE	0439 0417	TANDBERG	0603
QUIERO	0603	TANDY	0407
RADIOLA	0552	TANTEC	0508 0479 0477
RADIX	0630 0438 0632	TATUNG	0460
RAINBOW	0407	TCM	0412 0413 0423 0428 0442 0493 0504 0511 0514 0546 0566 0583 0586 0587 0618 0619
REDIFFUSION	0510	TECHNIHALL	0416
REDPOINT	0432	TECHNISAT	0438 0479 0569 0623 0528 0529
REDSTAR	0428	TECHNOMATE	0441 1142
RFT	0408 0552	TECO	0419 0502
RUEFACH	0503	TELASAT	0640
SAB	1137 1144 1145 1146 1147	TELEFUNKEN	0560 0508 0565 0566 0567 0574 0405
SABA	0472 0508 0543 0556 0562 0565 0571 0572 0573 0574 0575 0409 0468	TELEKA	0438 0640 0407 0419
SABRE	0508	TELEMASTER	0409
SAGEM	0570 0604 0599 0603 0648	TELEMAX	0500
SAKURA	0456		
SALORA	0429 0527 0509 0520		
SAMSUNG	0426 0405		

TELESAT	0504
TELESTAR	0479 0569
TELEVES	0508 0610 0611
TELEWIRE	0462
TEVION	0412 0413 0423 0428 0442 0466 0478 0484 0493 0504 0511 0514 0535 0546 0566 0583 0586 0587 0618 0619 0644 0650 0652 0653 1130 1140 1138 1137
THOMSON	0472 0601 0570 0574 0492 0508 0560 0568 0569 0603 0427 1156
THORENS	0461
THORN	0508 0410 0473
TIOKO	0459
TONBURY	0445 1159
TONNA	0508 0462
TOPFIELD	0497 0505 0506
TPS	0570
TPS PLATINUM	1178
TRIAD	0435 0437 0533 0489
TRIASAT	0480
TRIAx	0439 0479 0565 0609 0619
TWINNER	0610 0611
UNIDEN	0534
UNISAT	0419 0456
UNITOR	0444 0424
UNIVERSUM	0439 0483 1156 0475 0487
VARIOSTAT	0439
VECTOR	0468
VENTANA	0552
VIA DIGITAL	0568
VIA SAT	0568
VISIOSAT	0594 0444 0462 0586 0593 0595 0596 0597
VIVANCO	0536 0624
VORTEC	0405
V-TECH	0437 0435 0515 0537
WEVASAT	0508
WEWA	0508
WINERSAT	0444
WISI	0435 0437 0438 0439 0508 0533 0538 0539 0540 0597 0625 0626 0627 0628 0629
WITTENBERG	0415
WOORISAT	0409
WYSI	1156
ZEHNDER	0428 0437 0635 0541 0631 0632 0409 0424 0496 0498
ZODIAC	0407

Laser Disc

DENON	0252 0318
GRUNDIG	0318

MITSUBISHI	0318
NAD	0318
PIONEER	0318
TELEFUNKEN	0318
THORN	0322

DVD

ACCOUSTIC SOLUTIONS	0383 0350
AEG	0894 0333
AFREEY	0386
AIRIS	0357
AIWA	0383 0377
AKAI	0369 0333 0382 0350 0894
AKASHI	0346
ALBA	0384 0350 0381 0357 0370 0351
ALL-TEL	0333
AMES	0383
AMSTRAD	0350
AMW	1053 1054
ANABA	0961
ANSONIC	0356
APEX	0921 0384 0357 0911 0390 0913 1083 0949
ARENA	0923
ASPIRE	0952
A-TREND	0347
AUDIOSONIC	0382 1062
AUDIOVOX	0942
AXION	0942
B & K	0978
BAIER	0349
BAZE	0357
BEKO	1064
BLACK DIAMOND	0350
BLAUPUNKT	0384
BLUE NOVA INTERNATIONAL	1051
BLUE SKY	0373 0357 0350
BOMAN	0894 0351
BRANDT	0373 0360 0362
BROKSONIC	0920 0967
BUSH	0384 0382 0350 0381 0356
CAMBRIDGE	0376
CELESTIAL	0357
CENTREx	0357
CENTRIOS	0932 0951 0954 0955
CENTRON	0932
CENTRUM	0346 0926 0928 0350 0927
CINETEC	0350

CINEVISION	0375	DURABRAND	0333 0375 0356 0933 1085 1086 1087 1088
CLASSIC	0383	DVD	1024 0929
CLATRONIC	0357 0894	ELTA	0365 0382 0894 0333
CMI	0923	ELTAX	1051
COBY	0332 0916 0946 0947 0357 1051 0948	EMERSON	0380 1057 0339 0375
CONTEL	0894	ENCORE	0386
CRITERION	0344	ENZER	0392
CROWN	0373 0382	ESA	0956
C-TECH	0341	EUROLINE	0894
CURTIS	0950 0948	FARENHEIT	0960
CYBERCOM	0356 0930 0932 0330 0335 0339 0340 0341 0342 0345 0352 0358 0371 0923 0375 0343 0924 0933 0338 0334 0344 0664 0372 0373	FERGUSON	0373
CYBERHOME	0347 0912 0985 1075	FINLUX	0375 0357 0351
CYBERLINK	1101	FINTEC	0350
CYBERMAXX	0356 0930 0373 0932 0330 0335 0339 0340 0341 0342 0345 0352 0358 0371 0895 0896 0897 0898 0899 0900 0901 0902 0903 0904 0923 0893 0959 1069 1070 1071 1067 1066 1068 1117 1118 0905 0343 0924 0933 0375 0906 0338 0372 0334 0344 0664 0894	FIRSTLINE	0373
CYTRON	0356 0930 0373 0932 0330 0335 0339 0340 0341 0342 0345 0352 0358 0371 0380 0895 0896 0897 0898 0899 0900 0901 0902 0903 0904 0923 0893 0959 1069 1070 1071 1067 1066 1068 1117 1118 0905 0343 0924 0933 0375 0906 0338 0372 0334 0344 0664 0894	FISHER	0378
DAEWOO	0353 0354 0965 0355 0347 0380 0925 0971	FUNAI	0339
DANSAI	0351	GE	0384
DAYTRON	0925	GOLDEN SPHERE	0341
DCE	0356	GOLDSTAR	0375 0907 0972
DENON	0364 0389	GOODMANS	0373 0382 0350 0333 0351
DENVER	0381 1051 0894	GO-VIDEO	0383 1059 1061 0338 0367 0971 0351
DENZEL	0392	GPX	0910
DESAY	0958	GRADIENTE	0373
DIAMOND	0373 0341	GRAETZ	0392
DIGIFRAME	0930	GRAN PRIX	0356
DIGIHOME	0350	GRANDIN	0357
DIGITOR	0382	GRUNDIG	0385 0370 0380 0373 0378 0376 0350 0333
DIGITREX	0357	H & B	0350 0343
DIGITRON	0386	HAAZ	0341 0342
DIGIX	0962	HANSEATIC	0375 0351 0333
DIK	0356	HARMON/KARDON	0395
DISNEY	0339 0902	HCM	0894
DIVIDo	0380	HE	0383
DIVX	0375 0932	HITACHI	0367 0368 0392 0387 0350
DK DIGITAL	0356	HITEKER	0357
DMTECH	0351 0333	HOHER	0356
DRAGON SYSTEMS	0356	HOME ELECTRONICS	0383
DUAL	0350 0356 0984 0383 0956 0373 0330 0335 0337 0340 0392 0341 0342 0345 0352 0358 0371 0923 0351 0333 0343 0338 0372 0334 0344 0664 0375 0924 0933	HOMITA	0934 0935 0936 0937 0938
		HOYO	0392
		HYUNDAI	0351
		ILO	0959
		INITIAL	0384
		INTEGRA	0374
		INTERTRONIC	0893 0933 0894
		JATON	0392
		JBL	0395
		JDB	0383
		JVC	0361 1058 0362 0400 0964 0662 1072

JWIN	1076 1083	0900 0901 0902 0903 0904 0923 0959 1069 1070 1071
KARCHER	0351	1067 1066 1068 1117 1118 0905 0343 0924 0933 0375
KAWASHI	0333	0906 0338 0372 0334 0344 0664 0894
KENDO	0356 0923 0350	MICROMEGA 0370
KENNEX	0350	MICROSOFT 0399
KENWOOD	0393 0364	MICROSTAR 0356 0930 0373 0932 0330 0335 0339 0340 0341 0342
KISS	0392	0345 0352 0358 0371 0895 0896 0897 0898 0899 0900
KLH	0384	0901 0902 0903 0904 0923 0893 0959 1069 1070 1071
KONKA	0908 0909	1067 1066 1068 1117 1118 0905 0343 0924 0933 0375
KOSS	0358 0373	0906 0338 0372 0334 0344 0664 0894
LASONIC	0341	MINATO 0349
LAWSON	0341 0380	MINERVA 0380
LECSON	0376	MINTEK 0384
LENCO	0373 0350 0356	MIRROR 0349
LENOXX	0931 0346 0382	MITSUBISHI 0350 0366
LG	0375 0907 0972	MONYKA 0392
LIFE	0372 0373 1117 1118	MT LOGIC 1062
LIFETEC	0356 0930 0373 0932 0330 0335 0339 0340 0341 0342	MUSTEK 0383
	0345 0352 0358 0371 0895 0896 0897 0898 0899 0900	MxONDA 0373
	0901 0902 0903 0904 0923 0893 0959 1069 1070 1071	MYSTRAL 0356
	1067 1066 1068 1117 1118 0905 0343 0924 0933 0375	NAD 0375 0394
	0906 0338 0372 0334 0344 0664 0894	NAKAMICHI 0398
LIMIT	0341	NEC 0375
LINN	0336	NEOTEK 0386
LITEON	0982 1056 1059 0959	NEUFUNK 0392
LODOS	0350	NEVIR 0356
LOEWE	0370 0375	NEXXTECH 0932 0954 0955 0956
LOGIX	0351 0380	NORCENT 0332 0982 0944 0945 0948
LUMATRON	0332 0342 1051 0350 0383 0380	NORDMENDE 0356
LUXMAN	0367	NORIKO 0349
LUXOR	0350 0383	OCEANIC 1089
MAGNAVOX	0362 0379 0979 0980 0981 0370 0350 0914	OKANO 0349 0362
MANHATTAN	0350 0380	OMNI 0382
MARANTZ	0370 0379 0981 0375 0362	ONIX 0346
MARK	0350	ONKYO 0374 0975
MASTEC	0335	OPTIMUS 0368 0922
MATSUI	0373 0357 0350	ORION 0920 0335
MAXDORF	0894	ORITRON 0373
MAXIM	0331 0350	PACIFIC 0356 0350 0333
MBO	0396 0383 0382	PACKARD BELL 0939 0940 1101 1052
MEDION	0356 0930 0373 0932 0330 0335 0339 0340 0341 0342	PALSONIC 0357
	0345 0352 0358 0371 0351 0895 0896 0897 0898 0899	PANASONIC 0401 0364 0403 0970 0974
	0900 0901 0902 0903 0904 0923 0893 0959 1069 1070	PANDA 0351
	1071 1067 1066 1068 1115 1116 1117 1118 0905 0343	PHILIPS 0370 0379 0979 0980 0981 0362 1080 0969 0339
	0924 0933 0375 0906 0338 0372 0334 0344 0664 0894	PHOCUS 1063 1064
MEMOREX	0356 0339 0920	PHONOTREND 0916
MERIDIAN	0362	PIONEER 0368 0977 0922 0968 0976 1084
METZ	0368 0350 0922	POLAROID 0957 0949
MICROMAXX	0356 0893 0930 0373 0932 0330 0335 0339 0340 0341	PORTLAND 0382
	0342 0345 0352 0358 0371 0895 0896 0897 0898 0899	

PRINZ	0356	SONY	0363 0987 0988 0989 0402 0986
PRISM	0335	SOUNDMASTER	0341
PRO2	0356 0930 0373 0932 0330 0335 0339 0340 0341 0342 0345 0352 0358 0371 0895 0896 0897 0898 0899 0900 0901 0902 0903 0904 0923 0893 0959 1069 1070 1071 1067 1066 1068 0905 0343 0924 0933 0375 0906 0338 0372 0334 0344 0664 0894	SOUNDMAX	0341
PROCASTER	0905	SOUNDSTORM	0330
PROLINE	0373 0357 0333 0376 0397	SOUNDWAVE	0351
PROSCAN	0399	STANDARD	0373
PROSON	0350	STRONG	0350
PROSONIC	0332 0341 0349	SUNGALE	0953
PROVISION	0381 1051	SUPERVISION	0382 0383
RADIONETTE	0375	SVA	0349
RAITE	0392	SYLVANIA	0339
RCA	0399 0384	SYNN	0341
REDSTAR	0894	TANDBERG	0350
RELISYS	0923 0895	TANGENT	1051
REOC	0341	TARGA	0375
REX	0346	TCM	0356 0930 0373 0932 0330 335 0339 0340 0333 0341 0342 0345 0352 0358 0371 0923 1119 0343 0924 0933 0338 0372 0334 0344 0664
ROADSTAR	0350 0383 0382	TEAC	0368 0333 0341 0384 0375
RONIN	0397	TECHNICS	0364 0399
ROTEL	0361	TECHNIKA	0356
ROWA	0384 0922	TECHWOOD	0394 0350 0370
RTL	0923	TECO	0923 0895
SABA	0373 0915 0360	TEDELEX	0382
SAIVOD	0356	TELEDEVICE	1051
SALORA	0375	TELEFUNKEN	0894 0333
SAMPO	0341 0386 0923 0895 1051	TELETECH	0350
SAMSUNG	0367 1050 0338 0963 0919	TENSAI	0373 0382
SANSUI	0341 0920	TERAPIN	0943
SANYO	0350 0333 1060 0378	TEVION	0356 0930 0373 0932 0330 0335 0337 0339 0340 0341 0342 0345 0352 0358 0371 0891 0892 0895 0896 0897 0898 0899 0900 0901 0902 0903 0904 0923 0966 0893 0959 1065 1068 1069 1070 1071 1067 1066 1117 1118 0890 0905 0343 0924 0933 0375 0906 0338 0917 0918 0372 0334 0344 0664 0894 1064
SCAN	0380	THETA DIGITAL	0368
SCHAUB LORENZ	0894	THOMSON	0360 0359 0399
SCHNEIDER	0350 0352 0356 0373 0351 0894 0333 0380	TINY	1051
SCHWAIGER	0349	TOKAI	0894 0392
SCIENTIFIC LABS	0341	TOKIWA	0380
SCOTT	0373 0357	TOSHIBA	0973 1110 1120 0362 0983 0920 1111
SEG	0350 0341 0392	TRANS-CONTINENTS	0356 1051
SHARP	0371 0394 1055 0350	TRANSONIC	0357
SHERWOOD	0391	TREDEX	0941
SHINCO	0384	TRUTECH	1075
SHINSONIC	0384	UMAX	0382
SILVA	0894	UNITED	0333 0348 0357 0894
SILVA SCHNEIDER	0356	UNIVERSUM	0350 0375 0333
SINGER	0341 0382	VENTURER	0333
SKYMASTER	0382 0383		
SM ELECTRONIC	0382 0383 0341		
SMART	0350 0380		

VESTEL 0350
 VIETA 0380
 VOXSON 0383 0356 0382
 WALKVISION 0384
 WELKIN 0356
 WESTAR 0350
 WHARFEDALE 0376 0349 0341 0386
 WILSON 0356
 X-BOX 0399
 XENIUS 0373 0358
 XLOGIC 0341
 XMS 0894
 YAKUMO 0357 1083 0905
 YAMAHA 0364 0388 0979 0980 0370
 YAMAKAWA 0397 0392 0382
 YUKAI 0383
 ZENITH 0375 0907

CD

ADCOM 0848
 AIWA 0849 0850 0851 0751
 AKAI 0853 0854 0855
 ALBA 0856
 ARCAM 0732
 BESTAR 0859
 BSR 0860
 BUSH 0661
 CARRERA 0663
 CLASSIC 0807
 CONDOR 0860
 CYBERCOM 0843 0664 0668 0674 0675 0694 0730 0742 0743 0744
 0745 0746 0747 0801 0802 0803 0807 0809 0818 0819
 CYBERMAXX 0843 0664 0668 0674 0675 0694 0730 0742 0743 0744
 0745 0746 0747 0801 0802 0803 0807 0809 0818 0819
 CYTRON 0843 0664 0668 0674 0675 0694 0730 0742 0743 0744
 0745 0746 0747 0801 0802 0803 0807 0809 0818 0819
 DENON 0665 0666
 DUAL 0843 0848 0664 0668 0675 0694 0730 0742 0743 0744
 0745 0746 0747 0798 0801 0802 0803
 ELTA 0667 0668 0693 0694 0745
 EMERSON 0848 0859
 FISHER 0669
 GENEXXA 0859 0671 0672 0673 0675 0676 0677
 GOLDSTAR 0663
 GOODMAN'S 0678 0679
 GRUNDIG 0680 0697 0698 0732
 HARMON/KARDON 0683
 HITACHI 0848 0685 0686

INNOVATION 0730 0742 0743 0744 0745 0746 0747
 JVC 0662 0687
 KENWOOD 0669 0688 0689 0690 0762
 LIFETEC 0843 0664 0668 0674 0675 0694 0730 0742 0743 0744
 0745 0746 0747 0801 0802 0803 0807 0809 0818 0819
 LG 0663
 LINN 0732
 LUXMAN 0691
 MAGNUM 0730 0742 0743 0744 0745 0746 0747
 MARANTZ 0695 0732
 MATSUI 0696 0732
 MEDION 0843 0664 0668 0674 0675 0694 0730 0742 0743 0744
 0745 0746 0747 0801 0802 0803 0807 0809 0818 0819
 MEMOREX 0848 0859 0677
 MERIDIAN 0732
 MICROMAXX 0843 0664 0668 0674 0675 0694 0730 0742 0743 0744
 0745 0746 0747 0801 0802 0803 0807 0809 0818 0819
 MICROMEGA 0732
 MICROSTAR 0843 0664 0668 0674 0675 0694 0730 0742 0743 0744
 0745 0746 0747 0801 0802 0803 0807 0809 0818 0819
 MISSION 0732
 NAD 0671 0733 0735 0736 0737 0800
 NAIM 0732
 NAKAMICHI 0699 0700
 NUVO 0866
 ONKYO 0840 0701 0702 0703 0785 0792
 PANASONIC 0661 0705
 PHILIPS 0847 0706 0732
 PHILIPS CD-V 0840
 PIONEER 0673 0677 0753
 PRO2 0843 0664 0668 0674 0675 0694 0730 0742 0743 0744
 0745 0746 0747 0801 0802 0803 0807 0809 0818 0819
 PROTON 0732
 QUAD 0732
 REALISTIC 0848 0859 0675
 ROADSTAR 0706 0708
 ROTEL 0732
 SABA 0848
 SAE 0732
 SAMSUNG 0768
 SANSUI 0847 0709 0710 0711 0732
 SCHNEIDER 0860 0732
 SCOTT 0859
 SHARP 0672 0712 0713 0714
 SHERWOOD 0782
 SINGER 0803
 SKYMASTER 0778
 SONY 0671 0716 0717 0718 0741 0748 0749 0750
 TANDBERG 0732

TCM 0843 0664 0668 0674 0675 0694 0730 0742 0743 0744
0745 0746 0747 0801 0802 0803 0807 0809 0823 0824
0825

TEAC 0795

TECHNICS 0705 0721 0763 0787

TELEFUNKEN 0848

TEVION 0843 0664 0668 0674 0675 0694 0730 0742 0743 0744
0745 0746 0747 0801 0802 0803 0807 0809 0813 0814
0816 0818 0819 0821 0822

THEORIE & ANWENDING 0804

THOMSON 0842 0848

TOSHIBA 0722 0723

UNIVERSUM 0732

VECTOR RESEARCH 0663

VICTOR 0687

WELLTECH 0675 0694 0744

YAMAHA 0712 0720 0725 0771

YORX 0708

Audio Amplifiers/Tuner/ Receiver

CENTRUM 0692

CRITERION 0775

CYBERCOM 0841 0775 0776

CYBERMAXX 0841 0775 0776

CYTRON 0841 0775 0776

DENON 0779 0781

DUAL 0841 0775 0797

ELTA 0667 0668

GRUNDIG 0697 0698 0727

HARMON/KARDON 0682

KENWOOD 0761

LIFETEC 0841 0775 0776

LINN 0857

MARANTZ 0727

MEDION 0841 0775 0776

MICROMAXX 0841 0775 0776

MICROSTAR 0841 0775 0776

NAD 0735 0736 0737 0738 0799 0800

NUVO 0862 0863 0864 0865

ONKYO 0785 0792 0793

PHILIPS 0846 0727

PRO2 0841 0775 0776

SANSUI 0727

SCHNEIDER 0791

SHERWOOD 0782

SONY 0739 0740 0755 0757 0758 0759 0760

TCM 0841 0775 0776 0806

TEAC 0794 0796

TECHNICS 0764 0777 0788

TEVION 0775 0776 0815 0817 0841

THEORIE & ANWENDING 0805

THOMSON 0842 0766

XANTECH 0867

YAMAHA 0724 0752 0770 0771 0772

Audio Tape Players

AIWA 0790

DENON 0780

GRUNDIG 0729 0698

HARMON KARDON 0681

KENWOOD 0761

MAGNAVOX 0729

MARANTZ 0729

NAD 0799

ONKYO 0784

PHILIPS 0729

SANSUI 0729

SHERWOOD 0783

SONY 0754 0755 0756

TEAC 0794

TECHNICS 0764 0777 0786

THOMSON 0842

YAMAHA 0724 0772

MINI Systems

AIWA 0773 0774

CYBERCOM 0852 0858 0704 0745 0808 0810 0820 0819

CYBERMAXX 0852 0858 0704 0745 0808 0810 0811 0812 0820 0819

CYTRON 0852 0858 0704 0745 0808 0810 0811 0812 0820 0819

DUAL 0852 0858 0704 0745 0797 0820 0819

ELTA 0693 0745

GRUNDIG 0707

INTERTRONIC 0811

LIFETEC 0852 0858 0704 0745 0808 0810 0811 0812 0820 0819

MEDION 0852 0858 0704 0745 0808 0810 0811 0812 0820 0819

MICROMAXX 0852 0858 0704 0745 0808 0810 0811 0812 0820 0819

MICROSTAR 0852 0858 0704 0745 0808 0810 0811 0812 0820 0819

PIONEER 0753

PRO2 0852 0858 0704 0745 0808 0810 0811 0812 0820 0819

SAMSUNG 0768

SHARP 0789

SONY 0741

TCM 0852 0858 0704 0745 0808 0810 0820 0819 0694 0823
0824 0825

TEVION 0852 0858 0704 0745 0808 0810 0811 0812 0820 0819
0821 0822
WELLTECH 0852 0810 0820 0819

Miscellaneous

APPLE IPOD 0885
AUDIO COMBI 0844
CAR RADIO 0861
CDR 0847 0675
DBS 0845
IPOD 0884
SWITCH BOX 0684
VIDEO CD 0840

DVB-T Terrestrial Digital Television

ALBA 0451 0646
BUSH 0451 0032
CANAL + 1177
CYBERMAXX 0645 0650
CYTRON 0645 0650
DIGENIUS 0645
DIGIFUSION 0647
DIGIO2 1150
DMT 0412
DURABRAND 0526
ECHOSTAR 0657
FREEBOX 1182
FREEVIEW 0447 0451 0453 0457 0482 0512 0513 0519 0526 0532
0600 0646 0647 0648 0649 0651
GERICOM 0443
GOODMANS 0451 0526
GOODWAY 1163 1164
GRUNDIG 0512 1172
HAUPPAUGE 0482
HITACHI 0526
HUMAX 0651
JVC 0526
LABGEAR 0513
LIDCOM 0451
LIFETEC 0645 0650
MARMITEK OCTOPUS 0655
MATSUI 0649 0526 0451
MEDION 0645 0650
MICO 1135
MICROMAXX 0645 0650
MICROSTAR 0645 0650

NOKIA 0519 0531
NOOS 1183
OGGLE 1136
ON-DIGITAL 0527 0531 0620
OPTEX 0656
PACE 0453 0527
PACIFIC 0526
PANASONIC 0072 0403
PHILIPS 0600
PIONEER 0457 0620
PREMIERE 0600 0519
PRO2 0645 0650
REBOX 0476
SAGEM 0648 1143
SCHWAIGER 0630
SHARP 0059
SKARDIN 0656
SKYMASTER 0656 1165
SM ELECTRONIC 0412 0656 1165 1163 1164
SONY 0447
TCM 1017 1119
TEVION 0645 0650
THOMSON 0427 0532
TOP-UP TV 0527 0531 0657
YUNG FU 1166

DVD Rekorders (DVD-R/DVD-RW etc.)

APEX 0911
ARENA 0923
ASPIRE 0952
BLUE NOVA INTERNATIONAL 1051
CENTRIOS 0951
CMI 0923
COBY 1051
CYBERCOM 0923
CYBERHOME 0912
CYBERMAXX 0895 0905 0906 0923 0959 1071 1117
CYTRON 0895 0905 0906 0923 0959 1071 1117
DENVER 1051
DUAL 0923
ELTAX 1051
EMERSON 1057
GO-VIDEO 0383 1059 1061
HITACHI 0387
ILO 0959
JVC 1058 1072

KENDO	0923
LG	0907
LIFE	1117
LIFETEC	0895 0905 0906 0923 0959 1071 1117
LITEON	1056 1059 0959
LUMATRON	1051
MAGNAVOX	0979 0980
MEDION	0895 0905 0906 0923 0959 1071 1117
MICROMAXX	0895 0905 0906 0923 0959 1071 1117
MICROSTAR	0895 0905 0906 0923 0959 1071 1117
MUSTEK	0383
PACKARD BELL	0940 1052
PANASONIC	0403
PHILIPS	0979 0980 1080
PHOCUS	1063
PIONEER	0977 1084
PRO2	0895 0905 0906 0923 0959 1071
PROVISION	1051
RTL	0923
SAMPO	1051
SAMSUNG	1050
SANYO	1060
SHARP	1055
SONY	0987 0988 0989
TANGENT	1051
TCM	0923
TELEDEVICE	1051
TEVION	0890 0891 0895 0905 0906 0923 0959 1065 1071 1117
THOMSON	0360 0359
TINY	1051
TOSHIBA	0973 0983 0362 1111
TRANS-CONTINENTS	1051
YAKUMO	0905
YAMAHA	0979 0980
ZENITH	0907

CYBERMAXX	0905 0412 0423 0514 0644 0653 1130 0959 1071 1117
CYTRON	0905 0412 0423 0514 0644 0653 1130 0959 1071 1117
DIGIFUSION	0647
DMT	0412
DREAMBOX	0658
DUAL	0412 0423 0514
ECHOSTAR	0659
EUROSKY	1156
FORCE	0553
FORTEC STAR	0470
FREEBOX	1182
GLOBO	1156
HIRSCHMANN	1156
HUMAX	0651
HYUNDAI	0486
ILO	0959
JVC	1072
LASAT	1156 1157
LIFE	1117
LIFESAT	0412 0423 0514
LIFETEC	0905 0412 0423 0514 0644 0653 1130 0959 1071 1117
LITEON	0959
LORENTZEN	1156
MARMITEK OCTOPUS	0655
MEDION	0905 0412 0423 0514 0644 0653 1130 0959 1071 1139 1115 1181 1117
MICROMAXX	0905 0412 0423 0514 0644 0653 1130 0959 1071 1139 1117
MICROSTAR	0905 0412 0423 0514 0644 0653 1130 0959 1071 1117
MORETV	0644 1130 1181
PACE	0555 0453
PACKARD BELL	1052
PANASONIC	0403
PHILIPS	0242
PHOCUS	1063
PINNACLE	0654
PIONEER	0977
PRO2	0905 0412 0423 0514 0644 0653 1130 0959 1071
PROCASTER	0905
SAGEM	0599 1143 1158
SCHWAIGER	0412 0514 1132 1152
SIEMENS	1157
SKARDIN	1160
SKY	1151
SKY DIGITAL	0555
SKY+	0555
SKYMASTER	0506 1165 1159 1160
SKYPEX	1156

HDD Digital Video Recorders (Hard Disk Drive DVR PVR etc.)

AMSTRAD	0555
ARCON	1144
BSKYB	0555
CANAL SATELLITE	0599
CANAL+	0599
CONRAD	1156
CYBERCOM	0412 0423 0514

SM ELECTRONIC	0412 0506 1165 1159 1160
SONY	0987 0988 0989
TCM	0412 0423 0514
TEVION	0890 0905 0412 0423 0514 0644 0653 1130 0959 1065 1071 1117
THOMSON	0532 0242 0326 1156
TIVO	0242
TONBURY	1159
TOPFIELD	0506
TOSHIBA	0983 1111
UNIVERSUM	1156
WYSI	1156
YAKUMO	0905

Home Cinema Systems DVD & AUDIO

(Home Cinema Systeme operate with either a single DVD code or some require both [DVD & Audio] codes).

AIWA	0377
AMW	1054
CENTRUM	0927
COBY	0948
CRITERION	[0344 & 0775]
CURTIS	0948
CYBERCOM	0334 0372 [0344 & 0775]
CYBERMAXX	0334 0372 1069 1066 1118 [0344 & 0775]
CYTRON	0334 0372 1069 1066 1118 [0344 & 0775]
DUAL	0334 0372 [0344 & 0775]
DURABRAND	0375
FISHER	0378
JVC	0662 0964
KOSS	0373
LENOXX	0931
LG	0972
LIFE	1118
LIFETEC	0334 0372 1069 1066 1118 [0344 & 0775]
MEDION	0334 0372 1069 1066 1118 [0344 & 0775]
MICROMAXX	0334 0372 1069 1066 1118 [0344 & 0775]
MICROSTAR	0334 0372 1069 1066 1118 [0344 & 0775]
NORCENT	0948

ONKYO	0975
PANASONIC	0974
PIONEER	0968 0976
PRO2	0334 0372 1069 1066 [0344 & 0775]
SAMSUNG	0919
SONY	0986
TCM0334	[0344 & 0775]
TEVION	0334 0372 0892 0917 0918 1069 1066 1118 [0344 & 0775]

TV/VCR Combos

AIWA	0248 0291
ALBA	0245 0248
BAIRD	0245
BASIC LINE	0245
BESTAR	0245
BLACK PANTHER LINE	0245
BUSH	0245 0248
COMBITECH	0248
CONDOR	0245
CROWN	0245
CYBERCOM	0248 0291
CYBERMAXX	0248 0291
CYTRON	0248 0291
DAEWOO	0245
DAYTRON	0245
DUAL	0248 0291
ESC	0245
GENERAL TECHNIC	0248
GOLDSTAR	0261
GOODMANS	0245 0283
GRANDIN	0245
HINARI	0248
INNO HIT	0245
INNOVATION	0248 0291
ITV	0245
KENDO	0245
LENCO	0245
LG	0261
LIFE	0291
LIFETEC	0248 0291
LUMATRON	0245
MAGNUM	0291
MATSUI	0248
MEDION	0248 0291
MICROMAXX	0248 0291
MICROSTAR	0248 0291

ORION	0248 0283
PORTLAND	0245
PRO2	0248 0291
PROSONIC	0245
ROADSTAR	0245
SABA	0245
SAISHO	0248
SAMSUNG	0312
SAVILLE	0248
SCHNEIDER	0245 0264
SONOKO	0245
STANDARD	0245
TCM	0248 0291
TEVION	0248 0291
THOMSON	0245
UNITED QUICK STAR	0245
VIDEON	0248

TV/DVD Combos

(TV/DVD Combos operate with either a single DVD code or some require both [DVD & TV-Code] codes)

AUDIOSONIC	[1062 & 0090]
BEKO	1064
BROKSONIC	0920
CYBERCOM	[0343 & 0228] [0924 & 0210] [0933 & 0228]
CYBERMAXX	0894 [0343 & 0228] [0924 & 0210] [0933 & 0228]
CYTRON	0894 [0343 & 0228] [0924 & 0210] [0933 & 0228]
DUAL	[0343 & 0228] [0924 & 0210] [0933 & 0228]
DURABRAND	[0933 & 0228] [1085 & 1006] [1085 & 1007] [1086 & 1008] [1087 & 1008] [1088 & 1009]
H & B	[0343 & 0228]
INTERTRONIC	0894
LIFETEC	0894 [0343 & 0228] [0924 & 0210] [0933 & 0228]
MEDION	0894 [0343 & 0228] [0924 & 0210] [0933 & 0228]
MEMOREX	0920
MICROMAXX	0894 [0343 & 0228] [0924 & 0210] [0933 & 0228]
MICROSTAR	0894 [0343 & 0228] [0924 & 0210] [0933 & 0228]
MT LOGIC	[1062 & 0090]
OCEANIC	[1089 & 1011]
ORION	0920
PHILIPS	[0339 & 0181]
PHOCUS	1064

PRO2	0894 [0343 & 0228] [0924 & 0210] [0933 & 0228]
SANSUI	0920
TCM	1119 [0343 & 0228] [0924 & 0210] [0933 & 0228]
TEVION	0894 1064 [0343 & 0228] [0924 & 0210] [0933 & 0228]
TOSHIBA	0920

DVD/VCR Combos

(DVD/VCR operate with either a single DVD code or some require both [DVD & VCR] codes)

APEX	0949
BROKSONIC	0920 0967
CINEVISION	[0375 & 0256]
CYBERCOM	0338 [0375 & 0256]
CYBERMAXX	0338 0896 0906 [0375 & 0256]
CYTRON	0338 0896 0906 [0375 & 0256]
DAEWOO	0971
DUAL	0338 [0375 & 0256]
EMERSON	[0339 & 0231] [0375 & 0256]
FUNAI	[0339 & 0231]
GO-VIDEO	0338 0367 0971
GOLDSTAR	[0375 & 0256]
HITACHI	[0387 & 0231]
JVC	0400
LG	0907 [0375 & 0256]
LIFETEC	0338 0896 0906 [0375 & 0256]
MAGNAVOX	[0914 & 0285]
MEDION	0338 0896 0906 [0375 & 0256]
MICROMAXX	0338 0896 0906 [0375 & 0256]
MICROSTAR	0338 0896 0906 [0375 & 0256]
PANASONIC	0970
PHILIPS	[0969 & 0285]
PIONEER	1084
POLAROID	0949
PRO2	0338 0896 0906 [0375 & 0256]
SAMSUNG	0338 0963
SANSUI	0920
SANYO	[0378 & 0258]

SONY	0402
SSYLVANIA	[0339 & 0231]
TCM	0338 [0375 & 0256]
TEVION	0338 0896 0906 [0375 & 0256]
TOSHIBA	0362
ZENITH	[0375 & 0256]

Auxiliary Set-Top Boxes

Web & Computer TV

BUSH	0039
CYBERLINK	1101
GERICOM	0443
HAUPPAUGE	0482
PACKARD BELL	1101
PANASONIC	0542
PREMIERE	0542
THOMSON	0603

Media Receivers

SONY NETWORK MEDIA RECEIVER 0446

Scart Switch Boxes

COUNTRYMAN	1168
FUNK	1170
MARMITEK	0641
SKARDIN	1169
VIVANCO	0684

Digitale Set Top Boxes

EHOSTAR	0657
TEVION	0650 0645 0423
YUNG FU	1166

Miscellaneous Set Top Boxes

PARDY LIGHT BOX 1171

ADSL (Broadband) DTV Receivers

ALICE TV	1158
FRANCE TELECOM	1158
FREEBOX TV	1176 1182
MALIGNE TV	1158 1180
NEUF TELECOM	1179
NEUF TV	1179
NOOS	1143 1158 1175 1183
NUMERICABLE	1183
ORANGE	1183 1158 1180
SAGEM	1158 1177
SAMSUNG	1149
THOMSON	1175 1180
TPS ADSL	1158 1179 1180
UPC	1143 1175
VERSATEL	1149

Home Automation

X10 0998

