

Videocámara digital Full HD

MEDION® LIFE® P47010

MEDION®



Manual de instrucciones

Índice

Instrucciones de seguridad	2
Peligros de lesiones.....	2
Evitar daños en la videocámara.....	3
La videocámara	4
Volumen de suministro.....	4
Descripción del aparato.....	4
Esquema del aparato.....	5
Preparación	6
Abrir el compartimento para la batería y la tarjeta.....	6
Introducir y extraer la batería.....	6
Colocar y retirar la tarjeta de memoria SD/SDHC.....	6
Cerrar el compartimento para la batería y la tarjeta.....	6
Cargar la batería.....	6
Manejo básico	7
Encender y apagar la videocámara.....	7
Cambiar el modo de funcionamiento.....	7
La pantalla en el modo de grabación.....	7
Realizar grabaciones	8
Películas.....	8
Fotos.....	8
Memoria.....	8
El menú en el modo de grabación	9
Manejar el menú en pantalla.....	9
Menú de “Modo de película”.....	9
Menú de “Modo de cámara”.....	10
Menú de “Efecto”.....	10
Menú “Ajustes”.....	11
Reproducir las grabaciones	13
Reproducir las películas en la pantalla LC.....	13
Visualizar las fotografías en la pantalla LC.....	13
Reproducción en un televisor.....	14
Funciones del modo de reproducción	14
Funciones de reproducción en caso de películas.....	14
Función de reproducción en caso de fotografías.....	15
Software suministrado	17
Transmitir películas o fotografías a un ordenador.....	17
Arcsoft MediaImpression.....	17
You Tube Direct.....	19
Eliminar errores	20
Limpieza	21
Especificaciones técnicas	21
Eliminación	22

Instrucciones de seguridad

- Este aparato no ha sido concebido para ser utilizado por personas (niños incluidos) con discapacidad física, sensorial o psíquica, o por aquéllas que no tengan la suficiente experiencia o conocimientos, a no ser que, por su propia seguridad, sean supervisadas por una persona responsable o reciban de ésta las correspondientes instrucciones sobre su utilización. Para estar seguro de que los niños no juegan con el aparato, vigílelos.
- ¡Mantenga los embalajes alejados de los niños; existe el peligro de asfixia!

Peligros de lesiones

Evitar descargas eléctricas

- No abra nunca la carcasa de la videocámara o del adaptador de red, sino únicamente para colocar la batería o la tarjeta SD/SDHC.
- Conecte el adaptador de red solamente a una toma de corriente de 230 V, 50 Hz, debidamente instalada.
- Para desenchufar el adaptador de red fácil y rápidamente en caso de emergencia, la toma de corriente debe ser libremente accesible y encontrarse cerca del aparato.
- No doble o aplaste el cable de red.
- Utilice solamente el adaptador de red suministrado.
- Evite que entre humedad o líquido en la videocámara o en el adaptador de red.
- No toque el adaptador de red con las manos húmedas.
- No utilice nunca la videocámara con un adaptador de red dañado.
- Si el adaptador de red o su cable de conexión están dañados, se lo debe sustituir por un adaptador de red del mismo tipo para evitar peligros. En este caso diríjase a la dirección de nuestro servicio de postventa.
- En caso de problemas de funcionamiento, desconecte la videocámara inmediatamente.
- No exponga la videocámara ni el adaptador de red a gotas y salpicaduras de agua.
- No coloque recipientes llenos de líquido como p. ej. jarrones sobre el aparato, el adaptador de red o cerca de los mismos, y proteja todas las piezas contra gotas y salpicaduras de agua. El recipiente puede volcar y el líquido puede perjudicar la seguridad eléctrica.

Riesgo de explosión

- Nunca exponga las pilas o baterías a un calor excesivo como radiación solar, fuego o similares.
- No tire nunca la batería al fuego.
- No ponga las pilas o baterías en cortocircuito.
- No desmonte las pilas o baterías.



¡ATENCIÓN! En caso de un manejo inadecuado al cambiar la batería, existe peligro de explosión. Sustituirla solamente por el mismo tipo o uno equivalente.

Peligro de incendio

- Densenrolle siempre toda la longitud del cable de red.
- Procure que haya una suficiente ventilación y no tape nunca el adaptador de red.
- No coloque fuentes de fuego como p. ej. velas encendidas encima o cerca del aparato.

Peligro de intoxicación

- Mantenga la batería alejada de los niños.

Peligro de causticación

- Retire inmediatamente del aparato una batería gastada. Existe un alto peligro de derrame. Evite el contacto con la piel, los ojos y las mucosas. En caso de contacto con el ácido de la batería, lave con abundante agua limpia la zona en cuestión y acuda inmediatamente a un médico.

Peligros para los ojos

- No utilice el flash directamente delante de los ojos.
- Si se utiliza la función de cámara, no dirija el flash a los ojos de personas o animales.
- Especialmente en caso de niños pequeños, mantenga una distancia de por lo menos un metro hacia el flash incorporado.

Evitar daños en la videocámara

- Retire inmediatamente de la videocámara la batería si ésta derrama líquido. Limpie los contactos antes de introducir una batería nueva.
- Utilice solamente la batería de iones de litio suministrada del tipo NP60.
- Antes de colocar la batería compruebe que los contactos de la videocámara y de la batería estén limpios. Limpie los contactos sucios con un paño seco y limpio o una goma de borrar.
- No toque el objetivo ni su montura.
- Utilice solamente el adaptador de red suministrado.

Evitar daños de la batería

- Tenga en cuenta la polaridad de la batería. Preste atención a que los polos positivos (+) y negativos (-) estén colocados correctamente para evitar cortocircuitos.
- No ponga nunca la batería en contacto con líquidos.
- El calor fuerte y directo puede dañar la batería. Por ello, nunca exponga la videocámara a fuertes fuentes de calor.
- Si no va a utilizar la videocámara durante algún tiempo, extraiga la batería.

Evitar daños por rotura

- No deje caer la videocámara
- Coloque la correa de transporte alrededor de su muñeca si lleva la videocámara.

Evitar pérdida de datos

- Nunca interrumpa la alimentación de corriente mientras se están editando datos.

Evitar daños de las tarjetas SD/SDHC

- No retire nunca la tarjeta SD/SDHC de la videocámara cuando está guardando datos.

Proteger contra condensación de agua

- Evite un rápido cambio de temperatura.
- Coloque la videocámara en una bolsa de protección o una bolsa de plástico antes de exponerla a un rápido cambio de temperatura.
- Si el aparato es trasladado de un lugar frío a un lugar caliente, espere un rato antes de conectar el adaptador a la red. Cuando el aparato haya alcanzado la temperatura ambiental se podrá conectar el aparato para cargarlo sin correr peligro.

No utilice o guarde la videocámara bajo la luz solar directa o con altas temperaturas.



En caso de temperaturas bajas, la capacidad de la batería puede disminuir considerablemente por la deceleración de las reacciones químicas. Para grabaciones con un tiempo frío, tenga preparada una segunda batería en un lugar caliente (p. ej. en el bolsillo).



Este símbolo en su videocámara certifica que el aparato cumple las normas UE (Unión Europea) en cuanto a la radiación perturbadora. CE significa Conformité Européenne (conformidad europea).



Este aparato está concebido para el uso privado y no para el uso en una empresa de la industria pesada.

La videocámara

Volumen de suministro

Después de desembalar el aparato, asegúrese de que las siguientes piezas están incluidas en el suministro:

- Videocámara
- Adaptador de alimentación
- Cable USB
- Cable HDMI
- Cable AV
- Bolsa para guardar la videocámara
- 2 Baterías Li-Ion
- CD con software y manual de instrucciones detallado
- Manual de instrucciones abreviado y documentos de garantía

Descripción del aparato

La videocámara ofrece en *un único* aparato de fácil manejo:

- las funciones de una videocámara digital,
- de una cámara digital.

En lugar de un visor, la videocámara dispone de una pantalla LC de alta resolución con la que se pueden controlar las tomas. Además, la pantalla LC sirve para la representación del menú en pantalla en el que se pueden realizar los ajustes.

La videocámara dispone de un zoom óptico 5x y puede grabar películas con una resolución máxima de HD 1920 x 1080, y fotos de 2592 x 1944 (5 M).

La memoria interna dispone de una capacidad utilizable de aprox. 74 MB. También se pueden grabar fotos o películas cortas cuando no se encuentra ninguna tarjeta SD/SDHC dentro del aparato.

Se puede conectar cómodamente la videocámara a través de USB a un ordenador o a través de HDMI a un televisor con conexión HD.

Esquema del aparato

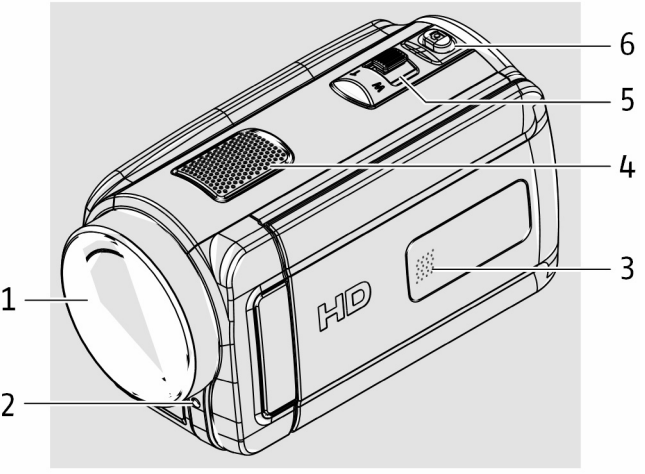
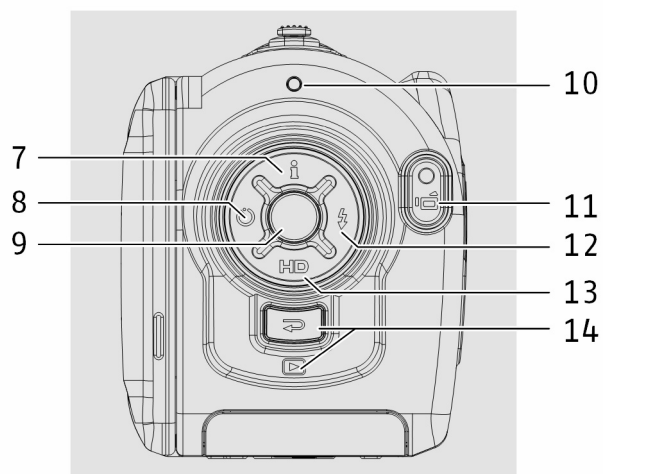
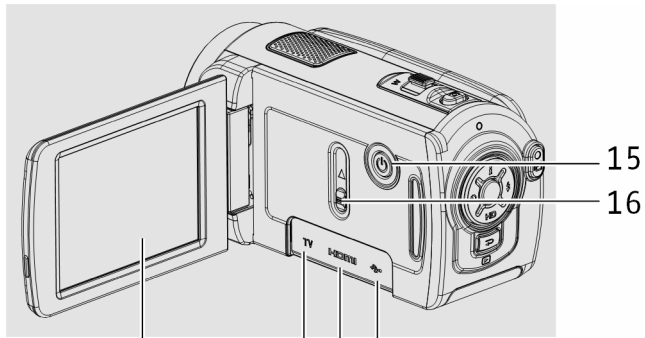
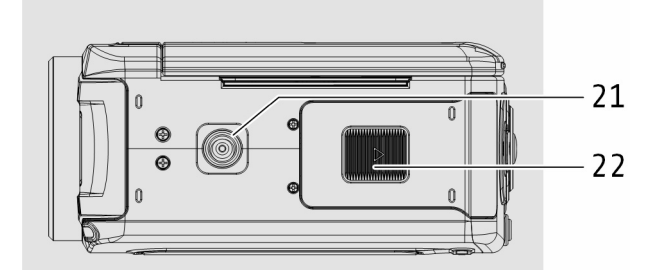
Parte frontal	Parte posterior
	
<ol style="list-style-type: none"> 1. Lente 2. LED del disparador automático 3. Micrófono 4. Altavoz 5. Interruptor basculante TELE/GRAN ANGULAR: T: Telezoom; W: Gran angular 6. Disparador FOTO 	<ol style="list-style-type: none"> 7. Tecla de dirección ARRIBA; i : Encender y apagar la información en la pantalla 8. Tecla de dirección IZQUIERDA; ⊖: Disparador automático 9. Tecla OK: Confirmar la selección; abrir el menú 10. LED de funcionamiento 11. Disparador PELÍCULA 12. Tecla de dirección DERECHA; ⚡: Seleccionar el flash para tomar fotografías 13. Tecla de dirección ABAJO; HD: Seleccionar la resolución para grabaciones de película 14. Tecla MODUS: Cambiar entre modo de grabación y reproducción; cerrar el menú
<p>Pantalla LC abierta</p>	<p>Parte inferior</p>
	
<ol style="list-style-type: none"> 15. Tecla de conexión/desconexión 16. Deslizador para la tapa de las conexiones 17. Salida USB, conexión del adaptador de red 18. Salida HDMI 19. Salida TV 20. Pantalla LC 	<ol style="list-style-type: none"> 21. Rosca para el trípode 22. Debajo de la tapa: Compartimento para la batería y la tarjeta de memoria

Preparación

Abrir el compartimento para la batería y la tarjeta

El compartimento para la batería y la tarjeta se encuentra en la parte inferior de la cámara.

- ▶ Sujete la videocámara en su mano de tal manera que la tapa del compartimento de la batería indique hacia arriba.
- ▶ Abra la tapa tirándola en dirección a la parte posterior del aparato.

Introducir y extraer la batería

- ▶ Tire hacia fuera de la palanca gris de bloqueo del compartimento para la batería.
- ▶ Coloque la batería con la inscripción hacia arriba como se indica en la figura, en el compartimento previsto.

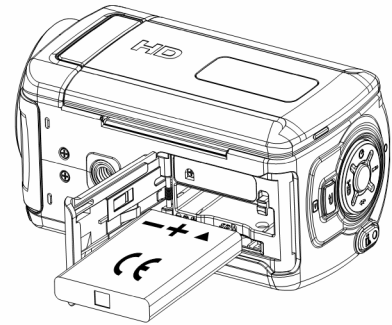

! Tenga en cuenta la polaridad de la batería. Preste atención a que los polos positivos (+) y negativos (-) estén colocados correctamente para evitar cortocircuitos.

- ▶ Para retirar la batería tire hacia fuera de la palanca gris de bloqueo del compartimento para la batería y retire la batería del aparato.

Colocar y retirar la tarjeta de memoria SD/SDHC

- ▶ Coja una tarjeta de memoria SD/SDHC e introdúzcala como aquí se indica en la ranura para tarjetas SD/SDHC.
- ▶ Para retirar la tarjeta de memoria, empuje la tarjeta de memoria en la ranura hasta que se oiga un clic, y suéltela. La tarjeta de memoria sale automáticamente un poco de la ranura, así que ahora Usted podrá retirar la tarjeta.

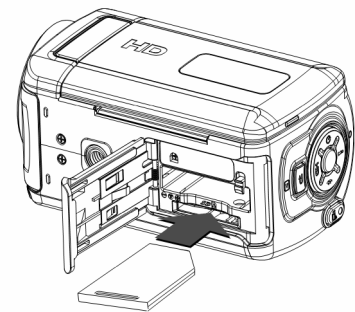

Bloquear la tarjeta de memoria

Si desea archivar grabaciones en la tarjeta de memoria, preste atención a que la tarjeta no esté bloqueada:

Tarjeta de memoria desbloqueada		Tarjeta de memoria bloqueada	
---------------------------------	--	------------------------------	--

Cerrar el compartimento para la batería y la tarjeta

- ▶ Para cerrar la tapa, cierre la misma y empújela en dirección a la parte frontal de la videocámara hasta que esté engatillada.

Cargar la batería

- ▶ Para cargar la batería conecte el adaptador de red a la videocámara.
- ▶ Enchufe la clavija del adaptador de red en una toma de corriente de 230 V ~ 50 Hz.

i Para la primera carga completa, la batería necesita aprox. seis horas. Durante el proceso de carga, el LED de funcionamiento parpadea de color rojo. Las indicaciones para un manejo adecuado con la batería se encuentran en el capítulo Instrucciones de seguridad, Evitar daños de la batería.

Manejo básico

Encender y apagar la videocámara

- ▶ Para activar la videocámara, abra la pantalla LC. En la pantalla aparecen las indicaciones y el LED de funcionamiento se ilumina de color verde.
- ▶ Para apagar la videocámara, vuelva a cerrar la pantalla o pulse la tecla de conexión/desconexión.

Cambiar el modo de funcionamiento

La cámara dispone de un modo de grabación y uno de reproducción.

Después del inicio, la videocámara se encuentra en el modo de grabación. Enseguida se pueden tomar fotografías o grabar películas (véase la página 8).





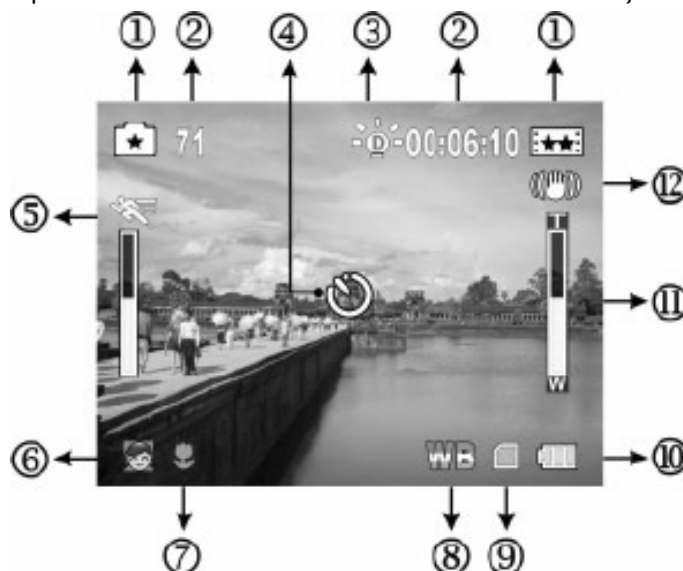

- ▶ Para cambiar del modo de grabación al modo de reproducción, pulse la tecla MODUS.
- ▶ Para cambiar del modo de reproducción al modo de grabación, vuelva a pulsar la tecla MODUS.

La pantalla en el modo de grabación

Además de las grabaciones, la pantalla LC le muestra información acerca de los ajustes de la grabación:



1	Resolución de película: <input type="checkbox"/> FH HD (1080p, 30 fps); <input type="checkbox"/> HD (720p, 30 fps); <input type="checkbox"/> *** WVGA (60 fps); <input type="checkbox"/> ** VGA (30 fps); <input type="checkbox"/> * QVGA (30 fps)
	Resolución de fotografía: <input type="checkbox"/> *** Alta; <input type="checkbox"/> ** Estándar; <input type="checkbox"/> * Baja
2	71 Cantidad de las fotografías que se pueden tomar con la resolución actual.
	14:26:08 Duración restante de la película con la resolución ajustada
3	<input checked="" type="checkbox"/> Flash automático; <input checked="" type="checkbox"/> Reducción de Ojos Rojos; <input checked="" type="checkbox"/> Flash desconectado; <input checked="" type="checkbox"/> Luz digital: amplía el margen de la luz de fondo y aumenta el contraste, así que el motivo aparece más claro y más nítido.
4	<input checked="" type="checkbox"/> Reconocimiento de movimiento
5	<input checked="" type="checkbox"/> Disparador automático
6	Ajuste de la escena: <input checked="" type="checkbox"/> Piel; <input checked="" type="checkbox"/> Noche; <input checked="" type="checkbox"/> Contraluz; Visualizarlo directamente en la imagen de la pantalla: blanco-negro, clásico (sepia), negativo, auto
7	<input checked="" type="checkbox"/> Funciones macro conectadas

8	WB Nivel de blanco
9	 Tarjeta SD/SDHC colocada
10	 Carga completa de la batería;  Carga mediana de la batería;  Poca carga;  Batería descargada
11	 Indicación de zoom Zoom (1080p): 1X~10X (5X zoom óptico + 2X zoom digital) Otras resoluciones: 1X~20X (5X zoom óptico + 4X zoom digital)

Realizar grabaciones

Películas

Para grabar películas, proceda del siguiente modo:

- ▶ Abra la pantalla LC.
- ▶ Seleccione con **TELE/GRAN ANGULAR** el encuadre de imagen deseado.
- ▶ Para iniciar la grabación de la película, pulse el disparador PELÍCULA.

 Al grabar películas, el micrófono está conectado. El sonido se graba automáticamente.

Durante la grabación de la película, en la pantalla LC aparece el tiempo (horas: minutos: segundos). Al iniciar la grabación, el LED de funcionamiento se ilumina de color rojo; durante la grabación de color verde.

- ▶ Para finalizar la grabación de la película, vuelva a pulsar el disparador PELÍCULA.

Fotos

Para tomar fotografías proceda como sigue:

- ▶ Abra la pantalla LC.
- ▶ Seleccione con **TELE/GRAN ANGULAR** el encuadre de imagen deseado.
- ▶ En caso necesario, seleccione con la tecla flash  un ajuste de flash:



Flash automático



Reducción de Ojos Rojos



Flash apagado



Luz digital: amplía el margen de la luz de fondo y aumenta el contraste, así que el motivo aparece más claro y más nítido.

- ▶ Presione ligeramente hacia abajo el disparador FOTO. Aparece un marco de enfoque.
- ▶ Enfoque su motivo y presione completamente hacia abajo el disparador FOTO.

 Para tomar fotografías de cerca, active la función macro.

Memoria

Si se encuentra colocada una tarjeta de memoria, las grabaciones se archivan en la tarjeta de memoria.

Si no se encuentra colocada una tarjeta de memoria, las grabaciones se archivan en la memoria interna.

El menú en el modo de grabación

i En el momento de la entrega del aparato, el menú en pantalla se encuentra en inglés. Se puede cambiar el idioma del menú: véase la página 12.

Para abrir el menú, pulse una vez la tecla OK.

En el menú principal se encuentran otros cuatro menús, representados por los símbolos correspondientes.

- **Modo de película**
- **Modo de cámara**
- **Efectos**
- **Ajuste**

Manejar el menú en pantalla

- ▶ Para seleccionar un menú, pulse las teclas de dirección IZQUIERDA y DERECHA.
- ▶ Para desplazarse arriba y abajo por los menús en pantalla, utilice las teclas de dirección ARRIBA y ABAJO.
- ▶ Se selecciona entre las opciones dentro de un menú con IZQUIERDA y DERECHA.
- ▶ Confirme un ajuste modificado con OK para guardarlo.
- ▶ Con la tecla MODO  se puede cerrar el menú en cualquier momento.

Menú de "Modo de película"

En el menú de "Modo de película" se realizan los ajustes para la grabación de película.

Resolution (Resolución)

Para la calidad de la película Usted dispone de los siguientes ajustes:

<i>Ajuste</i>	<i>Resolución</i>
HD (1080 p)	1920 x 1080 (30 fps)
D1 (720 p)	1280 x 720 (30 fps)
WVGA	848 x 480 (30 fps)
VGA	640 x 480 (30 fps)
QVGA	320 x 240 (30 fps)

Usted dispondrá de la resolución seleccionada hasta que seleccione otra.

Stabilization (Estabilización)

En caso de riesgo de que la imagen salga movida, con este ajuste Usted podrá evitarlo.

i Esta función solamente está disponible si la resolución está ajustada en HD (720 p). La imagen grabada disminuye cuando la función de estabilización está activada. El zoom digital está desconectado cuando la función de estabilización está activada.

Motion Detect (Reconocimiento de movimiento)

Con este ajuste se puede, siempre y cuando algo se mueva en el encuadre de la imagen durante tres segundos, grabar automáticamente un vídeo.

En cuanto no se haya reconocido ningún movimiento durante más de 3 segundos, la grabación se detiene automáticamente.

Menú de "Modo de cámara"

Resolution (Resolución)

Para la calidad de la fotografía Usted dispone de los siguientes ajustes:

Ajuste	Explicaciones
High (Alto)	Seleccione este ajuste cuando desee revelar las fotos por un laboratorio o si desea realizar ampliaciones de las mismas.
Std (Estándar)	Seleccione este ajuste cuando desee imprimir las fotos o copiarlas en un Foto-CD-
Low (Bajo)	Seleccione este ajuste cuando desee exponer las fotos en Internet o enviarlas por correo electrónico.

Selftimer (Disparador automático)

Con el disparador automático se puede tomar fotografías con retraso de tiempo. Si Usted por ejemplo desea aparecer en la foto, puede utilizar el disparador automático.

- ▶ Seleccione en el menú **Selftimer** el ajuste **On (encender)**.
- ▶ Cierre el menú. En la pantalla aparecerá el símbolo para el disparador automático.
- ▶ Pulse la tecla del disparador de imagen.

Después de haberla pulsado transcurrirán aprox. diez segundos hasta que se toma la fotografía. Durante este tiempo, el LED del disparador automático parpadea lentamente. Poco antes de la toma parpadea más rápidamente.

- ▶ Para no mover la toma, coloque la cámara sobre una base nivelada o utilice un trípode.

 El ajuste del disparador automático solamente queda activado para una única toma. Después, la cámara vuelve al modo normal de grabación.

Menú de "Efecto"

En el menú "Efecto" se determinan los efectos de la imagen para grabaciones de películas y fotografías.

Macro Mode (Modo de Macro)

Con el modo de macro se pueden grabar objetos a una distancia de 1 – 80 cm.

- ▶ Seleccione en el menú de modo de macro el ajuste Macro y confírmelo con OK.
- ▶ Una vez se ha cerrado el menú, en la pantalla aparece la indicación Macro "🌸".
- ▶ Para finalizar el modo de macro, seleccione en el menú modo de macro el ajuste Normal y confírmelo con OK.

Scene (Escena)

Seleccione el modo según el motivo.

Ajuste	Explicaciones
Auto	Grabación sin efecto especial en la imagen.
Skin (Piel)	Grabaciones con un efecto con el que las tonalidades de la piel aparecen más naturales.
Night (Noche)	El modo de noche se utiliza para grabaciones nocturnas y en caso de malas condiciones de iluminación.
Backlight (Contraluz)	Aquí se pueden realizar grabaciones cuando el objeto de la toma se encuentra delante de una fuente de luz.
B/W (B/N)	Transformación en una imagen en blanco y negro
Classic ("Sepia")	Transformaciones en tonos marrones.
Negative (Negativo)	Transformación de la imagen en un negativo

WB (Nivel de blanco)

La cámara ajusta automáticamente el nivel de blanco (balance de blancos).

- ▶ Si al tomar la fotografía nota Usted un tono de color en la pantalla LC, entonces cambie el ajuste del nivel de blanco.

Están a su disposición los siguientes ajustes:

<i>Ajuste</i>	<i>Explicaciones</i>
Auto	La cámara ejecuta el nivel de blanco automáticamente
Daylight	Para tomas con luz de día.
Fluorescent	Para tomas con luz fluorescente.
Tungsten	Para tomas con luz de lámpara incandescente.

ISO

Con esta función, al fotografiar, se puede ajustar la fotosensibilidad según las condiciones de luz.

En caso de un lugar poco iluminado utilice un valor ISO más elevado y en caso de mejores condiciones de luz un valor ISO menor.

- ▶ Seleccione entre **Auto**, 800 y 1600.

Menú "Ajustes"

En el menú de ajustes se modifican los ajustes básicos para el aparato.

Sound (Sonido)

Aquí se pueden encender o apagar los tonos de las teclas.

- ▶ Para apagar los tonos de las teclas, seleccione **Off (apagar)** y pulse OK.

Information (Informaciones)

Se pueden encender o apagar las informaciones en la pantalla.

- ▶ Para apagar las informaciones en la pantalla, seleccione **Off (apagar)** y pulse OK.

 También se pueden encender y apagar las informaciones en la pantalla con la tecla ARRIBA (i).

Time Setting (Ajustar la hora)

Ajuste aquí la fecha y la hora para que sus grabaciones lleven la fecha y hora correctas.

 La hora se representa en el modo de 12 horas, modo AM/PM.

- ▶ Confirme el menú de **Time Setting** con **OK**. Se abre el menú de hora. El número del año está marcado.
- ▶ Ajuste el valor con las teclas ARRIBA/ABAJO.
- ▶ Desplácese con DERECHA/IZQUIERDA a otro campo.
- ▶ Al ajustar las horas (1 – 12) preste atención a si aparece a la derecha **AM** o **PM**.
AM : Horas de las 0.00 hasta las 11:59;
PM : Horas desde las 12.00 hasta las 23:59.
- ▶ Para aceptar los ajustes modificados, pulse OK.

Format (Formatear)

Aquí se puede volver a formatear la memoria:

- Si se encuentra colocada una tarjeta de memoria, se formatea la tarjeta;
- Si no se encuentra colocada una tarjeta de memoria, se formatea la memoria interna.



¡ATENCIÓN!

Cuando se formatea la memoria se borrarán todos los datos memorizados en ella.

Asegúrese de que no se encuentren datos importantes en la memoria o en la tarjeta SD/SDHC.

- ▶ Seleccione **Format (Formatear)** y pulse **OK**. En la pantalla se mostrará una pregunta de seguridad.
- ▶ Para interrumpir el formateo seleccione la opción **“No”** (No). Se cerrará el menú y se conservarán los datos.
- ▶ Para borrar los datos seleccione la opción **“Yes”** (Sí) y pulse **OK**. Se cierra el menú y se formatea la memoria.

TV

Se puede ajustar la cámara para diferentes sistemas de TV.

- ▶ Seleccione entre **PAL (50 Hz)** y **NTSC (60 Hz)**.
- ▶ Para modificar los ajustes pulse OK.

Language (Idioma)

Con este ajuste se puede fijar el idioma del menú en pantalla.

- ▶ Seleccione el idioma deseado con **IZQUIERDA/DERECHA**.
- ▶ Para aceptar los ajustes seleccionados pulse OK.

Default Setting (Ajustes de fábrica)

Con esta función se pueden restablecer los ajustes de fábrica de la videocámara.

- ▶ Pulse la tecla OK.
En la pantalla se mostrará una pregunta de seguridad.
- ▶ Para mantener los ajustes actuales seleccione la opción **“No”** (No).
- ▶ Para aceptar los ajustes de fábrica seleccione la opción **“Yes”** (Sí).
- ▶ Pulse OK. El menú se cerrará.

Índice de los ajustes de fábrica

Ajuste	Ajustes de fábrica
Resolución	HD (1080) para película Estándar para fotografía
Flash	Desactivado
Disparador automático	Desactivado
Escena	Auto
Sonido	Activado
Información	Activado
TV	PAL
Idioma	Inglés
Volumen	Nivel 12
Macro	Normal

Reproducir las grabaciones

Reproducir las películas en la pantalla LC

- ▶ Pulse la tecla MODO. Aparecerá el menú principal del modo de reproducción.
- ▶ Seleccione con DERECHA/IZQUIERDA el punto de menú **MOVIE** (película).
- ▶ Pulse OK.
Aparecerán imágenes en miniatura de las grabaciones de película. En la parte superior de la pantalla aparecen el número de la película y la cantidad de las grabaciones.
- ▶ Seleccione con DERECHA/IZQUIERDA una película.
- ▶ Pulse OK para que aparezca la imagen en miniatura en grande.
- ▶ Para iniciar la reproducción pulse la tecla Disparador de PELÍCULA.

Funciones de reproducción

- ▶ Para iniciar un avance o retroceso rápido durante la reproducción de la película, seleccione DERECHA/IZQUIERDA.
- ▶ Con las teclas de dirección ARRIBA/ABAJO se puede ajustar el volumen durante la reproducción.
- ▶ Pulse OK si desea interrumpir la reproducción, y continúe con el disparador de PELÍCULA.
- ▶ Después de la reproducción pulse la tecla MODO para volver a la vista previa.

Visualizar las fotografías en la pantalla LC

- ▶ Pulse la tecla MODO. Aparecerá el menú principal del modo de reproducción.
- ▶ Seleccione con DERECHA/IZQUIERDA el punto de menú **PICTURE** (fotografía).
- ▶ Pulse OK.
Aparecerán las imágenes en miniatura de las fotografías. En la parte superior de la pantalla aparecen el número de la fotografía y la cantidad de las tomas.
- ▶ Seleccione con DERECHA/IZQUIERDA una fotografía.
- ▶ Pulse OK para que aparezca la fotografía en grande.

Hacer un zoom en las fotografías

- ▶ Para ampliar la imagen en la pantalla LC, desplace el TELE/GRAN ANGULAR en dirección "T".
- ▶ Para minimizar la imagen en la pantalla LC, desplace el TELE/GRAN ANGULAR en dirección "W".
- ▶ Aparecerán dos rectángulos puestos uno dentro del otro. El rectángulo exterior se refiere a la foto completa. El rectángulo interior se refiere al sector seleccionado dentro de la fotografía. Para seleccionar una parte determinada de la imagen y aumentarla, siga los siguientes pasos:
- ▶ Desplace con ARRIBA/ABAJO o DERECHA/IZQUIERDA el rectángulo interior sobre el sector que desea ampliar.
- ▶ Para ampliar el sector, desplace TELE/GRAN ANGULAR en dirección "T".
Se amplía el sector seleccionado.
- ▶ Para volver a minimizar el sector, desplace TELE/GRAN ANGULAR en dirección "W".

Reproducción en un televisor

Conectar la videocámara a un televisor

- ▶ Conecte la clavija negra del cable AV a la salida TV de la cámara.
- ▶ Conecte las clavijas blanca y amarilla del cable AV a las tomas correspondientes del televisor.

i Si ha grabado imágenes en formato HD, conecte su cámara con un cable HDMI a su televisor con entrada digital HDMI para poder visualizar las imágenes tomadas en formato HD.

Mostrar películas y fotografías en un televisor

- ▶ Encienda el televisor.
Mientras la cámara se encuentre conectada a un televisor, la pantalla LC está desconectada.
- ▶ Seleccione, como se indica en el párrafo anterior, la película o la fotografía.
Las grabaciones aparecen en el televisor.

Funciones del modo de reproducción

Funciones de reproducción en caso de películas

En el modo “Reproducción de película” Usted dispone de más funciones.

Acceda a una imagen en miniatura de una película (véase Reproducir las grabaciones, página 13.)

- ▶ Pulse OK. Aparecerá el menú de reproducción. Están disponibles las siguientes opciones:

- **Delete (Borrar)**

You Tube Direct (Marcar películas para cargarlas a “You Tube”)

- **Repeat One (Repetir una película)**
- **Repeat All (Repetir todas las películas)**

Delete (Borrar)

- ▶ Seleccione con ARRIBA/ABAJO la opción “**Delete**” (Borrar).
- ▶ Pulse OK para activar la función de borrar.
- ▶ Para borrar la película actualmente seleccionada pulse la tecla de dirección ABAJO.
- ▶ Para borrar todas las películas pulse la tecla de dirección ARRIBA.
- ▶ Para ejecutar el borrado, seleccione “**Sí**”.
- ▶ Para interrumpir el proceso, seleccione “**No**”.
- ▶ Pulse OK.

i Si se encuentra colocada una tarjeta de memoria, solamente se pueden borrar películas existentes en la tarjeta de memoria.

Si la tarjeta de memoria está bloqueada, no se pueden borrar películas existentes en la tarjeta de memoria.

You Tube Direct

Aquí se pueden seleccionar las películas que Usted desea cargar con el programa *You Tube Direct*. El programa se describe en la página 19 .

- ▶ Seleccione una imagen en miniatura y pulse OK. (Si desea seleccionar una película que se encuentra en la memoria interna, retire antes la tarjeta de memoria).
- ▶ Seleccione ABAJO si Usted solamente desea seleccionar esta película; seleccione ARRIBA si desea seleccionar todas las películas y confirme con OK.

Repeat One (Repetir una)

- ▶ Seleccione con ARRIBA/ABAJO la opción **“Repeat One”** (Repetir una).
- ▶ Pulse OK.
- ▶ Se reproducirá la película y se repetirá indefinidamente.

Repeat All (Repetir todas)

- ▶ Seleccione con ARRIBA/ABAJO la opción **“Repeat All”** (Repetir todas).
- ▶ Pulse OK.
- ▶ Comenzando con la película actual seleccionada se reproducirán todas las películas, una tras otra, y se repetirán indefinidamente.

Función de reproducción en caso de fotografías

En el modo “Reproducción de fotografía” Usted dispone de más funciones.

Acceda a una fotografía (véase

Reproducir las grabaciones

, página 13.)

- ▶ Pulse OK. Aparecerá el menú de reproducción. Están disponibles las siguientes opciones:
- **Delete (Borrar)**
- **Lock (Bloquear)**
- **Slideshow (“Proyección de diapositivas”)**

Delete (Borrar)

- ▶ Seleccione con ARRIBA/ABAJO la opción **“Delete”** (Borrar).
- ▶ Pulse OK para activar la función de borrar.
- ▶ Para borrar la fotografía actualmente seleccionada pulse la tecla de dirección ABAJO.
- ▶ Para borrar todas las fotografías pulse la tecla de dirección ARRIBA.
- ▶ Para ejecutar el borrado, seleccione **“Sí”**.
- ▶ Para interrumpir el proceso, seleccione **“No”**.
- ▶ Pulse OK.

i Si se encuentra colocada una tarjeta de memoria, solamente se borran las fotografías de la tarjeta de memoria.

Si la tarjeta de memoria está bloqueada, no se pueden borrar las fotografías de la tarjeta de memoria.

Si las fotos a borrar están bloqueadas, estas se deberán liberar antes de borrarlas.

Lock (Bloquear y desbloquear fotografías)

Con esta función se pueden proteger fotos individuales o todas las fotos contra un borrado accidental.

- ▶ Seleccione con ARRIBA/ABAJO la opción **“Lock”** (Bloquear).
- ▶ Pulse OK para activar la función de bloqueo.
- ▶ Para bloquear la fotografía actualmente seleccionada, pulse la tecla de dirección ABAJO.
- ▶ Para bloquear todas las fotografías, pulse la tecla de dirección ARRIBA.
La foto o las fotos reciben un símbolo de candado.
- ▶ Para anular el bloqueo, pulse también ARRIBA para **“Todas”** o ABAJO para **“Una”**.

Slideshow (“Proyección de diapositivas”)

Con esta función se pueden visualizar todas las fotos memorizadas una tras otra (como proyección de diapositivas)

- ▶ Seleccione con ARRIBA/ABAJO la opción **“Slideshow”** (Proyección de diapositivas).
- ▶ Pulse OK. Se inicia la proyección de diapositivas.
- ▶ Para parar la proyección de diapositivas vuelva a pulsar OK.

Software suministrado

Requisitos del sistema

Para utilizar la cámara en el ordenador, el ordenador necesita los siguientes requisitos del sistema:

- Procesador Intel Pentium III o superior
- Windows XP/Vista
- DirectX 9.0c o superior
- 256 MB RAM
- 1 GB de espacio libre en el disco duro
- Lector CD-ROM 4 x
- 1 puerto USB libre

Transmitir películas o fotografías a un ordenador

- Las fotos se encuentran en formato JPG. Se encuentran en la memoria interna o en su tarjeta SD/SDHC en el archivo **DCIM/100PHOTO**.
- Las películas se encuentran en formato AVI. Se encuentran en la memoria interna o en su tarjeta SD/SDHC en el archivo **DCIM/200MOVIE**.

 Los archivos se guardan automáticamente en la tarjeta SD/SDHC.

Para transmitir a su ordenador sus películas o fotografías para archivarlas o editarlas, siga los siguientes pasos:

- ▶ Conecte la cámara con el cable suministrado al puerto USB del ordenador.
- ▶ Transmita las películas o fotografías a su ordenador.
- ▶ Elimine la cámara del ordenador.
- ▶ Retire el cable USB.

Arcsoft MediaImpression

El CD suministrado contiene el programa de aplicación **Arcsoft MediaImpression**.

Arcsoft MediaImpression le ofrece la posibilidad de conservar sus películas en un DVD.

Así se elabora un DVD:

- ▶ Introduzca el CD en la grabadora
- ▶ Inicie **Arcsoft MediaImpression**
- ▶ Haga clic sobre **“Make Movie”** (“Crear una película”)

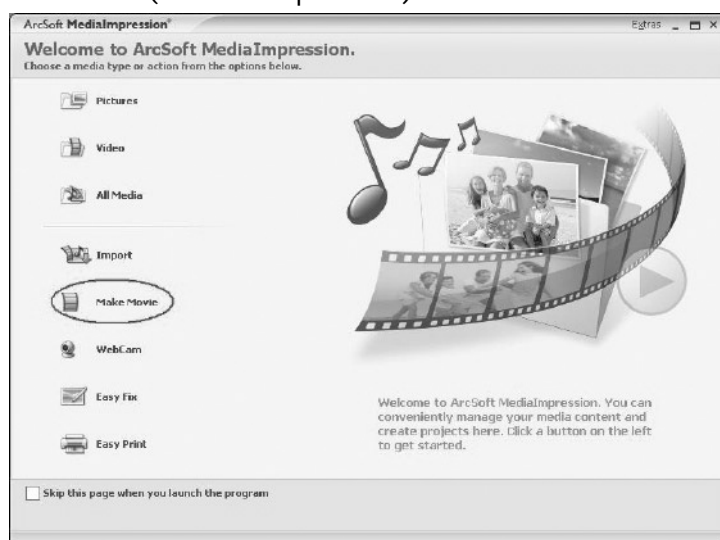

 Durante el primer inicio del programa se le preguntará si desea buscar en el PC los archivos de medios ya existentes.

- ▶ Desplace las imágenes o películas deseadas al “área de película” inferior.

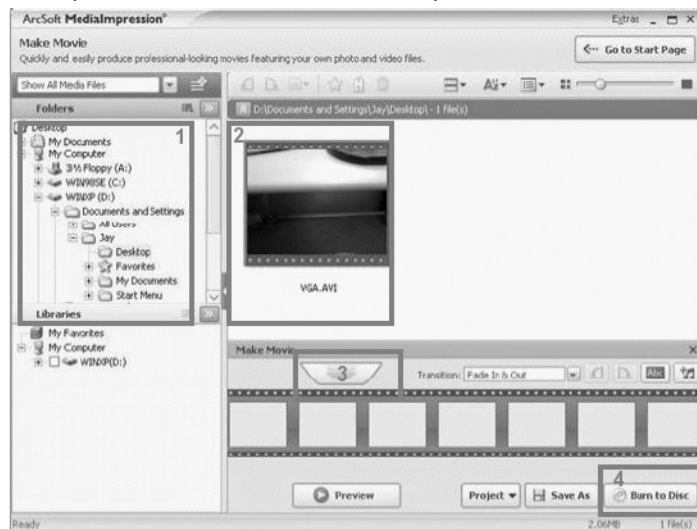

- ▶ Una vez haya desplazado los archivos deseados a la “barra de película” inferior, pulse “**Burn to Disc**” (“Grabar”).

Antes de iniciar el proceso de grabación, seleccione el lector en el cual está el disco virgen para su grabación.

- ▶ Ahora se podrá dar un título al VCD o DVD, y ponerle una fecha. Además es posible proporcionar al VCD o DVD un diseño de menú a su elección.
- ▶ Seleccione el archivo a grabar y haga clic en “**Start**” para iniciar el proceso de grabación.

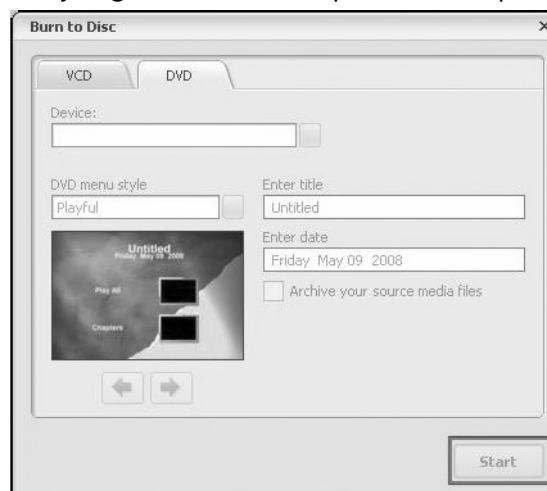

- i** Para obtener un manual de instrucciones detallado de MediaImpression, simplemente pulse la tecla “F1” de su teclado mientras está funcionando MediaImpression.

You Tube Direct

Se pueden cargar directamente a *You Tube* películas de la cámara. Para ello necesitará una cuenta en *You Tube*.

- ▶ Conecte la cámara con el cable USB a un PC con acceso a Internet.
- ▶ Seleccione entre los soportes de datos aquel lector con el símbolo de You Tube (en la imagen: K:).

Se abre el programa You Tube Direct.

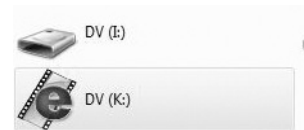

Aquí puede Usted ver las imágenes en miniatura de sus películas. Las películas seleccionadas están marcadas con el símbolo de un globo terrestre (véase el menú **You Tube Direct**, página 14).

- ▶ Si desea cargar todas las películas marcadas, haga clic sobre el icono inferior. Aparecerá el aviso: **“Upload DV-selected video to You Tube”** (“Cargar en You Tube el vídeo marcado con la cámara”).
- ▶ Alternativamente se pueden marcar las películas en la ventana de miniatura y hacer clic en el icono superior. Aparecerá el aviso: **“Upload selected video to You Tube”** (“Cargar en You Tube el vídeo seleccionado”).



Se abrirá una ventana para cargarlo.

- ▶ Introduzca sus datos y cargue la película o las películas.

Eliminar errores

Fallo	Causa	Solución
Las fotografías/películas no son nítidas.	El modo de macro está conectado.	Desconecte el modo de macro.
	El objetivo está sucio.	Limpie el objetivo.
Las fotografías/películas tienen un tono de color.	El nivel de blanco no está ajustado correctamente.	Ajuste el nivel de blanco correcto para las condiciones de iluminación.
Las fotografías/películas aparecen en colores raros.	Está conectado un efecto.	Desconecte el efecto.
Las fotografías/películas están demasiado oscuras o claras.	Se han tomado las fotografías con un ajuste de flash inadecuado.	Seleccione otro ajuste de flash.
	La distancia al motivo es demasiado grande.	Disminuya la distancia hacia el motivo.
Las fotografías/películas no se pueden borrar.	La tarjeta SD/SDHC está bloqueada.	Desbloquee la tarjeta SD/SDHC.
	El archivo está bloqueado	Desbloquee el archivo.
No se puede conectar la cámara.	La batería está descargada.	Cargue la batería.
No se puede introducir la tarjeta SD/SDHC.	No se ha introducido correctamente la tarjeta SD/SDHC en la ranura.	Introduzca la tarjeta SD/SHCD correctamente.
El ordenador no reconoce la cámara.	El controlador de la cámara no está instalado en el ordenador.	Instale el controlador de la cámara.

Si acaso estas indicaciones no tuviesen éxito, diríjase a la dirección de nuestro servicio de postventa. Encontrará la indicación en la última página de este manual.

No realice de ninguna manera intervenciones en el aparato; en él no se encuentran piezas que el usuario pueda mantener. La garantía se anula por intervenciones no autorizadas.

Limpieza

Antes de limpiar el aparato, desconéctelo de la red.

Para limpiarlo, emplee solamente un paño seco y suave. Evite emplear detergentes y productos químicos de limpieza, puesto que podrían dañar las superficies y/o las inscripciones del aparato.

Especificaciones técnicas

Sensor de imagen	CMOS de 5 megapíxeles
Modos	Videocámara HD, cámara digital
Objetivo	F 3.5 – 3.7 (f = 6.8 – 34 mm)
Pantalla	3" LCD
Norma TV	NTSC/PAL
Medios de memoria	128 MBites internos (una parte está reservado para el Firmware), ranura para tarjetas SD/SDHC de hasta 16 GB SDHC.
Formatos de archivo	Imagen: JPEG; película: AVI
Margen de ajuste	Normal: 10 cm~ 8 Macro: 1 cm – 80 cm centro de la imagen
Zoom	Zoom óptico 5x
Resolución de imagen	Alta 4000 x 3000 (12 M; interpolación) Estándar 2592 x 1944 (5 M) Baja 2048 x 1536 (3 M)
Resolución de película	HD: (1080 p) 1920 x 1080 (30 fps) D1: (720 p) 1280 x 720 (30 fps) WVGA: 848 x 480 (30 fps) VGA: 640 x 480 (30 fps) QVGA: 320 x 240 (30 fps)
Conexión PC	Conexión mini USB 2.0
Alimentación eléctrica	Batería NP60 iones de litio, 1050 mAh, 3.7 V

Eliminación

Embalaje



Su aparato está embalado para protegerlo contra eventuales daños durante el transporte. Los embalajes son materias primas y por ello son reutilizables o aptos para ser devueltos al ciclo de reciclaje de materias primas.

Aparato



No tire bajo ningún concepto el aparato al final de su vida útil a la basura doméstica normal. Consulte en su ayuntamiento o autoridad local la posibilidad de una eliminación apropiada y respetuosa con el medio ambiente.



Baterías



No tire las baterías usadas a la basura doméstica. Las baterías deben ser depositadas en un punto de recogida para baterías usadas.