

# Índice

<b>Vista general</b> .....	<b>3</b>
Parte delantera .....	3
Parte trasera .....	4
Mando a distancia .....	5
<b>Advertencias de seguridad</b> .....	<b>6</b>
<b>Preparación</b> .....	<b>9</b>
Desembalar el aparato .....	9
<b>Conectar el aparato</b> .....	<b>10</b>
Indicaciones relativas a la conexión .....	10
Conexión de la antena de satélite .....	11
Conectar un aparato de TV .....	11
Conexión de un receptor de audio digital .....	15
<b>Poner en marcha el aparato</b> .....	<b>17</b>
Conexión a la red .....	17
Colocación de las pilas en el mando a distancia .....	18
Encender .....	18
<b>Manejar el aparato</b> .....	<b>19</b>
Utilizar las funciones básicas .....	19
Seleccionar programas .....	20
Teletexto .....	21
Pasar a la señal AV .....	22
<b>Funciones de menú</b> .....	<b>23</b>
Navegación por el menú .....	23
Resumen de los ajustes del menú principal .....	24
Realizar ajustes en los menús .....	25
<b>Modificar el ajuste de la emisora</b> .....	<b>27</b>
Clasificar la lista de emisoras .....	27
Búsqueda de emisoras .....	29
Almacenar la emisora en la lista de emisoras .....	31
Lista de favoritos .....	32

<b>Modificar los ajustes básicos</b> . . . . .	<b>35</b>
Modificar los ajustes generales . . . . .	35
OSD/EPG . . . . .	37
Recepción . . . . .	38
Sistema de satélite . . . . .	40
Reproducción . . . . .	40
Volume-Bypass . . . . .	41
Ajustes de fábrica . . . . .	42
Memorizar configuraciones . . . . .	42
<b>Extras del menú</b> . . . . .	<b>43</b>
Intensidad de señales . . . . .	43
Motor DiSEqC . . . . .	44
Desconexión automática . . . . .	44
Calendario . . . . .	44
Juegos . . . . .	44
<b>Temporizador</b> . . . . .	<b>45</b>
<b>Actualización del satélite</b> . . . . .	<b>46</b>
<b>Ayuda en caso de averías</b> . . . . .	<b>47</b>
Interferencias de la recepción con algunas emisoras . . . . .	48
<b>Limpieza y cuidado</b> . . . . .	<b>49</b>
<b>Eliminación</b> . . . . .	<b>49</b>
<b>Especificaciones técnicas</b> . . . . .	<b>50</b>

# Vista general

## Parte delantera

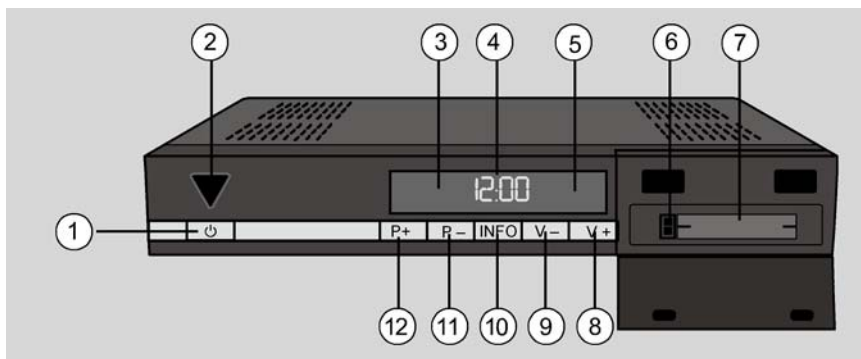

1. Botón de standby
2. Luz de control
3. Luz de control de radio
4. Pantalla/ indicación de la hora
5. Sensor para mando a distancia
6. Botones de expulsión para Tarjetas COMMON INTERFACE
7. Compartimento para Tarjetas COMMON INTERFACE
8. V+: Para aumentar el volumen
9. V-: Para bajar el volumen
10. Botón de INFO
11. P- botón de selección para bajo
12. P- botón de selección para alto

## Parte trasera

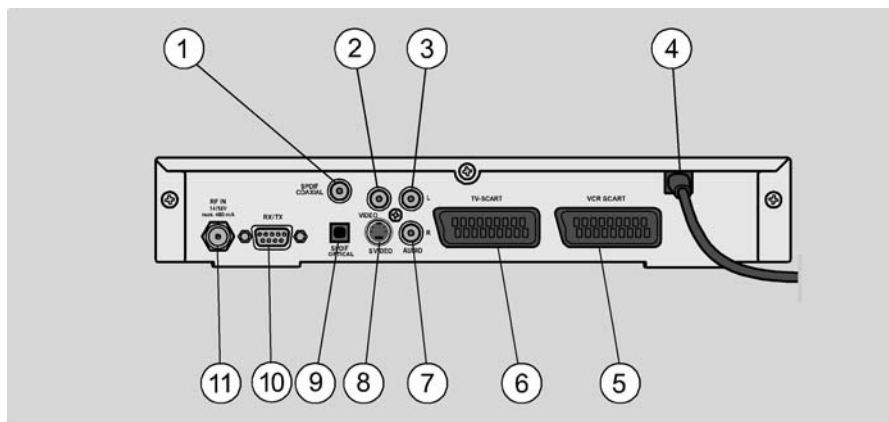

1. Salida SPDIF Coaxial
2. Salida VIDEO Cinch
3. Salida AUDIO E (izquierda)
4. Cable de red
5. Salida VCR SCART para DVD- o grabador de vídeo
6. Salida TV SCART para aparato de TV
7. Salida AUDIO D (derecha)
8. Salida SVIDEO Composite
9. Salida SPDIF Optical
10. Interfaz de servicio RS 232
11. Entrada de antena

# Mando a distancia

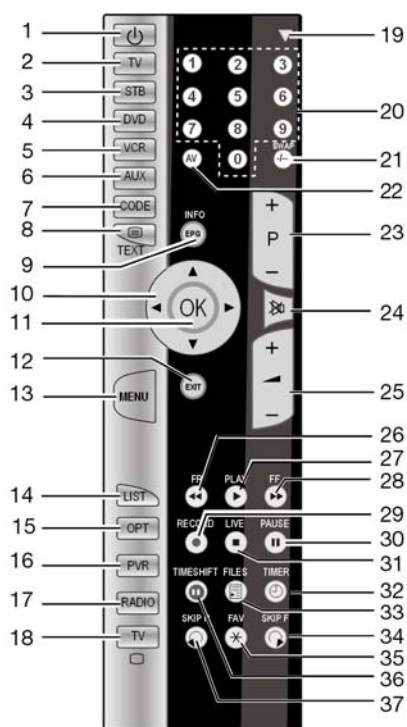

- 1 Activar y desactivar el modo STANDBY
- 2 TV Botón de selección programable, Activar el televisor
- 3 STB Activar el receptor SAT MD 24089
- 4 DVD Botón de selección programable
- 5 VCR Botón de selección programable
- 6 AUX Botón de selección programable
- 7 CODE Programar botones de selección/  
Consultar función universal
- 8 TEXT Activar videotexto
- 9 INFO Indicar EPG o información
- 10 Botones de flechas; en menú

- 11 OK Confirmar selección
- 12 EXIT Sair del menú/  
desactivar videotexto
- 13 MENU Llamar configuraciones  
de los aparatos
- 14 LIST Indicar lista de emisoras
- 15 OPT Abrir el menú SON/IMAGE
- 16 PVR \* (consultar grabador de  
vídeo personal)
- 17 RADIO Pasar al modo de radio
- 18 TV Pasar al modo de TV
- 19 LED
- 20 0-9 Selección directa,  
ingresar números
- 21 SWAP Actualizar / alternar para el  
último canal seleccionado
- 22 AV Pasar al modo de vídeo o  
conmutar la señal de salida
- 23 P+/- Seleccionar programa,  
seleccionar menú
- 24 +/- Modo silencioso ("MUTE")
- 25 +/- Ajustar el volumen/  
Selección de submenús o  
configuraciones
- 26 FR\* Retroceder rápidamente
- 27 PLAY\* Reproducción
- 28 RR\* Avanzar rápidamente
- 29 RECORD\* Grabación
- 30 PAUSE\* Indicar imagen detenida
- 31 +LIVE\* Detener  
grabación/reproducción
- 32 TIMER\* Abrir el menú "TIMER"
- 33 FILES \* (Consultar archivo)
- 34 SKIP F\* Avanzar
- 35 FAV\* Consultar lista de favoritos
- 36 TIMESHIFT\* (Activar función)
- 37 SKIP F\* Retroceder

\* Función disponible solamente en los aparatos con grabador de disco duro

# Advertencias de seguridad



Antes de la puesta en marcha, lea atentamente las presentes advertencias de seguridad. Preste atención a las advertencias que aparecen en el propio aparato y en las instrucciones de funcionamiento.

Guarde siempre las instrucciones cerca del aparato para tenerlas a mano en caso de consultas posteriores. Si vende o cede el aparato, a otra persona, entréguele sin falta también las presentes indicaciones.

## Uso

---

El receptor de satélite digital MD 24089 sirve para la recepción por satélite de programas de televisión y radio digital en el ámbito particular.

No está previsto para el uso en instalaciones de la red de telecomunicación pública o en ámbitos industriales.

## ¡Mantenga los aparatos eléctricos fuera del alcance de los niños!

---

No deje los aparatos eléctricos al alcance de niños pequeños sin vigilancia. Mantenga también alejados de los niños los plásticos del embalaje. Existe peligro de asfixia.

## Emplazamiento seguro

---

- Utilice el aparato exclusivamente en espacios secos.
- Si cambia el receptor de un ambiente frío a un ambiente caliente, puede condensarse humedad en el interior del receptor. En este caso, espere entre dos y tres horas antes de ponerlo en funcionamiento.
- Coloque el aparato sobre una superficie firme y nivelada.
- Coloque el aparato a una distancia de la pared de como mínimo 10 cm. No tape los orificios de ventilación.
- Evite la cercanía de:
  - Fuentes de calor, como, por ejemplo, radiadores,
  - aparatos con fuertes campos magnéticos, como, por ejemplo, los altavoces.

- ❑ No coloque ninguna fuente de fuego como, p.ej., velas sobre el aparato.
- ❑ No coloque el aparato sobre una superficie delicada.
- ❑ Evite que el receptor esté expuesto a gotas de agua o salpicaduras. No coloque objetos llenos de líquido sobre, al lado o por encima del receptor, como, p. ej., floreros. Existe el peligro de recibir una descarga eléctrica.
- ❑ No coloque ningún objeto pesado sobre el receptor.

## Conexión segura

---

- ❑ Conecte el aparato solamente a una toma de corriente bien accesible e instalada por un profesional de 230 V ~ 50/60 Hz.
- ❑ La clavija debe ser accesible para que en caso de emergencia, se pueda desenchufar rápida y fácilmente de la red.
- ❑ Coloque el cable de conexión a la red de forma que nadie pueda pisarlo ni tropezar con él. No utilice cables de prolongación.
- ❑ No doble o aplaste el cable de la red.
- ❑ Desenchufe el cable de la red, tirando siempre de la clavija.

## Uso correcto

---

- ❑ No deje que los aparatos eléctricos funcionen sin vigilancia.
- ❑ Retire el enchufe de alimentación toma de corriente y el cable de antena del aparato si no lo ha de usar por un período prolongado o si hay posibilidades de tormenta.
- ❑ Durante el funcionamiento el cable de alimentación no debe estar enrollado alrededor del aparato, ni tocar superficies calientes.
- ❑ No deje que entre humedad al aparato. Nunca toque el aparato, el cable de alimentación o el enchufe de alimentación con las manos mojadas. Hay peligro para la vida por descarga eléctrica.
- ❑ Si entraran cuerpos extraños o líquidos al interior del aparato, retirar de inmediato el enchufe de alimentación del tomacorriente. El aparato debe ser verificado por personal técnico cualificado, antes de volver a ponerlo en funcionamiento. De lo contrario, habría peligro de descarga eléctrica.
- ❑ Nunca utilice el aparato si está dañado o si se detectan daños en el cable de red o en el enchufe. En caso de daños al aparato, retire de inmediato el enchufe de la toma corriente. Nunca abra el aparato. En caso de avería, diríjase a nuestro servicio de asistencia técnica o a una tienda especializada.
- ❑ Las pilas no se deben exponer a calor excesivo, como la luz de sol, fuego, etc. En consecuencia, no coloque el mando a distancia encima de calentadores o bajo la luz solar directa.

- El mando a distancia universal cuenta con un diodo infrarrojo de clase 1M. No observe el láser con instrumentos ópticos.

## **Manipulación de las pilas**

---

Es posible que las pilas contengan material inflamable. Si no se las trata correctamente, pueden presentar fugas, calentarse demasiado, inflamarse e incluso explotar, con los daños consiguientes a su equipo y su salud.

Siga al pie de la letra las instrucciones siguientes:

- En caso de ingestión accidental de una pila hay que avisar inmediatamente a un médico.
- Utilice siempre pilas nuevas y solamente del mismo tipo y fabricante.
- ¡Así se evita que las pilas con una carga diferente se descarguen entre sí y que puedan derramar líquido.
- ¡No recargar nunca las pilas! ¡Peligro de explosión!
- Mantener las pilas alejadas de los niños, no tirarlas al fuego, cortocircuitarlas o abrirlas.
- Antes de colocarlas, limpiar los contactos de las pilas y del aparato, en caso de que sea necesario.
- ¡No exponer las pilas a condiciones extremas, p.ej., no ponerlas sobre radiadores! ¡Alto peligro de derrame!
- No tire las pilas gastadas a la basura doméstica. Entréguele las pilas a su comerciante o a un punto de recogida público.
- Si una pila se ha derramado, póngase guantes protectores y limpie el compartimento para las pilas con un paño seco.
- Al colocarlas, prestar atención a la polaridad correcta.
- Sustituir siempre todas las pilas al mismo tiempo.

# Preparación

## Desembalar el aparato

---

- ▶ Retire completamente el material de embalaje de todas las piezas del aparato.
- 



**¡PELIGRO!**

*No permita que los niños pequeños jueguen con el plástico. ¡Existe peligro de asfixia!*

---

## Volumen de suministro

Al desembalar el aparato asegúrese de que le hayan suministrado todas las piezas:

- receptor satélite,
- mando a distancia,
- un cable Euroconector,
- dos pilas (1,5 V Micro, do tipo AAA/LR03),
- el manual de instrucciones
- la tarjeta de garantía

# Conectar el aparato

## Indicaciones relativas a la conexión

---

Para el funcionamiento correcto de este aparato se necesita una antena instalada por un profesional y orientada de forma óptima para la recepción por satélite.

- ▶ Preste atención a
  - no doblar nunca los cables y que no toquen objetos cortantes o calientes y que
  - en todos los aparatos en los que se realizan trabajos de conexión esté desenchufada la clavija.

Con ello se impedirá que en caso de una conexión incorrecta se produzcan daños por un cortocircuito y evitará el peligro de una descarga eléctrica.

---



**¡PELIGRO!**

*¡No realice nunca trabajos de conexión durante una tormenta! A través de la antena o el cable de corriente pueden producirse ya sobrecargas peligrosas en las piezas de metal de los aparatos cuando se avecinen tormentas. Existe el peligro de recibir una descarga eléctrica.*

---



**¡ATENCIÓN!**

La conexión “RX/TX” (D-SUB) de nueve polos está prevista exclusivamente para el servicio técnico, p. ej., si su aparato debe ser revisado a causa de un fallo por el servicio posventa.

¡No experimente con este puerto! La disposición de los cables de conexión y el protocolo de datos no coinciden con los estándares de PC normales. Si para ello no se conecta un aparato especial previsto para ello a este interfaz, el receptor podría dañarse.

## Conexión de la antena de satélite

---

El receptor se conecta mediante un cable LNB con la entrada de su antena de satélite. Para ello se necesita una antena de satélite con LNB universal para la recepción digital.

Antes de poder conectar el receptor, en caso necesario, se deberá montar el cable LNB.



Observe las instrucciones de montaje de la antena de satélite y del cable LNB.

### Conectar una sola antena

Para la recepción de la mayoría de los programas de habla alemana y de muchos más programas de Europa será suficiente una sola antena que esté orientada a los satélites ASTRA 19,2° Este.

- ▶ Enchufe el cable de antena en la conexión “RF IN”.

### Conectar varias antenas

A través de una caja de conmutación se pueden conectar varias antenas o un LNB de varias salidas al receptor. Esto tiene sentido, p. ej., en caso de instalaciones de varios abonados o en caso de interconectar satélites a través de antenas de satélite de diferente orientación.

- ▶ Conecte la caja de conmutación según la documentación de la caja de conmutación.
- ▶ Enchufe la caja de conexión en la conexión “RF IN”.

## Conectar un aparato de TV

---

El aparato dispone de dos tipos de salidas para vídeo con una calidad de señal y asignación diferente.

- En el Euroconector “TV” están disponibles señales de vídeo y de audio de buena calidad. En particular las señales de color (RGB) están disponibles allí por separado. Utilice esta conexión si su televisor o reproductor la posee.
- En la conexión cinch “VIDEO” solamente están disponibles las señales de vídeo con señales de color integradas (FBAS). Utilice esta conexión para aparatos con una entrada de vídeo sencilla.

## Conexión con un Euroconector

- ▶ Conecte el cable Euroconector con la conexión para Euroconector “TV” del aparato.
- ▶ Conecte el Euroconector con la conexión para Euroconector del televisor.
- ▶ Si desea conectar un equipo de audio adicional, conecte las conexiones “L” y “R” en el aparato con las salidas AUX del equipo de audio.

### Esquema de conexión para la conexión del Euroconector:

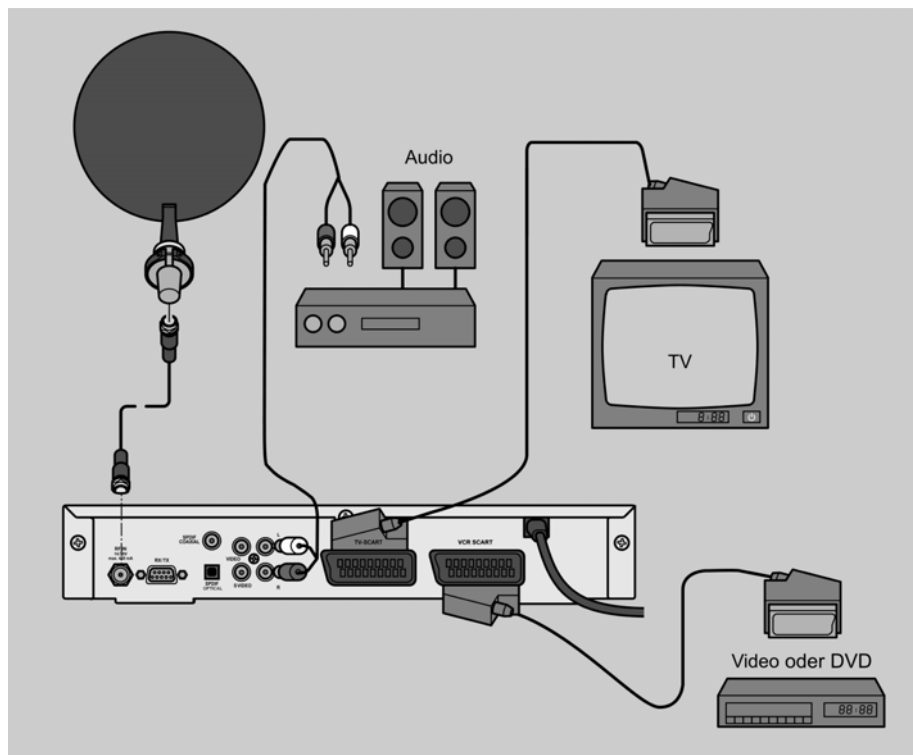

Observe el manual de instrucciones del televisor.

## Conexión con un cable cinch

Si posee un televisor que no dispone de una conexión para euroconector, también puede conectar su receptor de satélite mediante un cable cinch (no incluido en el volumen de suministro).

**i** En este caso no se puede conectar un equipo de audio adicional.

- ▶ Conecte la conexión “VIDEO” del aparato con la entrada de vídeo del televisor.
- ▶ Conecte las conexiones “L” y “R” del aparato con las entradas de audio del televisor

### Esquema de conexión para conexiones cinch:

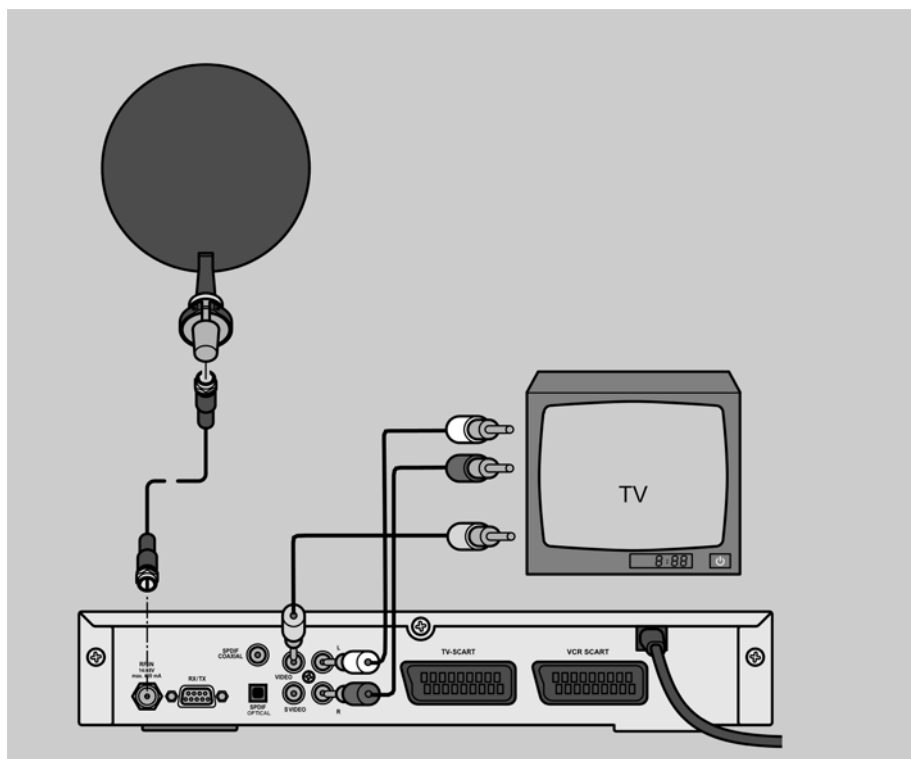

**i** Observe las indicaciones del manual de instrucciones del televisor.



## Conexión de un receptor de audio digital

Aunque su receptor recibe las señales de forma digital, el receptor tiene que convertirlas primero en señales analógicas para los equipos HiFi convencionales. Con ello se puede perder un poco de calidad. Si se trata de equipos con una entrada digital no se produce ninguna pérdida de calidad.

### Conexión a las salidas SPDIF COAXIAL

Si desea conectar un amplificador o un decodificador Dolby-Surround con una entrada digital, siga los siguientes pasos:

- ▶ Conecte la conexión “SPDIF COAXIAL” mediante un cable cinch con la entrada digital de su amplificador o con el sistema Dolby-Surround.

### Esquema de conexión SPDIF COAXIAL:

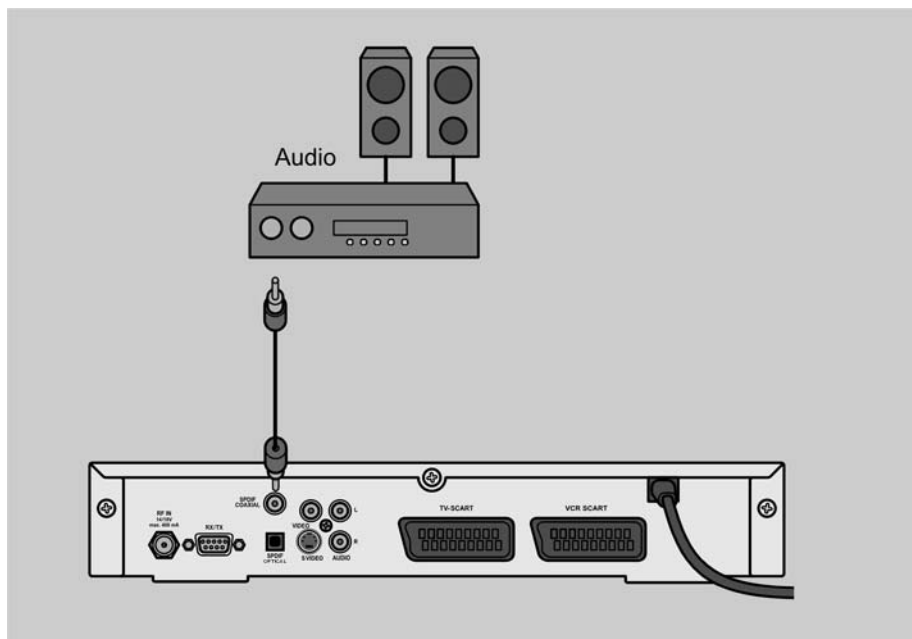

## Conexión en las salidas SPDIF-OPTICAL

Si el aparato de audio dispone de entrada óptica digital:

- ▶ Conecte una conexión "SPDIF OPTICAL" a través de un cable óptico con entrada óptica digital al amplificador o a un sistema Dolby-Surround.

### Esquema de conexión SPDIF OPTICAL:

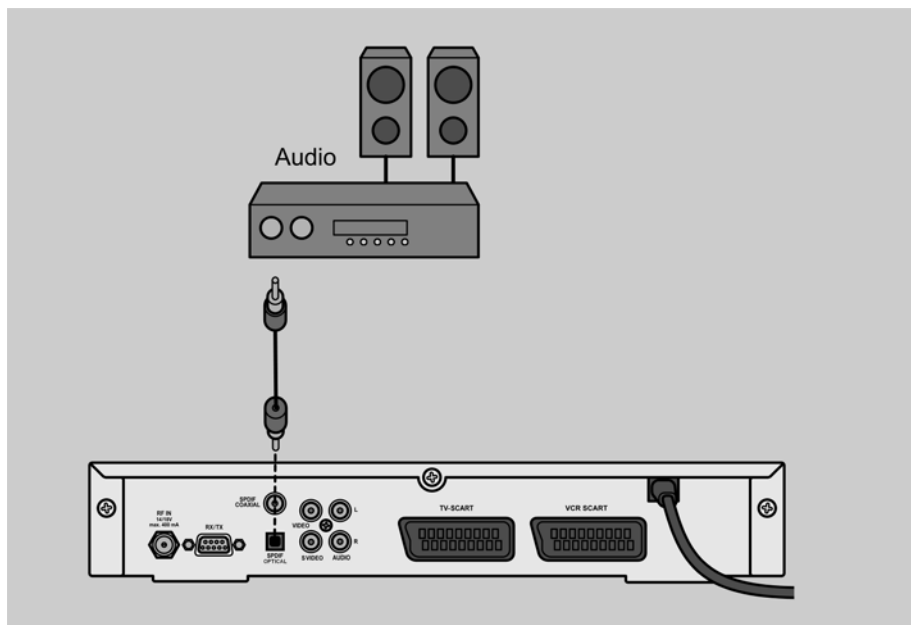

# Poner en marcha el aparato

## Conexión a la red

---



**¡Peligro!**

Utilice solamente tomas de corriente que están en perfecto estado. Las clavijas o enchufes flojos pueden causar incendios. En caso de clavijas o enchufes defectuosos también pueden producirse interferencias en la recepción. No se deben utilizar enchufes defectuosos. Pida que un profesional repare las clavijas o los enchufes, antes de poner el aparato en funcionamiento.

---



**¡Peligro!**

Desenchufe el aparato inmediatamente si la clavija o el cable de red están dañados. Cambie el cable de red a través del servicio posventa por un cable nuevo con una clavija sellada en caucho. No conecte el aparato bajo ningún concepto a la corriente si los daños no han sido reparados. En caso contrario existe peligro de muerte por una descarga eléctrica.

---

- ▶ Enchufe la clavija en un enchufe debidamente instalado de 230V ~ 50Hz.

En la parte frontal del aparato se ilumina el indicador de hora. Según el ajuste actual (véase página 42) se conecta el aparato con la tecla “Standby”  o se pondrá el aparato en el modo Standby. En el modo Standby se ilumina el indicador de hora.

## Colocación de las pilas en el mando a distancia

---

- ▶ Introduzca dos pilas (1,5 V Micro (AAA/ LR03) en el compartimento para pilas.

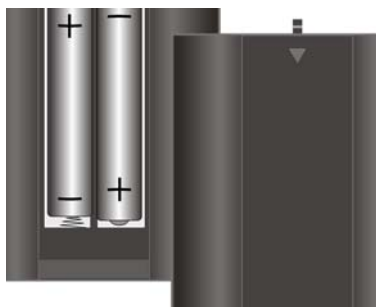

## Encender

---

Este aparato, como todos los aparatos actuales, no tiene interruptor de alimentación. En cuanto el enchufe está en la toma, recibe corriente. Esto significa que se genera calor constantemente en el aparato, lo que es normal y no representa peligro alguno con la ventilación correcta.



### **PELIGO!**

*Nunca cubra las aberturas de ventilación en la base del aparato ni en su parte superior. El aparato también genera calor en el modo Standby. Si las aberturas de ventilación están cubiertas, pueden producirse incendios. No deje aparatos eléctricos encendidos y sin vigilancia. Retire el enchufe de red si no puede vigilar el aparato por un período prolongado (por ejemplo durante las vacaciones).*

*Retire el enchufe de red y el cable de antena si se acerca una tormenta. De esta forma, evita que un rayo en las proximidades dañe sus aparatos.*

Después de conectar por primera vez el aparato nuevo, se consultan las configuraciones siguientes:

- El idioma operativo (alemán, inglés, portugués, español, turco, polaco),
- La ubicación: continente
- La ubicación: país en el continente seleccionado.

A partir de estas configuraciones, el aparato elabora la lista de programas de fábrica. Para la recepción en Portugal, las configuraciones ya vienen de fábrica.

# Manejar el aparato

El aparato se entrega ya programado.

Para el manejo de este aparato, no son necesarios conocimientos técnicos. Adicionalmente a este manual de instrucciones, muchas de las funciones se explican mediante textos explicativos que aparecen en pantalla.

## Utilizar las funciones básicas

---

### Encender el aparato – Standby

- ▶ Encienda su televisor y seleccione el modo AV.
- ▶ Pulse la tecla "STANDBY ". En la pantalla aparece el número del canal y se ilumina la lámpara de control azul.

 Como en el caso de un ordenador, al iniciarse un receptor digital primero tiene que cargar el sistema operativo. Puede tardar unos segundos hasta que el aparato reaccione. Mientras tanto, en la pantalla aparece el logotipo del fabricante.



- ▶ Para pasar al modo Standby pulse la tecla "Standby". Se ilumina el indicador de hora.

### Ajustar el volumen

 Las modificaciones del volumen pueden perjudicar una grabación de vídeo en marcha. En este caso, ajuste el volumen en el televisor.

- ▶ Para aumentar el volumen, pulse la tecla "+".
- ▶ Para bajar el volumen, pulse la tecla "-".

La intensidad de volumen se indica mediante una barra que aparece en la pantalla.

- ▶ Para apagar la voz, pulse la tecla "". En pantalla aparecerá el símbolo.
- ▶ Para volver a poner la voz, vuelva a pulsar la tecla " o pulse las teclas "+" o "-", volverá a aparecer la barra para el volumen.

 Si la opción "Volume-Bypass" está activada (véase página 49), ya no se puede ajustar el volumen mediante el mando a distancia del receptor.

## Ajustar la recepción de televisión y de radio

- ▶ Para cambiar a la recepción de emisiones de radio digitales, pulse la tecla "Radio". El LED de control de la radio de la parte frontal del aparato se ilumina de color verde y aparece el número del canal.
- ▶ Para cambiar a una recepción de emisiones de televisión, pulse la tecla "TV".

## Seleccionar programas

---

Su receptor ha sido programado de fábrica para algunos satélites . A partir de la página 31 se indica cómo podrá añadir otros programas.

- ▶ Para cambiar a la siguiente emisora ya programada, pulse la tecla "P+".
- ▶ Para cambiar a la emisora anterior ya programada, pulse la tecla "P-".
- ▶ Para seleccionar una emisora directamente, introduzca el número de la posición de memoria correspondiente mediante las cifras numéricas.
- ▶ Para cambiar a la última emisora ajustada, pulse la tecla "SWAP".

Si desea seleccionar una emisora a través de la lista de programas, siga los siguientes pasos:

- ▶ Durante la recepción pulse la tecla LIST. Aparece la lista de emisoras.
- ▶ Para seleccionar una emisora, pulse la tecla "P+" o "P-".
- ▶ Para que aparezca más información acerca del programa de la emisora seleccionada, pulse la tecla "INFO".
- ▶ Para cambiar a la emisora marcada, pulse la tecla "OK".
- ▶ Para cerrar la lista de emisoras y para cambiar a la emisora ajustada, pulse la tecla "EXIT".

## Teletexto

Las ofertas de teletexto son diferentes según el proveedor del programa.

- ▶ Seleccione el programa del cual desea acceder al teletexto.

### Iniciar o terminar el teletexto

- ▶ Para que el teletexto aparezca en la pantalla, pulse la tecla "TEXT".
- ▶ Para volver a cambiar a la pantalla normal, pulse la tecla "EXIT".

### Seleccionar las páginas de teletexto

El número de la página actual y de la página que se busca, se indican a través del teletexto.

- ▶ El índice se encuentra normalmente en la página "100".
- ▶ Introduzca el número de la página deseada mediante las teclas numéricas.
- ▶ También se pueden pasar las páginas hacia delante o detrás con las teclas "P+" o "P-".
- ▶ Para que aparezca el índice, pulse la tecla "MENU".

**i** En caso de páginas muy largas, estas se dividirán en las denominadas "SUBPÁGINAS". En estos casos aparece la indicación "01 02 ..." por debajo del número de la página. La aparición de estas subpáginas cambia automáticamente después de aproximadamente un minuto.

- ▶ Para detener el cambio automático, pulse la tecla "OK". Aparecerá una ">" cuando se ha detenido el cambio automático.
- ▶ Para pasar por las subpáginas, pulse la tecla "P+" o "P-".
- ▶ Para volver al cambio automático, vuelva a pulsar la tecla "OK".

### Opciones de visualización

- ▶ Para aumentar el tamaño de la visualización del teletexto, pulse la tecla "SWAP".
- ▶ Para que aparezca la mitad inferior del teletexto, vuelva a pulsar la tecla "SWAP".
- ▶ Para que el teletexto vuelva a aparecer de tamaño normal, pulse la tecla "SWAP" una tercera vez.
- ▶ Para que aparezca el texto escondido (p. ej., en caso de páginas de crucigramas), pulse la tecla "INFO".

Puede elegir que el teletexto aparezca en cuatro formas diferentes.

- ▶ Para cambiar la forma, pulse la tecla "TEXT" varias veces hasta quede ajustada la forma deseada.

En algunas circunstancias puede tardar algo hasta que aparezca la página deseada o la subpágina del teletexto. Durante el periodo de espera se puede ver la imagen de televisión normal como se indica a continuación.

- ▶ Pulse la tecla "LIST". Ahora el teletexto desaparece hasta que aparezca la siguiente subpágina o la página seleccionada.
- ▶ Para que el teletexto desaparezca, pulse la tecla "EXIT". Aparecerá la pantalla normal.
- ▶ Para que el teletexto oculto vuelva a mostrarse, pulse la tecla "TEXT". Aparecerá la última página de teletexto seleccionada.

## **Leer nuevamente el teletexto**

Las páginas con contenidos modificados se leen automáticamente de nuevo, pero solamente después de cierto tiempo.

## **Pasar a la señal AV**

---

Con esta función se determina qué señales deben ser transmitidas en la conexión "TV SCART" a otro aparato.

 Esta función sólo se activa cuando se conectan los aparatos con las conexiones SCART "TC SCART" y VCR" SCART.

- ▶ Oprima el botón "AV".

Si aparece la indicación "AV" en la pantalla, las señales de conexión "VCR-SCART" se transmiten al televisor (por ejemplo, para reproducción de grabaciones de vídeo).

- ▶ Para ver los programas a través del receptor, oprima nuevamente el botón "AV". El número de la memoria aparece en pantalla. Las señales del receptor se transmiten al televisor.

# Funciones de menú

De fábrica se entrega ya el aparato programado de forma óptima para que casi no se necesiten los trabajos de ajuste aquí descritos. Si no se atreve a realizar los ajustes Usted mismo, consulte a un especialista.

En la página 50 está explicado cómo se pueden restablecer los ajustes de fábrica del aparato.

Todas las posibilidades de ajuste aparecen en forma de menú en pantalla (OSD, "ON-SCREEN-DISPLAY").

## Navegación por el menú

---

### Acceder al menú

▶ Para acceder al menú OSD, pulse la tecla "MENU".

Ahora puede elegir los siguientes menús:

Selección de imagen/sonido,

Teletexto

EPG

Listas de favoritos y

menú principal

▶ Seleccione el menú deseado con las teclas "P+" y "P-".

▶ A continuación, pulse la tecla "OK". Se abrirá el menú seleccionado.

▶ Para acceder directamente al menú principal, también puede pulsar la tecla "MENU" rápidamente dos veces seguidas.

Encontrará un resumen de los ajustes del menú principal en página 28.

### Seleccionar un menú

▶ Para hojear en el menú hacia arriba o abajo, pulse la tecla "P+" o "P-".

▶ Para cambiar dentro de un submenú hacia la izquierda o derecha, pulse las teclas "+" o "-". Se marcará el menú seleccionado, el submenú o la función.

▶ Para acceder al punto de menú seleccionado, o para abrir un menú, pulse la tecla "OK".

### Abandonar el menú

▶ Para abandonar un menú e interrumpir una función, pulse la tecla "EXIT".

## Resumen de los ajustes del menú principal

Menú principal	Lista de emisoras	Lista de favoritos	Editar las listas de favoritos 1-9	página 32
		Clasificar emisoras	Editar la lista de emisoras	página 27
		Búsqueda de emisoras Búsqueda profesional	Buscar por el satélite Buscar por el satélite o transponder	página 29 página 30
	Configuración	Características generales	Ajustes generales (hora, idioma, ajustes de inicio, emisoras codificadas)	página 35
		OSD / EPG	Ajuste de la ventana OSD / EPG	página 37
		Recepción	Configuración del receptor	página 38
		Sistema de satélite	Selección del/ de los satélite/s	página 38
		Reproducción	Ajuste de la reproducción de imagen y sonido	página 40
		Ajustes de fábrica	Restablecer los ajustes de fábrica	página 40
	Extras	Memorizar los ajustes	Memorizar los ajustes y abandonar el menú	página 42 página 42
Información del sistema		Muestra la información del sistema	página 43	
Intensidad de señales		Indicación de la intensidad de señal	página 43	
Motor DISEqC		Ajuste al usar un control por motor	página 44	
Desconexión automática		Desconexión automática del receptor	página 44	
Temporizador	Calendario	Indicación del calendario	página 44	
	Juego: Bloques	Juego en pantalla 1	página 44	
Codificación	Juego: Serpiente	Juego en pantalla 2	página 44	
	Lista de temporizador 1-12	Ajuste y activación de la función de temporizador	página 45	
Ayuda breve		Indicación en pantalla de la ayuda breve	página 36	

## Realizar ajustes en los menús

---

### Seleccionar el idioma

Algunos programas se emiten de forma multilingüe. Con este ajuste se puede ajustar otro idioma para el sonido.

- ▶ Pulse la tecla "MENU".
- ▶ Seleccione el submenú "SELECCIÓN DE IMAGEN/SONIDO" y pulse la tecla "OK". El idioma seleccionado queda ajustado hasta que se seleccione otro programa o hasta que se apague el aparato.
- ▶ Para cambiar el idioma de forma permanente, seleccione el idioma tal y como se indica arriba.
- ▶ A continuación pulse la tecla "OK" y manténgala pulsada durante aprox. tres segundos.
- ▶ Al pulsar la tecla "LIST" se puede conmutar la reproducción del sonido entre canal A, canal B, y estéreo.
- ▶ En el submenú "selección de imagen/sonido" se puede conectar individualmente el canal A con el botón "1" y con el botón "2" el canal B. "A" es para la salida analógica; "D" para la salida SPDIF. No se emite sonido Dolby Digital por la salida analógica.

### Mostrar el teletexto

- ▶ Seleccione este punto de menú "TELETEXT" para que aparezca el teletexto. También se puede acceder al teletexto directamente a través de la tecla "TEXT" (véase página 24).

## **Punto del menú EPG**

Al seleccionar el punto del menú "EPG" se muestra la información de los programas de la emisora ajustada.

El acceso al menú también se puede realizar pulsando la tecla "INFO" del mando a distancia.



Observe que no todos los proveedores de programas emiten información del programa.

## **Lista de favoritos**

En este menú se puede acceder a una de las listas de favoritos y activarla.

El acceso al menú también se puede realizar pulsando la tecla numérica "0" del mando a distancia (página 39).

# Modificar el ajuste de la emisora

Las emisoras de los diferentes satélites ya están preajustadas y resumidas en una lista de emisoras. Se pueden editar estas emisoras y añadir emisoras nuevas.

**i** Ya que la asignación de emisoras de algunos satélites cambia con frecuencia, recomendamos una búsqueda. Para ello proceda como se indica en el apartado „BÚSQUEDA DE EMISORAS” a partir página 29.

- ▶ Abra el menú principal y seleccione el submenú "BÚSQUEDA DE EMISORAS".

## Clasificar la lista de emisoras

Con esta función se pueden desplazar o suprimir las emisoras dentro de la lista de emisoras.

- ▶ Seleccione el punto de menú "CLASIFICAR EMISORAS".
- ▶ Seleccione la línea en la que aparece la emisora deseada.
- ▶ A continuación, pulse la tecla "OK".
- ▶ En la pantalla aparece la opción „Directo" o "MARCAR BLOQUE".
- ▶ Para modificar las características de una emisora, seleccione la opción "Directo".
- ▶ Para modificar las características de varias emisoras, seleccione la opción "MARCAR BLOQUE".

## Para modificar una sola emisora

- ▶ Seleccione la opción "DIRECTO". Ahora se pueden seleccionar diferentes funciones para modificar la emisora deseada.

Para copiar una emisora en otro lugar de la lista de emisoras, siga los siguientes pasos:

- ▶ Seleccione la función "COPIAR".
- ▶ A continuación, seleccione con las teclas "P+" y "P-" la posición deseada.
- ▶ Pulse la tecla "OK". La emisora seleccionada se introducirá en la posición deseada.

Para desplazar una emisora a otro lugar de la lista de emisoras, siga los siguientes pasos:

- ▶ Seleccione la función "DESPLAZAR".
- ▶ A continuación, seleccione con las teclas "P+" y "P-" la posición deseada.

- ▶ Pulse la tecla "OK". Ahora se introducirá la emisora en la posición nueva y se suprime la entrada antigua.

Para reemplazar una emisora por una memoria de emisora libre, seleccione la función "SUPRIMIR".

- ▶ Para suprimir una emisora, seleccione la función "RECORTAR". Ahora se numerarán de nuevo las siguientes entradas.
- ▶ Para introducir una memoria libre para emisoras, seleccione la función "INTRODUCIR LIBRE".
- ▶ Si desea interrumpir la función "CLASIFICAR EMISORAS", pulse la tecla "EXIT". En la pantalla aparece una consulta.
- ▶ Para memorizar las modificaciones realizadas, pulse la tecla "OK".
- ▶ Para rechazar las modificaciones realizadas, pulse la tecla "SWAP".
- ▶ Para seguir editando la lista de emisoras, pulse la tecla "EXIT". Modificaz varias emisoras.
- ▶ Para modificar varias emisoras, seleccione la opción "EDITAR BLOQUE". Ahora la emisora seleccionada se encuentra marcada.
- ▶ Para marcar las otras emisoras deseadas, pulse la tecla "P+" o "P-".
- ▶ Pulse la tecla "OK".

Ahora están marcadas todas las emisoras incluidas la primera y segunda selección. Ahora se pueden modificar los ajustes de las emisoras marcadas como en caso de una sola emisora.

Adicionalmente se puede seleccionar la función "CONDENSAR". Con ello se borran todas las líneas no utilizadas de la lista de emisoras. Con ello, se vuelven a numerar las emisoras de la lista.

## Búsqueda de emisoras

Las emisoras de televisión digitales pueden transmitir varios programas a un único canal de televisión; estas emisoras múltiples se llaman “TRANSPONDER”. Durante la búsqueda se examinan todos los canales de televisión también según las ofertas digitales que puedan contener. Este proceso puede durar unos minutos.

### Búsqueda sencilla

Con esta función el receptor puede buscar en todos los canales de televisión conocidos si disponen de programas digitales y los podrá incluir automáticamente en la lista de emisoras.

- ▶ Abra el menú principal y seleccione el submenú “LISTA EMISORAS”.



**¡ATENCIÓN!**

Si durante la búsqueda se interrumpe la alimentación eléctrica, al almacenar las emisoras se pueden producir errores. En tal caso repita la búsqueda.

- ▶ Seleccione la función “BÚSQUEDA DE EMISORAS” y pulse la tecla “OK”. Ahora se inicia la búsqueda.



En caso de un único receptor de satélite fijo la búsqueda de emisoras se inicia directamente sin la posibilidad para seleccionar un transponder o un satélite. Si se ha instalado un receptor de satélite motorizado o varios receptores, ahora aparecerá una lista con los satélites disponibles.

- ▶ En este caso seleccione aquel satélite con el cual desea buscar y pulse la tecla “OK”. Ahora se inicia la búsqueda. Se buscará consecutivamente en los diferentes transponders.
- ▶ Para saltar al siguiente transponder antes de tiempo, pulse la tecla “OK”.
- ▶ Para interrumpir la búsqueda, pulse la tecla “EXIT”.

Después de la búsqueda aparecerá la ventanilla de selección “SELECCIÓN DEL CANAL”. En esta se puede almacenar en la lista de emisoras las emisoras encontradas.

## Búsqueda profesional

Esta posibilidad de búsqueda solamente se debería utilizar, si se dispone de suficiente experiencia.

- ▶ Abra el menú principal y seleccione el submenú "LISTA DE EMISORAS".
- ▶ Seleccione la función "BÚSQUEDA PROFESIONAL". Pulse la tecla "OK".
- ▶ Seleccione con las teclas "P+" y "P-" el ajuste deseado.
- ▶ Pulse la tecla "OK". En la pantalla aparece un submenú en el que se puede realizar los ajustes exactos para el satélite deseado.
- ▶ Seleccione el ajuste que desea modificar con las teclas de flecha "P+" o "P-".
- ▶ Para modificar un ajuste pulse las teclas de flecha "+" o "-".

Se puede introducir la frecuencia también con las teclas numéricas. La información sobre la frecuencia del transponder la obtendrá del proveedor de programas correspondiente.

Para acceder al modo de búsqueda deseado, siga los siguientes pasos:

- ▶ Si en caso de la búsqueda automática de emisoras desea buscar en todos los canales de televisión, seleccione "TODOS LOS TRANSPONDER".
- ▶ Si solamente desea buscar en el transponder, cuya frecuencia se indica, seleccione "TRANSPONDER INDIVIDUAL".
- ▶ Si solamente desea buscar nuevas emisoras de los transponders ya almacenados, seleccione "LISTA DE EMISORAS".
- ▶ Para iniciar la búsqueda con los ajustes realizados, seleccione el recuadro "SEGUIR CON OK".
- ▶ A continuación, pulse la tecla "OK". Ahora se inicia la búsqueda.
- ▶ Para determinar durante la búsqueda de emisoras si se desea saltar o incluir programas codificados en la búsqueda, proceda como se describe en la página 43 .

Después de la búsqueda aparecerá la ventanilla de selección "SELECCIÓN DEL CANAL". En esta se puede almacenar en la lista de emisoras las emisoras encontradas.

## Almacenar la emisora en la lista de emisoras

Después de la búsqueda aparecerá la ventanilla de selección "SELECCIÓN DEL CANAL". En esta ventanilla de selección aparecen las emisoras encontradas durante la búsqueda en la mitad de la derecha.

En la mitad a la izquierda se indica la lista de emisoras actual.

- ▶ Para cambiar entre emisoras de televisión y de radio, pulse la tecla "TV" o "RADIO".
- ▶ Seleccione con las teclas "P+" y "P-" la emisora deseada.
- ▶ Para cambiar rápidamente entre las emisoras encontradas, pulse la tecla "+" o "-".
- ▶ Pulse la tecla "OK". El menú de opciones se abre debajo de la lista de las emisoras encontradas.

### Mostrar el programa de una emisora encontrada

- ▶ Para poder ver el programa de una emisora encontrada, pulse la tecla "OK" y seleccione la opción "ACTIVAR".
- ▶ Pulse la tecla "OK".

### Almacenar las emisoras encontradas

- ▶ Para copiar la emisora seleccionada a la lista de emisoras, seleccione la opción "COPIAR DELANTE" y pulse la tecla "OK". Se marca la lista de emisoras actual.
- ▶ A continuación seleccione en la lista de emisoras aquella emisora, delante de la cual se desea introducir la emisora seleccionada.
- ▶ Pulse la tecla "OK". Ahora se introducirá la emisora seleccionada en la posición de la emisora antigua de la lista de emisoras. Se marca la lista de las emisoras encontradas.
- ▶ Repita estos pasos para todas las demás emisoras deseadas.
- ▶ Para sustituir una emisora de la lista de emisoras por una emisora seleccionada, seleccione la opción "COPIAR SOBRE" y pulse la tecla "OK".
- ▶ A continuación seleccione en la lista de emisoras aquella emisora, que se desea sustituir por la emisora seleccionada.
- ▶ Pulse la tecla "OK". Ahora se introducirá la emisora seleccionada en la posición de la emisora antigua de la lista de emisoras. Se marca la lista de las emisoras encontradas.
- ▶ Repita estos pasos para todas las demás emisoras deseadas.



Con el botón "SWAP" durante estos procedimientos puede pasar a la lista de emisoras (lado izquierdo del menú) y continuar procesando las emisoras.

- ▶ Para cerrar la ventanilla de selección, pulse la tecla "EXIT". Aparecerá una consulta.
- ▶ Para volver a la ventanilla de selección y para seguir editando la lista de emisoras, vuelva a pulsar la tecla "EXIT".
- ▶ Para rechazar las modificaciones de la lista de emisoras, pulse la tecla "SWAP".
- ▶ Para almacenar la lista de emisoras modificada, pulse la tecla "OK".

## Lista de favoritos

---

Se pueden memorizar sus programas de televisión o de radio en una lista de favoritos. Para ello están disponibles nueve listas de favoritos. Así siempre se podrá acceder rápidamente a este programa.

### Memorizar el programa en la lista de favoritos

Para memorizar un programa en una lista de favoritos, proceda de la siguiente manera:

- ▶ Abra el menú principal y el submenú "LISTA DE EMISORAS".
- ▶ Seleccione el punto de menú "LISTA DE FAVORITOS" y pulse la tecla "OK".
- ▶ Seleccione la lista de favoritos deseada y pulse la tecla "OK". Ahora aparece la lista de favoritos deseada en la mitad izquierda de la pantalla. En la mitad derecha aparece la lista de emisoras.

Ahora se puede introducir programas de la lista de emisoras delante de un programa memorizado en la lista de favoritos o borrar programas de la lista de favoritos (véase página 40).

- ▶ Seleccione aquel programa, delante del cual desea introducir otro programa, de la lista de favoritos.
- ▶ Pulse la tecla "OK". Aparecerá un menú de selección.
- ▶ Para introducir un programa en la lista de favoritos, seleccione la opción "INTRODUCIR DELANTE" y pulse la tecla "OK". Ahora la primera entrada de la lista de emisoras está marcada.
- ▶ Seleccione el programa de la lista de emisoras y pulse la tecla "OK". Aparecerá un menú de selección. En este menú de selección se puede determinar, si se desea
  - introducir un único,
  - programa, varios programas en grupo de la lista de emisoras o
  - varios programas sueltos de la lista de favoritos.
- ▶ Para introducir un único programa, seleccione la opción "ÚNICO" y pulse la tecla "OK". Ahora se introducirá la emisora seleccionada delante de la posición determinada de la lista de favoritos.

- ▶ Si desea introducir varios programas consecutivos, seleccione la opción "BLOQUE" y pulse la tecla "OK". Ahora el primer programa del bloque está marcado.
- ▶ A continuación seleccione el último de los programas deseados y vuelva a pulsar la tecla "OK". Ahora el bloque con los programas deseados se introducirá delante de la posición seleccionada en la lista de favoritos.
- ▶ Si desea introducir varios programas sueltos, seleccione la opción "VARIOS" y pulse la tecla "OK". El programa seleccionado se copia en la lista de favoritos. La entrada de la lista de emisoras está marcada.
- ▶ A continuación seleccione el siguiente programa deseado y pulse la tecla "OK". El siguiente programa seleccionado se copia en la lista de favoritos.
- ▶ Repita estos pasos hasta que se han copiado todos los programas deseados a la lista de favoritos.
- ▶ Para finalizar de copiar, pulse la tecla "EXIT".
- ▶ Para salir del submenú "LISTA DE FAVORITOS" vuelva a pulsar la tecla "EXIT". Aparecerá una ventanilla de consulta.
- ▶ Se desea rechazar las modificaciones realizadas, pulse la tecla "SWAP".
- ▶ Para memorizar las modificaciones, pulse la tecla "OK".
- ▶ Para volver al punto de menú "LISTA DE FAVORITOS" y para realizar más modificaciones, vuelva a pulsar la tecla "EXIT".

 Se puede memorizar un programa varias veces en una lista de favoritos. Solamente en la lista de emisoras se puede memorizar cada programa sólo una vez.

## Acceder al programa de la lista de favoritos

- ▶ Para acceder a un programa que está memorizado en la lista de favoritos, pulse la tecla numérica "0". Aparece el resumen de la lista de favoritos.
- ▶ Seleccione la lista de favoritos deseada con las teclas "P+" y "P-" y pulse la tecla "OK". Ahora solamente se indican las emisoras de la lista de favoritos seleccionada.

También se puede seleccionar la lista de favoritos, como se indica a continuación, directamente con las teclas numéricas:

- ▶ Pulse la tecla numérica "0" y directamente después la tecla con el número de lista.  
Ejemplo: Para abrir la lista de favoritos 8, pulse las teclas numéricas "0" y "8".
- ▶ Para que aparezca la lista de favoritos actualmente seleccionada, pulse la tecla "LIST".
- ▶ Seleccione dentro de la lista el programa deseado y pulse la tecla "OK".

**i** Se pueden seleccionar los programas, como de costumbre, con las teclas numéricas. Con ella también se pueden seleccionar todos los programas que se encuentran en la lista de emisoras. También se pueden seleccionar rápidamente aquellos programas que no se encuentren en la lista de favoritos actual.

- ▶ Para volver a la lista de programas normal, pulse la tecla "0", seleccione el campo "NINGUNO" y confirme con "OK".
- ▶ Para interrumpir la indicación de la lista de favoritos, pulse la tecla "EXIT".

## **Borrar un programa de la lista de favoritos**

- ▶ Abra el menú principal y el submenú "LISTA DE EMISORAS".
- ▶ Seleccione el punto de menú "LISTA DE FAVORITOS" y pulse la tecla "OK".
- ▶ Seleccione la lista de favoritos deseada y pulse la tecla "OK".
- ▶ Seleccione el programa que desea borrar y pulse la tecla "OK". Aparecerá un menú de selección. En este menú de selección se puede determinar, si se desea
  - borrar solamente un programa,
  - varios programas en grupo de la lista de favoritos,
  - varios programas sueltos de la lista de favoritos o
  - todos los programas de la lista de favoritos.
- ▶ Para borrar el programa marcado, seleccione la opción deseada y pulse la tecla "OK".
- ▶ Para borrar varios archivos proceda como se indica en el apartado "MEMORIZAR EL PROGRAMA EN LA LISTA DE FAVORITOS", a partir de página 37.
- ▶ Para salir de la función "BORRAR", pulse la tecla "EXIT".
- ▶ Para salir del submenú "LISTA DE FAVORITOS" vuelva a pulsar la tecla "EXIT". Aparecerá una ventanilla de consulta.
- ▶ Si desea rechazar las modificaciones realizadas, pulse la tecla "SWAP".
- ▶ Para memorizar las modificaciones, pulse la tecla "OK".
- ▶ Para volver al punto de menú "LISTA DE FAVORITOS" y para realizar más modificaciones, vuelva a pulsar la tecla "EXIT".

# Modificar los ajustes básicos

El aparato está ajustado correctamente de fábrica para la mayoría de los casos de aplicaciones. No obstante, si se desea realizar modificaciones en los ajustes, por lo menos necesitará conocimientos básicos de los tecnicismos de la electrónica recreativa. Si no dispone de estos conocimientos, es mejor que un profesional realice estos trabajos.

▶ Abra el menú principal y seleccione el submenú "CONFIGURACIÓN".

En este submenú se pueden realizar los siguientes ajustes:

Características generales

OSD / EPG

Recepción

Sistemas de satélite

Reproducción

Ajustes de fábrica

▶ Seleccione el punto de menú deseado con la tecla "P+" o "P-" y pulse la tecla "OK".

▶ Seleccione el ajuste deseado con las teclas "P+" o "P-".



En el margen inferior del OSD aparece una explicación breve referente al ajuste seleccionado.

▶ Modifique el ajuste con las teclas "+" o "-".

▶ Para abandonar el punto de menú, pulse la tecla "EXIT".

▶ Para memorizar los ajustes modificados seleccione el punto de menú "MEMORIZAR AJUSTES" y pulse la tecla "OK".

## Modificar los ajustes generales

En el punto de menú "GENERAL" se pueden realizar los siguientes ajustes básicos:

Zona horaria	- 12 a + 12 horas
Control automático del horario de verano	"Desconectar" o diferentes regiones
Idioma de funcionamiento	Alemán, inglés, turco
Volumen de inicio	00 hasta 28
Modo Power-on	Estándar, Standby
Búsqueda de emisoras Emisor	Activada, desactivada

## **Zona horaria**

Aquí se puede ajustar el cambio de hora relativo a la hora universal – 12 bis + 12 horas. En España el cambio de hora relativo a la hora universal (GMT) es de + 1 hora.

## **Control automático del horario de verano**

Aquí se pueden fijar las distintas determinaciones en todo el mundo para el horario de verano o desactivar el control automático del horario de verano.

## **Idioma de funcionamiento**

Aquí se puede ajustar el idioma para el menú en pantalla.

## **Volumen de inicio**

Aquí se puede ajustar el volumen con el que se conecta el receptor.

## **Modo Power-on**

En lugar de colocar el modo Standby normal es posible colocar el " modo Low Power Standby" para ahorrar energía.

Ajuste "ESTÁNDAR": Modo Standby normal con indicación de la hora en pantalla (el consumo de energía en modo Standby es inferior a 10 W);

Ajuste "Conectado": En la pantalla aparece cualquier indicación (el consumo de energía en modo Standby es inferior a 2 vatios).

## **Búsqueda de emisoras Emisor**

Aquí se puede determinar, si durante la búsqueda se desea saltar o buscar programas codificados. (véase también Common Interface)

## **Common Interface**

En la parte frontal del aparato (abrir la tapa) se encuentran dos ranuras previstas para alojar módulos para la decodificación de programas codificados.

Para evitar daños, solamente se deben insertar módulos que lleven el logo "PC Card". Todos los demás módulos pueden causar daños irreparables en el receptor.

No intente introducir los módulos a la fuerza. Vuelva a retirar el módulo de la ranura y vuelva a introducirlo otra vez. Preste atención a insertarlo con el lado correcto hacia arriba.

Las smartcards a veces llevan un impreso desconcertante porque frecuentemente han sido diseñadas para el empleo en otros decodificadores. Los módulos Common Interface más usuales deben ser introducidos con los contactos de brillo dorado hacia arriba.

Si se ha reconocido un módulo codificado correctamente, aparece su nombre en el listado del punto de menú "CODIFICACIÓN" en el menú principal. Si se desliza en esta lista a la entrada para este módulo y pulsa sobre "OK" aparecerá el menú emergente del módulo de decodificación correspondiente. En caso de dudas diríjase por favor al fabricante del módulo.



**Advertencia:** Algunos módulos solamente se registran completamente y ofrecen un sistema de menú cuando se ha introducido una tarjeta válida.

Durante la navegación dentro de los menús del fabricante se utilizan las teclas "OK" y "EXIT". Si un menú no reacciona a la entrada de "OK" o "EXIT", se puede forzar una interrupción del diálogo con la tecla de menú. Entonces el receptor interrumpe la conexión con el sistema de menú del módulo.

## OSD/EPG

"OSD" significa On Screen Display, o sea para el manejo por el usuario a través de un menú en pantalla.

Aquí se pueden realizar los ajustes para la visualización del menú y de los recuadros de información de la pantalla:

Estado duración de reproducción	00 hasta 99 segundos
Número de canal Timeout	00,0 hasta 10,0 segundos
Transparencia OSD	00 hasta 16
Ayuda breve con OK	Activada, desactivada

### Estado duración de reproducción

Aquí se puede ajustar el tiempo e que tarda en desaparecer automáticamente el recuadro de información.

### Número de canal Timeout

Aquí se puede ajustar el tiempo durante el que un número de canal introducido de menos de tres dígitos aparecerá automáticamente.

### Transparencia OSD

Aquí se puede ajustar el grado de transparencia de la imagen de fondo a través de la ventana OSD.

### Ayuda breve con OK

Activándola se podrá acceder, a través de la tecla "OK", a la ayuda breve durante el vídeo que se está reproduciendo.

## Recepción

---

Aquí se pueden determinar los parámetros de recepción, p. ej. los ajustes para el control de hasta 4 satélites con una antena de satélite motorizada.



**¡ATENCIÓN!**

Modifique los ajustes en este menú solamente cuando disponga de los conocimientos técnicos necesarios. En caso de duda diríjase a un taller especializado.

- ▶ Seleccione la opción deseada con las teclas "P+" o "P-".
- ▶ Seleccione el ajuste deseado con la tecla "+" o "-" y pulse la tecla "OK".

Control del aparato	DiSEqC easy, DiSEqC easymotor, Tone Burst, Sat A/B 22 kHz, Del
satélite A, B, C o D	Determinar el satélite
Ajustar la posición del motor	Lista de satélites
Recepción móvil	Activada, desactivada

### Control del aparato

Aquí se puede seleccionar el ajuste para el control de la antena de satélite del receptor desatélite.

- DiSEqC easy facilita la orientación de la antena a uno de hasta cuatro satélites mediante interruptores conectados DiSEqC.
- Tone Burst es un modo de control alternativo para conmutar relés especiales ("Tone-Burst-Relais").
- Sat A/B controla hasta dos satélites a través de la señal 22 kHz.
- Con el ajuste "DESCONECTAR" la regulación por motor está desconectada.

### Satélite A, B, C o D

En estos cuatro puntos de menú se pueden seleccionar los satélites deseados para la regulación por motor.

## Ajustar la posición del motor

La regulación por motor de la antena de satélite puede memorizar el ajuste de posición para varios satélites. Para ello se puede adjudicar al satélite deseado un espacio de memoria para el control de la antena.

Para adjudicar un espacio de memoria, proceda como sigue:

- ▶ Seleccione el punto de menú "AJUSTAR LA POSICIÓN DEL MOTOR" y pulse la tecla "OK". Aparece la lista de satélite.
- ▶ Seleccione el satélite deseado con la tecla "P+" o "P-".
- ▶ Seleccione con la tecla "+" o "-" el espacio de memoria deseado. Ahora se pueden modificar los ajustes de la antena de satélite.
- ▶ Para acceder a la regulación por motor, vuelva a pulsar la tecla "OK". Se abre el menú para la regulación por motor. En la mitad izquierda de la pantalla aparecen los comandos que están disponibles.
- ▶ Seleccione con la opción "POSICIÓN" el satélite cuya posición desea ajustar mediante el motor. En la mitad derecha de la pantalla aparece la calidad de recepción actual.
- ▶ Para seleccionar un comando, pulse la tecla correspondiente del mando a distancia.
- ▶ Para ejecutar el comando seleccionado, seleccione "EJECUTAR COMANDO DE MOTOR" y pulse la tecla "OK".
- ▶ Para volver al submenú "RECEPCIÓN", pulse la tecla "EXIT".

Cuando se han realizado modificaciones aparecerá una consulta.

- ▶ Para rechazar las modificaciones, pulse la tecla "SWAP".
- ▶ Para volver al ajuste pulse la tecla "EXIT".
- ▶ Para almacenar las modificaciones, pulse la tecla "OK". La ventana de consulta está cerrada.

## Recepción móvil

Aquí se puede modificar el ajuste en caso de posiciones de antena variables, para mejorar la recepción.

- ▶ En caso de unas posiciones de antena variables, seleccione la opción "LIGAR".

## Sistema de satélite

---

Aquí se puede determinar qué satélite se puede recibir con su antena de satélite (según orientación) y qué emisoras aparecen en la lista de emisoras que se pueden recibir.

- ▶ Seleccione el satélite deseado de la lista.
- ▶ Para poner o retirar una marca, pulse la tecla "OK".

## Reproducción

---

Aquí se pueden modificar otros ajustes de pantalla, así como los ajustes de audio:

Televisor	4:3 (Letterbox), 4:3 (Imagen completa), 16:9
Formato de vídeo	RGB, YUV, FBAS
Volume-Bypass	Activada, desactivada
Audio digital	PCM, PCM, AC-3, PCM, dts, PCM, AC-3, dts

### Televisor

Aquí se puede ajustar cómo se adaptará su televisor al formato de imagen.

- ▶ Si posee un televisor debidamente equipado, seleccione el ajuste 16:9. Entonces una emisión en formato de pantalla panorámica se reproducirá correctamente.
- ▶ Si posee un televisor convencional, seleccione el ajuste 4:3 "LETTERBOX". Entonces una emisión en formato de pantalla panorámica se reproducirá de forma reducida. En la pantalla se verán arriba y abajo barras negras.
- ▶ Si posee un televisor convencional y no desea ver una emisión en formato de pantalla panorámica queda recortada por la izquierda y derecha para que llene la pantalla.

## Formato de vídeo

Aquí se puede ajustar el formato de vídeo en las conexiones del Euroconector.

-  Aquí se puede ajustar el formato de vídeo solamente para la conexión de Euroconector. En la conexión cinch "VÍDEO" sólo está disponible una señal FBAS.
- ▶ Si su televisor o grabadora está conectado mediante un cable Euroconector, seleccione el ajuste "RGB" o "YUV".
- ▶ Si su televisor no está conectado a la conexión Euroconector, seleccione el ajuste "FBAS".

## Volume-Bypass

---

Aquí se puede determinar si el ajuste del volumen también es válido para las conexiones en el receptor o si siempre se desea el volumen pleno.

- ▶ Ajuste el volumen más bajo en el aparato conectado antes de cambiar la opción "VOLUME-BYPASS".
- Ajuste "DESCONECTAR": El volumen se ajusta como es habitual en el receptor.
- Ajuste "DESCONECTAR": Se fija el volumen actual del receptor. De esta forma, se puede regular el volumen solamente en el aparato conectado.

 Los altavoces del aparato conectado pueden dañarse si están ajustados a un volumen muy alto.

- ▶ Pulse dos veces la tecla "OK".

## Áudio Digital

Aquí se pueden ajustar las señales de salida en la salida de audio digital SPDIF del receptor. Se pueden realizar los siguientes ajustes (también combinados):

- PCM    Sonido (estéreo) del canal 1 ó 2
- AC-3    Sonido multicanal
- dts     Sonido multicanal

 Observe que el sonido multicanal no está disponible con todos los proveedores de programas y que solamente se puede reproducir en aparatos de audio con un descodificador.

## Ajustes de fábrica

---

Con esta función puede restablecer los ajustes de fábrica del aparato.

 Con ello se anulan todos los ajustes realizados por Usted. En ello también están incluidos la lista de emisoras y todos los ajustes del temporizador.

- ▶ Seleccione en el submenú „CONFIGURACIÓN“ esta función y pulse la tecla “OK“. Se realiza una pregunta de seguridad.
- ▶ Si desea abandonar el menú y conservar los ajustes anteriores, pulse la tecla "EXIT".
- ▶ Si desea restablecer los ajustes de fábrica del aparato, vuelva a pulsar la tecla "OK". Se restablecen los ajustes.
- ▶ Realice los ajustes básicos como se indica en la página 20.

## Memorizar configuraciones

---

Los ajustes modificados en el submenú "CONFIGURACIÓN" ólo se admiten provisionalmente. Para memorizar estos ajustes de forma permanente, proceda de la siguiente forma:

- ▶ Seleccione la función "MEMORIZAR CONFIGURACIONES".
- ▶ Pulse la tecla "OK". Ahora los ajustes están memorizados. Se cierra el menú en pantalla.

## Extras del menú

- ▶ Seleccione en el menú principal el submenú "EXTRAS" y pulse la tecla "OK". Ahora puede elegir los siguientes puntos de menús:
  - Información del sistema,
  - intensidad de señales
  - Motor DiSEqC,
  - desconexión automática,
  - calendario,
  - Juego: Bloques,
  - Juego: Serpiente.información del sistema

### Información del sistema

Mediante esta función puede ver el número de la versión así como las indicaciones diagnósticas del aparato en la pantalla. De este modo tendrá todas las informaciones a mano que necesitará para la conversación telefónica con el servicio técnico.

- ▶ Seleccione la función "INFORMAÇÃO DO SISTEMA".
- ▶ Pulse la tecla "OK" y se visualizarán las informaciones del sistema.
- ▶ Para volver a ocultar las informaciones del sistema, pulse la tecla "EXIT".

### Intensidad de señales

Con esta función puede ver la intensidad y la calidad de las señales (C/N) de recepción de la antena.

- ▶ Seleccione la función "INTENSIDAD DE SEÑALES".
- ▶ Pulse la tecla "OK".

 Si la intensidad de señales se encuentra por debajo del 50 % o si en la calidad de señales se indica un valor de menos de 10,0 la recepción puede sufrir interferencias. En este caso proceda como sigue:

- ▶ Compruebe el montaje y la orientación de la antena (véase el manual de instrucciones de la antena).
- ▶ Compruebe la conexión de antena en su aparato (véase página 11).

## Motor DiSEqC

---

Las antenas de satélite con regulación por motor se pueden orientar con el mando a distancia. Proceda de la siguiente forma:

- ▶ Seleccione la función "MOTOR DISEQC" y pulse la tecla "OK". Se abre el menú de control.
- ▶ Oriente la antena de satélite con las teclas "P+", "P-", "+" o "-" de tal manera que se consiga una recepción óptima.
- ▶ Se pueden memorizar las posiciones de satélite encontradas y los ajustes. Para ello observe la información del menú OSD.

## Desconexión automática

---

Siga las instrucciones en pantalla para ajustar el sleeptimer (desconexión automática según el tiempo ajustado) en pasos de 10 minutos, entre 10 y 180 minutos.

## Calendario

---

En este punto de menú aparece la indicación del calendario. Los ajustes de hora y calendario se ajustan automáticamente al recibir una señal de satélite.

## Juegos

---

### Bloques

El objetivo del juego "BLOQUES" es colocar los bloques que caen con las teclas "P+", "P-", "+" o "-" de tal manera que encajen entre sí en el campo, si es posible sin dejar huecos. Siempre que se llene por completo una línea, esta desaparece y las líneas superiores bajan. Usted recibe puntos por cada bloque que coloca y por cada línea eliminada. El juego ha terminado si no hay más espacio para colocar los bloques.

### Serpiente

Con el juego "SERPIENTE" se maneja con las teclas "P+", "P-", "+" o "-" una serpiente que debe comerse los dados que aparecen en el campo de juego. La serpiente no debe morderse a ella misma ni chocar contra una pared. Después de cada dado "COMIDO" la serpiente crece y la navegación se vuelve cada vez más difícil.

# Temporizador

A través del temporizador se tiene la posibilidad de preajustar hasta 12 emisiones a las que se accede automáticamente.

- ▶ Abra el menú principal y seleccione el submenú "TEMPORIZADOR".
- ▶ Seleccione una entrada de temporizador de la lista.
- ▶ Para editarla pulse la tecla "OK".



Las entradas de temporizador solamente están disponibles en el modo Standby. Se puede interrumpir una grabación con temporizador en marcha, si mantiene pulsada la tecla STANDBY más tiempo.

- ▶ Ahora se pueden realizar los siguientes ajustes
  - Canal;
  - Fecha;
  - Inicio;
  - Detener y
  - Activado.
- ▶ Para la introducción siga las indicaciones que aparecen en la pantalla.
- ▶ Después de la introducción, pulse la tecla "EXIT". Aparece la lista del temporizador.
- ▶ Vuelva a pulsar la tecla "EXIT".
  - Con "OK", se puede memorizar la entrada, con "SWAP" no se memoriza o con "EXIT" e puede realizar otra entrada de temporizador.

## Ajuste directo del temporizador mediante la tecla "INFO"

- ▶ Pulse 2 veces la tecla "INFO". Aparecerá un resumen de programas de la emisora que se está sintonizando.
- ▶ Seleccione una emisión que desea grabar en el temporizador.
- ▶ Con la tecla "LIST" la emisión se transmite al temporizador.

# Actualización del satélite

A veces, las actualizaciones de software solamente están disponibles a través de los satélites para el receptor.

## Ninguna actualización

Si no hay actualizaciones disponibles, aparece un mensaje: "El software es la versión más reciente".

- ▶ Oculte el mensaje con el botón "EXIT".

## Nuevas actualizaciones

Si hay actualizaciones disponibles, se pide que realice la instalación.

- ▶ Siga las instrucciones en pantalla.
- ▶ Espere hasta que el software esté completamente instalado.



**¡ATENCIÓN!**

*No interrumpa el proceso de actualización. No presione ningún botón durante la instalación del software nuevo. El receptor SAT se dañaría y sería imposible repararlo*

---

# El mando a distancia universal

## Aplicaciones

Con el mando a distancia universal suministrado se puede controlar, aparte del receptor satélite MD 24089a, un televisor y otros tres tipos de aparatos.

## Teclas necesarias

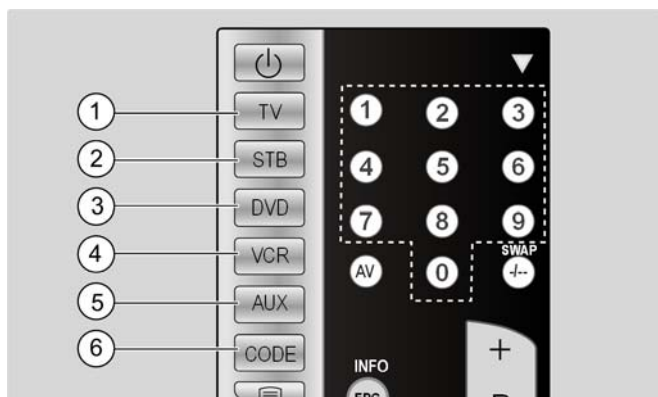

N.º de tecla	Tecla	Tipo de aparato
1	TV	Televisor
2	STB	Receptor satélite MD 24089a
3 4, 5	DVD, VCR, AUX	Otros aparatos (p. ej., grabadora/reproductor de DVD, grabadora de vídeo, amplificador, sintonizador, etc.). El nombre no se refiere al tipo de aparato que se va a programar. Sólo sirve para simplificar la vista general.
6	CODE	Para la introducción del códigos

## Instrucciones de seguridad

- No intente reparar el mando a distancia Ud. mismo.
- El mando a distancia universal dispone de un diodo de infrarrojos de la clase 1M. ¡No mire hacia el diodo luminiscente con instrumentos ópticos!
- No exponga el mando a distancia al polvo, luz solar intensa, humedad, altas temperaturas o sacudidas fuertes.
- No utilice productos de limpieza corrosivos o agresivos.

# Programación de códigos de aparato

---

## Aspectos generales



Tome nota de los códigos que haya utilizado para la programación. Así, en caso de que los códigos ya no estén guardados (p. ej., después de cambiar las pilas), podrá programar el mando a distancia más rápidamente.

La programación del mando a distancia no funciona en el modo STB.

Deberá programar un código de cuatro cifras para cada aparato que desee controlar con el mando a distancia universal en una tecla de fuente (TV, DVD, VCR, AUX).

Grabadora de vídeo: Realice la búsqueda del código con la cinta puesta.

## Preprogramación

El mando a distancia está preprogramado para algunos aparatos de Medion. De este modo podrá, p. ej., ejecutar funciones básicas de los televisores Medion directamente y sin tener que haber programado un código de aparato.

## Introducción del código de aparato de la lista de códigos

Los códigos de los aparatos correspondientes aparecen en la lista de códigos adjunta a este manual de instrucciones. Proceda del siguiente modo:

1. Encienda manualmente el aparato en cuestión.
2. Pulse brevemente la tecla de fuente que desee (TV, DVD, VCR, AUX).
3. Mantenga pulsada la tecla CODE durante aprox. 3 segundos hasta que el LED azul se quede encendido.
4. Introduzca el código de cuatro cifras indicado en la tabla de códigos.



Para confirmar cada pulsación de tecla, el LED azul se apaga un momento.

Si la introducción del código es correcta, se apagará el LED azul tras introducir la última cifra. Si se ha introducido un código no válido, el LED azul parpadeará durante unos dos segundos antes de apagarse.

Si el aparato no reacciona como se espera, repita la programación con otro código si es necesario. Pruebe con todos los códigos indicados para su marca. Seleccione el código con el que el mando a distancia reaccione correctamente a todos los comandos disponibles.

Si continúa sin tener resultados positivos, inténtelo con el método de búsqueda descrito en el capítulo "Búsqueda automática".

## Búsqueda manual de códigos

Para ejecutar una búsqueda manual:

1. Encienda manualmente el aparato en cuestión.
2. Pulse brevemente la tecla de fuente que desee (TV, DVD, VCR, AUX).
3. Mantenga pulsada la tecla CODE durante aprox. 3 segundos hasta que el LED azul se quede encendido.
4. Pulse varias veces seguidas (hasta 350) la tecla POWER, P+ o P- o  (sólo con VCR) hasta que se apague el aparato que deba controlarse, cambie de canal o reaccione como se espera.  
La búsqueda del código empezará con el número de cuatro cifras que haya guardado en ese momento.
5. A continuación, pulse brevemente OK para guardar el código.

 Debido a la gran cantidad de números de código distintos, por cada tipo de aparato hay hasta 350 códigos preprogramados. En determinados casos es posible que sólo estén disponibles las funciones principales más usuales. En algunos modelos especiales de aparato puede suceder que el procedimiento descrito no sirva.

## Búsqueda automática

Si el aparato no responde al mando a distancia incluso después de haber probado todos los códigos correspondientes al tipo de aparato y a la marca en cuestión, inténtelo con la búsqueda automática. Con este método también puede encontrar códigos para estas marcas que no consten en la lista de códigos de aparato.

1. Encienda manualmente el aparato en cuestión.
2. Pulse brevemente la tecla de fuente que desee (TV, DVD, VCR, AUX).
3. Mantenga pulsada la tecla CODE durante aprox. 3 segundos hasta que el LED azul se quede encendido.
4. Apunte el mando a distancia al aparato y pulse brevemente una vez la tecla P+.

Si el aparato no tiene ninguna función de programación, en lugar de P+ deberá pulsar  o POWER.

El mando a distancia inicia la búsqueda de códigos tras 6 segundos y emite cada segundo (véase también el apartado siguiente) todos los códigos seguidos. Con cada emisión se enciende el LED azul.

5. En cuanto el aparato reaccione al mando a distancia, pulse OK . Si no ha pulsado OK a tiempo, podrá regresar manualmente con la tecla P- al código al cual haya reaccionado el aparato.
- Para interrumpir la búsqueda, pulse EXIT.

## Cada segundo o cada 3 segundos

Si el mando a distancia debe emitir un nuevo código cada 3 segundos y no una vez por segundo, proceda del siguiente modo:

Después de pulsar la tecla P+ (o bien  o POWER) como se indica en el punto 4, pulse de nuevo la tecla P+ o P- antes de que transcurran 6 segundos. El mando a distancia emitirá ahora un nuevo código sólo cada 3 segundos. Con ello tendrá más tiempo, aunque el proceso también durará más.

## Búsqueda de códigos por marcas

Esta función le ofrece la posibilidad de buscar por marcas comerciales (véase la lista de códigos). Proceda del siguiente modo:

1. Encienda manualmente el aparato en cuestión.
2. Pulse brevemente la tecla de fuente que desee (TV, DVD, VCR, AUX).
3. Mantenga pulsada la tecla CODE durante aprox. 3 segundos hasta que el LED azul se quede encendido.
4. Introduzca el código de una cifra de acuerdo con la siguiente tabla:  
Tecla 1 = Medion, Lifetec, Micromaxx, Microstar, Tevion, Videon,  
TCM (Tchibo), General Technic, Innovation, Magnum  
Tecla 2 = Philips, Erres, Pye, Philco, Rodiola  
Tecla 3 = Sony, Akai, Panasonic, Sharp, Toshiba, JVC, Daewo  
Tecla 4 = Thomson, Brandt  
Tecla 5 = Telefunken, Saba, Nordmende, Fergusson, Baird  
Tecla 6 = Grundig, Blaupunkt  
Tecla 7 = Nokia, Finlux, ITT  
Tecla 0 = todas las marcas
5. Pulse varias veces la tecla P+ (o, en grabadoras de vídeo, POWER o ) hasta que el aparato responda correctamente. Proceda con rapidez, ya que, de lo contrario, se iniciará la búsqueda automática de códigos.
6. Guarde el código pulsando OK.

Si se han buscado todos los códigos, el LED azul parpadeará durante aprox. 3 segundos.

## Identificación del código

La identificación del código le ofrece la posibilidad de definir los códigos introducidos que están guardados en el mando a distancia. Proceda del siguiente modo:

1. Encienda manualmente el aparato en cuestión.
2. Pulse brevemente la tecla de fuente que desee (TV, DVD, VCR, AUX).

3. Mantenga pulsada la tecla CODE durante aprox. 3 segundos hasta que el LED azul se quede encendido.
4. Pulse brevemente la tecla CODE. El LED azul se apagará un momento al pulsar la tecla.
5. Para encontrar el primer número, pulse las teclas numéricas del 0 al 9. Si el LED azul se apaga un momento, se trata de la primera cifra guardada.
6. Para definir la segunda cifra, vuelva a pulsar las teclas numéricas del 0 al 9. Repita el proceso para la tercera y cuarta cifras.
7. El LED azul se apagará en cuanto se haya pulsado la tecla de la cuarta cifra. Ahora se habrá concluido la identificación del código.

## Funcionamiento normal

---

Cuando haya concluido la programación del mando a distancia para sus aparatos de audio y vídeo, el mando a distancia controlará las funciones principales más usuales, igual que el mando original del respectivo aparato. Oriente el mando a distancia hacia el aparato deseado y pulse la tecla de selección de fuentes correspondiente.

A continuación, puede activar las funciones pulsando las teclas de función correspondientes de su mando a distancia universal.



- eventualmente no todas las funciones del mando a distancia original están directamente disponibles en el mando a distancia universal. - especialmente, en el caso de aparatos más modernos, puede suceder que las funciones no estén asignadas a las teclas en las que se espera encontrarlas o que no estén disponibles.

## Funciones especiales

---

### Función APAGAR TODO

Puede apagar todos los aparatos preprogramados a la vez. Proceda del siguiente modo:

- ▶ Antes de que transcurra un segundo, pulse dos veces la tecla POWER  y manténgala pulsada durante 3 segundos. Ahora se apagarán todos los aparatos preprogramados seguidos. Este proceso dura aprox. 3 segundos. A continuación, se apagará el LED.

El mando a distancia debe seguir apuntando a los aparatos bajo control hasta que se haya apagado el LED azul.

Algunos aparatos se pueden encender y apagar con la tecla POWER/ALL OFF. Los aparatos apagados de esta manera se encenderán con la ejecución de la función ALL OFF.

## **EPG – Programación electrónica**

La tecla EPG ("EPG" = „Electronic Program Guide“) tiene varias funciones según qué código se ejecute:

En el caso de códigos de DVD, la tecla abre el menú de títulos.

En el caso de los códigos SAT o VCR, se puede realizar una preprogramación con la tecla siempre que el grabador de vídeo disponga de una función SHOWVIEW.

## **Funciones universales ("Punch Through")**

---

Las funciones universales (también denominadas funciones "Punch Through") le permiten ejecutar algunas funciones para un tipo de aparato diferente del que tenga seleccionado actualmente. Estas son las funciones volumen, sin sonido, así como las funciones de reproducción.



- ▶ Si el mando a distancia está en modo VCR, DVD, SAT o CBL, las teclas controlarán el volumen y la desactivación del sonido (  ) del televisor (siempre que los demás aparatos no dispongan de una regulación propia del volumen).
- ▶ Si el mando a distancia en modo TV o en otro modo de funcionamiento no tiene funciones de reproducción, las teclas de reproducción, pausa, parada y, dado el caso, grabación permitirán controlar un grabador de vídeo, un reproductor de DVD o una grabadora de DVD. Siempre se controla el último aparato que se haya seleccionado.

## **Programar la función universal de volumen y desactivación del sonido en otro tipo de aparato**

El mando a distancia universal está ajustado de fábrica de tal modo que las funciones de volumen y desactivación del sonido controlan automáticamente el televisor cuando se ha pulsado una tecla de fuente correspondiente a un aparato con transmisión de imágenes (DVD, grabador de vídeo, etc.).



También es posible ajustar el mando a distancia universal de forma que las funciones universales de volumen y desactivación del sonido controlen otro tipo de aparato que no sea el televisor.

1. Mantenga pulsada la tecla CODE durante aprox. 3 segundos hasta que el LED azul se quede encendido.

2. Pulse la tecla de desactivación del sonido () hasta que el LED azul se apague un momento.
3. Pulse una tecla de fuente para el aparato al que debe transmitirse la función de volumen y desactivación del sonido. El LED azul se queda encendido.
4. Pulse la tecla de desactivación del sonido () ; el LED azul se apaga. Si por accidente ha seleccionado un aparato que no tenga una regulación propia del volumen, el LED azul parpadeará durante 3 segundos.



### **Programación de la función universal de volumen y desactivación del sonido para un aparato determinado**

Puede ajustar el mando a distancia universal de tal forma que para un determinado aparato sólo se utilicen las funciones propias de volumen y desactivación del sonido. Con ello, la función universal estará desactivada para este modo o tipo de aparato.

1. Mantenga pulsada la tecla CODE durante aprox. 3 segundos hasta que el LED azul se quede encendido.
2. Pulse la tecla de desactivación del sonido () hasta que el LED azul se apague un momento.
3. Pulse la tecla de fuente correspondiente al aparato que sólo deba tener su propia función de volumen y desactivación del sonido.
4. Presione una tecla de volumen. El LED azul se queda encendido.
5. Pulse la tecla de desactivación del sonido () ; el LED azul se apaga.

### **Volver a ajustar la función universal de volumen y desactivación del sonido**

Si ha modificado las funciones universales de volumen y desactivación del sonido como se describe en los dos apartados anteriores, podrá devolver las funciones a sus ajustes de fábrica y restablecer así el efecto "Punch Through".

1. Mantenga pulsada la tecla CODE durante aprox. 3 segundos hasta que el LED azul se quede encendido.
2. Mantenga pulsada la tecla de desactivación del sonido () hasta que el LED azul se apague un momento.
3. Pulse de nuevo la tecla de desactivación del sonido () . El LED azul se apagará del todo. Las funciones de volumen y desactivación del sonido estarán ahora en la configuración original.

# Ayuda en caso de averías

Síntoma	Causa/Solución
Ninguna indicación en la pantalla	El cable eléctrico no está conectado. Conecte el cable eléctrico con la toma de corriente.
Ningún sonido o imagen, el indicador de hora está iluminado en la pantalla.	El receptor se encuentra en el modo Standby. Pulse la tecla "STANDBY". El receptor se conecta y el programa aparece en la pantalla del televisor.
Ningún sonido o imagen, imagen deficiente.	La antena no está orientada hacia el satélite. Oriente la antena correctamente. Observe las indicaciones del manual de instrucciones para la antena de satélite. El LNB está defectuoso. Sustituya el LNB.
Ninguna señal o una señal débil.	Compruebe la conexión por cable desde el LNB hasta el receptor y desde el receptor hasta los aparatos conectados.
El televisor no da ninguna imagen.	El sistema no está conectado correctamente. Compruebe la conexión del Euroconector o del cable HF. El televisor no se encuentra en el modo AV. Conmute el televisor a la entrada AVcorrespondiente.
El mando a distancia no funciona	Las pilas están gastadas. Sustituya las pilas por unas nuevas. El mando a distancia no está bien orientado. Oriente el mando a distancia hacia la parte frontal del receptor y asegúrese de que nada se encuentre entre el mando a distancia y el receptor.
El aparato no reacciona.	Se ha oprimido un botón de selección incorrecto. Oprima el botón de selección "STB" para el receptor de satélites.

► En caso de otras averías diríjase a nuestro centro de servicio de potventa.

## Interferencias de la recepción con algunas emisoras

---

Al utilizar un teléfono DECT inalámbrico puede producirse en algunos casos interferencias de la recepción con las emisoras Sat1, ProSieben, KABEL1, NEUN LIVE Television, TELES, DSF, N24 o Home Shopping Europe. Estos teléfonos trabajan con una gama de frecuencia sobre la que las señales de las emisoras mencionadas se transmiten con los LNBs usuales desde la antena hasta el receptor.

Si este fuera el caso, proceda como sigue:

- ▶ Compruebe el montaje y la conexión de la antena.
- ▶ En caso necesario deje que un profesional compruebe la antena, las conexiones de antena y el cableado de la antena.
- ▶ Coloque la estación base del teléfono DECT lo más lejos posible del receptor y de los cables de la antena.

# Limpieza y cuidado



## ¡ATENCIÓN!

Antes de limpiar el aparato debe desenchufarlo de la corriente.

No debe entrar ninguna humedad en la carcasa. Existe el peligro de recibir una descarga eléctrica.

- ▶ Limpie las partes externas del aparato y las piezas de accesorio con un paño suave y húmedo. No limpie nunca el receptor con detergentes agresivos o corrosivos.

# Eliminación



## Embalaje

Su aparato está embalado para protegerlo contra eventuales daños durante el transporte. Los embalajes son materias primas y por ello reutilizables y aptos para ser integrados en el ciclo de reciclaje de materias primas.



## Aparato

No tire bajo ningún concepto el aparato al final de su vida útil a la basura doméstica normal. Infórmese de las posibilidades para una eliminación apropiada y respetuosa con el medio ambiente.



## Pilas

¡Se deben tirar las pilas gastadas en la basura especial, no en la basura doméstica! Entregue las pilas a su comerciante o a un punto de recogida público.

# Especificaciones técnicas

## Sintonizador

Entrada SAT-ZF:	Toma F
Margen de entrada:	950 hasta 2150 MHz
Impedancia:	75 Ohmios

## Antena

Alimentación LNB:	14 / 18 V, max. 400mA
Señales de conmutación:	DiSEqC 1.0 / DiSEqC 1.2 regulación por motor, Tone Burst 22 kHz

## Vídeo

Conexión:	EUROCONECTOR (FBAS , RGB e YUV), EUROCONECTOR VCR (RGB), Video-Cinch (FBAS) S-Video
Impedancia:	75 Ohmios
Formatos de pantalla:	4:3 / 16:9 / letterbox / imagen completa
Formatos de vídeo:	RGB, FBAS, YUV

## Audio

Salidas:	Estéreo analógico, SPDIF digital
Conexiones:	3 x conexiones Cinch (RCA) 1 x SPDIF optical, 1 x SPDIF coaxial
Audio digital:	PCM / AC-3 / dts

## Otros

Alimentación de corriente:	230 V~ 50 Hz
Pilas para el mando a distancia:	2 x 1,5 V Micro AAA, LR03
Potencia:	30 vatios
Consumo del modo Standby	< 10 vatios
Consumo de Low Power Standby:	< 2 vatios
Dimensiones (anchura x: altura x profundidad	aprox. 280 x 45 x 210 mm
Peso:	aprox. 1,5 kg
Temperatura de servicio:	+5 °C hasta +40 °C

**¡Las especificaciones técnicas están sujetas a cambios sin previo aviso!**



# Content

<b>Controls</b> . . . . .	<b>3</b>
Front . . . . .	3
Back . . . . .	4
Remote control . . . . .	5
<b>Safety instructions</b> . . . . .	<b>6</b>
<b>Getting started</b> . . . . .	<b>9</b>
Unpacking . . . . .	9
<b>Connecting the device</b> . . . . .	<b>10</b>
Information on connection . . . . .	10
Connect satellite aerial . . . . .	11
Connect the TV . . . . .	11
Connecting a digital audio receiver . . . . .	15
<b>Operating the appliance</b> . . . . .	<b>17</b>
Mains connection . . . . .	17
Inserting the batteries in the remote control . . . . .	18
Switching on . . . . .	18
<b>Operating the appliance</b> . . . . .	<b>19</b>
Using the basic functions . . . . .	19
Select channel . . . . .	20
Teletext . . . . .	21
Switching to AV signal . . . . .	22
<b>Menu functions</b> . . . . .	<b>23</b>
Navigating in the menu . . . . .	23
Summary of the settings in the man menu . . . . .	24
Making settings in the menus . . . . .	25
<b>Changing channel settings</b> . . . . .	<b>26</b>
Sorting the channel list . . . . .	26
Searching for a station . . . . .	28
Transfer channel to the channel list . . . . .	30
Favourites list . . . . .	31

<b>Modify basic settings</b> . . . . .	<b>34</b>
Modifying general settings . . . . .	34
OSD / EPG . . . . .	36
Reception . . . . .	36
Satellite systems . . . . .	39
Play . . . . .	39
Factory settings . . . . .	41
Save settings . . . . .	41
<b>Extras menu</b> . . . . .	<b>42</b>
System info . . . . .	42
Signal strength, . . . . .	42
DiSEqC motor . . . . .	43
Sleep timer . . . . .	43
Calendar . . . . .	43
Games . . . . .	43
<b>Timer</b> . . . . .	<b>44</b>
<b>Satellite update</b> . . . . .	<b>45</b>
<b>The universal remote control</b> . . . . .	<b>46</b>
Summary of key functions . . . . .	46
Safety instructions . . . . .	47
Scope of application . . . . .	47
Programming device codes . . . . .	47
Normal operation . . . . .	50
Special functions . . . . .	51
Universal functions ("Punch Through") . . . . .	51
Troubleshooting . . . . .	53
Universal remote control technical specifications . . . . .	53
<b>Help in case of problems</b> . . . . .	<b>54</b>
Reception problems for some channels . . . . .	54
<b>Cleaning</b> . . . . .	<b>55</b>
<b>Disposal</b> . . . . .	<b>55</b>
<b>Technical specifications</b> . . . . .	<b>56</b>

# Controls

## Front

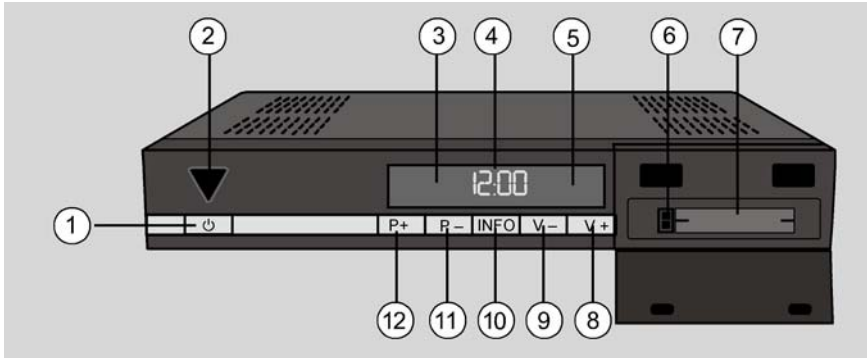

1. STANDBY button
2. Control light
3. Radio control light
4. Display/Time indicator
5. Remote control sensor
6. Ejection button for COMMON INTERFACE cards
7. Cardslot for COMMON INTERFACE cards
8. V+: Increase Volume
9. V-: Decrease Volume
10. INFO button
11. P- selection button down
12. P+ selection button up

# Back

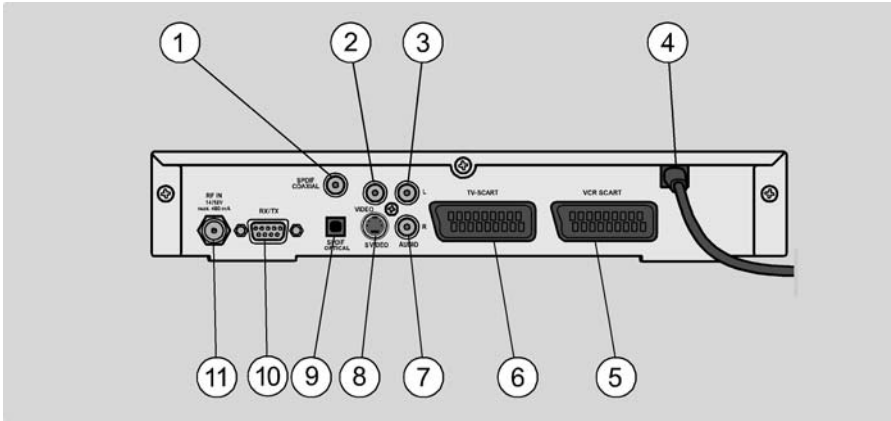

1. SPDIF coaxial output
2. VIDEO cinch output
3. AUDIO L: Audio output left
4. Power cable
5. VCR SCART: output for DVD or video recorder
6. TV SCART: output for TV
7. AUDIO R: Audio output right
8. S-VIDEO Composite output
9. SPDIF optical output
10. Service interface RS 232
11. Aerial input

## Remote control

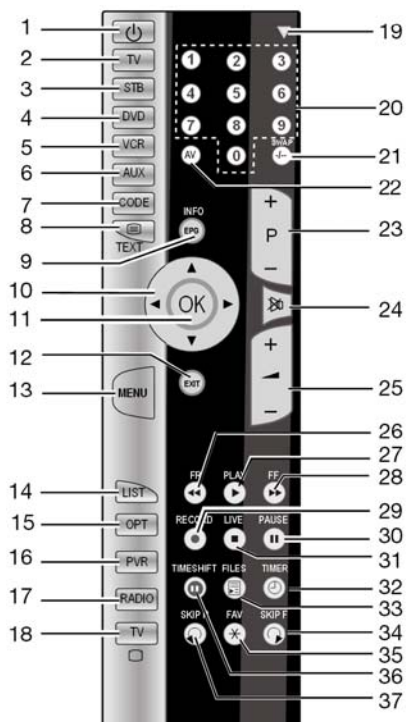

- 1 Switching on from standby mode and vice-versa
- 2 TV Source key for selecting the device (i. e. TV)
- 3 STB Controlling the Receiver MD 24089
- 4 DVD Source key for selecting the device (i. e. DVD player)
- 5 VCR Source key for selecting the device (i. e. video recorder)
- 6 AUX Source key for selecting the device (i. e. amplifiers)
- 7 CODE Enter code for other device types/ Call up the universal function
- 8 TEXT Open Teletext
- 9 INFO Show EPG or information
- 10 Arrow buttons to navigate within menus

- 11 OK Confirm selection
- 12 EXIT Exit menu/back
- 13 MENU Call up menu
- 14 LIST Show channel list
- 15 OPT Call up Video/Audio setting
- 16 PVR \* (call up personal video recorder)
- 17 RADIO switch to radio mode
- 18 TV switch to TV mode
- 19 LED
- 20 0-9 Number buttons, e. g. for direct track and title selection
- 21 SWAP Refresh/Back to the last Channel
- 22 AV Switch to video mode or change input signal
- 23 P+/P- Programme selection, Select menu
- 24 Mute sound
- 25 +/- increase/decrease volume, Select submenus and settings
- 26 FR\* Fast rewind
- 27 PLAY\* Start playback
- 28 RR\* Fast forward
- 29 RECORD\* Start record
- 30 PAUSE\* Freeze picture/continue
- 31 LIVE\* Stop playback/recording
- 32 TIMER\* call timer menu
- 33 FILES \* (call archive)
- 34 SKIP F\* Skip forward
- 35 FAV\* Call digest
- 36 TIMESHIFT\* (activate timeshift function)
- 37 SKIP F\* Skip backward

\* function is only available with harddisc-devices

# Safety instructions



## About these instructions

Read the safety instructions carefully before use. Note the warnings on the device and in the operating instructions.

Always keep the operating instructions close to hand. If you sell the appliance or give it away, please ensure that you also pass on these instructions.

## Proper use

---

The digital satellite receiver MD 24089a is used to privately receive digital satellite TV and radio channels.

It is not designed for use in establishments belonging to public telecommunications networks or industrial areas.

## Electrical appliances are not intended for children's use!

---

Never allow children to use electrical devices without supervision. Keep plastic packaging out of the reach of children. There is a risk of suffocation.

## Safe set-up

---

- Only use the appliance in dry rooms.
- If you move the receiver from a cold to a warm environment, condensation may build up on the inside of the receiver. If this occurs wait around two to three hours before using the receiver.
- Place the appliance on a sturdy, level surface.
- Set the appliance up at least 10 cm from the wall. Do not cover the ventilation holes.
- Avoid placing close to:
  - sources of heat such as radiators,
  - devices with strong magnetic fields such as speakers.
- Do not place any open sources of fire, e.g. burning candles, on the appliance.
- Do not place the appliance on delicate surfaces.

- Avoid exposing the receiver to water drops or sprayed water. Do not place objects that are filled with water, e.g. vases, on, above or next to the receiver. There is a risk of electric shock.
- Do not place any heavy objects on the receiver.

## Safe connection

---

- Only connect the appliance to a freely accessible, properly installed power socket with 230V~50Hz.
- The plug must be freely accessible so that you can pull the plug quickly and easily from the mains supply in cases of emergency.
- Lay the cable so that nobody is able to step on it or trip over it. Do not use an extension cable.
- Do not kink or crush the mains cable.
- Always remove the mains plug from the socket.

## Safe use

---

- Pull the plug out of the mains socket and remove the aerial cable from the appliance if you are not planning to use the appliance for a longer period of time or if a storm is approaching.
- The mains cable should not be wrapped around the appliance or be in contact with hot surfaces during use.
- Do not permit moisture to penetrate the casing. Never touch the appliance, mains cable or plug with wet hands. There is a risk of electric shock.
- If foreign bodies or liquids enter the appliance pull the mains plug from the socket immediately. Arrange for a qualified specialist to check the appliance before using it again. There is a risk of electric shock.
- Never use the appliance if it has been damaged or if the mains cable or plug shows signs of damage. Pull the mains plug out of the socket immediately if the appliance is damaged. Never open the appliance. If there is a fault, contact our Service Centre or another suitable professional repair shop.
- The remote control has a Class 1 infra-red diode. Do not view the LED with optical devices.

## Battery handling

---

Batteries can contain combustible materials. If not handled correctly batteries can leak, become very hot, ignite or even explode, which could damage your appliance or/and your health.

Please note the following:

- Keep batteries away from children.
- Contact your doctor immediately if a battery is swallowed.
- Never charge batteries (unless it is clearly indicated).
- Never discharge batteries by high power output.
- Never short-circuit the batteries.
- Never expose the batteries to excessive heat such as sunshine, fire or similar.
- Do not take apart or deform the batteries. Your hands or fingers could get injured or battery fluids could get into your eyes or onto your skin. If this should happen then rinse the affected areas immediately with a large amount of clean water and contact your doctor immediately.
- Avoid heavy impacts and vibrations.
- Always observe the correct polarity. Make sure that the plus (+) and minus (-) poles are correctly inserted in order to avoid short circuits.
- Clean the contacts on the battery and appliance before inserting.
- Never mix new and old batteries or different types of batteries. This could cause your appliance to malfunction. In addition, the weaker batteries would discharge too much.
- Immediately remove used batteries from the appliance.
- Remove the batteries from the appliance if you do not intend to use it for a long period of time.
- Replace all the old batteries in an appliance with new batteries of the same type.
- Isolate the contacts of the batteries with sticky tape if you want to store or dispose of them.

# Getting started

## Unpacking

- ▶ Remove the packaging materials completely from all the parts of the appliance.



**DANGER!** Do not let children play with the plastic film. There is a -risk of suffocation.

## Check package contents

Unpack the unit and ensure that the following parts are included:

- Satellite receiver
- Remote control
- a SCART cable
- 2 batteries (1.5V Micro, Type AAA/LR03)
- Operating instructions and guarantee documents

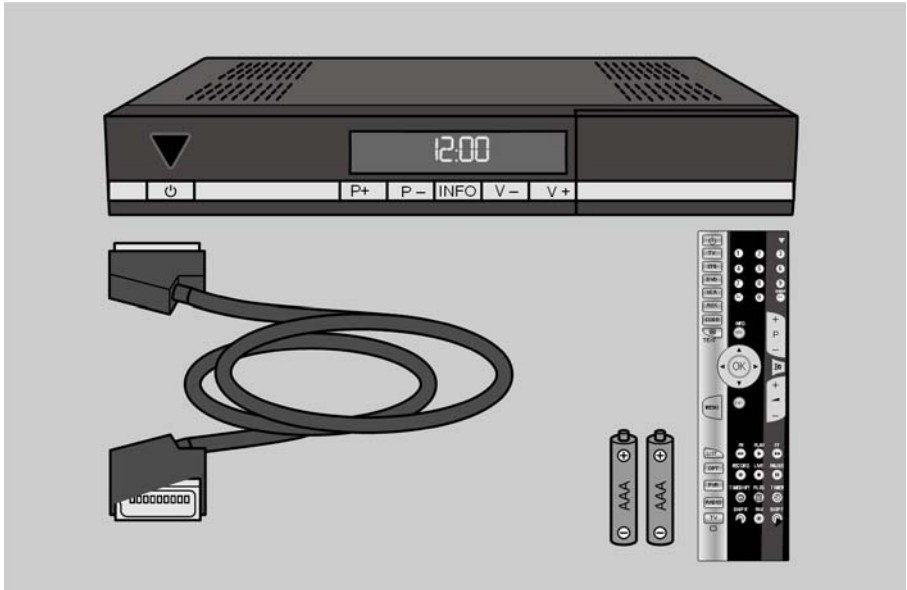

# Connecting the device

## Information on connection

---

In order for the appliance to work correctly it is essential that the aerial is installed properly and aligned to the best possible position.

- ▶ Always ensure that
  - the cable is not caught in anything, that it is not touching any sharp or hot objects and
  - that the mains plug has been removed from all appliances whenever you are making connections.

This prevents damage occurring due to short circuits or the risk of an electric shock if you make incorrect connections.



***DANGER!** Never make connections during a thunder storm! Power surges in the metal parts of the appliance may occur via the external aerial or power lines during a thunderstorm. There is a risk of electric shock.*

---



**WARNING!** The nine-pole connection "RX/TX" (D-SUB) is only to be used for service purposes, e.g. for customer services to check your appliance because of a defect.

Do not experiment with this interface! The connections and data protocol do not correspond with the usual PC standard. If you connect an appliance that has not been especially designed for this use to this interface it is possible to damage the receiver.

## Connect satellite aerial

---

You connect the receiver to your satellite aerial using the LNB cable. To do so you require a satellite aerial with universal LNB for digital reception.

Before connecting the receiver you may need to assemble the LNB cable.



Observe the assembly instructions relating to the satellite aerial and LNB cable.

### Connect the individual aerial.

To receive most German-language channels and most others in Europe, you need a single aerial that is directed at the ASTRA satellite 19.2° east.

- ▶ Connect the aerial cable to the "RF IN" connection.

### Connect several aerials

Via a switching box, you can connect several aerials or an LNB with several outputs to the receiver. This is for example suitable for multiple subscriber systems or when switching satellites via satellite aerials with different alignments.

- ▶ Connect the switching box using the switching box documents.
- ▶ Connect the switching box to the "RF IN" connection.

## Connect the TV

---

The appliance has two types of video output with various signal qualities and allocations.

- On the "TV SCART" connection there are good quality video and audio signals. In particular the colour signals (RGB) are provided separately from each other. Use this connection if your TV or recorder has one available.
- The "VIDEO" cinch connection provides only video signals with integrated colour signals (FBAS) available. Use this connection for devices with a simple video input. Use this connection for devices with a simple video input.

## Connecting with a SCART cable

- ▶ Connect the SCART cable to the SCART slot TV SCART on the device and the corresponding SCART slot on the TV.
- ▶ Use another SCART slot VCR-SCART for another video device (e.g. DVD player or video recorder).
- ▶ If you also want to connect an audio system connect the "L" and "R" on the appliance with the AUX inputs on the audio system.

### Connection scheme for the SCART connection:

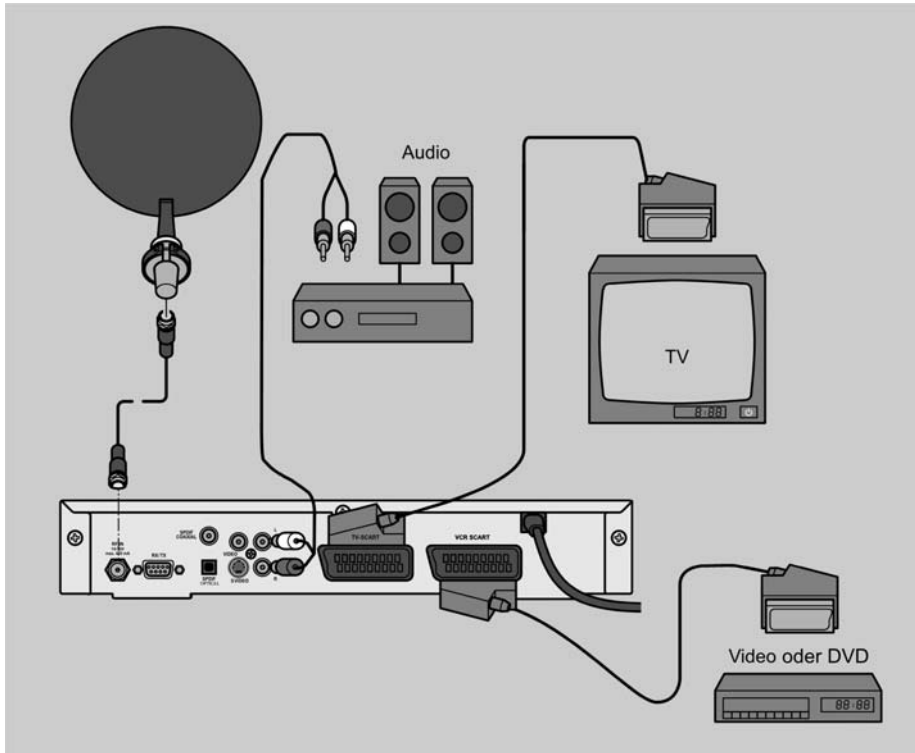

**i** Please note the operating instructions for the TV or audio device if necessary.

## Connecting with cinch cable

If you have a TV that does not have a SCART connection you can also connect the satellite receiver using a cinch cable (not supplied).

**i** In this case it will not be possible to connect an additional audio system.

- ▶ Connect the appliance's "VIDEO" connection to the TV's video input.
- ▶ Connect the device's "L" and "R" sockets to the audio inputs on the TV.

### Connection scheme for the cinch connections:

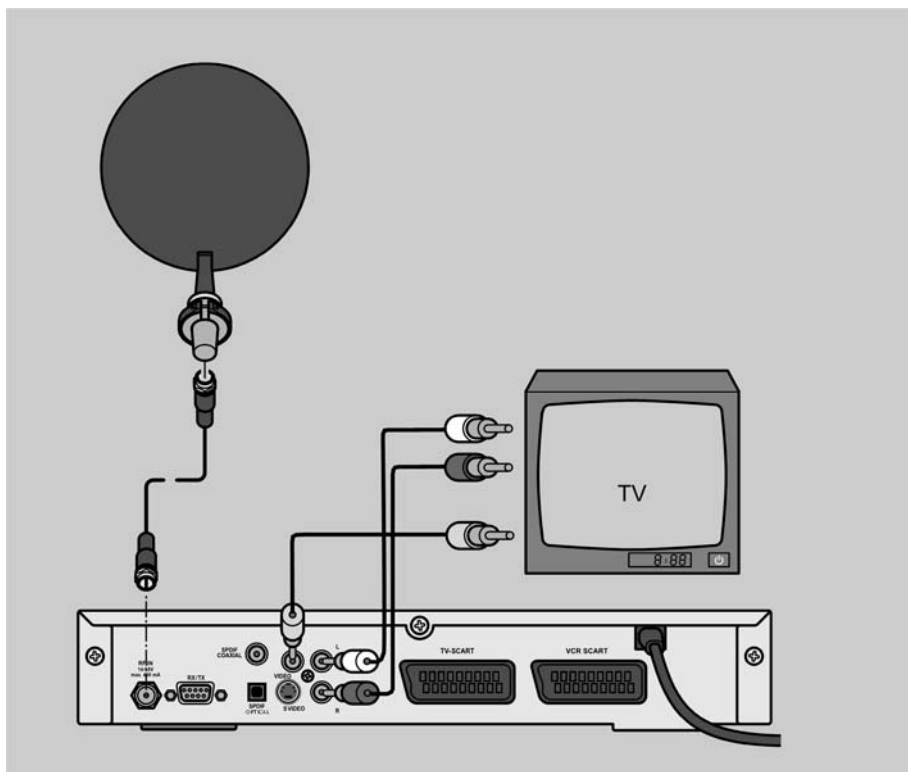

**i** If appropriate, please note the TV's operating instructions

## Connecting with a composite cable

If you have a TV that does not have a SCART connection you can also connect the receiver using a cinch cable (not supplied).

- ▶ Connect the device's "SVIDEO" connection to the TV's S-Video input.

### Connection scheme for composite cable:

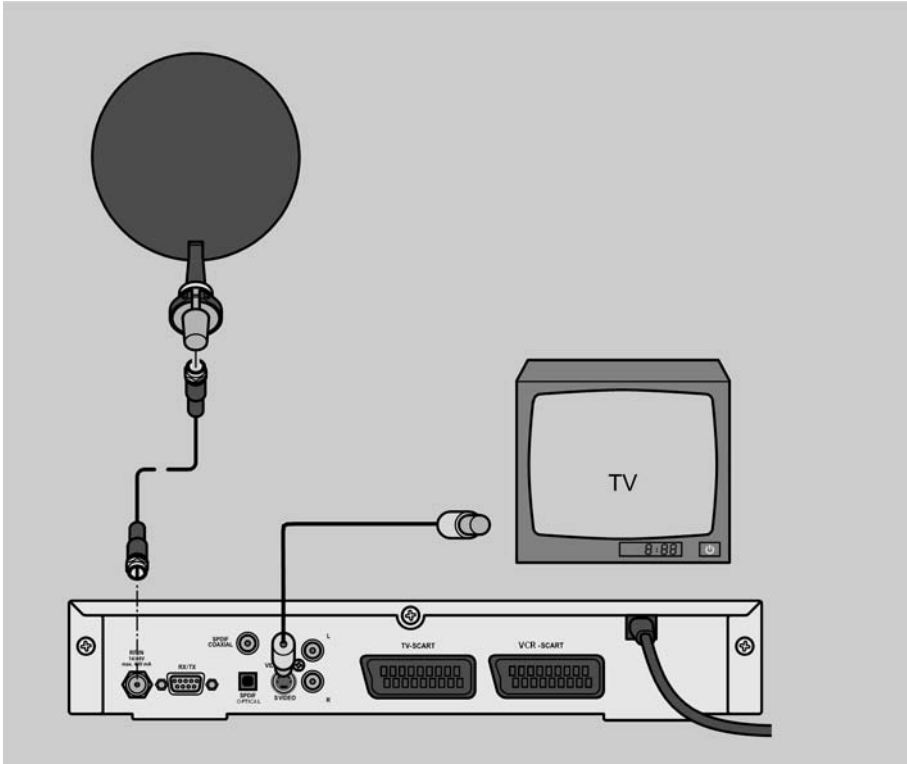

**i** If appropriate, please note the TV's operating instructions



## Connection to an SPDIF-OPTICAL output

If your audio device has a digital optical input:

- ▶ Connect the "SPDIF OPTICAL" connection via an optical cable to the digital optical input on your amplifier or Dolby Surround system.

### Connection scheme SPDIF OPTICAL:

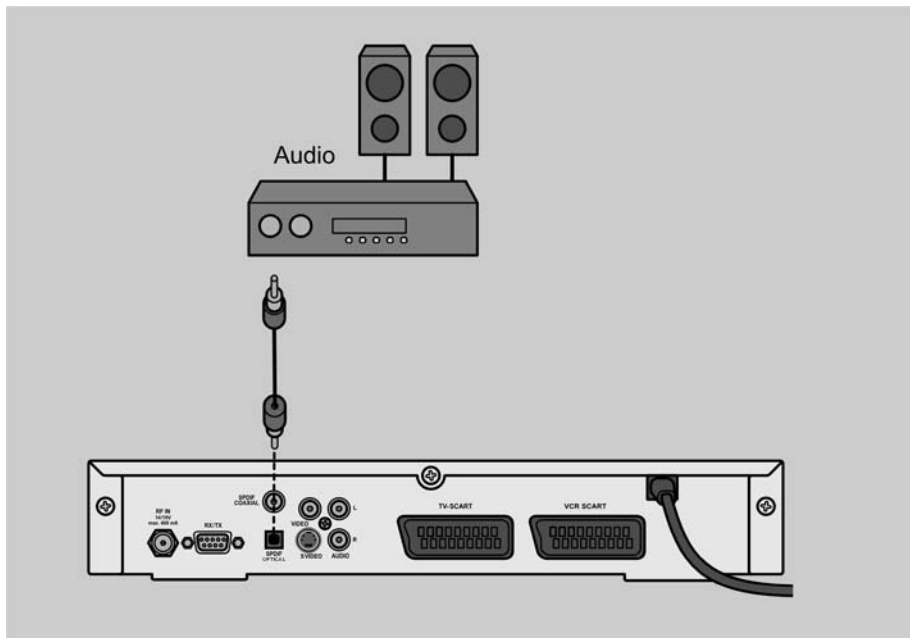

# Operating the appliance

## Mains connection

---



**DANGER!**

*Only use sockets that are in perfect condition. Wobbly plugs or sockets can lead to fires. Reception may be impaired if the plugs or sockets are defective. You may not use a defective socket. Get defective plugs or sockets repaired by a specialist before using the appliance.*

---



**DANGER!**

*Pull the plug out of the socket immediately if the plug or power cable is damaged. Get customer services to exchange the mains cable for a new one with a sealed plug. Do not connect the appliance to the mains power until the damage has been repaired. Otherwise there is a risk of an electric shock.*

---

- ▶ Plug the mains plug into a properly installed socket (230V ~ 50Hz).

The clock and control light are lit on the front of the device. Depending on the current setting (refer to page 35) the appliance is switched on or into standby mode using the "STANDBY"  key.

In standby operation the clock is displayed and the control light still shines blue. In "Low-Power-Standby-Mode" (cf. page 35) the screen is switched off and the control light is lit amber.



The clock is only shown on the screen after a channel is received.

## Inserting the batteries in the remote control

---

- ▶ Insert two batteries (1.5V Micro (AAA/LR03)) into the battery compartment.

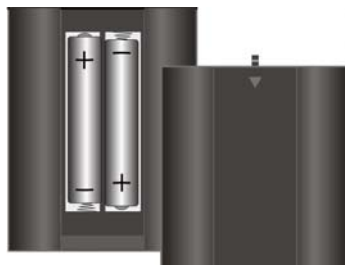

## Switching on

---

As with almost all modern appliances, this appliance has no mains switch. Power is supplied whenever it is connected to a mains socket. This creates continuous heat in the appliance, which is completely normal and is not dangerous when there is proper ventilation.



### **DANGER!**

*Never cover the ventilation openings on the base and upper side of the appliance. The appliance produces heat even when in standby mode. Covered ventilation openings may cause fires.*

*Do not leave electrical appliances that are switched on without supervision. If you intend to leave the appliance without supervision for a longer period of time (e.g. holiday) pull the plug from the socket. Pull the plug from the socket and remove the aerial cable if a thunderstorm is expected. This prevents a lightning strike from damaging your appliances.*

When you switch the appliance on for the first time the following settings are queried:

- operating language (German, English, Spanish, Turkish, Portuguese, Polish),
- location: continent,
- location: country in the selected continent.

The appliance uses these settings to produce a channel list that was selected at the factory. For reception in Germany all the necessary settings have already been made by the factory.

- ▶ If you are using the appliance in Germany confirm the queries with the "OK" key.

# Operating the appliance

The appliance is supplied pre-channelled.

No specialist knowledge is required to simply use the appliance. In addition to these user instructions many functions are explained in the on-screen notes.

## Using the basic functions

---

### Starting the appliance - standby

If the device is connected to the power, the control lit is lit.



- ▶ Switch your TV on and select the AV mode.
- ▶ Press the "STANDBY 

 Just like a computer, when you start the digital receiver it first has to load an operating program. The appliance may take a few seconds to respond. At the same time the manufacturer's logo is shown on the -screen.





▶ To switch to standby operation press the "STANDBY"  key. The time indicator lights up.

### Setting volume

 Volume changes also affect any video recording that is currently taking place. In this case change the volume directly on the TV.

- ▶ To increase the volume press the " +" key.
- ▶ To decrease the volume press the " -" key.

The volume level is shown by a bar on the screen.

- ▶ To mute the sound press the " " key. The symbol is shown on the screen.
- ▶ To hear the sound again press the " " key again or press the " +" or " -" keys; the volume bar is shown again.

 If the "Volume-Bypass" option is activated (refer to page 40) it is not possible to set the volume from the receiver's remote control.

## Setting TV and radio reception

- ▶ To switch to receiving digital radio channels press the "RADIO" key. The radio control LED on the front of the device is shown amber and the channel number is displayed.
- ▶ To switch to receiving TV channels press the "TV" key. The radio control LED is switched off; the screen briefly shows a screen icon and then the channel number set.

## Select channel

---

Your receiver is already channelled in the factory for some satellites. Page page 26 onwards describes how to add other channels.

- ▶ To switch to the next channel programmed press the "P+" key.
- ▶ To switch to the previous programmed channel press the "P-" key.
- ▶ In order to directly select a channel enter the corresponding memory space using the number keys.
- ▶ To switch back to the previously viewed channel press the "SWAP" key.

If you want to select a channel via the channel list, you do so as follows:

- ▶ During reception press the LIST key. The channel list is displayed.
- ▶ To select a channel select the desired channel using the arrow keys ▲▼.
- ▶ To display information on the highlighted channel press the "INFO" key.
- ▶ To change to the highlighted channel press the "OK" key.
- ▶ To close the channel list and change to the selected channel press the "EXIT" key.

## Teletext

Teletext services vary with channel suppliers.

- ▶ Select the channel for which you want to open the teletext.

### Start/end teletext

- ▶ To view teletext on the screen press the "TEXT" key.
- ▶ To return to normal image display press the "EXIT" key.

### Select teletext pages

The number of the current page and the page that is being loaded is shown above the text.

The content summary is usually located on page 100.

- ▶ Enter the number of the desired page using the number keys.
- ▶ You can also scroll the pages up or down using the ▲▼ keys.
- ▶ To display the contents summary press the "MENU" key again.

 Very long pages are subdivided into so-called "sub-pages". Then "01, 02 ..." is displayed below the page number.

The sub-pages are displayed automatically after about a minute.

- ▶ In order to stop the automatic changing of sub-pages press the "OK" key. A ">" is displayed when the automatic switching stops.
- ▶ To scroll through the sub-pages press the ▲ or ▼ keys.
- ▶ To restart the automatic changing of pages press the "OK" key.

### Display options

- ▶ To enlarge the display of teletext press the "SWAP" key. The top half of the teletext page will be displayed in a larger format.
- ▶ To display the lower half of the teletext page press the "SWAP" key again.
- ▶ To display the teletext again in the normal size press "SWAP" a third time.
- ▶ In order to display hidden text (e.g for games) press the "INFO" key.

You can display the teletext in four different display formats.

- ▶ In order to change the display form press the "TEXT" key until you have selected the required display format.

It may sometimes take quite a long time to display the desired teletext page or sub-page. You can display the normal TV picture while you are waiting.

- ▶ Press the "LIST" key. The teletext is now hidden until the next sub-page or the selected page is displayed.
- ▶ To hide the system information press the "EXIT" key. The normal TV image is shown.

- ▶ In order to show the hidden text again press the "TEXT" key. The most recently selected teletext page is displayed again.

## Reading updated teletext

Pages where the content has been changed will be updated automatically – however, it takes a few minutes.

## Switching to AV signal

---

This function determines which signals are to be transferred from the "TV-SCART" connection to another device.

 This function is only active if you have devices connected to the "TV-SCART" and "VCR-SCART" connections.

- ▶ Press the "AV" key.

If "AV" is displayed on the screen the signals from the "VCR-SCART" connection are being transferred to the TV (e.g. to playback video recordings).

- ▶ In order to view programmes via the receiver press the "AV" key again. The preset number is shown on the display. The receiver signals are transferred to the TV.

# Menu functions

The device is delivered from the factory with the ideal programming so that you may not need to undertake the setting work described here. page 41 describes how to reset the device again to the factory settings.

All setting options are presented on the screen as a menu (OSD – "on-screen display").

## Navigating in the menu

---

### Open menu

▶ In order to open the OSD menu press the "MENU" key.

You can now choose from the following menus:

Image/sound selection

Teletext

EPG

Favourites list

Main menu

▶ Select the desired menu with the ▼ and ▲ keys.

▶ Then press the "OK" key. The selected menu is opened.

▶ To open the main menu directly you can press the "MENU" key twice in succession.

You will find a summary of the settings in the main menu on page 24.

### Selecting a menu

▶ To scroll upwards or downwards in the menu, press the ▼ or ▲ keys.

▶ To switch to a sub-menu to the left or right press the ◀ or ▶ keys. The selected menu, submenu or function is highlighted.

▶ To open the select menu option or menu press the "OK" key.

### Exit menu

▶ In order to leave a menu or to end a function press the "EXIT".

## Summary of the settings in the man menu

Main menu	Channel list	Favourites list	Edit favourite lists 1-9	page 31
		Sort channels	Edit channel list	page 26
		Searching for a station	Search satellite	page 28
		Advanced search	Search satellite or transponder	page 29
	Configuration	General	General settings (time, language, initial settings, encrypted channels)	page 34
		OSD / EPG	Setting the OSD / EPG window	page 36
		Reception	Configuring the reception system	page 36
		Satellite systems	Selecting the satellite(s)	page 39
		Play	Setting the image and sound playback	page 39
Factory settings		Reset to factory settings	page 41	
Save settings	Save settings and close menu	page 41		
Extras	System info	Displays system information	page 42	
	Signal strength, DISEqC motor	Displays signal strength	page 42	
		Setting when using motor control	page 43	
	Sleep timer	Automatic receiver switch off	page 43	
	Calendar	Display calendar	page 43	
Game: Blocks	Screen game 1	page 43		
Game: Snake	Screen game 2	page 43		
Timer	Timer list 1-12	Setting and activating the timer function	page 44	
Satellite update		Update for the software on the SAT receiver	page 45	
Encryption	Decoder C:1 and C:2	Display and set the Pay-TV options (only available when Common Interface Module is used)	page 35	
Brief assistance		Screen display for brief assistance		

# Making settings in the menus

---

## Selecting language

Some channels are transmitted in several languages. You can set a different language for the sound here.

- ▶ Press the "MENU" key.
- ▶ Select the "Image/sound" sub-menu and press the "OK" key.
- ▶ Select the language you require and press the "OK" key. The newly selected language is set until you choose another channel or switch off the appliance.
- ▶ To change the language permanently select the desired language as described above.
- ▶ Then press the "OK" and hold it down for around three seconds. The newly selected language is now permanently selected for this channel.
- ▶ By pressing the "LIST" key you can switch the sound playback between Channel A, Channel B and Stereo.
- ▶ In the "Image/sound selection" sub-menu you can press Key "1" to switch on channel A and Key "2" to switch on channel B. "A" stands for analogue output, "D" for the SPDIF output. Dolby Digital sound can not be output to the analogue output.

## Display teletext

- ▶ Select the "TELETEXT" menu option to view teletext.

You can also open the teletext directly by pressing the "TEXT" key (see page 21).

## EPB menu option

When selecting the "EPG" menu option the programme information for the set channel is displayed.

It is also possible to open the menu with the "INFO" key on the remote control.



Please note that not all programme suppliers broadcast channel information.

## Favourites list

In this menu it is possible to select and activate the favourites list.

You can also open the menu with the "0" number key on the remote control (page 32).

# Changing channel settings

The channels on various satellites have been preset and summarised into a channel list. You can edit these channels and add new ones.

 As the channels set on some satellites are changed frequently, we recommend a search. Follow the instructions in the "Searching for a station" section on page page 28.

- ▶ Open the main menu and select the "Channel list" sub-menu.

## Sorting the channel list

---

You can use this function to move and delete the channels within the channel list.

- ▶ Select the "Sort channel" menu option.
- ▶ Highlight the desired channel.
- ▶ Then press the "OK" key. The screen shows "Direct" or "Highlight block" as options.
- ▶ To change the properties for a single channel select the "Direct" option.
- ▶ To change the properties for several channels select the "Highlight block" option.

## Modify an individual channel

- ▶ Select the "Direct" option. Now you can select various functions to modify the desired channel.

To copy a channel to another location in the channel list, please do the following:

- ▶ Select the "Copy" function.
- ▶ Then select the desired position using the ▼ or ▲ keys.
- ▶ Press the "OK" key. The selected channel is inserted in the desired position.

To move a channel to another location in the channel list, please do the following:

- ▶ Select the "Move" function.
- ▶ Then select the desired position using the ▼ or ▲ keys.
- ▶ Press the "OK" key. The channel is then inserted in the new position and the old entry is deleted.

To replace a channel by a free space do the following:

- ▶ Select the "Delete" function.
- ▶ To delete a channel select the "Cut" function. The following entries are now renumbered.
- ▶ In order to insert an empty channel preset select the "Insert free space" function.
- ▶ If you want to end the "Sort channel" function press the "EXIT" key. An enquiry is displayed on the screen.
- ▶ To save the changes you have made press the "OK" key.
- ▶ To cancel the changes you have made press the "SWAP" key.
- ▶ To continue editing the channel list press the "EXIT" key.

### **Editing several channels**

- ▶ To edit several channels select the "Edit block" option. The selected channel is now highlighted.
- ▶ To highlight the other desired channels press the ▼ or ▲ key.
- ▶ Then press the "OK" key.

All channels between the first and second choice are now highlighted. You can now modify the settings of the highlighted channels in the same way as for an individual channel.

In addition you can also select the "Pack" function. This deletes all of the unused lines in the channel list. Then the channels in the list are stored.

## Searching for a station

---

Digital broadcasters can transmit several programmes on a single television channel, and these multiple transmitters are called "transponders". When searching, all television channels are searched for the digital channels they contain. This process may take several minutes to complete.

### Simple search

With this function you can search through all the TV channels known to the receiver for digital channels and insert them automatically into the channel list.

- ▶ Open the main menu and select the "Channel list" sub-menu.



#### CAUTION!

If the power supply is interrupted during the channel search the channels may not be saved correctly. If this happens, repeat the channel search.

- ▶ Select the "Channel search" function and press the "OK" key. The search process starts now.



For an individual, unmovable channel search, the channel search now starts directly without the option to select a transponder or satellite.

If you have installed a motorised or several satellites a list of available satellites is now displayed.

- ▶ In this case select the satellite on which you wish to search and press the "OK" key. The search process starts now. The individual transponders are searched in succession.
- ▶ In order to jump ahead of time to the next transponder press the "OK" key.
- ▶ To pause the search press the "EXIT" key.

After the search the "Channel selection" selection window is displayed. You can transfer the found channels to the channel list here.

## Advanced search

You should only use this search option if you have adequate experience.

- ▶ Open the main menu and select the "Channel list" sub-menu.
- ▶ Select the "Advanced search" function. Press the "OK" key.
- ▶ Use the ▼ or ▲ keys to select the desired satellite setting.
- ▶ Press the OK key. A submenu is shown on the screen and this enables you to make the precise settings for the desired satellite.
- ▶ Select the setting you want to change with the ▼ or ▲ keys.
- ▶ To change a setting press the ◀ or ▶ keys.

You can also enter the frequency using the number keys. You can find the transponder frequency via the appropriate channel supplier.

To enter the selected search mode, please do the following:

- ▶ If you would like to search through all television channels during the automatic channel search please select "All transponders".
- ▶ If you only want to search through the transponder whose frequency is displayed please select "Individual transponder".
- ▶ If you only want to search for new channels on the transponder that has been saved please select "Channel list".
- ▶ To start the search with the settings you have made highlight the "Continue with OK" display field.
- ▶ Then press the "OK" key. The search will now start.
- ▶ In order to stipulate whether scrambled channels should be skipped or included in the channel search, refer to page 35.

After the search the "Channel selection" selection window is displayed. You can transfer the found channels to the channel list here.

## Transfer channel to the channel list

---

After the search the "Channel selection" selection window is displayed. In this selection window the channels found during the search are displayed on the right side. The current channel list is shown on the left side.

- ▶ In order to switch between TV and radio channels press the "TV" or "RADIO" key.
- ▶ Use the "P+" and "P-" keys to select the desired channel.
- ▶ To switch quickly between the channels found press the ▼ or ▲ keys.
- ▶ Press the "OK" key. An option menu is opened under the list of channels found.

### Display channel for a found channel

- ▶ In order to view the programme on the selected channel press the "OK" key and select the "Activate" option.
- ▶ Press the "OK" key.

### Transfer found channels

- ▶ To copy the selected channel into the channel list select the "Copy in front of" option and press the "OK" key. The current channel list is highlighted.
- ▶ Then in the channel list select the channel before which the selected channel is to be inserted.
- ▶ Press the "OK" key. The selected channel is now inserted into the set position in the channel list. The list of found channels is highlighted.
- ▶ Repeat these steps for all of the other desired channels.
- ▶ To replace a channel in the channel list by a selected channel choose the "Copy to" option and press the "OK" key.
- ▶ Then in the channel list select the channel that is to be replaced by the selected channel.
- ▶ Press the "OK" key. The selected channel now replaces the old channel in the channel list. The list of found channels is highlighted.
- ▶ Repeat these steps for all of the other desired channels.

 Press the "SWAP" key to switch to the channel list during these processes (left side of the menu) and to edit the channels more.

- ▶ To close the selection window press the "EXIT" key. A confirmation prompt will appear.
- ▶ To return to the selection window press the "EXIT" key again.
- ▶ To cancel the changes in the channel list press the "SWAP" key.
- ▶ To transfer the modified channel list press the "OK" key.

## Favourites list

---

You can save your preferred TV or radio channels in a favourite list. You have the choice of nine favourites lists. You can always access these channels quickly in this way.

### Saving channels in a favourites list.

To store a station, proceed as follows:

- ▶ Open the main menu and the "channel list" submenu.
- ▶ Select the "favourites lists" menu option and press the "OK" key.
- ▶ Select the favourites list you require and press the "OK" key. The desired favourites list is now displayed on the left side of the screen. The channel list is shown on the right side.

You can now insert programmes from the channel list in front of a saved programme or delete programmes from the favourite list (see page 32).

- ▶ Select the programme before which you want to insert another programme in the favourites list.
- ▶ Press the "OK" key. A selection menu is displayed.
- ▶ To insert a programme into the favourite list select the "Insert before" option and press the "OK" key. The first entry in the channel list is now highlighted.
- ▶ Select the desired programme from the channel list and press the "OK" key. A selection menu is displayed. In this selection menu you can choose whether to insert
  - an individual programme,
  - several programmes in succession in the channel list or
  - several programmes distributed around the channel list.
- ▶ If you want to insert an individual programme select the "Individual" option and press the "OK" key. The selected channel is now inserted into the favourite list in front of the highlighted position.
- ▶ If you want to insert several successive programmes select the "Block" option and press the "OK" key. The first programme of the block is now highlighted.
- ▶ Select the last desired channel and press the "OK" key. The block with the desired channels is now inserted before the selected position in the favourites list.
- ▶ In order to insert several distributed channels into the favourites list select the "Several" option and press the "OK" key. The selected channel is inserted into the favourites list. The entry in the channel list is highlighted.
- ▶ Select the next desired channel and press the "OK" key. The next channel is inserted into the favourites list.

- ▶ Repeat these steps until you have copied all of the desired channels into the favourites list.
- ▶ To complete copying press the "EXIT" key.
- ▶ In order to leave the "Favourites list" sub-menu press the "Exit" key again. A confirmation window will then be displayed.
- ▶ If you want to reject the changes you have made, press the "Swap" key.
- ▶ To save the changes you have made press the "OK" key.
- ▶ To return to the "Favourite lists" menu option and make other changes press the "EXIT" key again.

 You can save a channel several times in the favourites list. Each channel can only be saved once in the channel list.

### **Open channel from favourites list.**

- ▶ In order to open a channel that is saved in a favourites list, press the "0" number key. The favourites list summary is displayed.
- ▶ Select the desired favourite list using the ▼ or ▲ keys and press the "OK" key. Only the channels from the selected favourites list are displayed.

You can also select the desired favourites list as follows directly from the number keys:

- ▶ Press the "0" number key and then the key with the list number.  
Example: To open favourite list 8 press the number keys "0" and "8".
- ▶ In order to display the currently selected favourites list press the "LIST" key.
- ▶ Select the next desired channel in the list and press the "OK" key.

 You can also select the channels with the number keys as usual. You can thus select all channels that are in the channel list. In this way you can also quickly select channels that are not in the current favourites list.

- ▶ To go back to the normal channel list press the "0" key, select the "NONE" field and confirm by pressing "OK".
- ▶ To finish displaying the favourite list press the "EXIT" key.

### **Delete channel from favourites list.**

- ▶ Open the main menu and the "channel list" submenu.
- ▶ Select the "favourites lists" menu option and press the "OK" key.
- ▶ Select the favourites list you require and press the "OK" key.
- ▶ Select the channel to be deleted from the favourites list and press the "OK" key. A selection menu is displayed. In this selection menu you can set -whether to delete
  - only one programme,
  - several successive programmes in the favourite list,
  - Several programmes distributed around the favourite list or

– all programmes in the favourite list

- ▶ In order to delete the highlighted channel select the desired option and press the "OK" key.
- ▶ To delete several files proceed as described in Section "Saving channels in a favourites list." from page 31.
- ▶ To leave the "Delete" function press the "EXIT" key.
- ▶ In order to leave the "Favourites list" sub-menu press the "Exit" key again. A confirmation window will then be displayed.
- ▶ If you want to reject the changes you have made, press the "Swap" key.
- ▶ To save the changes you have made press the "OK" key.
- ▶ To return to the "Favourites list" menu option and make other changes press the "EXIT" key again.

# Modify basic settings

The factory pre-programmes the settings correctly for most user requirements. If, however, you still want to change the settings you require at least a basic understanding of technical terms used in consumer electronics. If you do not have this understanding then allow a specialist to undertake the work.

- ▶ Open the main menu and select the "Configuration" sub-menu.

The following settings are available on this sub-menu:

- General
- OSD / EPG
- Reception
- Satellite systems
- Play
- Factory settings
- Save settings
- ▶ Select the desired menu option with the ▲ or ▴ key and press the "OK" key.
- ▶ Select the desired setting with the ▲ or ▼ key.



A short explanation on the selected setting is displayed in the lower OSD area.

- ▶ Modify the setting using the "◀" or "▶" key .
- ▶ To leave the menu option press the "EXIT" key.
- ▶ To save the modified settings select the "Save settings" menu option and press the "OK" key.

## Modifying general settings

---

In the "General" menu option you can make the following basic settings:

Time zone	- 12 to + 12 hours
Automatic change to summer time	"Off" or various regions
Operating language	German, English, Spanish, Portuguese, Turkish, Polish
Starting volume	00 to 30 mm
Low Power Standby	On, off
Look for various channels	On, off

### Time zone

Here you can set the time difference to GMT of – 12 to + 12 hours. For Germany the time difference to GMT is + 1 hour.

## Automatic change to summer time

Here you can select the various different global settings for summer time or deactivate the automatic change to summer time.

## Operating language

Here you can set the language for the on-screen menu.

## Starting volume

Here you can set the volume that is used when the receiver is switched on.

## Low Power Standby

Instead of the normal standby mode you can set the "Low Power Standby Mode" to save electricity.

"Off" setting: Normal standby mode with clock displayed (power consumption in standby mode is less than 10 W and the control light is lit blue);

"On" setting: The screen does not display anything (power consumption in standby mode is less than 1 W and the control light is lit amber).

## Search for various channels

You can set here whether the search process skips encrypted programmes are also finds them. (See also the next paragraph: "Common Interface".)

## Common Interface

On the front side of the appliance (open flap) there are two slots that are to be used to insert modules for decoding encrypted channels.

In order to avoid damage only modules that bear the "PC Card" logo may be inserted. Other modules can cause irreparable damage to the receiver.

Do not attempt to forcefully insert the modules. Instead remove the module from slot and insert it again. Ensure that the correct side is pointing upwards.

Smartcards often have irritating writing as they are frequently designed for other decoders. Most common interface modules expect the cards to be inserted with the shiny, gold contacts pointing upwards.

If an encryption model has been detected properly its name appears in the list in the "Encryption" menu option in the main menu. If you go to an entry for this module in this list and press "OK" a menu is displayed that is produced from the relevant encryption module. If you have any questions please refer to the module's manufacturer.



Note: Some modules only fully register and provide a menu system if a valid card has been inserted.

For navigating in manufacturer-specific menus use the "OK" and "EXIT" keys. If a menu does not respond to the "OK" or "EXIT" entry you can force the dialogue to cancel by pressing the menu key. The receiver then ends the connection to the module's menu system.

## OSD / EPG

---

"OSD" stands for On Screen Display, i.e. user guidance via a screen menu.

Here you can make the settings for displaying the menu and the info boxes on the screen:

Duration that status is displayed	00 to 99 seconds
Channel number time out	00.0 to 10.0 seconds
OSD transparency	00 to 30 mm
Short help with OK	On, off

### Duration that status is displayed

Here you can set the time for which the info box is displayed.

### Channel number time out

Here you can set the time after which a channel number that has been entered with less than three digits is automatically accepted.

### OSD transparency

Here you can set how much of the background image should be displayed through the OSD window.

### Short help with OK

If activated you can open the brief help in the ongoing video via the "OK" key.

## Reception

---

You can set the reception parameters here, e. g. the settings to control up to 4 satellites for a motorised satellite aerial.



**CAUTION!** Only change the settings in this menu if you have the required specialist knowledge. If in doubt please refer to a specialist workshop.

▶ Select the desired option with the ▼ or ▲ key.

- ▶ Select the desired setting with the ◀ or ▶ key and press the "OK" key.

Appliance control	DiSEqC easy, DiSEqC easymotor, Tone Burst, Sat A/B 22 kHz, Pff
Satellite A, B, C or D	Set satellite
Set motor position	Satellite list
Mobile reception	Off, on

## Appliance control

You can set the settings for controlling the satellite area from the satellite receiver here.

- DiSEqC easy enables the aerial to be aligned to one of four satellites using the connected DiSEqC switch.
- Tone Burst is an alternative control method for switching special relays ("Tone Burst relay").
- Sat A/B controls up to two satellites via the 22 kHz signal.
- Device control is switched off in the "off" setting. Programme switching accelerates this in systems with only one satellite.

## Satellite A, B, C or D

A, B, C and D are the four positions for the DiSEqC switch.

## Set motor position

The motor control of the satellite aerial can save the position settings for several satellites. Here you can set a memory space for the aerial control for the desired satellite.

Proceed as follows to assign a memory space:

- ▶ Select the "Motor position" menu option and press the "OK" key. The satellite list is displayed.
- ▶ Select the desired satellites with the ▼ or ▲ key.
- ▶ Then select the desired memory space using the ◀ or ▶ key. You can now modify the settings for the satellite aerial.
- ▶ To open the motor control, press the "OK" key again. The motor control menu is opened. The available commands are displayed in the left side of the screen.
- ▶ Use the "Position" option to select the satellites whose position you want to set via the motor. The current reception quality is shown on the right side of the screen.

- ▶ In order to select a command press the corresponding key on the remote control.
- ▶ To execute the selected command, select the "Execute motor command" and press the "OK" key.
- ▶ In order to return to the "Reception" function press the "Exit" key.  
If you have made changes a confirmation is displayed.
- ▶ To cancel the changes you have made press the "SWAP" key.
- ▶ To return to the setting press the "EXIT" key.
- ▶ To save the changes you have made press the "OK" key. The confirmation window closes.

## **Mobile reception**

Here you can change the setting if the aerial position changes in order to improve the reception.

- ▶ Select the "On" option if the aerial position has changed.

## Satellite systems

You can set here which satellite you can receive with your satellite aerial (depending on the direction) and which receivable channels should be displayed in the channel list.

- ▶ Select the desired satellite in the list.
- ▶ In order to set or remove a highlight, press the "OK" key.

## Play

Here you can change the other screen and audio settings:

Television	4:3 (Letterbox), 4:3 (Full screen), 16:9
Video format	RGB, YUV, FBAS
Volume bypass	On, off
Digital Audio	PCM, PCM, AC-3, PCM, dts, PCM, AC-3, dts

## Television

Here you can adjust the display on the TV to fit the image format.

- ▶ If your TV has the right setting choose the 16:9 setting. Channels in wide screen format will then be displayed properly.
- ▶ If you have a conventional TV select the 4:3 "letterbox" setting. Transmissions in wide-screen format are then shown smaller. Black bars can be seen at the top and bottom of the screen.
- ▶ If you have a conventional TV and do not want to watch the transmission smaller select the 4:2 "full screen" setting . Transmissions in wide-screen format are then shown to fill the screen and cut to the left and right.

## Video format

Here you can set the video format on the SCART connection.

 You can only change the video format for the SCART connection. At the "video" cinch connection only an FBAS signal is available.

- ▶ If your TV or recorder is connected via a SCART cable select the "RGB" or "YUV" setting.
- ▶ If your TV is not connected to the SCART connection, select the "FBAS" setting.

## Volume bypass

Here you can set whether the volume should be controlled on the receiver or connected devices.

- ▶ On the connected appliance set the volume to low before modifying the "Volume bypass" option.
  - "Off" setting: The volume is set as before on the receiver.
  - "On" setting: The current receiver volume is fixed. The volume can now only be changed on the connected device.

 Please note that the speaker of the connected device could be damaged if the volume is set high.

- ▶ Confirm the setting by pressing "OK" twice.

## Digital Audio

Here you can set the output signal for the receiver's digital audio output SPDIF.

You can make the following settings (also in combination):

- PCM: 1- or 2-channel (stereo) sound
- AC-3: Multiple channel sound
- dts: Multiple channel sound

 Please note that multi-channel sound is not available from all channel suppliers and can only be played back with audio appliances that have the relevant decoder.

## Factory settings

---

You can reset the appliance to the factory settings using this function.

 Any settings that you have made will be deleted. This also includes the channel list and all timer settings.

- ▶ Select this function in the "Configuration" sub-menu and press "OK". A new confirmation query is displayed.
- ▶ If you leave the menu without changing the existing settings press the "EXIT" key.
- ▶ If you want to reset the appliance to the factory settings press the "OK" key again. The settings will be reset.
- ▶ Make the basic settings as described above in page 18.

## Save settings

---

The settings changed in the "Configuration" sub-menu are adopted temporarily. To save these settings permanently, proceed as follows:

- ▶ Select the "Save settings" function.
- ▶ Press the "OK" key. The settings have now been saved. The screen menu will be closed.

# Extras menu

- ▶ Select this function in the "Extras" sub-menu and press "OK". You can choose from the following menu options:
  - System info
  - Signal strength,
  - DiSEqC-Motor
  - Sleep timer
  - Calendar
  - Game: Blocks
  - Game: Snake

## System info

---

This function enables you to display the version number of the appliance's software and diagnosis details from the appliance on the screen. This provides all the information that you need if you contact customer services by telephone.

- ▶ Select the "System info" function.
- ▶ Press the "OK" key. The system information is displayed.
- ▶ To hide the system information press the "EXIT" key.

## Signal strength,

---

This function enables you to display the signal strength and quality (C/N) of the reception signal from the aerial.

- ▶ Select the "Signal strength" function.
- ▶ Press the "OK" key.

 If the signal strength is under 50% or the signal quality value is less than 10.0 reception may be adversely affected by disturbances. If this occurs, follow this procedure:

- ▶ Check the assembly and direction of the aerial (refer to aerial operating instructions).
- ▶ Check the aerial connection for your device (see page 11).

## DiSEqC motor

---

You can align the satellite aerial with motor control using the remote control. Proceed as follows:

- ▶ Select the "DiSEqC motor" function and press the "OK" key. The control menu is opened.
- ▶ Align the satellite aerial with the ▼◀▶▲ keys in order to achieve ideal reception.
- ▶ The satellite positions and settings found can be saved. Observe the information in the OSD menu.

## Sleep timer

---

Follow the instructions on the screen to set the sleep time (automatic switch off after a set time) in 10 minute steps between 10 and 180 minutes.

## Calendar

---

The calendar display is inserted in this menu option. Time and calendar settings are updated automatically when receiving a satellite signal.

## Games

---

### Blocks

The aim of the "Blocks" game is to sort the falling blocks using the ▼◀▶▲ keys in such a way that the field is filled up with as few gaps as possible. Only when a line is filled completely does it disappear and the lines above move down. You receive points for each block that you insert and for each eliminated line. The game ends when you have no more space to insert blocks.

### Snake

For the "Snake" game you use the ▼◀▶▲ keys to control a snake that has to eat the square that appear on the board. The snake should not bite itself or hit a wall. After eating each square the snake grows and it becomes increasingly difficult to navigate.

# Timer

Using the timer you can preset up to 12 channels that can be opened automatically.

- ▶ Open the main menu and select the "Timer" sub-menu.
- ▶ Select a timer entry from the list.
- ▶ Press the "OK" key to edit.

 The timer entries are only ready in standby mode. You can pause a current timer recording by holding down the STANDBY key for a longer time.

- ▶ You can now make the following settings:
  - Channel;
  - Date;
  - Start;
  - Stop and
  - Activated.
- ▶ Then follow the instructions on the screen to make your entry.
- ▶ Press the "EXIT" key after making your entry. The timer list is displayed.
- ▶ Press the "EXIT" key again.  
Use the "OK" key to save the entry, cancel the entry using "SWAP" or press "EXIT" to make an additional timer entry.

## Direct timer setting via the "INFO" key

- ▶ Press the "INFO" twice. The channel summary of the current channel is displayed.
- ▶ Select the channel that you want to insert into the timer.
- ▶ Use the "LIST" key to transfer the channel to the timer.

# Satellite update

Occasionally software updates are provided for the receiver via the satellite.

## No updates

If no updates are available you will see the message: "Your software is up-to-date."

- ▶ Hide this message with the "EXIT" key.

## New updates

If updates are available you are requested to install them.

- ▶ Follow the instructions on the screen.
- ▶ Wait until the software has been fully installed.



### **CAUTION!**

*Do not pause the update process. Do not press any key when the new software is installing. This could irreparably damage your satellite receiver-.*

---

# The universal remote control

## Summary of key functions

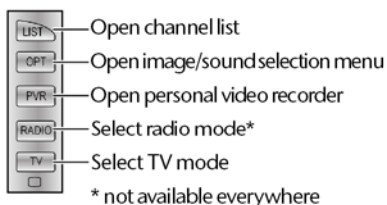
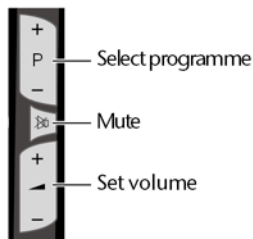
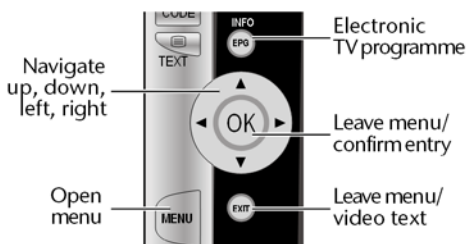
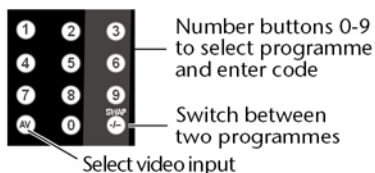
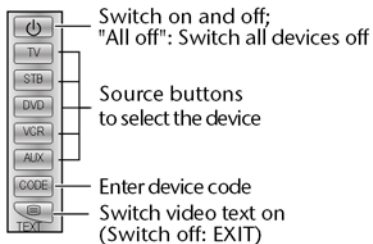

### To operate playback devices

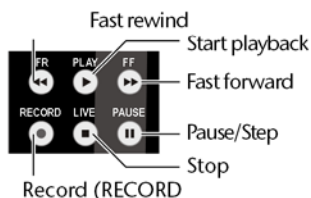

### To operate a hard drive recorder

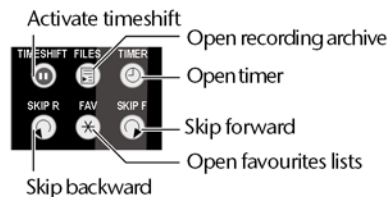

## Safety instructions

---

- ❑ Do not repair the device yourself
- ❑ The universal remote control has a class 1M infra-red diode. Do not view the light diode with optical instruments!
- ❑ Do not subject your remote control to dust, strong sunlight, moisture, high temperatures or strong vibrations.
- ❑ Do not use any corrosive or aggressive cleaning products.

## Scope of application

---

This universal remote control can operate the following types of devices:

TV	television
STB	Receiver MD 24089a
DVD/VCR/AUX	Other devices (e. g. DVD recorder/player, video recorder, amplifier, tuner, etc.).

The label indicates the device type to be programmed. It is used to provide an easier overview.

## Programming device codes

---

### General information



Please note the codes that you have used for the programming.

If the codes are no longer saved, e.g. after changing the battery, it will be quicker to programme the remote control.

It is not possible to programme the remote control in STB mode.

For every device that you would like to operate using the universal remote control, you must program a four-digit device code to a source key (TV, DVD, VCR, AUX).

Video recorder: Search for the code with a tape inserted.

### Pre-programming

The remote control has been pre-programmed for several devices produced by Medion. Because of this you can use certain basic functions for, for example, a Medion television directly and without having to programme in the device code.

## Enter the device code according to the code list

The codes of the corresponding devices can be found in the Code List enclosed with these operating instructions. Proceed as follows:

1. Switch the relevant device on manually.
2. Briefly press the required source key (TV, DVD, VCR, AUX).
3. Keep the CODE key pressed for approx. 3 seconds until the blue LED remains permanently lit.
4. Enter the four-digit code from the Code Table.



The blue LED will extinguish briefly each time the key is pressed.

If the entered code was valid, the blue LED will extinguish after the last digit has been entered. If an invalid code was entered, the blue LED flashes for approx. two seconds before extinguishing.

If the device does not respond as expected, repeat the programming, or try a different code. Please try out all codes stated for your brand. Select the code for which all the available -commands work on your remote control.

If this is not successful either, then try using the search method described in the chapter "Automatic Search".

## Manual code search

Carry out a manual search as follows:

1. Switch the relevant device on manually.
2. Briefly press the required source key (TV, DVD, VCR, AUX).
3. Keep the CODE key pressed for approx. 3 seconds until the blue LED remains permanently lit.
4. Keep pressing the (up to 350 times) POWER, P+ or P- or  (VCR only) until the device that is to be controlled switches off, changes channels, or responds accordingly. The code search begins at the currently stored number.
5. Briefly press OK to save the code.



Due to the considerable quantity of different code numbers, up to 350 different codes are pre-programmed per device type. In individual cases it may be possible that only the most common main functions are available. The process described here may not work for some special models.

## Automatic search

If your device does not respond to the remote control, even though you have tried all of the codes listed for your device type and the relevant brand, then try using the automatic search. This will enable you to find codes for brands that were not listed in the device Code List.

1. Switch the relevant device on manually.
  2. Briefly press the required source key (TV, DVD, VCR, AUX).
  3. Keep the CODE key pressed for approx. 3 seconds until the blue LED remains permanently lit.
  4. Point the remote control at the device and briefly press the key P+ once. If the device has no program function, press  or POWER in stead. The remote control starts the code search after 6 seconds and transmits all codes consecutively at 1-second intervals (see also next section). The blue LED will light up for each transmission.
  5. As soon as the device responds to the remote control, press OK. – If you did not press OK at the right time, you can return to the code to which the device responded step by step by pressing P– key.
- ▶ To cancel the search, press EXIT.

### 1 second or 3 second intervals

If you want the remote control to transmit a new code every 3 seconds instead of every second, proceed as follows:

Within 6 seconds of pressing the P+ (or  or POWER) key as described in point 4 press the P+ or P– key again. The remote control will now only transmit a new code every 3 seconds. This gives you more time, but the procedure will also take longer.

### Code searching by brand name

This function gives you the option of searching by brand name (see code list). This is done as follows:

1. Switch the relevant device on manually.
2. Briefly press the required source key (TV, DVD, VCR, AUX).
3. Keep the CODE key pressed for approx. 3 seconds until the blue LED remains permanently lit.
4. Type in the 1-digit code according to the following table:  
 Key 1 = Medion, Lifetec, Micromaxx, Microstar, Tevion, Videon,  
           TCM (Tchibo), General Technic, Innovation, Magnum  
 Key 2 = Philips, Erres, Pye, Philco, Rodiola  
 Key 3 = Sony, Akai, Panasonic, JVC, Sharp, Toshiba, JVC, Daewo

Key 4 = Thomson, Brandt

Key 5 = Telefunken, Saba, Nordmende, Fergusson, Baird

Key 6 = Grundig, Blaupunkt

Key 7 = Nokia, Finlux, ITT

Key 0 = all brands.

5. Continue pressing the P+ key (or for video recorders POWER or ) until the device responds accordingly. Proceed quickly, otherwise the automatic code search will start.

6. Save the code by pressing OK.

If all the codes have been searched, the blue LED will flash for approx. 3 seconds.

## Code identification

Code identification gives you the opportunity to determine codes that have already been entered and stored in the remote control. Proceed as follows:

1. Switch the relevant device on manually.
2. Briefly press the required source key (TV, DVD, VCR, AUX).
3. Keep the CODE key pressed for approx. 3 seconds until the blue LED remains permanently lit.
4. Briefly press the CODE key. The blue LED will briefly extinguish after the key has been pressed.
5. To find the first number, press the number keys from 0 to 9. If the blue LED extinguishes briefly, then it is the first stored number.
6. To determine the second number, press the number keys again from 0 to 9. Repeat the procedure for the third and fourth number.
7. The blue LED will extinguish as soon as the key for the fourth number has been pressed.

Code identification has now been completed.

## Normal operation

---

After you have finished programming your remote control for your audio/video devices, the remote control will work in the common main functions just like the original remote control of the respective device.

Point your remote control at the desired device and press the relevant source key. The blue LED will light up briefly but will not remain lit.

Activate the functions by pressing the corresponding function key of your universal remote control. The blue LED will light up briefly each time the key is pressed.



Please note:

- In some circumstances not every function from your original remote control will be directly available on the universal remote control.
- In particular for newer devices some functions may be stored on other keys than the expected ones or not available at all.

## Special functions

---

### "All off" function

You can switch off all pre-programmed devices at the same time. This is done as follows:

- ▶ Within one second press the POWER key twice  and hold it down for 3 seconds. Now all pre-programmed devices will be switched off consecutively. This takes about 3 seconds. The LED will extinguish afterwards.

Keep the remote control pointed at the devices to be operated until the blue LED extinguishes.

Some devices can be switched on and off with the POWER Key. Such switched off devices are switched on using the all off function.

### EPG – Electronic Programme Guide

The EPG ("EPG" = "Electronic Programme Guide") key has various functions depending on which code has been used:

For DVD codes the key opens the title menu.

For VCR codes you can use the key for programming, if your video recorder has a SHOWVIEW function.

## Universal functions ("Punch Through")

---



The universal functions (also called "Punch Through" functions) enable you to carry out certain functions on a different device type than the programmed one. These are the volume, mute and playback functions.

- ▶ If the remote control is in VCR-, DVD-, SAT- or CBL mode, the volume and mute key () control the TV set (provided the other devices do not have their own volume control).
- ▶ If the remote control is in TV mode or in another mode without playback function, the Play, Pause, Stop and perhaps Record will actuate any video recorder, DVD player or DVD recorder which is connected. The last selected device is actuated.

## **Programming the volume/mute universal functions for another type of unit**



In its delivered state, the universal remote control is programmed in such a way that the volume and mute functions automatically control the TV set if a source key for a device with image transmission (DVD, video recorder) is pressed.

You can program the universal remote control so that the universal functions "Volume" and "Mute" will actuate another device type than the TV set.

1. Keep the CODE key pressed for approx. 3 seconds until the blue LED remains permanently lit.
2. Keep the  key pressed down until the blue LED goes off.
3. Press a source key for the device to which the volume and mute functions should be transferred to. The blue LED stays on.
4. Press the  key; the blue LED goes off. If you select a device by mistake that has no volume control of its own the blue LED flashes for 3 seconds.



## **Programming the volume/mute universal functions to a particular device**

You can program the universal remote control in such a way that it will use only that particular device's own volume and mute functions. The universal function for this mode or device type is therefore switched off.

1. Keep the CODE key pressed for approx. 3 seconds until the blue LED remains permanently lit.
2. Press the  key until the blue LED goes out.
3. Press the source key for the device that is only to have its own volume and mute functions.
4. Press a volume key. The blue LED stays on.
5. Press  again and the blue LED goes off.

## **Restoring the universal volume/mute functions**

If you have changed the universal volume and mute functions, as described in the previous two sections, you can reset the functions back to the factory settings and thus restore the "Punch Through" effect.

1. Keep the CODE key pressed for approx. 3 seconds until the blue LED remains permanently lit.
2. Hold down the  key until the blue LED goes off.
3. Press  again. The blue LED light will extinguish completely. The volume and mute functions are now restored to their factory defaults.

## Troubleshooting

---

### **The remote control does not work:**

- ▶ Check whether your devices have been properly connected and are switched on.
- ▶ Check whether the remote control batteries have been correctly inserted and have matching +/- polarity.
- ▶ If the batteries are too weak then replace them with new ones.

### **There are several device codes listed under the brand name of my device. How do I determine the correct device code?**

- ▶ To determine the correct device code for your device, try each consecutive code until most of the functions of the device function properly.

### **The devices only respond to a few remote control commands:**

- ▶ Continue testing further codes until the devices respond to the commands accordingly.
- ▶ If manual code entry and automatic code search are unsuccessful, it may be that the device is not compatible to your universal remote control.

## Universal remote control technical specifications

---

Batteries:	2 x 1,5 V Micro (LR03/AAA) – alkaline recommended
LED class:	1M

# Help in case of problems

Symptom	Possible cause/solutions
No message in the display	The power cable is not connected. Connect the power cable to the mains socket.
No sound or image, the time indicator is lit on the screen.	The receiver is in standby mode. Press the "STANDBY  " key. The receiver switches itself on and the channel is displayed on the TV screen.
No sound or image, poor image	The aerial is not aligned to the satellite. Re-align the aerial. Observe the instructions in the aerial's user manual.  The LNB is defective. Replace the LNB.
Nor or only a weak signal.	Check the cable connecting the LNB to the receiver and the receiver to the connected appliances.
The TV does not display any images.	The system is not connected properly. Check the connection to the SCART or HF cable. The TV is not in AV mode. Switch the TV to the appropriate AV input.
The remote control does not work.	The batteries are dead. Replace the batteries.  The remote control is pointing in the wrong direction. Direct the remote control to the front of the receiver and ensure that nothing is between the remote control and receiver.
Device does not respond.	A false source key has been pressed. Press the "STB" source key for your satellite receiver.

► For all other difficulties please refer to our service centre.

## Reception problems for some channels

---

When using a wireless DECT telephone there may be reception problems in individual cases for the channels Sat1, ProSieben, KABEL1, NEUN LIVE Television, TELES, DSF, N24 or Home Shopping Europe. These telephones transmit in a frequency range on which the signals of the stated channels are transmitted in common LNBs from the aerial to the receiver. If this is the case, do the following:

- Check the assembly and connection of the aerials.
- If necessary get the aerial, its connections and cabling checked by a specialist.
- Set the base station for the DECT telephone as far as possible from the receiver and aerial cables.

# Cleaning



## WARNING!

Before cleaning the appliance pull the plug out of the mains socket.

Do not permit moisture to penetrate the casing. There is a risk of electric shock.

- ▶ Use a soft damp cloth to clean the outside of the appliance and accessories. Never clean the receiver with aggressive, abrasive or corrosive cleaning materials.

# Disposal



## Packaging

The appliance is packaged to protect it against transportation damage. Packaging is raw material and can be re-used or added to the recycling system.



## Appliance

At the end of its life, the appliance should not be disposed of in household rubbish. Enquire about the options for environmentally-friendly and appropriate disposal.



## Batteries

Old batteries belong in special disposal containers and not in household rubbish! Dispose of used batteries at dealers or public collection points.

# Technical specifications

## Tuner

SAT-ZF input:	F-socket
Input range:	950 to 2150MHz
Impedance:	75Ohms

## Aerial

LNB supply:	14 / 18 V, max. 400mA
Switching signals:	DiSEqC 1.0 / DiSEqC 1.2 motor control, Tone Burst 22 kHz

## Video

Connection:	TV-SCART (FBAS , RGB and YUV), VCR SCART (RGB), Video-Cinch (FBAS) S-Video
Impedance:	75Ohms
Screen formats:	4:3 / 16:9 / Letterbox / Full screen
Video formats:	RGB, FBAS, YUV

## Audio

Outputs:	Analogue stereo, digital SPDIF
Connections:	3 x Cinch connections (RCA) 1 x SPDIF optical 1 x SPDIF coaxial
Digital audio:	PCM / AC-3 / dts

## Other features

Power supply:	230V ~ /50Hz
Batteries for the remote control:	2 x 1.5 Micro AAA, LR03
Power consumption:	25 W
Consumption standby mode:	< 10 W
consumption on Low Power Standby:	< 1 W
Dimensions (W x H x D):	approx. 280 x 45 x 210 mm
Weight:	approx 1.5 kg
Working temperature:	+5°C to +40°C

**Subject to technical modifications.**

# Inhaltsverzeichnis

DE

<b>Bedienelemente</b> .....	<b>3</b>
Vorderseite .....	3
Parte trasera .....	4
Fernbedienung .....	5
<b>Sicherheitshinweise</b> .....	<b>6</b>
<b>Vorbereitung</b> .....	<b>9</b>
Auspacken .....	9
<b>Gerät anschließen</b> .....	<b>10</b>
Hinweise zum Anschluss .....	10
Satelliten-Antenne anschließen .....	11
TV-Gerät anschließen .....	11
Anschluss eines Audio-Digital-Receivers .....	15
<b>Gerät in Betrieb nehmen</b> .....	<b>17</b>
Netzanschluss .....	17
Batterien in die Fernbedienung einlegen .....	18
Einschalten .....	18
<b>Gerät bedienen</b> .....	<b>19</b>
Grundfunktionen nutzen .....	19
Programme wählen .....	20
Teletext .....	21
Auf AV-Signal umschalten .....	22
<b>Menüfunktionen</b> .....	<b>23</b>
Im Menü navigieren .....	23
Übersicht über die Einstellungen im Hauptmenü .....	24
Einstellungen in den Menüs vornehmen .....	25
<b>Sender-Einstellungen ändern</b> .....	<b>26</b>
Senderliste sortieren .....	26
Sender suchen .....	28
Sender in die Senderliste übernehmen .....	30
Favoritenlisten .....	31

<b>Grundeinstellungen ändern</b> .....	<b>34</b>
Allgemeine Einstellungen ändern .....	34
OSD/EPG .....	36
Empfang .....	37
Satellitensysteme .....	39
Wiedergabe .....	39
Werkseinstellungen .....	41
Einstellungen speichern .....	41
<b>Menü Extras</b> .....	<b>42</b>
Systeminfo .....	42
Signalstärke .....	42
DiSEqC-Motor .....	43
Sleeptimer .....	43
Kalender .....	43
Spiele .....	43
<b>Timer</b> .....	<b>44</b>
<b>Satellitenupdate</b> .....	<b>45</b>
<b>Die Universalfernbedienung</b> .....	<b>46</b>
Übersicht der Tastenfunktionen .....	46
Sicherheitshinweise .....	47
Anwendungsumfang .....	47
Gerätecodes programmieren .....	47
Normaler Betrieb .....	50
Sonderfunktionen .....	51
Universal-Funktionen („Punch Through“) .....	51
Fehlerbehebung .....	53
Technische Daten Universal-Fernbedienung .....	53
<b>Hilfe bei Störungen</b> .....	<b>54</b>
Empfangsstörungen bei einigen Sendern .....	54
<b>Reinigung</b> .....	<b>55</b>
<b>Entsorgung</b> .....	<b>55</b>
<b>Technische Daten</b> .....	<b>56</b>

# Bedienelemente

## Vorderseite

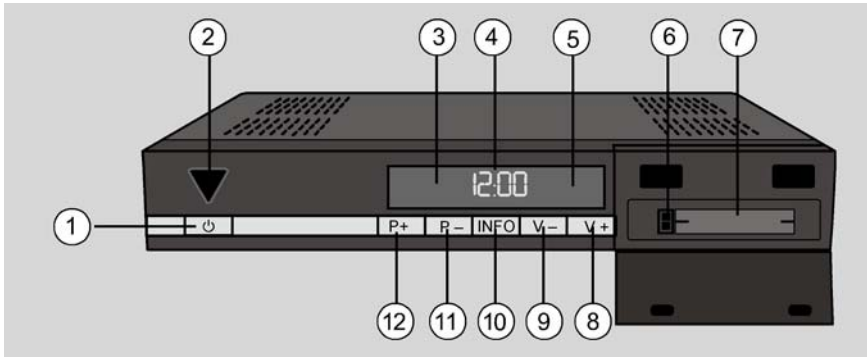

1.  Taste STANDBY
2. Kontrollleuchte
3. Kontrollleuchte für Radio
4. Display/Uhrzeitanzeige
5. Sensor für Fernbedienung
6. Auswurftasten für COMMON INTERFACE Karten
7. Kartenschacht für COMMON INTERFACE
8. V+: Lautstärke erhöhen
9. V-: Lautstärke verringern
10. INFO Taste
11. P- Wahltaste abwärts
12. P+ Wahltaste aufwärts

## Parte trasera

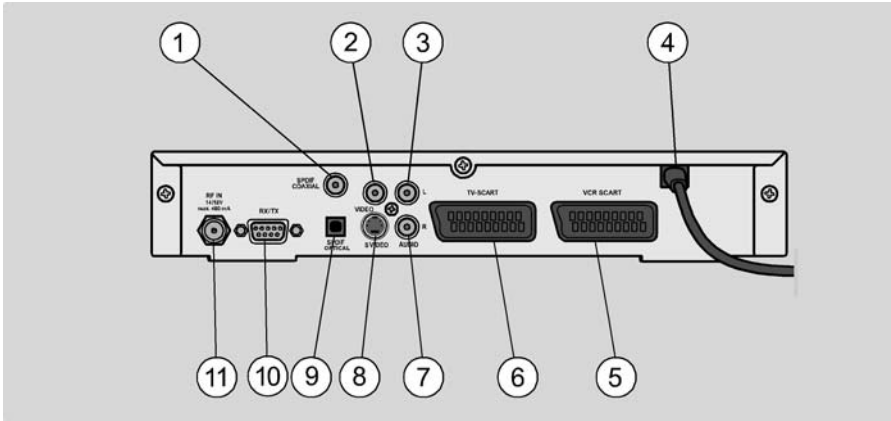

1. SPDIF Coaxial Ausgang
2. VIDEO CinchAusgang
3. AUDIO L: Audioausgang links
4. Netzkabel
5. VCR SCART: Anschluss für DVD-Player oder Videorekorder
6. TV SCART: Anschluss für ein TV-Gerät
7. AUDIO R: Audioausgang rechts
8. SVIDEO Composit Ausgang
9. SPDIF Optischer Ausgang
10. Service Schnittstelle RS 232
11. Antenneneingang

# Fernbedienung

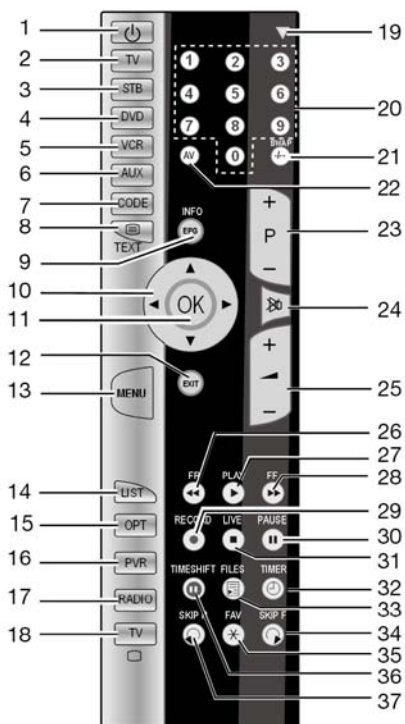

- 1 STANDBY-Modus ein- und ausschalten
- 2 TV Programmierbare Quellentaste, Fernseher bedienen
- 3 STB SAT-Receiver MD 24089 bedienen
- 4 DVD Programmierbare Quellentaste
- 5 VCR Programmierbare Quellentaste
- 6 AUX Programmierbare Quellentaste
- 7 CODE Quellentasten programmieren/ Universalfunktion aufrufen
- 8 TEXT Teletext anzeigen
- 9 INFO Informationen oder EPG anzeigen
- 10 Im Menü navigieren

- 11 OK Eingabe bestätigen
- 12 EXIT Menü verlassen/Zurück
- 13 MENU Geräte-Einstellungen aufrufen
- 14 LIST Senderliste anzeigen
- 15 OPT Menü Bild/Tonauswahl aufrufen
- 16 PVR \* (persönl. Video-Rekorder aufrufen)
- 17 RADIO In den Radio-Modus wechseln
- 18 TV In den TV-Modus wechseln
- 19 LED
- 20 0-9 Direktwahl, Zahleneingabe
- 21 SWAP Aktualisieren/Wechsel zum zuletzt gewählten Kanal
- 22 AV In den Video-Modus wechseln oder das Eingangssignal umschalten
- 23 P+/P- Programm wählen, Menü auswählen
- 24 Stummschaltung („MUTE“)
- 25 +/- Lautstärkereger, Untermenüs und Einstellungen auswählen
- 26 FR\* Schneller Rücklauf
- 27 PLAY\* Wiedergabe starten
- 28 RR\* Schneller Vorlauf
- 29 RECORD\* Aufnahme starten
- 30 PAUSE\* Bild anhalten/fortsetzen
- 31 LIVE\* Aufnahme/Wiedergabe anhalten
- 32 TIMER\* Timer-Menü aufrufen
- 33 FILES \* (Archiv aufrufen)
- 34 SKIP F\* Vorwärts springen
- 35 FAV\* Favoritenlisten aufrufen
- 36 TIMESHIFT\* (Funktion aktivieren)
- 37 SKIP F\* Zurück springen

\* Funktion nur für Geräte mit Festplattenrekorder verfügbar

# Sicherheitshinweise



## Zu dieser Anleitung

Lesen Sie vor Inbetriebnahme die Sicherheitshinweise aufmerksam durch. Beachten Sie die Warnungen auf dem Gerät und in der Bedienungsanleitung.

Bewahren Sie die Bedienungsanleitung immer in Reichweite auf. Wenn Sie das Gerät verkaufen oder weitergeben, händigen Sie unbedingt auch diese Anleitung aus.

## Bestimmungsgemäßer Gebrauch

---

Der digitale Satelliten-Receiver MD 24089a dient zum Satellitenempfang von digitalen Fernseh- und Radioprogrammen im Privatbereich.

Er ist nicht für die Verwendung an Einrichtungen des öffentlichen Telekommunikationsnetzes in Industriebereichen vorgesehen.

## Elektrogeräte nicht in Kinderhand!

---

Lassen Sie Kinder niemals unbeaufsichtigt elektrische Geräte benutzen. Halten Sie auch die Verpackungsfolien von Kindern fern. Es besteht Erstickungsgefahr.

## Sicheres Aufstellen

---

- Verwenden Sie das Gerät ausschließlich in trockenen Räumen.
- Wenn Sie den Receiver von einer kalten in eine warme Umgebung bringen, kann sich im Inneren des Receivers Feuchtigkeit niederschlagen. Warten Sie in diesem Fall etwa zwei bis drei Stunden, bevor Sie ihn in Betrieb nehmen.
- Stellen Sie das Gerät auf eine feste und ebene Oberfläche.
- Stellen Sie das Gerät mit mindestens 10 cm Abstand zur Wand auf. Decken Sie die Belüftungsöffnungen nicht ab.
- Vermeiden Sie die Nähe von:
  - Wärmequellen, wie z. B. Heizkörpern,
  - Geräten mit starken Magnetfeldern, wie z. B. Lautsprechern.
- Stellen Sie keine offenen Brandquellen, wie z.B. brennende Kerzen, auf das Gerät.
- Stellen Sie das Gerät nicht auf empfindliche Oberflächen.

- Vermeiden Sie, dass der Receiver Tropf- oder Spritzwasser ausgesetzt wird. Stellen Sie keine mit Flüssigkeiten gefüllten Gegenstände, wie z. B. Vasen auf, über oder neben den Receiver. Andernfalls besteht die Gefahr eines elektrischen Schlags.
- Stellen Sie keine schweren Gegenstände auf den Receiver.

## Sicheres Anschließen

---

- Schließen Sie das Gerät nur an eine gut erreichbare und fachgerecht installierte Steckdose mit 230 V ~ 50 Hz an.
- Der Netzstecker muss frei zugänglich sein, damit Sie das Gerät im Notfall einfach und schnell vom Stromnetz trennen können.
- Verlegen Sie das Netzkabel so, dass niemand darüber stolpern oder darauf treten kann. Verwenden Sie keine Verlängerungskabel.
- Knicken oder quetschen Sie das Netzkabel nicht.
- Ziehen Sie das Netzkabel stets am Stecker aus der Steckdose.

## Sicherer Gebrauch

---

- Ziehen Sie den Netzstecker aus der Steckdose und entfernen Sie das Antennenkabel vom Gerät, wenn Sie das Gerät längere Zeit nicht benutzen oder wenn sich ein Gewitter nähert.
- Das Netzkabel darf während des Betriebs nicht um das Gerät gewickelt sein oder heiße Oberflächen berühren.
- Lassen Sie keine Feuchtigkeit in das Gehäuse gelangen. Fassen Sie das Gerät, das Netzkabel und den Netzstecker nie mit nassen Händen an. Es besteht die Gefahr eines elektrischen Schlags.
- Sollten Fremdkörper oder Flüssigkeit in das Gerät gelangen, ziehen Sie sofort den Netzstecker aus der Steckdose. Lassen Sie das Gerät von qualifiziertem Fachpersonal überprüfen, bevor Sie es wieder in Betrieb nehmen. Andernfalls besteht die Gefahr eines elektrischen Schlags.
- Benutzen Sie das Gerät nie, wenn es beschädigt ist, oder Sie Schäden am Netzkabel oder Stecker feststellen. Ziehen Sie bei Beschädigungen des Geräts sofort den Stecker aus der Steckdose. Öffnen Sie nie das Gerät. Wenden Sie sich im Störfall an unser Service Center oder eine andere geeignete Fachwerkstatt.
- Die Fernbedienung besitzt eine Infrarot-Diode der Klasse 1. Betrachten Sie die LED nicht mit optischen Geräten.

## Umgang mit Batterien

---

Batterien können brennbare Stoffe enthalten. Bei unsachgemäßer Behandlung können Batterien auslaufen, sich stark erhitzen, entzünden oder gar explodieren, was Schäden für Ihr Gerät und Ihre Gesundheit zur Folge haben könnte.

Befolgen Sie folgende Hinweise:

- Halten Sie Kinder von Batterien fern.
- Sollten Batterien verschluckt worden sein, melden Sie dies sofort Ihrem Arzt.
- Laden Sie niemals Batterien (es sei denn, dies ist ausdrücklich angegeben).
- Entladen Sie Batterien niemals durch hohe Leistungsabgabe.
- Schließen Sie Batterien niemals kurz.
- Setzen Sie Batterien niemals übermäßiger Wärme wie durch Sonnenschein, Feuer oder dergleichen aus!
- Zerlegen oder verformen Sie Batterien nicht.  
Ihre Hände oder Finger könnten verletzt werden oder Batterieflüssigkeit könnte in Ihre Augen oder auf Ihre Haut gelangen. Sollte dies passieren, spülen Sie die entsprechenden Stellen mit einer großen Menge klaren Wassers und informieren Sie umgehend Ihren Arzt.
- Vermeiden Sie starke Stöße und Erschütterungen.
- Vertauschen Sie niemals die Polarität. Achten Sie darauf, dass die Pole Plus (+) und Minus (-) korrekt eingesetzt sind, um Kurzschlüsse zu vermeiden.
- Reinigen Sie bei Bedarf Batterie- und Gerätekontakte vor dem Einlegen.
- Vermischen Sie keine neuen und alten Batterien oder Batterien unterschiedlichen Typs. Dies könnte bei Ihrem Gerät zu Fehlfunktionen führen. Darüber hinaus würde sich die schwächere Batterie zu stark entladen.
- Entfernen Sie verbrauchte Batterien sofort aus dem Gerät.
- Entfernen Sie die Batterien aus Ihrem Gerät, wenn dieses über einen längeren Zeitraum nicht benutzt wird.
- Ersetzen Sie alle verbrauchten Batterien in einem Gerät gleichzeitig mit neuen Batterien des gleichen Typs.
- Isolieren Sie die Kontakte der Batterien mit einem Klebestreifen, wenn Sie Batterien lagern oder entsorgen wollen.

# Vorbereitung

## Auspacken

- ▶ Entfernen Sie das Verpackungsmaterial vollständig von allen Teilen des Geräts.



### **GEFAHR!**

*Lassen Sie kleine Kinder nicht mit Folie spielen. Es besteht Ersticken-  
gefahr!*

## Lieferumfang prüfen

Vergewissern Sie sich beim Auspacken, dass folgende Teile mitgeliefert wurden:

- Satelliten-Receiver
- Fernbedienung
- ein SCART-Kabel
- zwei Batterien (1,5 V Micro, Typ AAA/LR03)
- die Bedienungsanleitung und Garantiedokumente.

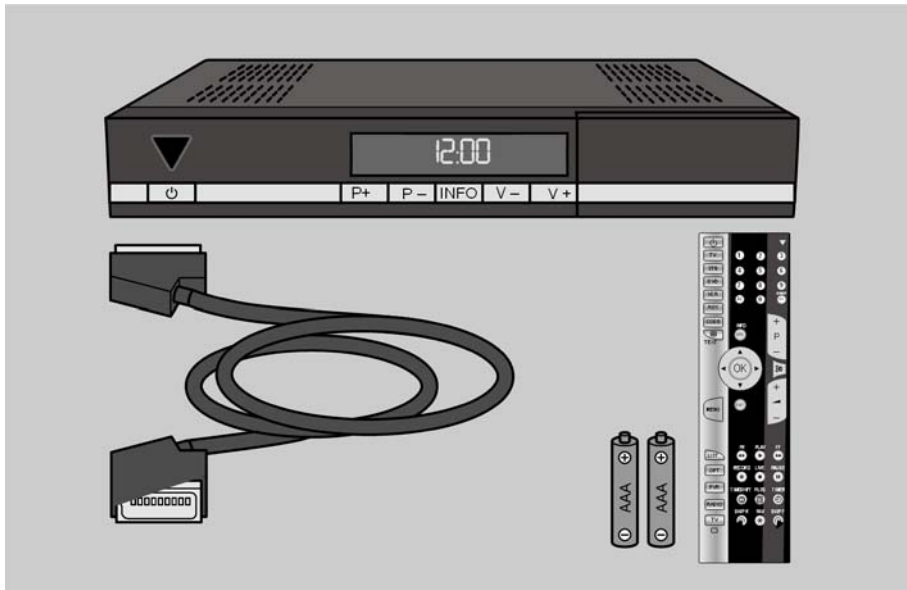

# Gerät anschließen

## Hinweise zum Anschluss

---

Für die einwandfreie Funktion dieses Geräts ist eine fachgerecht montierte und optimal ausgerichtete Antenne für den digitalen Satellitenempfang erforderlich.

- ▶ Achten Sie darauf,
  - dass die Kabel niemals eingeklemmt werden und keine scharfen oder heißen Gegenstände berühren und
  - dass bei allen Geräten, an denen Sie Anschlussarbeiten ausführen, der Netzstecker gezogen ist.

Sie verhindern damit, dass bei einem falschen Anschluss Schäden durch Kurzschluss oder Gefahren durch elektrischen Schlag entstehen können.

---



### **GEFAHR!**

*Führen Sie niemals Anschlussarbeiten während eines Gewitters aus! Über die Außenantennen und Stromleitungen können schon bei aufziehendem Gewitter gefährliche Überspannungen an den Metallteilen der Geräte auftreten. Es besteht die Gefahr eines elektrischen Schlags.*

---



**ACHTUNG!** Der neunpolige Anschluss „RX/TX“ (D-SUB) ist ausschließlich für Servicezwecke vorgesehen, z. B. wenn Ihr Gerät wegen eines Fehlers vom Kundendienst überprüft werden soll.

Experimentieren Sie nicht mit dieser Schnittstelle! Die Anschlussbelegung und das Datenprotokoll stimmen nicht mit den üblichen PC-Standards überein. Wenn ein nicht speziell dafür vorgesehenes Gerät an diese Schnittstelle angeschlossen wird, kann der Receiver beschädigt werden.

## Satelliten-Antenne anschließen

---

Der Receiver wird über ein LNB-Kabel mit dem Anschluss Ihrer Satelliten-Antenne verbunden. Dazu benötigen Sie eine Satelliten-Antenne mit Universal-LNB für den Digital-Empfang.

Bevor Sie den Receiver anschließen können, müssen Sie gegebenenfalls das LNB-Kabel montieren.



Beachten Sie die Montageanweisung zur Satellitenantenne und zum LNB-Kabel.

### Einzelne Antenne anschließen

Für den Empfang der meisten deutschsprachigen und von vielen weiteren Programmen aus Europa reicht eine einzelne Antenne aus, die auf die ASTRA-Satelliten 19,2° Ost ausgerichtet ist.

- ▶ Schließen Sie das Antennenkabel am Anschluss „RF IN“ an.

### Mehrere Antennen anschließen

Über eine Umschaltbox können Sie mehrere Antennen oder ein LNB mit mehreren Ausgängen an den Receiver anschließen. Dies ist z. B. in Mehrteilnehmer-Anlagen oder beim Zusammenschalten von Satelliten über verschieden ausgerichtete Satelliten-Antennen sinnvoll.

- ▶ Schließen Sie die Umschaltbox gemäß der Unterlagen zur Umschaltbox an.
- ▶ Schließen Sie die Umschaltbox am Anschluss „RF IN“ an.

## TV-Gerät anschließen

---

Das Gerät verfügt über zwei Arten von Videoausgängen mit unterschiedlicher Signalqualität und Belegung.

- Am SCART-Anschluss „TV SCART“ stehen Video- und Audiosignale in guter Qualität zur Verfügung. Insbesondere die Farbsignale (RGB) werden dort getrennt bereitgestellt. Verwenden Sie diesen Anschluss, wenn Ihr TV-Gerät oder Recorder darüber verfügt.
- Am Cinch-Anschluss „VIDEO“ stehen nur die Videosignale mit integrierten Farbsignalen (FBAS) zur Verfügung. Verwenden Sie diesen Anschluss für Geräte mit einem einfachen Video-Eingang.

## Anschluss mit SCART-Kabel

- ▶ Verbinden Sie das SCART-Kabel mit dem SCART-Anschluss TV SCART am Gerät und dem entsprechenden SCART-Anschluss am TV-Gerät.
- ▶ Für ein weiteres Videogerät (z. B. DVD-Spieler oder Videorecorder) benutzen Sie den anderen SCART-Anschluss VCR-SCART.
- ▶ Falls Sie zusätzlich eine Audio-Anlage anschließen möchten, verbinden Sie die Anschlüsse „L“ und „R“ am Gerät mit den AUX-Eingängen der Audio-Anlage.

## Anschluss-Schema für den SCART-Anschluss:

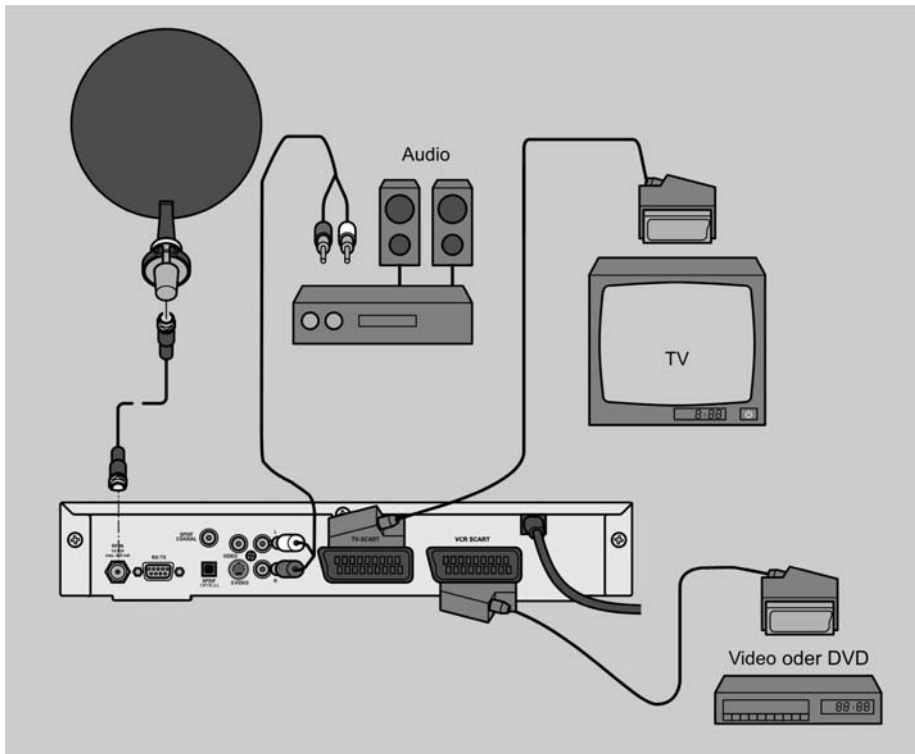

**i** Beachten Sie ggf. die Bedienungsanleitungen des TV-Geräts bzw. der Audioanlage.

## Anschluss mit Cinch-Kabel

Wenn Sie ein TV-Gerät besitzen, das nicht über einen SCART-Anschluss verfügt, können Sie Ihren Satelliten-Receiver auch über Cinch-Kabel (nicht im Lieferumfang) anschließen.

**i** In diesem Fall können Sie keine zusätzliche Audio-Anlage anschließen.

- ▶ Verbinden Sie den Anschluss „VIDEO“ am Gerät mit dem Video-Eingang am TV-Gerät.
- ▶ Verbinden Sie die Anschlüsse „L“ und „R“ am Gerät mit den Audio-Eingängen des TV-Geräts.

### Anschluss-Schema für Cinch-Anschlüsse:

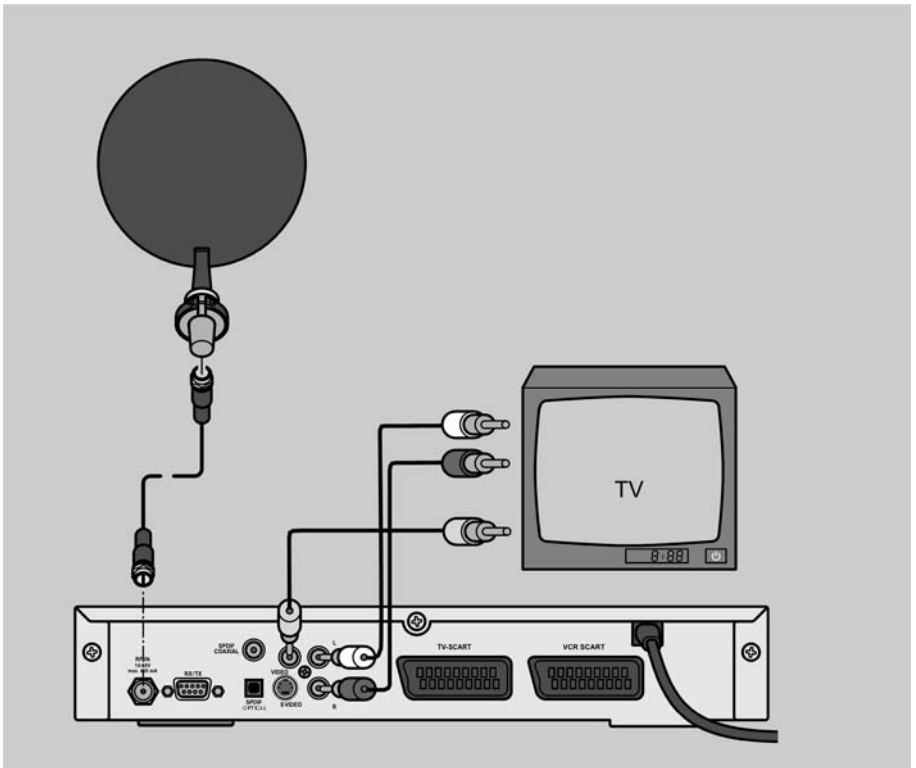

**i** Beachten Sie ggf. die Bedienungsanleitung des TV-Geräts.

## Anschluss mit Composite-Kabel

Wenn Sie ein TV-Gerät besitzen, das nicht über einen SCART-Anschluss verfügt, können Sie Ihren Satelliten-Receiver auch über Composite-Kabel (nicht im Lieferumfang) anschließen.

- ▶ Verbinden Sie den Anschluss „SVIDEO“ am Gerät mit dem S-Video-Eingang am TV-Gerät.

## Anschluss-Schema mit Composite-Kabel:

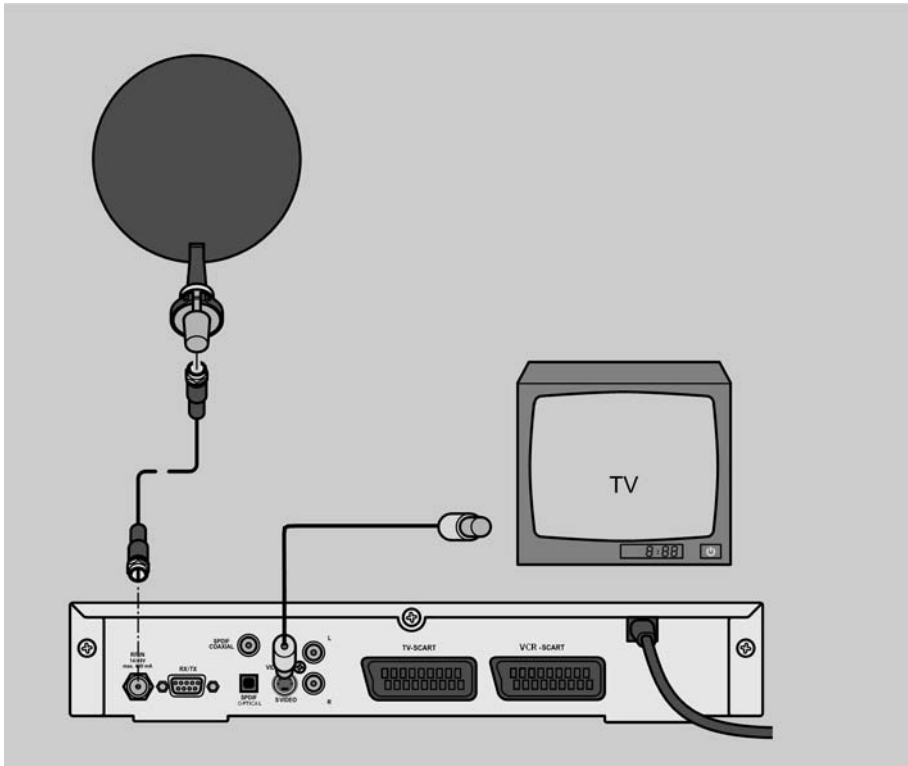

**i** Beachten Sie ggf. die Bedienungsanleitung des TV-Geräts.



## Anschluss am SPDIF-OPTICAL-Ausgang

Falls Ihr Audio-Gerät über einen digitalen optischen Eingang verfügt:

- ▶ Verbinden Sie den Anschluss „SPDIF OPTICAL“ über ein optisches Kabel mit dem digitalen optischen Eingang an Ihrem Verstärker oder am Dolby-Surround-System.

### Anschluss-Schema SPDIF OPTICAL:

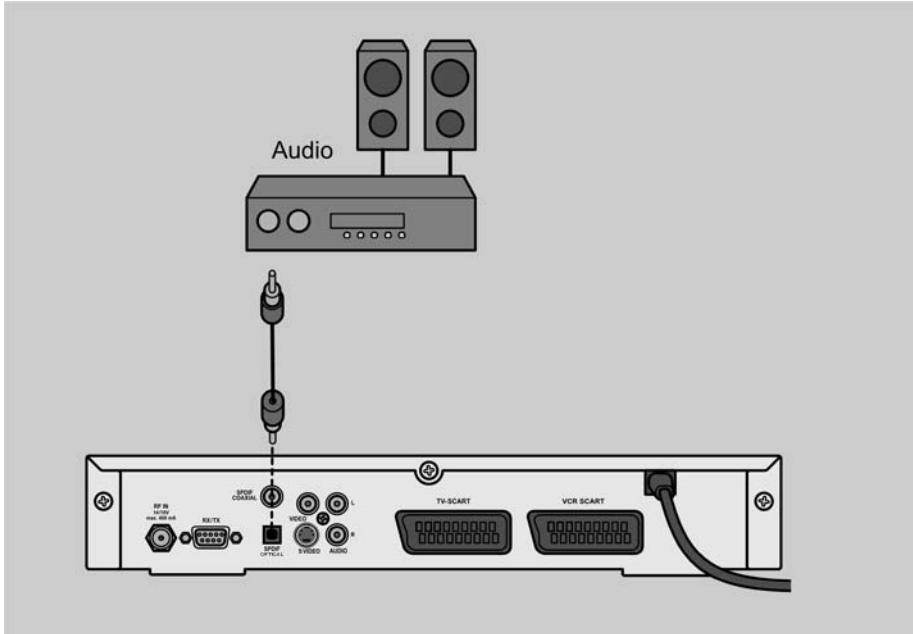

# Gerät in Betrieb nehmen

## Netzanschluss

---



### **GEFAHR!**

Benutzen Sie nur Steckdosen in einwandfreiem Zustand. Wackelige Stecker oder Steckdosen können zu Bränden führen. Bei defekten Steckern oder Steckdosen kann auch der Empfang gestört sein. Sie dürfen keine defekten Steckdosen benutzen. Lassen Sie diese von einem Fachmann reparieren, bevor Sie das Gerät in Betrieb nehmen.

---



### **GEFAHR!**

Ziehen Sie sofort den Netzstecker aus der Steckdose, wenn der Netzstecker oder das Netzkabel beschädigt ist. Lassen Sie das Netzkabel durch den Kundendienst gegen ein neues mit vergossenem Netzstecker austauschen. Schließen Sie das Gerät auf keinen Fall an das Stromnetz an, solange diese Schäden nicht repariert sind. Andernfalls besteht Lebensgefahr durch elektrischen Schlag.

---

- ▶ Stecken Sie den Netzstecker in eine vorschriftsmäßig installierte Netzsteckdose mit 230 V ~ 50 Hz.

Vorne am Gerät leuchten die Uhrzeitanzeige und die Kontrollleuchte. Je nach der aktuellen Einstellung (siehe Seite 35) wird das Gerät mit der Taste „STANDBY “ eingeschaltet oder in den Standby-Modus geschaltet.

Im Standby-Betrieb erscheint die Uhrzeitanzeige und die Kontrollleuchte leuchtet weiterhin blau. Im "Low-Power-Standby-Modus" (vgl. Seite 35) ist das Display abgeschaltet und die Kontrollleuchte leuchtet bernsteinfarben.



Die Uhrzeit wird im Display erst angezeigt, nachdem erstmals ein Sender empfangen wurde.

## Batterien in die Fernbedienung einlegen

---

- ▶ Setzen Sie zwei Batterien (1,5 V Micro (AAA/LR03) in das Batteriefach ein.



## Einschalten

---

Dieses Gerät hat – wie fast alle heutigen Geräte – keinen Netzschalter mehr. So lange der Stecker in der Steckdose ist, wird es mit Strom versorgt. Dadurch entsteht ständig etwas Wärme im Gerät, was aber völlig normal und bei ordnungsgemäßer Belüftung ungefährlich ist.



### **GEFAHR!**

*Verdecken Sie nie die Belüftungsöffnungen am Geräteboden und auf der Oberseite des Gerätes. Das Gerät erzeugt auch im Standby-Modus Wärme. Bei verdeckten Lüftungsöffnungen kann es zu Bränden kommen. Lassen Sie eingeschaltete elektrische Geräte nicht unbeaufsichtigt. Ziehen Sie den Netzstecker aus der Steckdose, wenn Sie das Gerät länger nicht beaufsichtigen können (z. B. im Urlaub).*

*Ziehen Sie den Netzstecker aus der Steckdose und entfernen Sie das Antennenkabel vom Gerät, wenn ein Gewitter aufzieht.*

*So verhindern Sie, dass bei einem Blitzeinschlag in der Umgebung Ihre Geräte beschädigt werden.*

---

Nach dem ersten Einschalten eines neuen Gerätes werden zunächst folgende Einstellungen abgefragt:

- die Bediensprache (Deutsch, Englisch, Spanisch, Türkisch, Portugiesisch, Polnisch),
- der Standort: Erdteil,
- der Standort: Land in dem gewählten Erdteil.

Aus diesen Einstellungen erstellt das Gerät seine werkseitige Programmliste. Für den Empfang in Deutschland sind bereits alle erforderlichen Einstellungen werkseitig vorgenommen.

- ▶ Wenn Sie das Gerät in Deutschland in Betrieb nehmen, bestätigen Sie die Abfragen mit der Taste „OK“.

# Gerät bedienen

Das Gerät wird bereits programmiert ausgeliefert.

Für die reine Bedienung dieses Geräts sind keine Fachkenntnisse erforderlich. Zusätzlich zu dieser Bedienungsanleitung sind viele Funktionen zusätzlich in Erläuterungstexten auf dem Bildschirm erklärt.

## Grundfunktionen nutzen

---

### Gerät starten – Standby

Wenn das Gerät ans Netz angeschlossen ist, leuchtet die Kontrollleuchte.



- ▶ Schalten Sie Ihr TV-Gerät ein und wählen Sie den AV-Modus.
- ▶ Drücken Sie die Taste „STANDBY “. Die Kanalnummer erscheint im Display.

**i** Wie bei einem Computer muss ein Digitalreceiver beim Starten erst das Betriebsprogramm laden. Es kann ein paar Sekunden dauern, bis das Gerät reagiert. Währenddessen wird das Logo des Herstellers auf dem Bildschirm angezeigt.





- ▶ Um in den Standby-Betrieb zu wechseln, drücken Sie auf die Taste „STANDBY “. Die Uhrzeitanzeige leuchtet.

### Lautstärke einstellen

**i** Änderungen an der Lautstärke wirken sich auch auf eine eventuell laufende Videoaufnahme aus. Regeln Sie die Lautstärke in diesem Fall direkt am TV-Gerät.

- ▶ Um die Lautstärke zu erhöhen, drücken Sie die Taste „ +“.
- ▶ Um die Lautstärke zu verringern, drücken Sie die Taste „ -“.

Die Höhe der Lautstärke wird durch einem Balken am Bildschirm angezeigt.

- ▶ Um den Ton stummzuschalten, drücken Sie die Taste „“. Auf dem Bildschirm wird das Symbol angezeigt.
- ▶ Um den Ton wieder hörbar zu schalten, drücken Sie erneut die Taste „“, oder drücken Sie die Tasten „ +“ oder „ -“, es erscheint wieder der Balken für die Lautstärke.

**i** Wenn die Option „Volume-Bypass“ aktiviert ist (siehe Seite 40), kann die Lautstärke nicht mehr über die Fernbedienung des Receivers eingestellt werden.

## Fernseh- und Radio-Empfang einstellen

- ▶ Um auf den Empfang digitaler Radiosendungen umzuschalten, drücken Sie die Taste „RADIO“. Die Radiokontroll-LED an der Gerätevorderseite leuchtet bernsteinfarben und die Kanalnummer wird angezeigt.
- ▶ Um auf den Empfang von Fernsehsendungen umzuschalten, drücken Sie die Taste „TV“. Die Radiokontroll-LED wird ausgeschaltet, auf dem Display erscheint kurzzeitig ein Bildschirmsymbol und anschließend die eingestellte Kanalnummer.

## Programme wählen

---

Ihr Receiver ist werkseitig bereits auf einige Satelliten programmiert. Ab Seite 26 ist beschrieben, wie Sie weitere Programme hinzufügen können.

- ▶ Um zum nächsten programmierten Sender zu wechseln, drücken Sie die Taste „P+“.
- ▶ Um zum vorherigen programmierten Sender zu wechseln, drücken Sie die Taste „P-“.
- ▶ Um einen Sender direkt zu wählen, geben Sie mit den Zifferntasten die Nummer des entsprechenden Speicherplatzes ein.
- ▶ Um zum vorher eingestellten Sender zu wechseln, drücken Sie die Taste „SWAP“.

Wenn Sie einen Sender über die Programmliste auswählen wollen, gehen Sie wie folgt vor:

- ▶ Drücken Sie während des Empfangs die Taste „LIST“. Die Senderliste wird angezeigt.
- ▶ Um einen Sender auszuwählen, wählen Sie mit den Pfeiltasten ▲▼ den gewünschten Sender.
- ▶ Um Informationen zum Programm des markierten Senders anzuzeigen, drücken Sie die Taste „INFO“.
- ▶ Um zum markierten Sender zu wechseln, drücken Sie die Taste „OK“.
- ▶ Um die Senderliste zu schließen und zum eingestellten Sender zu wechseln, drücken Sie die Taste „EXIT“.

# Teletext

---

Die Teletext-Angebote sind je nach Programmanbieter unterschiedlich.

- ▶ Wählen Sie das Programm, von dem Sie den Teletext aufrufen wollen.

DE

## Teletext starten oder beenden

- ▶ Um Teletext am Bildschirm einzublenden, drücken Sie die Taste „TEXT“.
- ▶ Um zur normalen Bildschirmanzeige zurück zu wechseln, drücken Sie die Taste „EXIT“.

## Teletext-Seiten wählen

Die Nummer der aktuellen Seite und der Seite, die gesucht wird, werden über dem Teletext angezeigt.

Die Inhaltsübersicht befindet sich meistens auf der Seite „100“.

- ▶ Geben Sie die Nummer der gewünschten Seite über die Zifferntasten ein.
- ▶ Sie können auch mit den Tasten ▲▼ vorwärts oder rückwärts in den Seiten blättern.
- ▶ Um die Inhaltsübersicht anzuzeigen, drücken Sie die Taste „MENU“.



Bei sehr langen Seiten werden diese auf so genannte „Unterseiten“ verteilt. Dann erscheint die Anzeige „01 02 ...“ unter der Seitenzahl.

Die Darstellung dieser Unterseiten werden automatisch nach etwa einer Minute gewechselt.

- ▶ Um das automatische Wechseln zu stoppen, drücken Sie die Taste „OK“.
- Ein „>“ wird angezeigt, wenn das automatische Wechseln gestoppt ist.
- ▶ Um durch die Unterseiten zu blättern, drücken Sie dann die Tasten ▲ oder ▼.
- ▶ Um das automatische Wechseln wieder freizugeben, drücken Sie erneut die Taste „OK“.

## Anzeigeoptionen

- ▶ Um die Anzeige des Teletexts zu vergrößern, drücken Sie die Taste „SWAP“.
- Die obere Hälfte des Teletexts wird jetzt vergrößert dargestellt.
- ▶ Um die untere Hälfte des Teletexts anzuzeigen, drücken Sie erneut die Taste „SWAP“.
- ▶ Um den Teletext wieder in normaler Größe anzuzeigen, drücken Sie die Taste „SWAP“ ein drittes Mal.
- ▶ Um versteckten Text (z. B. bei Rätselseiten) anzuzeigen, drücken Sie die Taste „INFO“.

Sie können den Teletext in vier verschiedenen Anzeigeformen darstellen lassen.

- ▶ Um die Anzeigeform zu wechseln, drücken Sie so oft die Taste „TEXT“, bis die gewünschte Anzeigeform eingestellt ist.

Unter Umständen kann es lange dauern, bis die gewünschte Seite oder Unterseite des Teletexts angezeigt wird. Sie können während der Wartezeit das normale Fernsehbild wie folgt anzeigen.

- ▶ Drücken Sie die Taste „LIST“. Der Teletext wird jetzt ausgeblendet, bis die nächste Unterseite oder die gewählte Seite angezeigt wird.
- ▶ Um den Teletext auszublenden, drücken Sie die Taste „EXIT“. Das normale Fernsehbild wird angezeigt.
- ▶ Um den ausgeblendeten Teletext wieder einzublenden, drücken Sie die Taste „TEXT“. Die zuletzt angewählte Teletextseite wird angezeigt.

## Teletext neu einlesen

Seiten mit geänderten Inhalten werden automatisch neu eingelesen – allerdings erst nach einiger Zeit.

## Auf AV-Signal umschalten

---

Mit dieser Funktion bestimmen Sie, welche Signale am Anschluss „TV-SCART“ auf ein anderes Gerät übertragen werden sollen.

 Diese Funktion ist nur aktiv, wenn Sie Geräte mit den SCART-Anschlüssen „TV-SCART“ und „VCR-SCART“ verbunden haben.

- ▶ Drücken Sie die Taste „AV“.

Wenn im Display die Anzeige „AV“ erscheint, werden die Signale vom Anschluss „VCR-SCART“ zum TV-Gerät übertragen (z. B. für die Wiedergabe von Videoaufzeichnungen).

- ▶ Um Programme über den Receiver zu betrachten, drücken Sie erneut die Taste „AV“. Die Speicherplatz-Nummer wird im Display angezeigt. Die Signale des Receivers werden zum TV-Gerät geleitet.

# Menüfunktionen

Das Gerät wird werkseitig bereits optimal programmiert ausgeliefert, so dass Sie die hier beschriebenen Einstellarbeiten nicht unbedingt benötigen. Auf Seite 41 ist beschrieben, wie Sie das Gerät wieder auf die werkseitigen Voreinstellungen zurücksetzen können.

Alle Einstellmöglichkeiten werden als Menü auf dem Bildschirm angeboten (OSD, „On-Screen-Display“).

## Im Menü navigieren

---

### Menü aufrufen

- ▶ Um das OSD-Menü aufzurufen, drücken Sie die Taste „MENU“.  
Sie können jetzt folgende Menüs auswählen:
  - Bild-/Tonauswahl
  - Teletext
  - EPG
  - Favoritenlisten
  - Hauptmenü
- ▶ Wählen Sie das gewünschte Menü mit den Tasten ▼ und ▲ aus.
- ▶ Drücken Sie dann die Taste „OK“. Das ausgewählte Menü wird geöffnet.
- ▶ Um das Hauptmenü direkt aufzurufen, können Sie auch zwei Mal hintereinander die Taste „MENU“ drücken.  
Eine Übersicht über die Einstellungen im Hauptmenü finden Sie auf Seite 24.

### Menü auswählen

- ▶ Um im Menü aufwärts oder abwärts zu blättern, drücken Sie die Tasten ▼ oder ▲.
- ▶ Um in ein Untermenü nach links oder rechts zu wechseln, drücken Sie die Tasten ◀ oder ▶. Das gewählte Menü, Untermenü oder die Funktion wird markiert.
- ▶ Um den gewählten Menüpunkt aufzurufen, oder ein Menü zu öffnen, drücken Sie die Taste „OK“.

### Menü verlassen

- ▶ Um ein Menü zu verlassen oder eine Funktion zu beenden, drücken Sie die Taste „EXIT“.

# Übersicht über die Einstellungen im Hauptmenü

Hauptmenü	Senderliste	Favoritenliste	Favoritenlisten 1-9 bearbeiten	Seite 31
		Sender sortieren	Senderliste bearbeiten	Seite 26
		Sender suchen	Satellit durchsuchen	Seite 28
		Profisuche	Satellit oder Transponder durchsuchen	Seite 29
	Konfiguration	Allgemein	Allgemeine Einstellungen (Zeit, Sprache, Starteinstellungen, verschlüsselte Sender)	Seite 34
		OSD / EPG	Einstellung des OSD / EPG-Fensters	Seite 36
		Empfang	Konfiguration der Empfangsanlage	Seite 37
		Satellitensysteme	Auswahl des/der Satelliten	Seite 39
		Wiedergabe	Einstellung der Bild- und Tonwiedergabe	Seite 39
		Werkseinstellungen Einstellungen speichern	Auf Werkseinstellungen zurücksetzen Einstellungen speichern und Menü verlassen	Seite 41 Seite 41
Extras	Systeminfos	Zeigt Systeminformationen an	Seite 42	
	Signalstärke	Anzeige Signalstärke	Seite 42	
	DISEqC-Motor	Einstellung bei Verwendung einer Motorsteuerung	Seite 43	
	Sleptimer	Automatische Receiverabschaltung	Seite 43	
	Kalender Spiel: Blöcke Spiel: Schlange	Kalenderanzeige Bildschirmspiel 1 Bildschirmspiel 2	Seite 43 Seite 43 Seite 43	
Timer	Timerliste 1-12	Einstellung und Aktivierung der Timerfunktion	Seite 44	
Satellitenupdate		Update für die Software des SAT-Receiver	Seite 45	
Verschlüsselung	Decoder C:1 und C:2	Anzeige und Einstellung der Pay-TV-Optionen (nur bei eingesetztem Common Interface Modul verfügbar)	Seite 35	
Kurzhilfe		Bildschirm-Anzeige der Kurzhilfe		

# Einstellungen in den Menüs vornehmen

---

## Sprache wählen

Manche Programme werden mehrsprachig gesendet. Mit dieser Funktion können Sie eine andere Sprache für den Ton einstellen.

- ▶ Drücken Sie die Taste „MENU“.
- ▶ Wählen Sie das Untermenü „Bild-/Tonauswahl“ und drücken Sie die Taste „OK“.
- ▶ Wählen Sie die gewünschte Sprache und drücken Sie die Taste „OK“. Die neu gewählte Sprache wird eingestellt, bis Sie ein anderes Programm wählen oder das Gerät ausschalten.
- ▶ Um die Sprache dauerhaft zu ändern, wählen Sie die gewünschte Sprache wie oben beschrieben aus.
- ▶ Drücken Sie dann die Taste „OK“ und halten diese etwa drei Sekunden gedrückt. Die neu gewählte Sprache wird jetzt für dieses Programm dauerhaft eingeschaltet.
- ▶ Durch Drücken der Taste „LIST“ können Sie die Tonwiedergabe zwischen Kanal A, Kanal B und Stereo umschalten.
- ▶ Im Untermenü „Bild-/Tonauswahl“ können Sie mit der Taste „1“ den Kanal A und mit der Taste „2“ Kanal B einzeln einschalten. "A" steht für Analogausgang, "D" für den SPDIF Ausgang. Der Dolby Digital Ton kann nicht auf dem Analogausgang ausgegeben werden.

## Teletext anzeigen

- ▶ Wählen Sie den Menüpunkt „TELETEXT“ , um Teletext einzublenden. Sie können den Teletext auch direkt über die Taste „TEXT“ aufrufen (siehe Seite 21).

## Menüpunkt EPG

Bei der Auswahl des Menüpunktes „EPG“ werden die Programminformationen des eingestellten Senders angezeigt.

Der Aufruf des Menüs kann auch mit der „INFO“-Taste auf der Fernbedienung erfolgen.



Beachten Sie, dass nicht alle Programmanbieter Programminformationen ausstrahlen.

## Favoritenlisten

In diesem Menü kann eine der Favoritenlisten ausgewählt und aktiviert werden.

Der Aufruf des Menüs kann auch mit der Zifferntaste „0“ auf der Fernbedienung erfolgen (Seite 32).

# Sender-Einstellungen ändern

Die Sender verschiedener Satelliten sind bereits voreingestellt und in einer Senderliste zusammengefasst. Sie können diese Sender bearbeiten und neue Sender hinzufügen.

**i** Da die Senderbelegung einiger Satelliten häufig geändert wird, empfehlen wir einen Suchlauf. Gehen Sie dabei wie im Abschnitt "Sender suchen" ab Seite 28 beschrieben vor.

- ▶ Öffnen Sie das Hauptmenü und wählen Sie das Untermenü „Senderliste“.

## Senderliste sortieren

---

Mit dieser Funktion können Sie die Sender innerhalb der Senderliste verschieben oder löschen.

- ▶ Wählen Sie den Menüpunkt „Sender sortieren“.
- ▶ Markieren Sie den gewünschten Sender.
- ▶ Drücken Sie dann die Taste „OK“. Auf dem Bildschirm wird die Auswahl „Direkt“ oder „Block markieren“ angezeigt.
- ▶ Um die Eigenschaften eines Senders zu ändern, wählen Sie die Option „Direkt“.
- ▶ Um die Eigenschaften mehrerer Sender zu ändern, wählen Sie die Option „Block markieren“.

## Einen einzelnen Sender ändern

- ▶ Wählen Sie die Option „Direkt“. Sie können jetzt verschiedene Funktionen zum Ändern des gewünschten Senders wählen.

Um einen Sender an eine andere Stelle der Senderliste zu kopieren, gehen Sie wie folgt vor:

- ▶ Wählen Sie die Funktion „Kopieren“.
- ▶ Wählen Sie dann mit den Tasten ▼ oder ▲ die gewünschte Position aus.
- ▶ Drücken Sie die Taste „OK“. Der ausgewählte Sender wird an der gewünschten Position eingefügt.

Um einen Sender an eine andere Stelle der Senderliste zu verschieben, gehen Sie wie folgt vor:

- ▶ Wählen Sie die Funktion „Verschieben“.
- ▶ Wählen Sie dann mit den Tasten ▼ oder ▲ die gewünschte Position aus.
- ▶ Drücken Sie die Taste „OK“. Der Sender wird jetzt an der neuen Position eingefügt und der alte Eintrag wird gelöscht.

Um einen Sender durch einen freien Senderspeicher zu ersetzen, gehen Sie wie folgt vor:

- ▶ Wählen Sie die Funktion „Löschen“.
- ▶ Um einen Sender zu löschen, wählen Sie die Funktion „Ausschneiden“. Die folgenden Einträge werden jetzt neu nummeriert.
- ▶ Um einen freien Senderspeicher einzufügen, wählen Sie die Funktion „Freie Einfügen“.
- ▶ Wenn Sie die Funktion „Sender sortieren“ beenden wollen, drücken Sie die Taste „EXIT“. Auf dem Bildschirm wird eine Abfrage angezeigt.
- ▶ Um die vorgenommenen Änderungen zu speichern, drücken Sie die Taste „OK“.
- ▶ Um die vorgenommenen Änderungen zu verwerfen, drücken Sie die Taste „SWAP“.
- ▶ Um die Senderliste weiter zu bearbeiten, drücken Sie die Taste „EXIT“.

### **Mehrere Sender ändern**

- ▶ Um mehrere Sender zu ändern, wählen Sie die Option „Block bearbeiten“. Der gewählte Sender ist jetzt markiert.
- ▶ Um die anderen gewünschten Sender zu markieren, drücken Sie die Taste ▼ oder ▲.
- ▶ Drücken Sie dann die Taste „OK“.

Alle Sender einschließlich der ersten und zweiten Auswahl sind nun markiert. Sie können die Einstellungen der markierten Sender jetzt wie bei einem einzelnen Sender ändern.

Zusätzlich können Sie die Funktion „Packen“ auswählen. Damit löschen Sie alle ungenutzten Zeilen in der Senderliste. Die Sender in der Liste werden dadurch neu nummeriert.

## Sender suchen

---

Digitale Fernsehsender können mehrere Programme auf einem einzigen Fernsehkanal übertragen, solche Mehrfachsender werden als „Transponder“ bezeichnet. Beim Suchlauf werden alle Fernsehkanäle auch auf darin enthaltene digitale Angebote untersucht. Dieser Vorgang kann einige Minuten dauern.

### Einfache Suche

Mit dieser Funktion können Sie den Receiver alle bekannten Fernsehkanäle nach digitalen Programmen absuchen und diese automatisch in die Senderliste aufnehmen lassen.

- ▶ Öffnen Sie das Hauptmenü und wählen Sie das Untermenü „Senderliste“.



#### ACHTUNG!

Wenn während des Suchlauf die Stromversorgung unterbrochen wird, kann das Abspeichern der Sender fehlerhaft sein. Wiederholen Sie in diesem Fall den Suchlauf.

- ▶ Wählen Sie die Funktion „Sendersuche“ und drücken Sie die Taste „OK“. Der Suchlauf startet jetzt.



Bei einer einzelnen, unbeweglichen Satellitenschüssel startet nun die Sendersuche direkt, ohne eine Möglichkeit zur Auswahl eines Transponders oder Satelliten.

Wenn Sie eine motorisierte oder mehrere Satellitenschüsseln installiert haben, wird nun eine Liste mit den verfügbaren Satelliten angezeigt.

- ▶ Wählen Sie in diesem Fall den Satelliten aus, auf dem Sie suchen wollen, und drücken Sie die Taste „OK“. Der Suchlauf startet jetzt. Die einzelnen Transponder werden nacheinander durchsucht.
- ▶ Um vorzeitig zum nächsten Transponder zu springen, drücken Sie die Taste „OK“.
- ▶ Um den Suchlauf abzubrechen, drücken Sie die Taste „EXIT“.

Nach dem Suchlauf wird das Auswahlfenster „Kanalauswahl“ angezeigt. In diesem können Sie die gefundenen Sender in die Senderliste übernehmen.

## Profisuche

Diese Suchmöglichkeit sollten Sie nur nutzen, wenn Sie über ausreichende Erfahrungen verfügen.

- ▶ Öffnen Sie das Hauptmenü und wählen Sie das Untermenü „Senderliste“.
- ▶ Wählen Sie die Funktion „Profisuche“. Taste „OK“ drücken.
- ▶ Wählen Sie mit den Tasten ▼ oder ▲ die gewünschte Satelliten-Einstellung.
- ▶ Drücken Sie die Taste „OK“. Auf dem Bildschirm wird ein Untermenü angezeigt, in dem Sie genaue Einstellungen für den gewünschten Satelliten vornehmen können.
- ▶ Wählen Sie die Einstellung, die Sie ändern wollen, mit den Tasten ▼ oder ▲ aus.
- ▶ Um eine Einstellung zu ändern, drücken Sie die Tasten ◀ oder ▶ .

Sie können die Frequenz auch mit den Zifferntasten eingeben. Die Transponderfrequenz erfahren Sie über den jeweiligen Programmanbieter.

Um in den gewünschten Suchmodus zu gelangen, gehen Sie wie folgt vor:

- ▶ Wenn Sie bei der automatischen Sendersuche alle Fernsehkanäle absuchen wollen, wählen Sie „Alle Transponder“.
- ▶ Wenn Sie nur den Transponder absuchen wollen, dessen Frequenz angezeigt wird, wählen Sie „Einzeltransponder“.
- ▶ Wenn Sie nur die bereits gespeicherten Transponder auf neue Sender absuchen wollen, wählen Sie „Senderliste“.
- ▶ Um den Suchlauf mit den vorgenommenen Einstellungen zu starten, markieren Sie das Anzeigefeld „Weiter mit OK“.
- ▶ Drücken Sie dann die Taste „OK“. Der Suchlauf wird jetzt gestartet.
- ▶ Um bei der Sendersuche zu bestimmen, ob verschlüsselte Programme übersprungen oder in den Suchlauf einbezogen werden sollen, gehen Sie wie auf Seite 35 beschrieben vor.

Nach dem Suchlauf wird das Auswahlfenster „Kanalauswahl“ angezeigt. In diesem können Sie die gefundenen Sender in die Senderliste übernehmen.

## Sender in die Senderliste übernehmen

---

Nach dem Suchlauf wird das Auswahlfenster „Kanalauswahl“ angezeigt. In diesem Auswahlfenster werden die beim Suchlauf gefundenen Sender in der rechten Hälfte angezeigt. In der linken Hälfte wird die aktuelle Senderliste angezeigt.

- ▶ Um zwischen TV- und Radiosendern zu wechseln, drücken Sie die Taste „TV“ bzw. „RADIO“.
- ▶ Wählen Sie mit den Tasten „P+“ und „P-“ den gewünschten Sender.
- ▶ Um schnell zwischen den gefundenen Sendern zu wechseln, drücken Sie die Taste ▼ oder ▲ .
- ▶ Drücken Sie die Taste „OK“. Ein Optionsmenü wird unter der Liste der gefundenen Sender geöffnet.

### Programm eines gefundenen Senders anzeigen

- ▶ Um das Programm des ausgewählten Senders zu betrachten, drücken Sie die Taste „OK“ und wählen die Option „Aktivieren“.
- ▶ Drücken Sie die Taste „OK“.

### Gefundenen Sender übernehmen

- ▶ Um den ausgewählten Sender in die Senderliste zu kopieren, wählen Sie die Option „Kopieren vor“ und drücken die Taste „OK“. Die aktuelle Senderliste wird markiert.
- ▶ Wählen Sie dann in der Senderliste den Sender, vor den der ausgewählte Sender eingefügt werden soll.
- ▶ Drücken Sie die Taste „OK“. Der ausgewählte Sender wird jetzt an der festgelegten Position in die Senderliste eingefügt. Die Liste der gefundenen Sender wird markiert.
- ▶ Wiederholen Sie diese Schritte für alle weiteren gewünschten Sender.
- ▶ Um einen Sender der Senderliste durch den ausgewählten Sender zu ersetzen, wählen Sie die Option „Kopieren auf“ und drücken die Taste „OK“.
- ▶ Wählen Sie dann in der Senderliste den Sender, der durch den ausgewählten Sender ersetzt werden soll.
- ▶ Drücken Sie die Taste „OK“. Der ausgewählte Sender wird jetzt an Stelle des alten Senders in die Senderliste eingefügt. Die Liste der gefundenen Sender wird markiert.
- ▶ Wiederholen Sie diese Schritte für alle weiteren gewünschten Sender.



Mit der Taste „SWAP“ können Sie während dieser Vorgänge in die Senderliste selbst wechseln (linke Seite des Menüs) und die Sender weiter bearbeiten.

- ▶ Um das Auswahlfenster zu schließen, drücken Sie die Taste „EXIT“. Eine Abfrage wird angezeigt.
- ▶ Um zum Auswahlfenster zurückzukehren und die Senderliste weiter zu bearbeiten, drücken Sie erneut die Taste „EXIT“.
- ▶ Um die Änderungen der Senderliste zu verwerfen, drücken Sie die Taste „SWAP“.
- ▶ Um die geänderte Senderliste zu übernehmen, drücken Sie die Taste „OK“.

## Favoritenlisten

---

Sie können Ihre bevorzugten TV- oder Radio-Programme in einer Favoritenliste speichern. Dazu stehen Ihnen neun Favoritenlisten zur Verfügung. So können Sie immer schnell auf diese Programme zugreifen.

### Programm in Favoritenliste speichern

Um ein Programm in einer Favoritenliste zu speichern, gehen Sie wie folgt vor:

- ▶ Öffnen Sie das Hauptmenü und das Untermenü „Senderliste“.
- ▶ Wählen Sie den Menüpunkt „Favoritenlisten“ und drücken Sie die Taste „OK“.
- ▶ Wählen Sie die gewünschte Favoritenliste aus und drücken Sie die Taste „OK“. Die gewünschte Favoritenliste wird jetzt in der linken Bildschirmhälfte angezeigt. In der rechten Hälfte wird die Senderliste angezeigt.

Sie können jetzt Programme aus der Senderliste vor einem gespeicherten Programm in die Favoritenliste einfügen oder Programme aus der Favoritenliste löschen (siehe Seite 33).

- ▶ Wählen Sie das Programm, vor das Sie ein anderes Programm einfügen wollen, in der Favoritenliste aus.
- ▶ Drücken Sie die Taste „OK“. Ein Auswahlmenü wird angezeigt.
- ▶ Um ein Programm in die Favoritenliste einzufügen, wählen Sie die Option „Einfügen vor“ und drücken die Taste „OK“. Der erste Eintrag in der Senderliste ist jetzt markiert.
- ▶ Wählen Sie das gewünschte Programm aus der Senderliste aus und drücken Sie die Taste „OK“. Ein Auswahlmenü wird angezeigt. In diesem Auswahlmenü können Sie festlegen, ob Sie
  - ein einzelnes Programm,
  - mehrere in der Senderliste zusammenhängende Programme oder
  - mehrere in der Senderliste verteilte Programme einfügen wollen.
- ▶ Wenn Sie ein einzelnes Programm einfügen wollen, wählen Sie die Option „Einzel“ und drücken die Taste „OK“. Der ausgewählte Sender wird jetzt vor der markierten Position in der Favoritenliste eingefügt.

- ▶ Wenn Sie mehrere aufeinanderfolgende Programme einfügen wollen, wählen Sie die Option „Block“ und drücken Sie die Taste „OK“. Das erste Programm des Blocks ist jetzt markiert.
- ▶ Wählen Sie dann das letzte der gewünschten Programme und drücken Sie erneut die Taste „OK“. Der Block mit den gewünschten Programmen wird jetzt vor die ausgewählte Position in die Favoritenliste eingefügt.
- ▶ Wenn Sie mehrere verteilte Programme einfügen wollen, wählen Sie die Option „Mehrere“ und drücken die Taste „OK“. Das ausgewählte Programm wird in die Favoritenliste kopiert. Der Eintrag in der Senderliste ist markiert.
- ▶ Wählen Sie dann das nächste gewünschte Programm aus und drücken die Taste „OK“. Das nächste Programm wird in die Favoritenliste kopiert.
- ▶ Wiederholen Sie diese Schritte, bis Sie alle gewünschten Programme in die Favoritenliste kopiert haben.
- ▶ Um das Kopieren zu beenden, drücken Sie die Taste „EXIT“.
- ▶ Um das Untermenü „Favoritenlisten“ zu verlassen, drücken Sie erneut die Taste „EXIT“. Ein Abfragefenster wird angezeigt.
- ▶ Wenn Sie die vorgenommenen Änderungen verwerfen wollen, drücken Sie die Taste „SWAP“.
- ▶ Um die Änderungen zu speichern, drücken Sie die Taste „OK“.
- ▶ Um zum Menüpunkt „Favoritenlisten“ zurückzukehren und weitere Änderungen vorzunehmen, drücken Sie erneut die Taste „EXIT“.



Sie können ein Programm mehrfach in einer Favoritenliste speichern. Nur in der Senderliste kann jedes Programm nur einmal gespeichert werden.

## Programm aus Favoritenliste aufrufen

- ▶ Um ein Programm aufzurufen, das in einer Favoritenliste gespeichert ist, drücken Sie die Zifferntaste „0“. Die Übersicht der Favoritenlisten wird angezeigt.
- ▶ Wählen Sie die gewünschte Favoritenliste mit den Tasten ▼ oder ▲ aus und drücken Sie die Taste „OK“. Es werden jetzt nur noch die Sender aus der ausgewählten Favoritenliste angezeigt.

Sie können die gewünschte Favoritenliste auch wie folgt direkt mit den Zifferntasten auswählen:

- ▶ Drücken Sie die Zifferntaste „0“ und direkt danach die Taste mit der Listennummer.  
Beispiel: Um die Favoritenliste 8 zu öffnen, drücken Sie die Zifferntasten „0“ und „8“.
- ▶ Um die aktuell gewählte Favoritenliste anzuzeigen, drücken Sie die Taste „LIST“.

- ▶ Wählen Sie in der Liste das gewünschte Programm aus und drücken Sie die Taste „OK“.
-  Sie können wie gewohnt mit den Zifferntasten Programme auswählen. Dabei können Sie auch alle Programme auswählen, die in der Senderliste stehen. So können Sie auch Programme, die nicht in der aktuellen Favoritenliste stehen, schnell auswählen.
- ▶ Um in die normale Programmliste zurückzukehren, drücken Sie die Taste „0“, wählen Sie das Feld „KEINE“ und bestätigen Sie mit „OK“.
- ▶ Um die Anzeige der Favoritenliste zu beenden, drücken Sie die Taste „EXIT“.

## Programm aus Favoritenliste löschen

- ▶ Öffnen Sie das Hauptmenü und das Untermenü „Senderliste“.
- ▶ Wählen Sie den Menüpunkt „Favoritenlisten“ und drücken Sie die Taste „OK“.
- ▶ Wählen Sie die gewünschte Favoritenliste aus und drücken Sie die Taste „OK“.
- ▶ Wählen Sie das zu löschende Programm aus und drücken Sie die Taste „OK“. Ein Auswahlmenü wird angezeigt. In diesem Auswahlmenü können Sie festlegen, ob Sie
  - nur ein Programm,
  - mehrere in der Favoritenliste zusammenhängende Programme,
  - mehrere in der Favoritenliste verteilte Programme oder
  - alle Programme der Favoritenliste löschen wollen.
- ▶ Um das markierte Programm zu löschen, wählen Sie die gewünschte Option und drücken die Taste „OK“.
- ▶ Um mehrere Dateien zu löschen gehen Sie vor, wie im Abschnitt "Programm in Favoritenliste speichern" ab Seite 31 beschrieben.
- ▶ Um die Funktion „Löschen“ zu verlassen, drücken Sie die Taste „EXIT“.
- ▶ Um das Untermenü „Favoritenlisten“ zu verlassen, drücken Sie erneut die Taste „EXIT“. Ein Abfragefenster wird angezeigt.
- ▶ Wenn Sie die vorgenommenen Änderungen verwerfen wollen, drücken Sie die Taste „SWAP“.
- ▶ Um die Änderungen zu speichern, drücken Sie die Taste „OK“.
- ▶ Um zum Menüpunkt „Favoritenliste“ zurückzukehren und weitere Änderungen vorzunehmen, drücken Sie erneut die Taste „EXIT“.

# Grundeinstellungen ändern

Ab Werk ist das Gerät für die meisten Anwendungsfälle korrekt eingestellt. Wenn Sie dennoch Änderungen an den Einstellungen vornehmen wollen, benötigen Sie zumindest grundlegende Kenntnisse von Fachbegriffen der Unterhaltungselektronik. Lassen Sie die Arbeiten von einem Fachmann ausführen, wenn Sie nicht über diese Kenntnisse verfügen.

- ▶ Öffnen Sie das Hauptmenü und wählen Sie das Untermenü „Konfiguration“.

In diesem Untermenü sind folgende Einstellungen möglich:

- Allgemein
- OSD/EPG
- Empfang
- Satellitensysteme
- Wiedergabe
- Werkseinstellungen
- Einstellungen speichern
- ▶ Wählen Sie den gewünschten Menüpunkt mit der Taste ▲ oder ▲ aus und drücken Sie die „OK“ Taste.
- ▶ Wählen Sie die gewünschte Einstellung mit der Taste ▲ oder ▼ aus.

 Im unteren Bereich des OSD wird eine kurze Erläuterung zur gewählten Einstellung angezeigt.

- ▶ Ändern Sie die Einstellung mit den Tasten „◀“ oder „▶“.
- ▶ Um den Menüpunkt zu verlassen, drücken Sie die Taste „EXIT“.
- ▶ Um die geänderten Einstellungen zu speichern, wählen Sie den Menüpunkt „Einstellungen speichern“ und drücken die Taste „OK“.

## Allgemeine Einstellungen ändern

Im Menüpunkt „Allgemein“ können Sie folgende grundlegende Einstellungen vornehmen:

Zeitzone	– 12 bis + 12 Stunden
Sommerzeitautomatik	„Aus“ oder verschiedene Regionen
Bediensprache	Deutsch, Englisch, Spanisch, Portugiesisch, Türkisch, Polnisch
Startlautstärke	00 bis 28
Low Power Standby	An, Aus
Suche verschl. Sender	An, Aus

## Zeitzone

Hier können Sie den Zeitversatz zur Weltzeit von – 12 bis + 12 Stunden einstellen. Für Deutschland beträgt der Zeitversatz gegenüber der Weltzeit (GMT) + 1 Stunde.

## Sommerzeitautomatik

Hier können Sie die weltweit unterschiedlichen Festlegungen für die Sommerzeit wählen oder die Sommerzeitautomatik ausschalten.

## Bediensprache

Hier können Sie die Sprache für das Bildschirmmenü einstellen.

## Startlautstärke

Hier können Sie die Lautstärke einstellen, mit der der Receiver eingeschaltet wird.

## Low Power Standby

Statt des normalen Standby-Modus können Sie einen „Low Power Standby-Modus“ einstellen, um Strom zu sparen.

Einstellung „Aus“: Normaler Standby-Modus mit Anzeige der Uhrzeit im Display (der Stromverbrauch ist dann im Standby-Modus kleiner als 10 W und die Kontrollleuchte leuchtet blau);

Einstellung „Ein“: Im Display erscheint keine Anzeige (der Stromverbrauch ist dann im Standby-Modus kleiner als 1 W und die Kontrollleuchte leuchtet bernsteinfarben).

## Suche verschl. Sender

Hier können Sie festlegen, ob beim Suchlauf verschlüsselte Programme übersprungen oder ebenfalls gesucht werden sollen. (Siehe auch nächsten Absatz: „Common Interface“.)

## Common Interface

An der Frontseite des Gerätes (Klappe öffnen) finden sich zwei Einschübe, die zur Aufnahme von Modulen zur Dekodierung verschlüsselter Programme vorgesehen sind.

Um eine Beschädigung zu vermeiden, dürfen ausschließlich Module gesteckt werden, die das „PC Card“ Logo tragen. Andere Module können irreparable Schäden am Receiver verursachen.

Versuchen Sie nicht, die Module gewaltsam zu stecken. Ziehen Sie stattdessen das Modul nochmal aus dem Schacht und stecken Sie es erneut. Achten Sie auch darauf, dass Sie es mit der richtigen Seite nach oben stecken.

Smartcards sind gelegentlich irritierend bedruckt, da sie oft für den Einsatz in anderen Decodern entworfen wurden. Die meisten gängigen Common Interface-Module erwarten, dass die Karten mit den golden glänzenden Kontakten nach oben gesteckt werden.

Wenn ein Verschlüsselungsmodul korrekt erkannt wurde, erscheint dessen Name in der Auflistung im Menüpunkt „Verschlüsselung“ im Hauptmenü. Wenn Sie in dieser Liste auf den Eintrag für dieses Modul gehen und auf „OK“ drücken, wird ein Menü angezeigt, welches vom jeweiligen Verschlüsselungsmodul erzeugt wird. Bei Fragen dazu wenden Sie sich bitte an den Modulhersteller.

 Hinweis: Einige Module melden sich erst vollständig an und stellen ein Menüsystem erst bereit, wenn eine gültige Karte gesteckt wurde.

Bei der Navigation in den herstellerspezifischen Menüs werden die Tasten „OK“ und „EXIT“ verwendet. Falls ein Menü auf die Eingabe von „OK“ oder „EXIT“ nicht reagiert, können Sie mit der Menü-Taste einen Abbruch des Dialogs erzwingen. Der Receiver beendet dann die Verbindung zum Menüsystem des Moduls.

## OSD/EPG

---

„OSD“ steht für On Screen Display, also für die Benutzerführung durch ein Bildschirm-Menü.

Hier können Sie Einstellungen für die Darstellung des Menüs und der Infoboxen auf dem Bildschirm vornehmen:

Status Einblendedauer	00 bis 99 Sekunden
Kanalnum. Timeout	00,0 bis 10,0 Sekunden
OSD Transparenz	00 bis 16
Kurzhilfe mit OK	An, Aus

### Status Einblendedauer

Hier können Sie die Zeit einstellen, nach der die Infobox automatisch ausgeblendet wird.

### Kanalnum. Timeout

Hier können Sie die Zeit einstellen, nach der eine weniger als dreistellig eingetragene Kanalnummer automatisch übernommen wird.

### OSD Transparenz

Hier können Sie einstellen, wie viel vom Hintergrundbild durch die OSD-Fenster durchscheinen soll.

## Kurzhilfe mit OK

Hier können Sie bei Aktivierung, über die „OK“ Taste, im laufenden Video die Kurzhilfe aufrufen.

## Empfang

Hier können Sie Empfangsparameter festlegen, z. B. die Einstellungen zur Ansteuerung von bis zu 4 Satelliten bei einer motorisierten Satellitenantenne.



### ACHTUNG!

Verändern Sie die Einstellungen in diesem Menü nur, wenn Sie die erforderlichen Fachkenntnisse besitzen. Wenden Sie sich im Zweifelsfall an eine Fachwerkstatt.

- ▶ Wählen Sie die gewünschte Option mit der Taste ▼ oder ▲ .
- ▶ Wählen Sie die gewünschte Einstellung mit der Taste ◀ oder ▶ und drücken Sie die Taste „OK“.

Gerätesteuerung	DiSEqC easy, DiSEqC easymotor, Tone Burst, Sat A/B 22 kHz, Aus
Satellit A, B, C oder D	Satelliten festlegen
Motorposition einstellen	Satellitenliste
Mobilempfang	Aus, An

## Gerätesteuerung

Hier können Sie die Einstellungen für die Steuerung der Satellitenantenne vom Satellitenreceiver auswählen.

- DiSEqC easy ermöglicht das Ausrichten der Antenne auf einen von bis zu vier Satelliten durch angeschlossene DiSEqC-Schalter.
- Tone Burst ist eine alternative Steuerungsart zum Umschalten spezieller Relais („Tone-Burst-Relais“).
- Sat A/B steuert bis zu zwei Satelliten über das 22 kHz-Signal.
- In der Einstellung „Aus“ ist die Gerätesteuerung ausgeschaltet. In Anlagen mit nur einem Satelliten beschleunigt das die Programmumschaltung.

## Satellit A, B, C oder D

A, B, C und D sind die vier Positionen für den DiSEqC-Schalter.

## Motorposition einstellen

Die Motorsteuerung der Satellitenantenne kann die Positionseinstellungen für mehrere Satelliten speichern. Hier können Sie dafür dem gewünschten Satelliten einen Speicherplatz für die Antennensteuerung zuweisen.

Um einen Speicherplatz zuzuweisen, gehen Sie wie folgt vor:

- ▶ Wählen Sie den Menüpunkt „Motorposition einstellen“ und drücken Sie die Taste „OK“. Die Satellitenliste wird angezeigt.
- ▶ Wählen Sie den gewünschten Satelliten mit der Taste ▼ oder ▲ aus.
- ▶ Wählen Sie dann mit der Taste ◀ oder ▶ den gewünschten Speicherplatz. Sie können jetzt die Einstellungen der Satellitenantenne ändern.
- ▶ Um die Motorsteuerung aufzurufen, drücken Sie erneut die Taste „OK“. Das Menü zur Motorsteuerung wird geöffnet. In der linken Bildschirmhälfte werden die zur Verfügung stehenden Befehle angezeigt.
- ▶ Wählen Sie mit der Option „Position“ den Satelliten aus, dessen Position Sie über den Motor einstellen wollen. In der rechten Bildschirmhälfte wird die aktuelle Empfangsqualität angezeigt.
- ▶ Um einen Befehl zu wählen, drücken Sie die entsprechende Taste der Fernbedienung.
- ▶ Um den gewählten Befehl auszuführen, wählen Sie „Motorbefehl ausführen“ und drücken auf die Taste „OK“.
- ▶ Um zum Untermenü „Empfang“ zurückzukehren, drücken Sie die Taste „EXIT“.

Wenn Sie Änderungen vorgenommen haben, wird eine Abfrage angezeigt.

- ▶ Um die Änderungen zu verwerfen, drücken Sie die Taste „SWAP“.
- ▶ Um zur Einstellung zurückzukehren, drücken Sie die Taste „EXIT“.
- ▶ Um die Änderungen zu übernehmen, drücken Sie die Taste „OK“. Das Abfragefenster wird geschlossen.

## Mobilempfang

Hier können Sie die Einstellung bei wechselnden Antennenpositionen ändern, um den Empfang zu verbessern.

- ▶ Wählen Sie bei wechselnden Antennenpositionen die Option „An“.

# Satellitensysteme

---

Hier können Sie festlegen, welche Satelliten Sie mit Ihrer Satellitenantenne empfangen können (je nach Ausrichtung) und welche empfangbaren Sender in der Senderliste angezeigt werden.

- ▶ Wählen Sie den gewünschten Satelliten in der Liste.
- ▶ Um eine Markierung zu setzen oder zu entfernen, drücken Sie die Taste „OK“.

## Wiedergabe

---

Hier können Sie weitere BildschirmEinstellungen sowie die Audio-Einstellungen verändern:

Fernseher	4:3 (Letterbox), 4:3 (Vollbild), 16:9
Videoformat	RGB, YUV, FBAS
Volume-Bypass	An, Aus
Digital Audio	PCM, PCM, AC-3, PCM, dts, PCM, AC-3, dts

### Fernseher

Hier können Sie die Anzeige auf dem TV-Gerät an das Bildformat anpassen.

- ▶ Wenn Sie ein entsprechend ausgestattetes TV-Gerät besitzen, wählen Sie die Einstellung 16:9. Eine Sendung im Breitbildformat wird dann richtig wiedergegeben.
- ▶ Wenn Sie ein herkömmliches TV-Gerät besitzen, wählen Sie die Einstellung 4:3 „Letterbox“. Eine Sendung im Breitbildformat wird dann verkleinert wiedergegeben. Auf dem Bildschirm sind oben und unten schwarze Balken zu sehen.
- ▶ Wenn Sie ein herkömmliches TV-Gerät besitzen und die Sendung nicht verkleinert betrachten wollen, wählen Sie die Einstellung 4:3 „Vollbild“. Eine Sendung im Breitbildformat wird dann links und rechts beschnitten bildschirmfüllend angezeigt.

## VideofORMAT

Hier können Sie das VideofORMAT am SCART-Anschluss einstellen.

-  Sie können das VideofORMAT nur für den SCART-Anschluss einstellen. Am Cinch-Anschluss „Video“ steht nur ein FBAS-Signal zur Verfügung.
- ▶ Wenn Ihr TV-Gerät oder Recorder über ein SCART-Kabel angeschlossen ist, wählen Sie die Einstellung „RGB“ oder „YUV“.
- ▶ Wenn Ihr TV-Gerät nicht an den SCART-Anschluss angeschlossen ist, wählen Sie die Einstellung „FBAS“.

## Volume-Bypass

Hier können Sie festlegen, ob die Lautstärkeregelung am Receiver oder an den angeschlossenen Geräte ausgegeben werden soll.

- ▶ Stellen Sie am angeschlossenen Gerät eine geringe Lautstärke ein, bevor Sie die Option „Volume-Bypass“ ändern.
  - Einstellung „Aus“: Die Lautstärke wird wie gewohnt am Receiver eingestellt.
  - Einstellung „An“: Die aktuelle Lautstärke des Receivers wird fixiert. Die Lautstärke kann jetzt nur noch am angeschlossenen Gerät geregelt werden.
-  Bitte beachten Sie, dass die Lautsprecher des angeschlossenen Geräts bei Einstellung auf hohe Lautstärke beschädigt werden können.
- ▶ Bestätigen Sie die Einstellung jeweils durch zwei Mal „OK“.

## Digital Audio

Hier können Sie das Ausgangssignal am digitalen Audioausgang SPDIF des Receivers einstellen.

Es können folgende Einstellungen (auch kombiniert) vorgenommen werden:

- PCM: 1- oder 2-Kanal (Stereo)-Ton
- AC-3: Mehrkanalton
- dts: Mehrkanalton

-  Beachten Sie, dass Mehrkanalton nicht bei allen Programmanbietern verfügbar ist und nur mit Audiogeräten mit entsprechendem Decoder wiedergegeben werden kann.

## Werkseinstellungen

---

Mit dieser Funktion können Sie das Gerät auf die werkseitigen Einstellungen zurücksetzen.



Alle von Ihnen vorgenommenen Einstellungen werden dabei gelöscht. Dazu gehören auch die Senderliste und alle Timer-Einstellungen.

- ▶ Wählen Sie im Untermenü „Konfiguration“ diese Funktion und drücken Sie die Taste „OK“. Es erfolgt eine Sicherheitsabfrage.
- ▶ Wenn Sie das Menü verlassen und die bisherigen Einstellungen beibehalten wollen, drücken Sie die Taste „EXIT“.
- ▶ Wenn Sie das Gerät auf die werkseitigen Einstellungen zurücksetzen wollen, drücken Sie erneut die Taste „OK“. Die Einstellungen werden zurückgesetzt.
- ▶ Nehmen Sie die Grundeinstellungen wie auf Seite 18 beschrieben vor.

## Einstellungen speichern

---

Die im Untermenü „Konfiguration“ geänderten Einstellungen werden nur vorläufig übernommen. Um diese Einstellungen dauerhaft zu speichern, gehen Sie wie folgt vor:

- ▶ Wählen Sie die Funktion „Einstellungen speichern“.
- ▶ Drücken Sie die Taste „OK“. Die Einstellungen sind jetzt gespeichert. Das Bildschirmmenü wird geschlossen.

# Menü Extras

- ▶ Wählen Sie im Hauptmenü das Untermenü „Extras“ und drücken Sie die Taste „OK“. Sie können jetzt folgende Menüpunkte auswählen:
  - Systeminfo
  - Signalstärke
  - DiSEqC-Motor
  - Sleptimer
  - Kalender
  - Spiel: Blöcke
  - Spiel: Schlange

## Systeminfo

---

Mit dieser Funktion können Sie die Versionsnummer der Gerätesoftware und Diagnoseangaben vom Gerät auf dem Bildschirm anzeigen lassen. Im Telefongespräch mit dem Kundendienst haben Sie dann alle benötigten Angaben zur Verfügung.

- ▶ Wählen Sie die Funktion „Systeminfo“.
- ▶ Drücken Sie die Taste „OK“. Die Systeminformationen werden angezeigt.
- ▶ Um die Systeminformationen auszublenden, drücken Sie die Taste „EXIT“.

## Signalstärke

---

Mit dieser Funktion können Sie sich Signalstärke und Signalqualität (C/N) des Empfangssignals der Antenne anzeigen lassen.

- ▶ Wählen Sie die Funktion „Signalstärke“.
- ▶ Drücken Sie die Taste „OK“.

-  Wenn die Signalstärke unter 50 % liegt oder bei der Signalqualität ein Wert von weniger als 10,0 angezeigt wird, kann der Empfang durch Störungen beeinträchtigt werden. Gehen Sie in diesem Fall wie folgt vor:
  - ▶ Überprüfen Sie die Montage und Ausrichtung der Antenne (siehe Bedienungsanleitung zur Antenne).
  - ▶ Überprüfen Sie den Antennenanschluss an Ihrem Gerät (siehe Seite 11).

## DiSEqC-Motor

---

Satellitenantennen mit Motorsteuerung können Sie mit der Fernbedienung ausrichten. So gehen Sie vor:

- ▶ Wählen Sie die Funktion „DiSEqC-Motor“ und drücken Sie die Taste „OK“. Das Steuerungsmenü wird geöffnet.
- ▶ Richten Sie die Satellitenantenne mit den Tasten ▼◀▶▲ so aus, dass der optimale Empfang erzielt wird.
- ▶ Die gefundenen Satelliten-Positionen und Einstellungen können abgespeichert werden. Beachten Sie dazu die Informationen im OSD-Menü.

## Sleptimer

---

Folgen Sie den Anweisungen auf dem Bildschirm, um den Sleptimer (Automatische Ausschaltung nach einer eingestellten Zeit) in 10-Minutenschritten zwischen 10 und 180 Minuten einzustellen.

## Kalender

---

In diesem Menüpunkt wird die Kalenderanzeige eingeblendet. Zeit- und Kalendereinstellungen werden beim Empfang eines Satellitensignals automatisch aktualisiert.

## Spiele

---

### Blöcke

Ziel des Spiels „Blöcke“ ist es, die herabfallenden Blöcke mit den Tasten ▼◀▶▲ so einzusortieren, dass das Feld möglichst lückenlos ausgefüllt ist. Immer wenn eine Zeile vollständig gefüllt ist, verschwindet diese und die darüber liegenden Zeilen rücken nach unten. Sie erhalten Punkte für jeden Stein, den Sie einsortieren und für jede eliminierte Zeile. Das Spiel ist beendet, wenn Sie keinen Platz mehr haben, um die Blöcke einzusortieren.

### Schlange

Beim Spiel „Schlange“ steuern Sie mit den Tasten ▼◀▶▲ eine Schlange, die die im Spielfeld erscheinenden Würfel fressen soll. Die Schlange soll sich nicht selber beißen oder auf eine Wand treffen. Nach jedem „gefressenen“ Würfel wächst die Schlange und es wird zunehmend schwieriger zu navigieren.

# Timer

Über den Timer haben Sie die Möglichkeit, bis zu 12 Sendungen voreinzustellen, die automatisch aufgerufen werden.

- ▶ Öffnen Sie das Hauptmenü und wählen Sie das Untermenü „Timer“.
- ▶ Wählen Sie aus der Liste einen Timereintrag aus.
- ▶ Drücken Sie zum Bearbeiten „OK“.

 Die Timereinträge sind nur im Stand-by-Modus in Bereitschaft. Eine laufenden Timeraufnahme können Sie unterbrechen, indem Sie die STANDBY-Taste länger gedrückt halten.

- ▶ Sie können nun folgende Einstellungen vornehmen:
  - Kanal;
  - Datum;
  - Start;
  - Stopp und
  - Aktiviert.
- ▶ Folgen Sie zur Eingabe den Anweisungen auf dem Bildschirm.
- ▶ Nach erfolgter Eingabe, drücken Sie die Taste „EXIT“. Die Timer Liste wird angezeigt.
- ▶ Drücken Sie erneut die Taste „EXIT“.  
Sie können mit „OK“ die Eingabe speichern, mit „SWAP“ die Eingabe nicht speichern oder mit „EXIT“ eine weitere Timereingabe vornehmen.

## **Direkte Timereinstellung über die Taste „INFO“**

- ▶ Drücken Sie zweimal die Taste „INFO“. Es wird die Programmübersicht des laufenden Senders angezeigt.
- ▶ Wählen Sie die Sendung aus, die Sie in den Timer aufnehmen möchten.
- ▶ Mit der Taste „LIST“ wird die Sendung in den Timer übernommen.

# Satellitenupdate

Gelegentlich werden über die Satelliten Softwareupdates für den Receiver zur Verfügung gestellt.

## Keine Updates

Wenn keine Updates zur Verfügung stehen, erhalten sie die Meldung: „Ihre Software ist auf dem neuesten Stand.“

- ▶ Blenden Sie die Meldung mit der Taste „EXIT“ aus.

## Neue Updates

Wenn Updates zur Verfügung stehen, werden Sie zur Installation aufgefordert.

- ▶ Folgen Sie dabei den Anweisungen auf dem Bildschirm.
- ▶ Warten Sie ab, bis die Software ganz installiert ist.



### **VORSICHT!**

*Unterbrechen Sie den Update-Vorgang nicht. Drücken Sie keine Taste, während die neue Software installiert wird. Ihr SAT-Receiver würde irreparabel beschädigt.*

---

# Die Universalfernbedienung

## Übersicht der Tastenfunktionen

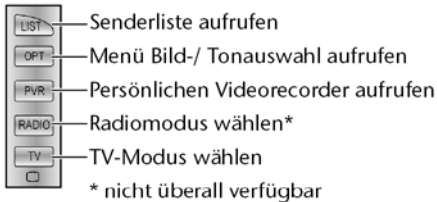
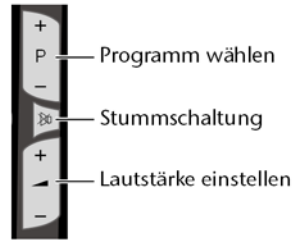
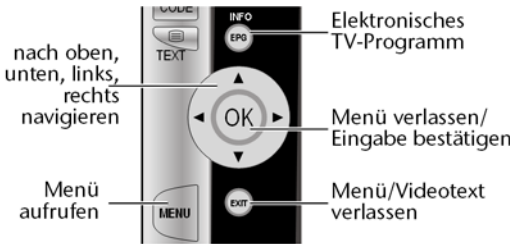
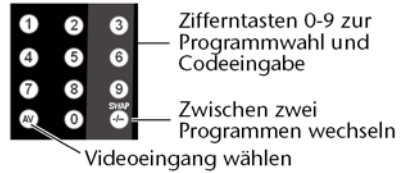
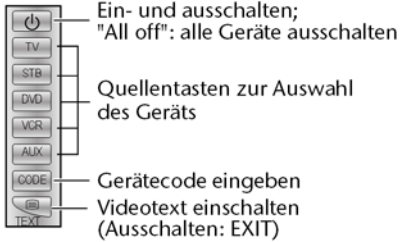

### Zur Bedienung von Abspielgeräten

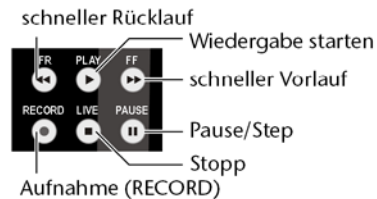

### Zur Bedienung eines Festplattenrecorders

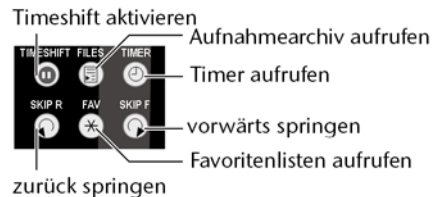

# Sicherheitshinweise

---

- Reparieren Sie die Fernbedienung nicht selbst!
- Die Universal-Fernbedienung besitzt eine Infrarot-Diode der Klasse 1M. Betrachten Sie die Leuchtdiode nicht mit optischen Instrumenten!
- Setzen Sie die Fernbedienung keinem Staub, starker Sonneneinstrahlung, Feuchtigkeit, hohen Temperaturen oder starken Erschütterungen aussetzen.
- Verwenden Sie keine ätzenden oder aggressiven Reinigungsmittel.

DE

## Anwendungsumfang

---

Diese Universal-Fernbedienung kann folgende Gerätetypen bedienen:

TV	Fernsehgerät
STB	Receiver MD 24089a
DVD/VCR/AUX	Andere Geräte (z. B. DVD-Recorder/Player, Videorecorder, Verstärker, Tuner, etc.).

Die Beschriftung bezeichnet nicht den zu programmierenden Gerätetyp. Sie dient der leichteren Übersicht.

## Gerätecodes programmieren

---

### Allgemeines



Notieren Sie sich bitte die Codes, die Sie für die Programmierung verwendet haben.

Falls die Codes z. B. nach einem Batteriewechsel nicht mehr gespeichert sein sollten, können Sie die Fernbedienung so schneller programmieren.

Die Programmierung der Fernbedienung funktioniert nicht im STB-Modus.

Sie müssen einen vierstelligen Gerätecode für jedes Gerät, das Sie mit der Universal-Fernbedienung bedienen möchten, auf eine Quellentaste (TV, DVD, VCR, AUX) programmieren.

Videorecorder: Führen Sie die Codesuche mit einglegtem Band durch.

### Vorprogrammierung

Die Fernbedienung ist für einige Geräte des Herstellers Medion vorprogrammiert. Auf diese Weise können Sie z. B. Grundfunktionen von Medion-Fernsehern direkt und ohne eigene Programmierung eines Gerätecodes ausführen.

## Gerätecode nach Code-Liste eingeben

Die Codes der entsprechenden Geräte sind der Codeliste, die dieser Bedienungsanleitung beiliegt, zu entnehmen. So gehen Sie vor:

1. Schalten Sie das betreffende Gerät manuell ein.
2. Drücken Sie die gewünschte Quellentaste (TV, DVD, VCR, AUX) kurz.
3. Halten Sie die Taste CODE für ca. 3 Sekunden gedrückt, bis die blaue LED dauerhaft aufleuchtet.
4. Geben Sie den vierstelligen Code aus der Code-Tabelle ein.



Zur Bestätigung jedes Tastendrucks geht die blaue LED kurz aus.

Wenn die Codeeingabe gültig war, erlischt die blaue LED nach der Eingabe der letzten Stelle. Wenn ein ungültiger Code eingegeben wurde, blinkt die blaue LED ca. zwei Sekunden lang, bevor sie erlischt.

Wenn das Gerät nicht erwartungsgemäß reagiert, wiederholen Sie die Programmierung ggf. mit einem anderen Code. Bitte probieren Sie alle zu Ihrer Marke angegebenen Codes aus. Wählen Sie den Code aus, auf den alle verfügbaren Befehle Ihrer Fernbedienung korrekt reagieren.

Wenn Sie damit auch keinen Erfolg haben, dann versuchen Sie es mit der im Kapitel "Automatischer Suchlauf" beschriebenen Suchmethode.

## Manueller Code-Suchlauf

So führen Sie einen manuellen Suchlauf durch:

1. Schalten Sie das betreffende Gerät manuell ein.
2. Drücken Sie die gewünschte Quellentaste (TV, DVD, VCR, AUX) kurz.
3. Halten Sie die Taste CODE für ca. 3 Sekunden gedrückt, bis die blaue LED dauerhaft aufleuchtet.
4. Drücken Sie mehrmals nacheinander (bis zu 350 Mal) die Taste POWER, P+ oder P- oder  (nur bei VCR), bis das Gerät, das gesteuert werden soll, ausgeschaltet, den Kanal wechselt oder entsprechend reagiert.  
Die Code-Suche wird bei der momentan gespeicherten vierstelligen Nummer begonnen.
5. Drücken Sie kurz OK, um den Code zu speichern.



Aufgrund der umfangreichen Anzahl der verschiedenen Code-Nummern sind pro Gerätetyp bis zu 350 unterschiedliche Codes vorprogrammiert. In Einzelfällen ist es möglich, dass nur die gebräuchlichsten Hauptfunktionen verfügbar sind. Bei einigen speziellen Gerätemodellen kann es sein, dass die beschriebene Vorgehensweise nicht zum Erfolg führt.

## Automatischer Suchlauf

Wenn Ihr Gerät nicht auf die Fernbedienung anspricht, obwohl Sie alle für Ihren Gerätetyp und die entsprechende Marke aufgeführten Codes ausprobiert haben, versuchen Sie es mit dem automatischen Suchlauf. Hierdurch können Sie auch solche Codes solcher Marken finden, die in der Gerätecode-Liste nicht aufgeführt sind.

1. Schalten Sie das betreffende Gerät manuell ein.
2. Drücken Sie die gewünschte Quellentaste (TV, DVD, VCR, AUX) kurz.
3. Halten Sie die Taste CODE für ca. 3 Sekunden gedrückt, bis die blaue LED dauerhaft aufleuchtet.
4. Richten Sie die Fernbedienung auf das Gerät und drücken Sie einmal kurz die Taste P+.

Hat das Gerät keine Programm-Funktion, drücken Sie statt P+ die Taste  oder POWER.

Die Fernbedienung startet nach 6 Sekunden die Code-Suche und sendet im Sekundentakt (siehe auch nächsten Abschnitt) nacheinander alle Codes. Bei jedem Senden leuchtet die blaue LED auf.

5. Sobald das Gerät auf die Fernbedienung reagiert, drücken Sie OK . – Haben Sie es verpasst, rechtzeitig OK zu drücken, können Sie mit der Taste P– schrittweise zum Code zurückspringen, auf den das Gerät reagiert hat.
- ▶ Um die Suche abzubrechen, drücken Sie EXIT.

### 1-Sekunden- oder 3-Sekundentakt

Wenn die Fernbedienung statt sekundlich nur alle 3 Sekunden einen neuen Code senden soll, gehen Sie folgendermaßen vor:

Drücken Sie innerhalb von 6 Sekunden nach Drücken der Taste P+ (bzw.  oder POWER) wie in Punkt 4 beschrieben, die Taste P+ oder P– noch einmal. Die Fernbedienung sendet jetzt nur alle 3 Sekunden einen neuen Code. Dadurch gewinnen Sie mehr Zeit, der Vorgang dauert aber auch länger.

### Codesuche nach Handelsname

Diese Funktion bietet Ihnen die Möglichkeit, nach Handelsnamen zu suchen (siehe Code-Liste). Gehen Sie wie folgt vor:

1. Schalten Sie das betreffende Gerät manuell ein.
2. Drücken Sie die gewünschte Quellentaste (TV, DVD, VCR, AUX) kurz.
3. Halten Sie die Taste CODE für ca. 3 Sekunden gedrückt, bis die blaue LED dauerhaft aufleuchtet.
4. Geben Sie den einstelligen Code laut folgender Tabelle ein:  
Taste 1 = Medion, Lifetec, Micromaxx, Microstar, Tevion, Videon,

TCM (Tchibo), General Technic, Innovation, Magnum

Taste 2 = Philips, Erres, Pye, Philco, Rodiola

Taste 3 = Sony, Akai, Panasonic, JVC, Sharp, Toshiba, JVC, Daewo

Taste 4 = Thomson, Brandt

Taste 5 = Telefunken, Saba, Nordmende, Fergusson, Baird

Taste 6 = Grundig, Blaupunkt

Taste 7 = Nokia, Finlux, ITT

Taste 0 = alle Marken.

5. Drücken Sie mehrfach die Taste P+ (oder bei Videorecordern POWER oder ) , bis das Gerät entsprechend reagiert. Gehen Sie dabei zügig vor, da sonst die automatische Codesuche gestartet wird.
6. Speichern Sie den Code durch Drücken von OK.

Wurden alle Codes durchsucht, blinkt die blaue LED für ca. 3 Sekunden.

## Code-Identifizierung

Die Code-Identifizierung bietet Ihnen die Möglichkeit, bereits eingegebene Codes, die in der Fernbedienung gespeichert sind, zu bestimmen. So gehen Sie vor:

1. Schalten Sie das betreffende Gerät manuell ein.
2. Drücken Sie die gewünschte Quellentaste (TV, DVD, VCR, AUX) kurz.
3. Halten Sie die Taste CODE für ca. 3 Sekunden gedrückt, bis die blaue LED dauerhaft aufleuchtet.
4. Drücken Sie kurz die CODE-Taste. Die blaue LED erlischt kurz beim Tastendruck.
5. Um die erste Zahl zu finden, drücken Sie die Zifferntasten von 0 bis 9. Wenn die blaue LED kurz ausgeht, ist es die erste gespeicherte Zahl.
6. Um die zweite Zahl festzustellen, drücken Sie wiederum die Zifferntasten von 0 bis 9. Wiederholen Sie den Vorgang für die dritte und vierte Zahl.
7. Die blaue LED erlischt, sobald die Taste für die vierte Zahl gedrückt wurde. Die Code-Identifizierung ist jetzt abgeschlossen.

## Normaler Betrieb

---

Nachdem Sie die Programmierung Ihrer Fernbedienung für Ihre Audio/Video-Geräte vorgenommen haben, arbeitet die Fernbedienung in den gebräuchlichsten Hauptfunktionen wie die Original-Fernbedienung des jeweiligen Gerätes. Richten Sie Ihre Fernbedienung auf das gewünschte Gerät und drücken Sie die entsprechende Quellentaste. Die blaue LED leuchtet kurz auf, bleibt aber nicht beleuchtet.

Sie aktivieren die Funktionen nun durch Drücken der entsprechenden Funktionstaste Ihrer Universal-Fernbedienung. Bei jedem Tastendruck leuchtet die blaue LED kurz auf.



Bitte beachten Sie:

- Unter Umständen ist nicht jede Funktion Ihrer Original-Fernbedienung auf der Universal-Fernbedienung direkt verfügbar.
- Insbesondere bei neueren Geräten ist es möglich, dass die Funktionen zunächst unter anderen Tasten als erwartet abgelegt oder gar nicht verfügbar sind.

## Sonderfunktionen

---

### „Alles-aus“-Funktion

Sie können alle vorprogrammierten Geräte gleichzeitig auszuschalten. Gehen Sie wie folgt vor:

- ▶ Drücken Sie innerhalb einer Sekunde zweimal die **Power**-Taste  und halten Sie diese für 3 Sekunden gedrückt. Jetzt werden alle vorprogrammierten Geräte nacheinander ausgeschaltet. Dieses dauert ca. 3 Sekunden. Anschließend erlischt die LED.

Die Fernbedienung muss solange auf die zu bedienenden Geräte ausgerichtet werden, bis die blaue LED erlischt.

Einige Geräte lassen sich mit der POWER -Taste ein- und ausschalten. Solche ausgeschalteten Geräte werden mit der Alles-aus-funktion eingeschaltet.

### EPG – Elektronisches Programm

Die Taste EPG („EPG“ = „Electronic Program Guide“) hat verschiedene Funktionen je nachdem, auf welchen Code sie angewendet wird:

Bei DVD-Codes öffnet die Taste das Titel-Menü.

Bei SAT- oder VCR-Codes können Sie mit der Taste eine Programmierung vornehmen, sofern Ihr Videorecorder über eine SHOWVIEW-Funktion verfügt.

## Universal-Funktionen („Punch Through“)

---

Die Universal-Funktionen (auch „Punch Through“-Funktionen genannt) ermöglichen Ihnen, bestimmte Funktionen an einem anderen Gerätetyp als dem eingestellten auszuführen. Dies sind die Funktionen Lautstärke, Stummschaltung sowie die Abspielfunktionen.



- ▶ Wenn die Fernbedienung im VCR-, DVD-, SAT- oder CBL-Betrieb ist, steuern die Tasten Lautstärke und Stummschaltung () das TV-Gerät an (sofern die anderen Geräte nicht über eine eigene Lautstärkeregelung verfügen).

- ▶ Wenn die Fernbedienung im TV-Betrieb oder in einem anderen Betrieb ohne Abspielfunktionen ist, steuern die Tasten Wiedergabe, Pause, Stopp und ggf. Aufnahme einen angeschlossenen Videorecorder, DVD-Player oder DVD-Rekorder an. Es wird immer das zuletzt gewählte Gerät angesteuert.

## **Universal-Funktion Lautstärke/Stummschaltung auf einen anderen Gerätetyp programmieren**



Im Auslieferungszustand ist die Universal-Fernbedienung so eingestellt, dass die Funktionen Lautstärke und Stummschaltung automatisch das TV-Gerät steuern, wenn gerade eine Quellentaste für ein Gerät mit Bildübertragung (DVD, Videorecorder etc.) gedrückt ist.

Sie können die Universal-Fernbedienung auch so einstellen, dass die Universal-Funktionen Lautstärke und Stummschaltung einen anderen Gerätetyp als das TV-Gerät ansteuern.

1. Halten Sie die CODE-Taste für ca. 3 Sekunden gedrückt, bis die blaue LED dauerhaft aufleuchtet.
2. Drücken Sie die -Taste, bis die blaue LED kurz ausgeht.
3. Drücken Sie eine Quellentaste für das Gerät, auf das die Lautstärke- und Stummschaltung-Funktion übertragen werden soll. Die blaue LED bleibt an.
4. Drücken Sie die -Taste; die blaue LED geht aus. Wenn Sie aus Versehen ein Gerät gewählt haben, das keine eigene Lautstärkeregelung besitzt, blinkt die blaue LED für 3 Sekunden.



## **Universal-Funktion Lautstärke/Stummschaltung auf ein bestimmtes Gerät programmieren**

Sie können die Universal-Fernbedienung so einstellen, dass sie auf ein bestimmtes Gerät nur dessen eigene Funktionen Lautstärke und Stummschaltung anwendet. Die Universal-Funktion ist damit für diesen Modus bzw. Gerätetyp ausgeschaltet.

1. Halten Sie die CODE-Taste für ca. 3 Sekunden gedrückt, bis die blaue LED dauerhaft aufleuchtet.
2. Drücken Sie die -Taste, bis die blaue LED kurz erlischt.
3. Drücken Sie die Quellentaste für das Gerät, das nur seine eigene Lautstärke- und Stummschaltungsfunktion haben soll.
4. Drücken Sie eine Lautstärke-Taste. Die blaue LED bleibt an.
5. Drücken Sie erneut , und die blaue LED geht aus.

## Universal-Funktion Lautstärke/Stummschaltung wieder einstellen

Falls Sie die Universal-Funktionen Lautstärke und Stummschaltung wie in den vorangehenden zwei Abschnitte beschrieben verändert haben, können Sie die Funktionen wieder auf ihre Werkseinstellung zurückstellen und so den „Punch-Through“-Effekt wiederherstellen.

1. Halten Sie die CODE-Taste für ca. 3 Sek. gedrückt, bis die blaue LED dauerhaft aufleuchtet.
2. Halten Sie die -Taste gedrückt, bis die blaue LED kurz erlischt.
3. Drücken Sie noch einmal . Die blaue LED erlischt ganz. Die Funktionen Lautstärke und Stummschaltung sind jetzt im Auslieferungszustand.

## Fehlerbehebung

---

### Die Fernbedienung funktioniert nicht:

- ▶ Überprüfen Sie, ob Ihre Geräte korrekt angeschlossen und eingeschaltet sind.
- ▶ Überprüfen Sie, ob die Batterien der Fernbedienung korrekt eingelegt sind und die Polung +/- übereinstimmt.
- ▶ Falls die Batterien zu schwach sind, tauschen Sie diese durch neue aus.

### Es sind mehrere Gerätecodes unter dem Markennamen meines Geräts aufgeführt. Wie ermittle ich den richtigen Gerätecode?

- ▶ Um den richtigen Gerätecode für Ihr Gerät zu bestimmen, probieren Sie die Codes nacheinander aus, bis die meisten Funktionen des Gerätes ordnungsgemäß funktionieren.

### Die Geräte reagieren nur auf einige Befehle der Fernbedienung:

- ▶ Testen Sie weitere Codes, bis die Geräte auf die Befehle entsprechend reagieren.
- ▶ Wenn die manuelle Codeeingabe und die automatische Codesuche nicht zum Erfolg führt, kann es in besonderen Einzelfällen vorkommen, dass das Gerät nicht kompatibel zu Ihrer Universal-Fernbedienung ist.

## Technische Daten Universal-Fernbedienung

---

Batterien:	2 x 1,5 V Micro (LR03/AAA) – Alkaline empfohlen
LED-Klasse:	1M

# Hilfe bei Störungen

Symptom	Ursache/Abhilfe
Keine Anzeige im Display	Das Stromkabel ist nicht angeschlossen. Schließen Sie das Stromkabel an die Netz-Steckdose an.
Kein Ton oder Bild, die Uhrzeitanzeige leuchtet im Display.	Der Receiver ist im Standby-Betrieb. Drücken Sie die Taste „STANDBY  “. Der Receiver schaltet sich ein und das Programm wird am TV-Bildschirm angezeigt.
Kein Ton oder Bild, schlechtes Bild.	Die Antenne ist nicht auf den Satelliten ausgerichtet. Richten Sie die Antenne richtig aus. Beachten Sie die Anweisung in der Bedienungsanleitung zur Satellitenantenne. Der LNB ist defekt. Ersetzen Sie den LNB.
Kein oder nur ein schwaches Signal.	Prüfen Sie die Kabelverbindung vom LNB zum Receiver und vom Receiver zu den angeschlossenen Geräten.
Das TV-Gerät zeigt kein Bild an.	Das System ist nicht korrekt angeschlossen. Prüfen Sie den Anschluss des SCART- oder HF-Kabels. Das TV-Gerät ist nicht im AV-Modus. Schalten Sie das TV-Gerät auf den jeweiligen AV-Eingang.
Die Fernbedienung funktioniert nicht.	Die Batterien sind verbraucht. Ersetzen Sie die Batterien durch frische. Die Fernbedienung ist falsch ausgerichtet. Richten Sie die Fernbedienung auf die Vorderseite des Receivers und stellen Sie sicher, dass nichts zwischen Fernbedienung und Receiver steht.
Gerät reagiert nicht.	Es ist eine falsche Quellentaste gedrückt. Drücken Sie die Quellentaste „STB“ für Ihren Satelliten-Receiver.

► Wenden Sie sich bei allen weitergehenden Störungen an unser Service-Center.

## Empfangsstörungen bei einigen Sendern

---

Bei Verwendung eines schnurlosen DECT-Telefons kann es in Einzelfällen zu Empfangsstörungen bei den Sendern Sat1, ProSieben, KABEL1, NEUN LIVE Television, TELE5, DSF, N24 oder Home Shopping Europe kommen. Diese Telefone senden in einem Frequenzbereich, auf dem die Signale der genannten Sender bei handelsüblichen LNBs von der Antenne zum Receiver übertragen werden. Wenn dies der Fall ist, gehen Sie wie folgt vor.

- Prüfen Sie die Montage und den Anschluss der Antennen.
- Lassen Sie ggf. die Antenne, die Antennenanschlüsse und die Antennenverkabelung von einem Fachmann prüfen.
- Stellen Sie die Basisstation des DECT-Telefons möglichst weit vom Receiver und den Antennenkabeln auf.

# Reinigung

## ACHTUNG!

Bevor Sie das Gerät reinigen, müssen Sie den Netzstecker aus der Netzsteckdose ziehen.

Lassen Sie keine Feuchtigkeit in das Gehäuse gelangen. Es besteht die Gefahr eines elektrischen Schlags.

- ▶ Reinigen Sie die Geräteaußenseite und die Zubehörteile mit einem weichen feuchten Tuch. Reinigen Sie den Satelliten-Receiver nie mit aggressiven, scheuernden oder ätzenden Reinigungsmitteln.

# Entsorgung



## Verpackung

Das Gerät befindet sich zum Schutz vor Transportschäden in einer Verpackung. Verpackungen sind Rohstoffe, somit wiederverwendungsfähig und können dem Rohstoffkreislauf zugeführt werden.



## Gerät

Werfen Sie das Gerät am Ende seiner Lebenszeit keinesfalls in den normalen Hausmüll. Erkundigen Sie sich nach Möglichkeiten einer umwelt- und sachgerechten Entsorgung.



## Batterien

Alte Batterien gehören in den Sondermüll, nicht zu den Hausabfällen! Entsorgen Sie alte Batterien beim Händler oder einer öffentlichen Sammelstelle.

# Technische Daten

## Tuner

SAT-ZF Eingang:	F-Buchse
Eingangsbereich:	950 bis 2150 MHz
Impedanz:	75 Ohm

## Antenne

LNB-Versorgung:	14 / 18 V, max. 400mA
Umschaltsignale:	DiSEqC 1.0 / DiSEqC 1.2 Motorsteuerung, Tone Burst 22 kHz

## Video

Anschluss:	TV-SCART (FBAS , RGB und YUV), VCR SCART (RGB), Video-Cinch (FBAS) S-Video
Impedanz:	75 Ohm
Bildschirmformate:	4:3 / 16:9 / Letterbox / Vollbild
Videoformate:	RGB, FBAS, YUV

## Audio

Ausgänge:	Analog Stereo, Digital SPDIF
Anschlüsse:	3 x Cinch-Anschluss (RCA) 1 x SPDIF optical 1 x SPDIF coaxial
Digital-Audio:	PCM / AC-3 / dts

## Sonstiges

Stromversorgung:	230 V~ 50 Hz
Batterien Fernbedienung:	2 x 1,5 V Micro AAA, LR03
Leistungsaufnahme:	25 W
Verbrauch Standby-Modus:	< 10 W
Verbrauch Low Power Standby:	< 1 W
Maße (B x H x T):	ca. 280 x 45 x 210 mm
Gewicht:	ca. 1,5 kg
Arbeitstemperatur:	+5 °C bis +40 °C

**Technische Änderungen vorbehalten!**

# Lista de elementos de código/Code list/ Codeliste

CODES

---

**Índice/Overview/Inhalt**

---

TV .....	3
VCR .....	15
DVD .....	20
CD Players .....	28
Satellite Receivers .....	31
DVD Recorders (DVD-R, DVD-RW, etc) .....	40
Decoders .....	42
HDD-DVR .....	43
TV/VCR Combos .....	46
TV/DVD Combos .....	48
DVD/VCR Combos .....	50
HTIB .....	52
Descodificadores adicionales/Auxiliary Set-Top Boxes/ Weitere Set-Top Boxen .....	55
LD .....	56
DVB-T .....	56
AUX .....	59
Code Searching By Brand Name .....	61

---

**TV**

---

**A**

ACER	1484										
ACME	0013										
ADA	0008										
ADC	0012	0008									
ADMIRAL	0019	0108	0002	0001	0047	0000					
ADYSON	0003										
AGAZI	0002										
AGB	0123										
AIKO	0003	0009	0004								
AIWA	0184	0248	0291								
AKAI	1410	0011	0086	0009	0068	0004	0006	0008	0051	0061	
	0088	0169	0200	0133	0141	0069					
AKIBA	0011										
AKURA	0169	0074	0002	0009	0011	0071					

ALBA	0028 0248	0027 0162	0009 0062	0011	0003	0068	0083	0169	0047	0245
ALBIRAL	0037									
ALKOS	0164									
ALLORGAN	0157	0026								
ALLSTAR	0051									
ALTUS	0042									
AMPLIVISION	0003									
AMSTRAD	0011 0013	0009	0068	0074	0002	0108	0071	0069	0030	0123
ANAM	0009	0065	0109							
ANGLO	0009									
ANITECH	0009	0002	0043	0109						
ANSONIC	0009	0014								
AOC	0134									
ARC EN CIEL	0126	0045	0139							
ARCAM	0003									
ARISTONA	0169	0051								
ARTHUR MARTIN	0158									
ASA	0017	0110	0016	0018	0000	0021				
ASBERG	0051	0043								
ASTRA	0009									
ASUKA	0011	0002	0003							
ATLANTIC	0169	0003	0051	0157						
ATORI	0009									
AUDIOSONIC	0009	0003	0169	0011	0051	0139	0157	0090		
AUDIOTON	0003									
AUSIND	0043									
AUTOVOX	0003	0002	0101	0157	0000	0125	0043			

## B

BAIRD	0111	0139	0245							
BANG & OLUFSON	0199	0000								
BARCO	0112									
BASIC LINE	0009	0011	0051	0245						
BASTIDE	0003									
BAUR	0169	0118	0076	0141	0132					
BEKO	0042	0083	0034	0095	1064	0007				
BEON	0169	0051								
BEST	0113									
BESTAR	0051	0245								
BINATONE	0003									
BLACK DIAMOND	0171									
BLACK PANTHER LINE	0245									
BLACK STAR	0129									
BLAUPUNKT	0117	0202	0135	0008	0022	0100				
BLOOM	0015									
BLUE SKY	1485	0156	0011							
BLUE STAR	0120									
BONDSTEC	0129									
BOOTS	0003									
BPL	0120									
BRANDT	0127	0045	0022	0036	0126	0139	0046			
BRION VEGA	0051	0169	0000							
BRITANNIA	0003									

BROKSONIC	0920									
BRUNS	0000	0007								
BSR	0131	0026								
BTC	0011									
BUSH	0028	0027	0032	0009	0011	0019	0205	0039	0051	0068
	0169	0107	0115	0131	0139	0167	0245	0248	0024	0132
	0120	0062								

## C

CAPSONIC	0002									
CARREFOUR	0027									
CASCADE	0009									
CATHAY	0051	0169								
CENTRUM	0168	0205								
CENTURION	0051	0169								
CENTURY	0000									
CGE	0129	0047	0131	0043						
CIMLINE	0009	0028								
CITY	0009									
CLARIVOX	0169	0037								
CLATRONIC	0009	0011	0051	0002	0083	0003	0129	0030	0043	
COMBITECH	0248									
CONCORDE	0009									
CONDOR	0198	0051	0083	0003	0245					
CONRAC	0038	1395								
CONTEC	0003	0009	0027	0030	0029					
CONTINENTAL EDISON	0022	0011	0036	0045	0126	0139	0046			
COSMEL	0009									
CPRTEC	0156									
CROSLEY	0129	0131	0000	0043						
CROWN	0009	0169	0083	0047	0051	0245	0121	0043		
CS ELECTRONICS	0011	0129	0003							
CTC	0129									
CTC CLATRONIC	0014									
CYBERCOM	0177	0038	0171	0002	0009	0206	0205	0207	0208	0210
	0169	0042	0044	0127	0047	0061	0063	0067	0068	0103
	0107	0115	0154	0168	0185	0228	0209	0343	0924	0933
	0248	0291								
CYBERMAXX	0177	0038	0171	0002	0009	0206	0200	0205	0207	0208
	0210	0211	0169	0015	0042	0044	0047	0048	0049	0061
	0063	0067	0068	0087	0103	0107	0115	0127	0154	0155
	0168	0170	0185	0228	0229	0209	0218	1005	0894	0343
	0924	0933	0248	0291						
CYBERTRON	0011									
CYTRON	0177	0038	0171	0002	0009	0206	0200	0205	0207	0208
	0210	0211	0169	0015	0042	0044	0047	0048	0049	0061
	0063	0067	0068	0087	0103	0107	0115	0127	0154	0155
	0168	0170	0185	0228	0229	0209	0218	1005	0894	0343
	0924	0933	0248	0291						

## D

DAEWOO	0094	0009	0191	0003	0051	0115	0245			
DAINICHI	0011									
DANSAI	0002	0169	0051							
DANTAX	0171	0161	0169	0088	0034	0113				

DATSURA	0121									
DAYTON	0009									
DAYTRON	0245									
DCE	0205	0042								
DE GRAAF	0019	0006	0033							
DECCA	0003	0169	0004	0051	0123	0030				
DECCACOLOR	0015									
DELL	0025									
DESMET	0051	0169								
DIGITOR	0227	0228								
DISNEY	0148									
DIXI	0009	0169	0051							
DTS	0009									
DUAL	0177	0038	0171	0002	0009	0206	0207	0208	0169	0042
	0044	0127	0047	0061	0063	0067	0068	0003	0103	0107
	0115	0126	0131	0139	0154	0160	0168	0210	0228	0343
	0924	0933	0248	0291	0125	0089				
DUAL-TEC	0009	0131	0003							
DUMONT	0003	0014	0017	0018	0000					
DURABRAND	0228	1006	1007	1008	1009	0933	1088			
DUX	0169									
DYNATRON	0051	0169								

## E

ELBE	0108	0157	0037							
ELCIT	0000									
ELECTRO TECH	0009									
ELEKTA	0120									
ELIN	0051	0003	0169	0016	0018					
ELITE	0011	0051								
ELMAN	0014	0131								
ELTA	0009									
EMERSON	0141	0127	0000							
ERAE	1003									
ERRES	0169	0051								
ESC	0245									
ETRON	0009									
EURO-FEEL	0002									
EUROLINE	0149	0169	0088							
EUROMANN	0002	0051	0003							
EUROPHON	0003	0014	0051	0131	0123					
EXPERT	0157									

## F

FAIRTEC	1485	1416	0204	0156						
FENNER	0009	0115								
FERGUSON	0127	0166	0035	0169	0036	0050	0052	0111	0163	0037
FIDELITY	0003	0019	0068	0074	0096					
FINLANDIA	0019	0006	0110	0128						
FINLUX	0061	0087	0063	0003	0004	0016	0167	0110	0131	0157
	0169	0051	0017	0018	0014	0042	0000	0123	0043	
FIRSTLINE	0156	0003	0129	0009	0051	0062	0026			
FISHER	0006	0003	0018	0083	0131	0000	0027	0029	0040	
FLINT	0051	0113								
FORMENTI	0001	0169	0003	0131	0133	0000	0043	0125		

FORTRESS	0001	0000								
FRONTECH	0019	0002	0009	0068	0118	0129	0120	0021		
FUJITSU	0116	0004	0157							
FUNAI	0002	0026								

## G

GALAXY	0047	0083								
GBC	0009	0027	0131							
GEC	0169	0003	0004	0041	0051	0141	0123	0132		
GELOSO	0019	0009	0131							
GENERAL TECHNIC	0009	0248								
GENEXXA	0011	0051	0021							
GERICOM	1064	0049	1022	1023						
GOLDSTAR	0084	0129	0003	0009	0019	0051	0131	0169	0171	0261
	0012	0093								
GOODMANS	0009	0111	0002	0004	0027	0169	0028	0051	0068	0115
	0127	0171	0245	0283	0093					
GORENJE	0083									
GPM	0011									
GRAETZ	0141	0142	0021							
GRANADA	0127	0019	0003	0006	0169	0027	0031	0051	0054	0004
	0064	0133	0138	0128	0040	0043	0123			
GRANDIN	0009	0169	0011	0245	0120					
GRUNDIG	0117	0091	0114	0101	0135	0008	0017	0136	0043	

## H

H & B	0343	0228								
HB	1003	0168	0095	0015	0042	1011	1020	1389		
HAAZ	0228									
HALIFAX	0002	0003								
HAMPTON	0003									
HANSEATIC	0009	0003	0027	0169	0051	0083	0118	0131	0141	0007
	0026									
HANSOL	1019									
HANTAREX	0009	0123								
HARWOOD	0171									
HCM	0002	0003	0009	0074	0120					
HIFIVOX	0139									
HINARI	0171	0009	0011	0027	0051	0006	0169	0248	0043	0137
HISAWA	0011	0113	0120							
HISENSE	1486	1485	1417	1416	1415	0204	0156			
HITACHI	0027	0019	0085	0134	0153	0213	0140	0144	0003	0118
	0004	0016	0023	0041	0045	0047	0131	0133	0138	0139
	0141	1013	0021	0046	0033	0123	0142			
HORNYPHON	0051									
HOSHAI	0011									
HUANYU	0003	0115								
HYGASHI	0003									
HYPER	0003	0009	0129	0131						
HYPSON	0002	0003	0051	0169	0120					
HYUNDAI	1010									

## I

ICE	0009	0002	0003	0011	0051	0068				
-----	------	------	------	------	------	------	--	--	--	--

IYAMA	1414									
IMPERIAL	0047	0051	0083	0129	0131	0021	0043			
INDESIT	0024	0101								
INDIANA	0051	0169								
INGELEN	0021									
INGERSOL	0009									
INNO HIT	0009	0011	0003	0004	0051	0169	0245	0093	0123	
INNOVATION	0171	0111	0002	0009	0169	0061	0067	0068	0103	0107
	0115	0154	0168	0177	0248	0291				
INTERBUY	0009	0129	0109							
INTERFUNK	0051	0129	0169	0139	0141	0000	0021			
INTERTRONIC	0894									
INTERVISION	0002	0003	0014	0109						
IRRADIO	0009	0011	0051	0169	0068					
ISUKAI	0011									
ITC	0003	0131								
ITS	0011	0051	0068	0120						
ITT	0061	0009	0143	0031	0133	0141	0021	0142	0132	
ITT/NOKIA	0133	0142	0021							
ITV	0169	0171	0009	0088	0245					

## J

JEC	0164									
JVC	0051	0053	0027	0068						

## K

KAISUI	0009	0011	0003	0120						
KAMOSONIC	0003									
KAMP	0003									
KAPSCH	0157	0021								
KARCHER	0169	0003	0009	0016	0037					
KENDO	0019	0014	0028	0108	0245					
KENNEDY	0131	0157								
KING TV	0015									
KINGSLEY	0003									
KNEISSEL	0174									
KOLSTER	0051									
KONKA	0047	0068	0229	0011						
KORPEL	0051	0169								
KORTING	0000									
KOYODA	0009									
KTV	0003									
KURO	0121									
KYOTO	0037									

## L

LENCO	0009	0245								
LENOIR	0003	0009								
LESA	0129									
LEYCO	0169	0002	0004	0051	0026					
LG	0084	0119	0129	0149	0019	0003	0051	0088	0131	0169
	0171	0009	0261	0093						
LIESENK	0169									

LIFE	0002	0009	0061	0067	0068	0103	0107	0111	0115	0154
	0168	0169	0171	0177	0205	0291				
LIFETEC	0177	0038	0171	0002	0009	0206	0205	0207	0208	0210
	0211	0169	0015	0042	0044	0047	0048	0049	0061	0063
	0067	0068	0087	0103	0107	0115	0127	0154	0155	0168
	0170	0185	0228	0229	0209	0218	1005	0894	0343	0924
	0933	0248	0291							
LOEWE	1399	0097	0098	0051	0169	0000				
LOGIK	0030									
LS ELECTRONIK	0042									
LUMA	0019	0169	0141	0157						
LUMATRON	0002	0171	0019	0088	0051	0074	0169	0107	0141	0157
	0245									
LUX MAY	0051									
LUXOR	0141	0019	0047	0003	0077	0138	0093	0132		
<b>M</b>										
M+P	0133									
MAGNADYNE	0014	0129	0131	0169	0000	0123				
MAGNAFON	0003	0014	0043	0123						
MAGNUM	0002	0111	0009	0169	0171	0061	0067	0068	0103	0107
	0115	0154	0168	0177	0200	0291				
MANDOR	0002									
MANESTH	0002	0169	0003	0028	0051					
MARANTZ	1482	0051	0169							
MARELLI	0000									
MARK	0051	0169								
MATSUI	0173	0099	0091	0027	0180	0028	0147	0003	0004	0009
	0019	0051	0068	0101	0164	0169	0248	0113	0123	0013
	0062	0026	0030							
MATSUSHITA	0065									
MAXMEDIA	0115									
MCMICHAEL	0041									
MEDIATOR	0051	0169								
MEDION	1419	1397	1395	1002	1001	0177	0038	0171	0002	0009
	0206	1015	0200	0205	0207	0208	0210	0211	0169	0015
	0042	0044	0047	0048	0049	0061	0063	0067	0068	0087
	0103	0107	0115	0127	0148	0154	0155	0168	0170	0185
	0228	0229	0209	0218	1005	0894	0343	0924	0933	0248
	0291	1014								
MELECTRONIC	0009	0016	0169	0018	0003	0036	0051	0068	0110	0115
	0139	0021	0109							
MEMOREX	0009	0920								
MEMPHIS	0004	0009								
METZ	1398	0205	0058	0038	0201	0135	0107	0151	0152	0000
	0075									
MICROMAXX	0177	0038	0171	0002	0009	0206	0200	0205	0207	0208
	0210	0211	0169	0015	0042	0044	0047	0048	0049	0061
	0063	0067	0068	0087	0103	0107	0115	0127	0154	0155
	0168	0170	0185	0228	0229	0209	0218	1005	0894	0343
	0924	0933	0248	0291						
MICROSTAR	0177	0038	0171	0002	0009	0206	0200	0205	0207	0208
	0210	0211	0169	0015	0042	0044	0047	0048	0049	0061
	0063	0067	0068	0087	0103	0107	0115	0127	0154	0155
MINERVA	1015	0101	0135							

MINOKA	0051									
MITSUBISHI	0000	0027	0030	0051	0054	0057	0060	0098	0101	0135
	0205									
MIVAR	0055	0083	0003	0093	0123	0043				
MOTION	0043									
MT LOGIC	0090									
MTC	0132									
MULTI SYSTEM	0169									
MULTITECH	0003	0009	0014	0019	0169	0027	0045	0129	0131	0043
MURPHY	0003	0133	0018							

## N

NAD	0141									
NAIKO	0099									
NAONIS	0019	0108								
NATIONAL	0064	0101								
NEC	1482	1483	0185	0027	0056					
NECKERMANN	0003	0169	0008	0019	0022	0051	0083	0118	0132	0000
NEI	0051	0068	0169	0113						
NEOVIA	1019									
NESCO	0129									
NEW WORLD	0011									
NEWTech	0009	0051								
NEXIUS	0015									
NICAMAGIC	0003									
NIKKAI	0002	0003	0164	0004	0011	0051	0169			
NOBLIKO	0003	0014	0043							
NOGAMATIC	0139									
NOKIA	0061	0143	0063	0141	0077	0133	0031	0021	0132	0142
NORDMENDE	1391	1392	1394	0111	0127	0036	0045	0051	0126	0139
	0046	0000	0021	0024						
NORDVISION	0169									

## O

OCEANIC	0141	1011	0142	0021	1089					
OKANO	0083									
ONCEAS	0003									
ONWA	0069									
ORBIT	0051									
ORION	0099	0147	0159	0009	0212	0028	0051	0154	0169	0171
	0920	0248	0283	0123	0142	0030	0013	0062	0075	0026
ORMOND	0205									
OSAKI	0011	0002	0003	0004	0074					
OSO	0011									
OSUME	0004	0029								
OTTO VERSAND	0003	0169	0008	0001	0027	0051	0076	0111	0118	0131
	0139	0141	0120	0121	0132					

## P

PACKARD BELL	0204	0203								
PAEL	0003									
PALLADIUM	0003	0083	0012							
PANAMA	0002	0003	0009							

PANASONIC	0065	0067	0064	0197	0072	0186	0101	0141	0021	0151
	0142	0124	0152							
PATHE CINEMA	0003	0083	0131	0037						
PATHE MARCONI	0022	0045	0126	0139	0037	0046				
PAUSA	0009									
PERDIO	0004									
PHILCO	0047	0129	0131	0000	0043					
PHILHARMONIC	0003									
PHILIPS	0200	0088	0217	0202	0020	0169	0003	0041	0181	0051
	0083	0111	0115	0131	0141	0154	0000	0043	0089	
PHOCUS	0042	0095	1064							
PHOENIX	0051	0169	0000							
PHONOLA	0051	0169	0000							
PIONEER	1482	1418	0010	0145	0036	0051	0139	0169	0021	
PLANTRON	0002	0051								
POPPY	0009									
PORTLAND	0245									
PRANDONI-PRINCE	0019	0141	0123							
PRECISION	0003									
PRIMA	0009	0021								
PRINZ	0047									
PRO2	0177	0038	0171	0002	0009	0206	0200	0205	0207	0208
	0210	0211	0169	0015	0042	0044	0047	0048	0049	0061
	0063	0067	0068	0087	0103	0107	0115	0127	0154	0155
	0168	0170	0185	0228	0229	0209	0218	1005	0894	0343
	0924	0933	0248	0291						
PROFEX	0009	0141	0043							
PROFILO	0171									
PROFI-TRONIC	0051									
PROLINE	0004	0051	0062							
PROSONIC	0161	0169	0003	0015	0042	0088	0107	0200	0068	0245
PROTECH	0002	0003	0009	0169	0014	0051	0129	0131	0132	0113
PROVIEW	1419	1002	1001							
PROVISION	0169	0171	0015							
PYE	0169	0051	0068							
PYMI	0009									

**Q**

QUADRO	0205									
QUASAR	0129									
QUELLE	0169	0205	0002	0003	0016	0022	0051	0129	0131	0135
	0141	0017	0018	0026	0030					
QUESTA	0027									

**R**

RADIOLA	0051	0169								
RADIOMARELLI	0129	0000	0123							
RADIONETTE	0016	0018								
RADIOTONE	0051	0007								
RANK	0017	0027								
RBM	0017									
RCA	0031									
REDIFFUSION	0141									
REVOX	0051	0169								
REX	0019	0002	0108	0157	0021					

RFT	0000	0007								
R-LINE	0051	0169								
ROADSTAR	0002	0009	0011	0245						
ROBOTRON	0000									
RTF	0000									

## S

SABA	0127	0111	0126	0036	0045	0139	0141	0245	0142	0046
	0000	0123	0021							
SACCS	0037									
SAISHO	0028	0002	0003	0009	0248	0030	0123	0013		
SALORA	0019	0031	0047	0061	0107	0108	0118	0131	0138	0141
	0093	0121	0128	0132	0021					
SAMBERS	1411	0014	0169	0043	0123					
SAMSUNG	0090	0105	0104	0009	0051	0172	0083	0002	0160	0003
	0004	0312	0030	0093						
SANDRA	0003	0009								
SANSUI	0051	0920								
SANYO	0004	0006	0031	0003	0027	0016	0018	0083	0127	0160
	0131	0029	0030	0040	0043					
SAVILLE	0248									
SBR	0041	0169								
SCHAUB LORENZ	0141	0202	0205	1003	0168	0095	0015	0042	1011	1020
	1385	1386	1387	1388	1389	1390	0021	0142		
SCHNEIDER	0177	0003	0169	0011	0051	0068	0131	0139	0160	0245
	0264	0071	0125							
SCHWAIGER	1024									
SEG	0171	0002	0205	0003	0169	0009	0014	0027	0088	0129
	0131	1014	0168	0043						
SEI-SINUDYNE	0014	0013	0021	0026	0075	0123	0000			
SEITECH	0015									
SELECO	0019	0027	0131	0108	0157	0021				
SENCORA	0009									
SENTRA	0164									
SHARP	0001	0059	0005	0027	0187	0188	0029			
SHORAI	0026									
SIAREM	0014	0131	0000	0123						
SICATEL	0037									
SIEMENS	0008	0022	0200	0135	0029					
SIERRA	0051									
SIESTA	0160									
SILVER	0027									
SINGER	0014	0131	0129	0228	0000					
SINUDYNE	0014	0131	0169	0028	0015	0000	0075	0013	0026	
SKANTIC	0138	0021								
SKYMASTER	0016									
SKYWORTH	0228									
SLIDING	0015									
SOLAVOX	0092	0021								
SONITRON	0006	0031								
SONOKO	0009	0002	0169	0003	0051	0245				
SONOLOR	0006	0021								
SONTEC	0051	0169	0160							
SONY	0165	0130	0183	0106	0076	0027	0127	0009	0004	0182
	0029	0030								

SOUND & VISION 0011 0014  
 SOUNDWAVE 0051 0169  
 STANDARD 0003 0009 0011 0051 0245  
 STARLIGHT 0169  
 STENWAY 0120  
 STERN 0019 0157 0021  
 SUNGOO 1415 1015 0206  
 SUNKAI 0009 0026 0062  
 SUNWOOD 0009 0051  
 SUPERLA 0003  
 SUPERTECH 0118  
 SUPRA 0009  
 SUSUMU 0011  
 SUTRON 0009  
 SYDNEY 0003  
 SYSLINE 0169

**T**

TANDBERG 0157 0026  
 TANDY 0001 0003 0004 0011 0133 0021  
 TARGA 0185 1018 1003 1004  
 TASHIKO 0003 0019 0027 0041 0056 0128  
 TATUNG 0051 0003 0004 0169 0123  
 TCM 1413 0177 0038 0171 0002 0009 0206 1015 1017 1119  
 0205 0207 0208 0210 0169 0042 0044 0047 0061 0063  
 0067 0068 0103 0107 0115 0127 0154 0168 0185 0211  
 0228 0209 1005 0343 0924 0933 0248 0291  
 TEC 0003 0009 0129 0131 0133  
 TECHNICS 0065  
 TECHNISAT 0088 0099 0154  
 TECHNISSON 0042  
 TELEAVIA 0022 0036 0045 0111 0126 0139  
 TELEFUNKEN 0166 0111 0127 0190 0022 0035 0163 0101 0102 0036  
 0050 0051 0052 0078 0108 0126 0139 0079  
 TELETECH 0169 0009 0088 0129 0113  
 TELETON 0003 0157 0118 0132  
 TENSAI 0011 0168 0018 0051 0026  
 TESMET 0051  
 TEVION 0177 0038 0171 0002 0009 0206 1015 0200 0205 0207  
 0208 0210 0211 0169 0015 0042 0044 0047 0048 0049  
 0061 0063 0067 0068 0087 0103 0107 0115 0127 0154  
 0155 0168 0170 0185 0228 0229 0209 0214 0218 1005  
 1016 0894 0343 0924 0933 0248 0291 1064  
 TEXET 0003  
 THOMSON 1393 0166 0127 0111 0003 0022 0036 0045 0176 0101  
 0102 0050 0051 0052 0126 0139 0163 0185 0245 0046  
 THORN 0004 0018 0169 0035 0054 0111 0127 0141 0164 0037  
 TOKAI 0004 0051  
 TOKYO 0003  
 TOMASHI 0120  
 TOSHIBA 1482 0117 0164 0189 0027 0146 0017 0920 0082  
 TOWADA 0131 0021  
 TRIUMPH 0013 0123 0082

## U

UHER	0051	0157	0021	0043						
ULTRAVOX	0003	0014	0129	0131	0133	0000				
UNITED	0088	0169								
UNITED QUICK STAR	0245									
UNIVERSUM	0102	0002	0016	0018	0051	0061	0169	0083	0110	0122
	0129	0131	0143							
UNIVOX	0037									

## V

VESTEL	0215	1771	0019	0051	0169	0171	0083	0092	0103	0107
	0118	0129	0131	0138	0168	0195	0205	0021	1014	
VEXA	0169	0009								
VICTOR	0027	0051	0065							
VIDEO SYSTEM	0051									
VIDEOCON	1412									
VIDEOLIGUE	0011	0003								
VIDEON	0248									
VIDEOSAT	0129									
VISIOLA	0003									
VISION	0051									
VISOREX	0096									
VISTAR	0133									
VIVAX	0015	0042	1008							
VORTEC	0051	0169								
VOXSON	0019	0051	0108	0021	0043	0000				

## W

WALTHAM	0003	0133	0138	0037						
WATSON	0051	0169								
WATT RADIO	0003	0014	0131	0037						
WEGA	0000	0027								
WEGAVOX	0015									
WELLTECH	0042									
WELTBlick	0051	0169								
WESTON	0131									
WHARFEDALE	0099									
WHITE WESTINGHOUSE	0169	0003	0014	0043						
WORLD OF VISION	1021									

## Y

YAKUMO	1012									
YALOS	0000									
YINHE	1396									
YOKO	0009	0011	0051	0169	0002	0003				
YORX	0011									

## Z

ZANUSSI	0019	0157	0108							
---------	------	------	------	--	--	--	--	--	--	--

## VCR

### A

AIWA	0230	0233	0256	0293	0231	0248	0291	
AKAI	0300	0329	0307	0237	0236	0238	0239	0293
AKIBA	0275							
AKURA	0275	0244	0293					
ALBA	0275	0233	0250	0245	0248	0246	0247	
ALLORGAN	0311							
AMBASSADOR	0250							
AMSTRAD	0253	0231	0254					
ANITECH	0275							
APEX	0949							
ASA	0257	0256						
ASUKA	0275	0257	0231	0256				

### B

BAIRD	0259	0231	0258	0245	0237	0293		
BASIC LINE	0275	0233	0250	0245				
BAUR	0263	0257						
BESTAR	0250	0245						
BLACK PANTHER LINE	0245							
BLAUPUNKT	0263	0257	0262	0260	0309	0325	0271	
BLUESKY	0248							
BONDSTEC	0250							
BRANDT	0303	0305						
BROKSONIC	0277	0967						
BUSH	0275	0233	0245	0248	0246	0247	0288	

### C

CATRON	0250							
CGE	0231	0293						
CIMLINE	0275	0233						
CINEVISION	0256							
CLATRONIC	0250							
COMBITECH	0248							
CONDOR	0250	0245						
CROWN	0275	0250	0245					
CYBERCOM	0233	0311	0262	0269	0319	0256	0248	0291 0338 0905
	0906							
CYBERMAXX	0233	0311	0262	0269	0319	0256	0248	0291 0338 0905
	0906							
CYTRON	0233	0311	0262	0269	0319	0256	0248	0291 0338 0905
	0906							

### D

DAEWOO	0274	0250	0265	0319	0245	0971		
DANSAI	0275							
DANTAX	0233							
DAYTRON	0245							
DE GRAAF	0266	0257						
DECCA	0257	0231	0293					

CODES

DUAL	0233	0256	0257	0311	0262	0319	0293	0248	0291	0338
	0905	0906								
DUMONT	0266	0257	0231	0258						

## E

ELTA	0275									
EMERSON	0231	0256	0301	0339						
ESC	0245									
ETZUKO	0275									

## F

FERGUSON	0294	0259	0271	0278	0293	0281	0305			
FIDELITY	0311	0231								
FINLANDIA	0266	0257	0258							
FINLUX	0266	0298	0257	0231	0258	0293	0237			
FIRSTLINE	0266	0275	0233	0265	0298	0256				
FISHER	0258	0279								
FLINT	0233									
FORMENTI-PHEONIX	0257									
FRONTECH	0250									
FUJITSU	0231									
FUNAI	0231	0339								

## G

GALAXY	0231									
GBC	0275	0250								
GEC	0257									
GELOSO	0275									
GENERAL	0250									
GENERAL TECHNIC	0262	0233	0311	0248						
GOLDHAND	0275									
GOLDSTAR	0231	0256	0261							
GOODMANS	0275	0250	0259	0256	0231	0245	0283	0282		
GO-VIDEO	0338	0367	0971							
GRAETZ	0258	0293								
GRANADA	0257	0266	0240	0258	0271					
GRANDIN	0275	0250	0256	0231	0245					
GRUNDIG	0273	0270	0263	0235	0243	0257	0260	0272	0275	0286
	0287	0290	0315	0271	0288					

## H

HAAZ	0233									
HANSEATIC	0257	0256								
HCM	0275	0288								
HINARI	0275	0233	0248	0288	0301					
HISAWA	0233									
HITACHI	0266	0257	0268	0231	0293	0387				
HYPSON	0233	0275								

## I

IMPEGO	0250									
IMPERIAL	0231									
INNO HIT	0250	0257	0275	0245						

INNOVATION	0233	0311	0262	0248	0291
INTERBUY	0256				
INTERFUNK	0257	0258			
INTERVISION	0231				
IRRADIO	0275	0256			
ITT	0237	0293	0258	0292	
ITV	0256	0245			

**J**

JVC	0294	0295	0293	0400						
-----	------	------	------	------	--	--	--	--	--	--

**K**

KAISUI	0275									
KARCHER	0257									
KENDO	0233	0250	0265	0300	0245	0236	0237			
KENWOOD	0293									
KORPEL	0275									

**L**

LENCO	0245									
LEYCO	0275									
LG	0231	0256	0261	0907						
LIFE	0291	0256								
LIFETEC	0233	0311	0262	0269	0319	0256	0248	0291	0338	0905
	0906									
LOEWE	0267	0325	0262	0257	0256	0271				
LOGIK	0275									
LUMATRON	0274	0245								
LUXOR	0298	0258	0237	0281						

**M**

MAGNASONIC	0258									
MAGNAVOX	0914	0285								
MAGNUM	0291									
MANESTH	0275	0265								
MARANTZ	0257	0271	0281	0299						
MATSUI	0233	0256	0248	0301						
MEDIATOR	0257									
MEDION	0233	0311	0262	0269	0319	0256	0248	0291	0338	0905
	0906									
MELECTRONIC	0231									
MEMOREX	0240	0256	0231	0258	0279					
MEMPHIS	0275									
METZ	0262	0263	0267	0273	0325	0271				
MICROMAXX	0233	0311	0262	0269	0319	0256	0248	0291	0338	0905
	0906									
MICROSTAR	0233	0311	0262	0269	0319	0256	0248	0291	0338	0905
	0906									
MIGROS	0231									
MINERVA	0263	0271								
MITSUBISHI	0298	0257	0289	0294	0231					
MULTITECH	0275	0250	0257	0231						
MURPHY	0231									

## N

NATIONAL	0262	0260							
NEC	0294	0293	0299						
NECKERMANN	0257	0293	0301						
NEI	0257								
NESCO	0275								
NIKKAI	0250	0302							
NOKIA	0240	0300	0307	0258	0237	0292	0293		
NORDMENDE	0294	0293	0303	0305					

## O

OCEANIC	0240	0231	0293						
OKANO	0233	0300							
ORION	0234	0233	0304	0248	0283	0301	0246		
ORSON	0231								
OSAKI	0275	0231	0256						
OTTO VERSAND	0257								

## P

PALLADIUM	0275	0300	0256	0271	0293				
PANASONIC	0262	0267	0260	0314	0321	0325	0970		
PATHE CINEMA	0301								
PATHE MARCONI	0293								
PENTAX	0266								
PERDIO	0231								
PHILCO	0299								
PHILIPS	0235	0257	0290	0315	0327	0286	0285	0242	0271 0293
	0969								
PHONOLA	0257								
PIONEER	0294	0257	1084						
POLAROID	0949								
PORTLAND	0250	0245							
PRINZ	0231								
PRO2	0233	0311	0262	0269	0319	0256	0248	0291	0338 0905
	0906								
PROFEX	0275								
PROLINE	0231	0288							
PROSONIC	0233	0245							
PYE	0257								

## Q

QUARTZ	0258								
QUELLE	0257	0263	0258	0231	0271	0301			

## R

RADIOLA	0257								
REX	0293								
RFT	0250	0257							
ROADSTAR	0275	0256	0245						

## S

SABA	0324	0245	0281	0293	0303	0305			
------	------	------	------	------	------	------	--	--	--

SAISHO	0275	0233	0248	0301						
SALORA	0298	0258	0237	0292						
SAMSUNG	0311	0312	0338	0963						
SAMURAI	0250									
SANSUI	0294	0244	0293	0920						
SANYO	0284	0258	0279							
SAVILLE	0248									
SBR	0257									
SCHAUB LORENZ	0258	0237	0231	0293						
SCHNEIDER	0275	0233	0265	0250	0257	0256	0231	0264	0245	
SEG	0275	0319								
SEI-SINUDYNE	0257									
SELECO	0293									
SENTRA	0250									
SETRON	0275									
SHARP	0240	0241	0328	0281						
SHINTOM	0275	0258								
SHIVAKI	0256									
SIEMENS	0263	0256	0258	0271						
SILVA	0256									
SILVERCREST	0256									
SINUDYNE	0257									
SOLAVOX	0250									
SONOKO	0245									
SONOLOR	0240									
SONTEC	0256									
SONY	0232	0308	0309	0310	0313	0249	0251	0255	0402	
STANDARD	0245									
STRONG	0244									
SUNKAI	0233									
SUNSTAR	0231									
SUNTRONIC	0231									
SUNWOOD	0275									
SYLVANIA	0339	0231								

## T

TAISHO	0233									
TANDBERG	0263									
TARGA	0256	0907	1041							
TASHIKO	0240	0231								
TATUNG	0257	0231	0293							
TCM	0233	0256	0311	0262	0269	0319	0375	0248	0291	0338
	0905	0906								
TEC	0250									
TECHNICS	0262	0260								
TELEAVIA	0293									
TELEFUNKEN	0306	0294	0324	0295	0323	0280	0293	0303	0305	
TENOSAL	0275									
TENSAI	0275	0231	0256							
TEVION	0233	0311	0262	0269	0319	0256	0248	0291	0338	0905
	0906									
THOMSON	0294	0324	0295	0323	0326	0245	0242	0293	0305	
THORN	0258	0293	0301							
TIVO	0242									
TOKAI	0275	0256								

TONSAI	0275						
TOSHIBA	0320	0257	0265	0298	0319	0362	0293
TOWADA	0275						
TOWIKA	0275						
TRIUMPH	0301						
TVA	0250						

## U

UHER	0256						
UNITED QUICK STAR	0245						
UNIVERSUM	0290	0235	0263	0257	0315	0256	0231
	0271						0237
							0239
							0253

## V

VICTOR	0294	0295					
VIDEON	0233	0262	0311	0248			

## W

WELTBlick	0256						
-----------	------	--	--	--	--	--	--

## Y

YAMISHI	0275						
YOKAN	0275						
YOKO	0275	0250	0256				

## Z

ZENITH	0256						
--------	------	--	--	--	--	--	--

---

## DVD

---

## A

ACCOUSTIC SOLUTIONS	03830350						
AEG	0894	0333					
AFREEY	0386						
AIRIS	0357						
AIWA	0383	0377					
AKAI	0369	0333	0382	0350	0894	1082	
AKASHI	0346						
ALBA	0384	0350	0381	0357	0370	0351	
ALL-TEL	0333						
AMES	0383						
AMSTRAD	0350						
AMW	1053	1054					
ANABA	0961						
ANSONIC	0356						
APEX	0921	0384	0357	0911	0390	0913	1083
ARENA	0923						0949
ASPIRE	0952						
A-TREND	0347						
AUDIOSONIC	0382	1062					

AUDIOVOX 0942  
 AXION 0942

**B**

B & K 0978  
 BAIER 0349  
 BAZE 0357  
 BEKO 1064  
 BLACK DIAMOND 0350  
 BLAUPUNKT 0384  
 BLU-RAY 1796 1109 1108 1107 1113 1081 0375  
 BLUE NOVA INTERNATIONAL1051  
 BLUE SKY 0375 0373 0357 0350  
 BOMAN 0894 0351  
 BRANDT 0373 0360 0362  
 BRITANIA 1795  
 BROKSONIC 0920 0967  
 BUSH 0384 0382 0350 0381 0356

**C**

CAMBRIDGE 0376  
 CELESTIAL 0357  
 CENTREX 0357  
 CENTRIOS 0932 0951 0954 0955  
 CENTRON 0932  
 CENTRUM 0346 0926 0928 0350 0927  
 CINETEC 0350  
 CINEVISION 0375  
 CLASSIC 0383  
 CLATRONIC 0357 0894  
 CMI 0923  
 COBY 0332 0916 0946 0947 0357 1051 0948  
 CONTEL 1772 0894  
 CRITERION 0344  
 CROWN 0373 0382  
 C-TECH 0341  
 CURTIS 0950 0948  
 CYBERCOM 0356 0930 0932 0330 0335 0339 0340 0341 0342 0345  
 0352 0358 0371 0923 0375 0343 0924 0933 0338 0334  
 0344 0664 0372 0373  
 CYBERHOME 0347 0912 0985 1075  
 CYBERLINK 1101  
 CYBERMAXX 0356 0930 0373 0932 0330 0335 0339 0340 0341 0342  
 0345 0352 0358 0371 0895 0896 0897 0898 0899 0900  
 0901 0902 0903 0904 0923 0893 0959 1069 1070 1071  
 1067 1066 1068 1117 1118 0905 0343 0924 0933 0375  
 0906 0338 0372 0334 0344 0664 0894  
 CYTRON 0356 0930 0373 0932 0330 0335 0339 0340 0341 0342  
 0345 0352 0358 0371 0380 0895 0896 0897 0898 0899  
 0900 0901 0902 0903 0904 0923 0893 0959 1069 1070  
 1071 1067 1066 1068 1117 1118 0905 0343 0924 0933  
 0375 0906 0338 0372 0334 0344 0664 0894  
 CYBERVISION 1791

## D

DAEWOO	0353	0354	0965	0355	0347	0380	0925	0971		
DANSAI	0351									
DAYTRON	0925									
DCE	0356									
DENON	0364	0389								
DENVER	0381	1051	0894							
DENZEL	0392									
DESAY	0958									
DIAMOND	0373	0341								
DIGIFRAME	0930									
DIGIHOME	0350									
DIGITOR	0382									
DIGITREX	0357									
DIGITRON	0386									
DIGIX	0962									
DIK	0356									
DISNEY	0339	0902								
DiViDo	0380									
DIVX	0375	0932								
DK DIGITAL	0356									
DMTECH	0351	0333								
DRAGON SYSTEMS	0356									
DUAL	0350	0356	0984	0383	0956	0373	0330	0335	0337	0340
	0392	0341	0342	0345	0352	0358	0371	0923	0351	0333
	0343	0338	0372	0334	0344	0664	0375	0924	0933	
DURABRAND	0333	0375	0356	0933	1085	1086	1087	1088		
DVD 1024	0929									

## E

E-BENCH	0341									
ELTA	0365	0382	0894	0333						
ELTAX	1051									
EMERSON	0380	1057	0339	0375						
ENCORE	0386									
ENZER	0392									
ESA	0956									
EUROLINE	0894									

## F

FARENHEIT	0960									
FERGUSON	0373									
FINLUX	0375	0357	0351							
FINTEC	0350									
FIRSTLINE	0373									
FISHER	0378									
FUNAI	0339									

## G

GE	0384									
GERICOM	1064									
GOLDEN SPHERE	0341									
GOLDSTAR	0375	0907	0972							

GOODMANS	0373	0382	0350	0333	0351			
GO-VIDEO	0383	1059	1061	0338	0367	0971	0351	
GPX	0910							
GRADIENTE	1794	1793	0373					
GRAETZ	0392							
GRAN PRIX	0356							
GRANDIN	0357							
GRUNDIG	0385	0370	0380	0373	0378	0376	0350	0333

## H

H & B	0350	0343						
HAAZ	0341	0342						
HANSEATIC	0375	0351	0333					
HARMON/KARDON	0395							
HB	1095	1089						
HCM	0894							
HD-DVD	1796	1110	1109	1108	1107	1081	0375	
HE	0383							
HITACHI	0367	0368	0392	0387	0350			
HITEKER	0357							
HOHER	0356							
HOME ELECTRONICS	0383							
HOMITA	0934	0935	0936	0937	0938			
HOYO	0392							
HYUNDAI	0351							

## I

ILO	0959							
INITIAL	0384							
INTEGRA	0374							
INTERTRONIC	0893	0933	0894					

## J

JATON	0392							
JBL	0395							
JDB	0383							
JVC	0361	1058	0362	0400	0964	0662	1072	
JWIN	1076	1083						

## K

KARCHER	0351							
KAWASHI	0333							
KENDO	0356	0923	0350					
KENNEX	0350							
KENWOOD	0393	0364						
KISS	0392							
KLH	0384							
KONKA	0908	0909						
KOSS	0358	0373						

## L

LASONIC	0341							
LAWSON	0341	0380						

LECSO	0376									
LENCO	1774	0373	0350	0356						
LENOXX	0931	0346	0382							
LG	1800	1798	1797	1117	0375	0907	0972			
LIFE	0900	0373	1117	1118	0372					
LIFETEC	0356	0930	0373	0932	0330	0335	0339	0340	0341	0342
	0345	0352	0358	0371	0895	0896	0897	0898	0899	0900
	0901	0902	0903	0904	0923	0893	0959	1069	1070	1071
	1067	1066	1068	1117	1118	0905	0343	0924	0933	0375
	0906	0338	0372	0334	0344	0664	0894			
LIMIT	0341									
LINN	0336									
LITEON	0982	1056	1059	0959						
LODOS	0350									
LOEWE	0370	0375								
LOGIX	0351	0380								
LUMATRON	0332	0342	1051	0350	0383	0380				
LUXMAN	0367									
LUXOR	0350	0383								

## M

MAGNAVOX	0362	0379	0979	0980	0981	0370	0350	0914		
MANHATTAN	0350	0380								
MARANTZ	1079	0370	0379	0981	0375	0362				
MARK	0350									
MASTEC	0335									
MATSUI	0373	0357	0350							
MAXDORF	0894									
MAXIM	0331	0350								
MBO	0396	0383	0382							
MEDIENCOM	0342									
MEDION	1800	1798	1001	0356	0930	0373	0932	0330	0335	0339
	0340	0341	0342	0345	0352	0358	0371	0351	0895	0896
	0897	0898	0899	0900	0901	0902	0903	0904	0923	0893
	0959	1069	1070	1071	1067	1066	1068	1115	1116	1117
	1118	0905	0343	0924	0933	0375	0906	0338	0372	0334
	0344	0664	0894							
MEMOREX	0356	0339	0920							
MERIDIAN	0362									
METZ	0368	0350	0922							
MICROMAXX	0356	0893	0930	0373	0932	0330	0335	0339	0340	0341
	0342	0345	0352	0358	0371	0895	0896	0897	0898	0899
	0900	0901	0902	0903	0904	0923	0959	1069	1070	1071
	1067	1066	1068	1117	1118	0905	0343	0924	0933	0375
	0906	0338	0372	0334	0344	0664	0894			
MICROMEGA	0370									
MICROSOFT	0399	1100								
MICROSTAR	0356	0930	0373	0932	0330	0335	0339	0340	0341	0342
	0345	0352	0358	0371	0895	0896	0897	0898	0899	0900
	0901	0902	0903	0904	0923	0893	0959	1069	1070	1071
	1067	1066	1068	1117	1118	0905	0343	0924	0933	0375
	0906	0338	0372	0334	0344	0664	0894			
MINATO	0349									
MINERVA	0380									
MINTEK	0384									

MIRROR 0349  
 MITSUBISHI 0350 0366  
 MONYKA 0392  
 MT LOGIC 1062  
 MUSTEK 0383  
 MXONDA 0373  
 MYSTRAL 0356

**N**

NAD 0375 0394  
 NAKAMICHI 0398  
 NEC 0375  
 NEOTEK 0386  
 NEUFUNK 0392  
 NEVIR 0356  
 NEXSTECH 1772 0932 0954 0955 0956  
 NORCENT 0332 0982 0944 0945 0948  
 NORDMENDE 0356  
 NORIKO 0349

**O**

OCEANIC 1089  
 OKANO 0349 0362  
 OMNI 0382  
 ONIX 0346  
 ONKYO 0374 0975  
 OPTIMUS 0368 0922  
 ORION 0920 0335  
 ORITRON 0373

**P**

PACIFIC 0356 0350 0333  
 PACKARD BELL 0939 0940 1101 1052  
 PALSONIC 0357  
 PANASONIC 1107 0401 0364 0403 0970 0974  
 PANDA 0351  
 PHILCO 1792  
 PHILIPS 1775 0370 0379 0979 0980 0981 0362 1080 1123 1128  
 0969 0339  
 PHOCUS 1063 1064  
 PHONOTREND 0916  
 PIONEER 1109 1108 0368 0977 0922 0968 0976 1084  
 POLAROID 0957 0949  
 PORTLAND 0382  
 PRINZ 0356  
 PRISM 0335  
 PRO2 0356 0930 0373 0932 0330 0335 0339 0340 0341 0342  
 0345 0352 0358 0371 0895 0896 0897 0898 0899 0900  
 0901 0902 0903 0904 0923 0893 0959 1069 1070 1071  
 1067 1066 1068 0905 0343 0924 0933 0375 0906 0338  
 0372 0334 0344 0664 0894  
 PROCASTER 0905  
 PROLINE 0373 0357 0333 0376 0397  
 PROSCAN 0399

PROSON	0350		
PROSONIC	0332	0341	0349
PROVIEW	1001		
PROVISION	0381	1051	

## Q

QUADRO	0928		
QUARTEK	1077		

## R

RADIONETTE	0375		
RAITE	0392		
RCA	0399	0384	
REDSTAR	0894	0965	
RELISYS	0923	0895	
REOC	0341		
REX	0346		
ROADSTAR	0350	0383	0382
RONIN	0397		
ROTEL	0361		
ROWA	0384	0922	
RTL	0923		

## S

SABA	0373	0915	0360						
SAIVOD	0356								
SALORA	0375								
SAMPO	0341	0386	0923	0895	1051				
SAMSUNG	1122	1114	1113	1112	0367	1050	0338	0963	0919
SANSUI	0341	0920							
SANYO	0350	0333	1060	0378					
SCAN	0380								
SCHAUB LORENZ	1095	0894	1089						
SCHNEIDER	0350	0352	0356	0373	0351	0894	0333	0380	
SCHWAIGER	0349								
SCIENTIFIC LABS	0341								
SCOTT	0373	0357							
SEG	0350	0341	0392						
SHARP	1796	0371	0394	1055	0350				
SHERWOOD	0391								
SHINCO	0384								
SHINSONIC	0384								
SILVA	0894								
SILVA SCHNEIDER	0356								
SILVERCREST	0341	1093	1090	1091	1092				
SINGER	0341	0382							
SKYMASTER	0382	0383							
SM ELECTRONIC	0382	0383	0341						
SMART	0350	0380							
SONY	1081	0363	0987	0988	0989	0402	0986		
SOUNDMASTER	0341								
SOUNDMAX	0341								
SOUNDSTORM	0330								
SOUNDWAVE	0351								

STANDARD 0373  
 STRONG 0350  
 SUNGALE 0953  
 SUPERVISION 0382 0383  
 SVA 0349  
 SYLVANIA 0339  
 SYNN 0341

**T**

TANDBERG 0350  
 TANGENT 1051  
 TARGA 0375 1115 0959 0891 1117 0972 1094 1121 0907  
 TCM 0900 0356 0930 0373 0932 0330 0335 0339 0340 0333  
 0341 0342 0345 0352 0358 0371 0923 1119 0343 0924  
 0933 0338 0372 0334 0344 0664  
 TEAC 0368 0333 0341 0384 0375  
 TECHNICS 0364 0399  
 TECHNIKA 0356  
 TECHWOOD 0394 0350 0370  
 TECO 0923 0895  
 TEDELEX 0382  
 TELEDEVICE 1051  
 TELEFUNKEN 0894 0333  
 TELETECH 0350  
 TENSAI 0373 0382  
 TERAPIN 0943  
 TEVION 0356 0930 0373 0932 0330 0335 0337 0339 0340 0341  
 0342 0345 0352 0358 0371 0891 0892 0895 0896 0897  
 0898 0899 0900 0901 0902 0903 0904 0923 0966 0893  
 0959 1065 1068 1069 1070 1071 1067 1066 1117 1118  
 0890 0905 0343 0924 0933 0375 0906 0338 0917 0918  
 0372 0334 0344 0664 0894 1064  
 THETA DIGITAL 0368  
 THOMSON 0360 0359 0399 1078  
 TINY 1051  
 TOKAI 0894 0392  
 TOKIWA 0380  
 TOSHIBA 0973 1110 1120 0362 0983 0920 1111  
 TRANS-CONTINENTS 0356 1051  
 TRANSONIC 0357  
 TREDEX 0941  
 TRUTECH 1075

**U**

UMAX 0382  
 UNITED 0333 0348 0357 0894  
 UNIVERSUM 0350 0375 0333

**V**

VENTURER 0333  
 VESTEL 1771 0350  
 VIETA 0380  
 VOXSON 0383 0356 0382

## W

WALKVISION	0384				
WELKIN	0356				
WELLTECH	1098	1105	1106		
WESTAR	0350				
WHARFEDALE	0376	0349	0341	0386	
WILSON	0356				

## X

X-BOX	0399				
XENIUS	0373	0358			
XLOGIC	0341				
XMS	0894				

## Y

YAKUMO	0357	1083	0905						
YAMAHA	1773	0364	0388	0979	0980	0370			
YAMAKAWA	0397	0392	0382						
YUKAI	0383								

## Z

ZENITH	0375	0907							
--------	------	------	--	--	--	--	--	--	--

---

## CD Players

---

## A

ADCOM	0848								
AIWA	0849	0850	0851	0751					
AKAI	0853	0854	0855						
ALBA	0856								
ARCAM	0732								

## B

BESTAR	0859								
BSR	0860								
BUSH	0661								

## C

CARRERA	0663									
CLASSIC	0807									
CONDOR	0860									
CYBERCOM	0843	0664	0668	0674	0675	0694	0730	0742	0743	0744
	0745	0746	0747	0801	0802	0803	0807	0809	0818	0819
CYBERMAXX	0843	0664	0668	0674	0675	0694	0730	0742	0743	0744
	0745	0746	0747	0801	0802	0803	0807	0809	0818	0819
CYTRON	0843	0664	0668	0674	0675	0694	0730	0742	0743	0744
	0745	0746	0747	0801	0802	0803	0807	0809	0818	0819

**D**

DENON	0665	0666								
DUAL	0843	0848	0664	0668	0675	0694	0730	0742	0743	0744
	0745	0746	0747	0798	0801	0802	0803			

**E**

E-BENCH	0811									
ELTA	0878	0667	0668	0693	0694	0745				
EMERSON	0848	0859								

**F**

FISHER	0669									
--------	------	--	--	--	--	--	--	--	--	--

**G**

GENEXXA	0859	0671	0672	0673	0675	0676	0677			
GOLDSTAR	0663									
GOODMANS	0678	0679								
GRUNDIG	0680	0697	0698	0732						

**H**

HARMON/KARDON	0683									
HITACHI	0848	0685	0686							

**I**

INNOVATION	0730	0742	0743	0744	0745	0746	0747			
------------	------	------	------	------	------	------	------	--	--	--

**J**

JVC	0662	0687								
-----	------	------	--	--	--	--	--	--	--	--

**K**

KENWOOD	0669	0688	0689	0690	0762					
---------	------	------	------	------	------	--	--	--	--	--

**L**

LIFE	0823									
LIFETEC	0823	0843	0664	0668	0674	0675	0694	0730	0742	0743
	0744	0745	0746	0747	0801	0802	0803	0807	0809	0818
	0819									
LG	0663									
LINN	0732									
LUXMAN	0691									

**M**

MAGNUM	0730	0742	0743	0744	0745	0746	0747			
MARANTZ	0695	0732								
MATSUI	0696	0732								
MEDION	0823	0843	0728	0664	0668	0674	0675	0694	0730	0742
	0743	0744	0745	0746	0747	0801	0802	0803	0807	0809
	0818	0819								
MEMOREX	0848	0859	0677							
MERIDIAN	0732									

MICROMAXX	0843	0664	0668	0674	0675	0694	0730	0742	0743	0744
	0745	0746	0747	0801	0802	0803	0807	0809	0818	0819
MICROMEGA	0732									
MICROSTAR	0843	0664	0668	0674	0675	0694	0730	0742	0743	0744
	0745	0746	0747	0801	0802	0803	0807	0809	0818	0819
MISSION	0732									

## N

NAD	0671	0733	0735	0736	0737	0800				
NAIM	0732									
NAKAMICHI	0699	0700								
NUVO	0866									

## O

ONKYO	0840	0701	0702	0703	0785	0792				
-------	------	------	------	------	------	------	--	--	--	--

## P

PANASONIC	0661	0705								
PHILIPS	0847	0706	0732							
PHILIPS CD-V	0840									
PIONEER	0673	0677	0753							
PRO2	0843	0664	0668	0674	0675	0694	0730	0742	0743	0744
	0745	0746	0747	0801	0802	0803	0807	0809	0818	0819
PROTON	0732									

## Q

QUAD	0732									
------	------	--	--	--	--	--	--	--	--	--

## R

REALISTIC	0848	0859	0675							
ROADSTAR	0706	0708								
ROTEL	0732									

## S

SABA	0848									
SAE	0732									
SAMSUNG	0768									
SANSUI	0847	0709	0710	0711	0732					
SCHNEIDER	0860	0732								
SCOTT	0859									
SHARP	0672	0712	0713	0714						
SHERWOOD	0782									
SINGER	0803									
SKYMASTER	0778									
SONY	0671	0716	0717	0718	0741	0748	0749	0750		

## T

TANDBERG	0732									
TCM	0880	0843	0664	0668	0674	0675	0694	0730	0742	0743
	0744	0745	0746	0747	0801	0802	0803	0807	0809	0823
	0824	0825								
TEAC	0795									

TECHNICS	0705	0721	0763	0787						
TELEFUNKEN	0848									
TEVION	0823	0843	0664	0668	0674	0675	0694	0730	0742	0743
	0744	0745	0746	0747	0801	0802	0803	0807	0809	0813
	0814	0816	0818	0819	0821	0822				
THEORIE & ANWENDING	0804									
THOMSON	0842	0848								
TOSHIBA	0722	0723								

## U

UNIVERSUM 0732

## V

VECTOR RESEARCH 0663

VICTOR 0687

## W

WELLTECH 0675 0694 0744

## Y

YAMAHA 0712 0720 0725 0771

YORX 0708

---

## Satellite Receivers

---

## A

@SAT 1147

@SKY 1138

ADECQ 1340

AKAI 0552

ALBA 0508 0562 0405 0407

ALDES 0408 0409

ALLSAT 0462 0410 0552

ALLSONIC 0408 0428

AMPERE 0422

AMSTRAD 0584 0555 0541 0415 0416 0417 0419

ANKARO 0408 0428 0424

ANTTRON 0405 0407

APOLLO 0405

ARCOM 1174 1165

ARCON 0415 0422 1155 1144 1153 0424 0463 1154

ARENA 1222

ARION 1238

ARMSTRONG 0419

ARNION 1147

ASAT 0552

ASCI 1138

AST 0435

ASTON 0594 0406

ASTRA 0429 0419 0431 0432 0502

ASTRO 0428 0439 0569 0407 0409

AUDIOTON	0462	0407			
AURORA	0602				
AUSTAR	1224	0602	0643	0642	
AXIS	0428	0415	0432	0456	

## B

BARCOM	0424				
BEST	0428	0424			
BLAUPUNKT	0439				
BOCA	0419	0502			
BRAIN WAVE	0444	0549	1131		
BRANDT	0565	0566	0567	0574	
BSKYB	0584	0555			
BT SATELLITE	0574				
BUSH	0508	0562	0410		

## C

CANAL SATELLITE	0569	0599								
CANAL+	0569	0599								
CHAPARRAL	0507									
CHESS	0547	0586								
CITYCOM	0508	0640	0485	0459						
CLATRONIC	0444									
CLEMENS KAMPHUS	0491									
CNT	0409									
COLUMBUS	0477									
COMAG	1255	1237	1233	1231	0471					
COMMLINK	0408									
COMTECH	0456									
CONDOR	0428	0640								
CONNEXIONS	0438	0454								
CONRAD	0640	1156								
CONTEC	0456	0459								
COSAT	0462									
COSHIP	0427									
CROWN	0419									
CYBERCOM	0412	0413	0423	0428	0442	0493	0504	0511	0514	0546
	0566	0583	0586	0587	0618	0619				
CYBERMAXX	0412	0413	0423	0428	0442	0466	0478	0484	0493	0504
	0511	0514	0535	0546	0566	0583	0586	0587	0618	0619
	0644	0650	0652	0653	1130	1138	1137			
CYTRON	0412	0413	0423	0428	0442	0466	0478	0484	0493	0504
	0511	0514	0535	0546	0566	0583	0586	0587	0618	0619
	0644	0650	0652	0653	1130	1138	1137			

## D

DAERYUNG	0438				
DANSAT	0410				
D-BOX	0564	0604			
DECCA	0460				
DEW	0456				
DIAMOND	0461				
DIGIALITY	0640				
DIGIQUEST	1147	0485	0427		

DIGITAL M SERIE	1249									
DISKXPRESS	0424	0454								
DITRISTRAD	0462									
DMT	0412									
DNT	0438	0552								
DONG WOO	0501									
DRAKE	0557	0463								
DREAM MULTIMEDIA	0685									
DREAMBOX	0658									
DStv	0602									
DUAL	0412	0413	0423	0428	0493	0504	0511	0566	0583	0586
	0587	0618	0514							

## E

ECHOSTAR	0640	0581	0586	0425	0481	0578	0579	0580	0657	0659
	0464	0465	0467							
EINHELL	0408	0417	0405	0419						
ELEKTA	0409									
ELTA	0428	0462	0405	0552						
EMANON	0405									
EMME ESSE	0428	0508	0491							
EMTECH	1162									
ENIGMA	1248									
EP SAT	0508	0491								
E-TEK	1140									
EUROPHON	0640									
EUROSAT	0419									
EUROSKY	0428	0640	1156	0419						
EUROSPACE	0468									
EUROSTAR	0438	0419								
EVA	0588	0589								
EXATOR	0405	0407								

## F

FERGUSON	0508	0472	0603	0410	0473					
FIDELITY	0415	0417								
FINLANDIA	0508									
FINLUX	0508	0429	0608	0475	0480	0487				
FINNSAT	0603	0456								
FORCE	0577	0553	0535							
FORTEC STAR	0470									
FOXTEL	1224	1225	0602							
FOXTEL IQ	1225									
FRACARRO	0562									
FRANCE SATELLITE/TV0477										
FREECOM	0405	0489								
FTE	0422	0496								
FUBA	0548	0439	0428	0438	0405	0424	0431	0477	0480	0552
FUNTACH	0587									

## G

GALAXIS	0428	0408	0462	0478	0484	0485	0535	0582	0583	0602
	0619	0432	0456							
GALAXY	0424									

GLOBECAST	1141									
GLOBO	1156									
GMI	0419									
GOLDSTAR	0489									
GOODING	0483									
GOODMANS	0508									
GRANADA	0429									
GRANVISION	1235	1234								
GROTHUSEN	0405	0489								
GRUNDIG	0439	0436	0483	0495	0508	0544	0469	0602	0584	0407
	0550									

## H

HANDAN	0547	1167								
HANSEATIC	0504									
HANTOR	0444	0405								
HANURI	0409									
HB	1162	0413	1214	1215	1216					
HEAD	1253	1252	1251							
HELIOCOM	0422									
HIRSCHMANN	0439	0522	0547	0548	1156	1165	1174	0487	0488	0491
	0558									
HISAWA	0444									
HITACHI	0508	0537								
HOMECAST	1222	1223	1162							
HOUSTON	0462									
HUMAX	1260	1259	1258	1250	0485	0517	0582			
HUTH	0408	0411	0444	0462	0419	0491				
HYUNDAI	0486									

## I

ID DIGITAL	0485									
IMPERIAL	0562									
INNOVATION	0428	0493	0504	0511	0583	0586	0587	0618		
INTERTRONIC	0419									
INTERVISION	0462									
IRDETO	0602									
ITT/NOKIA	0429	0508	0548	0454	0487	0537				

## J

JOHANSSON	0444									
JSR	0462									
JVC	0483									

## K

KAON	1147									
KATHREIN	1221	1197	0549	0617	0631	0607	0635	0439	0459	0496
	0507	0552								
KOSCOM	1144									
KOSMOS	0489	0491	0496							
KR	0407									
KREILING	0549	0631	1137	1232						
KREISELMEYER	0439									

KYOSTAR 0405

**L**

LASAT	0428	0565	0566	0567	0630	1156	1157	0409	0502		
LENCO	0405	0489	0503								
LENG	0444										
LENNOX	0462										
LENSON	0479										
LG	0489										
LIFE	0583										
LIFESAT	0412	0413	0423	0428	0442	0493	0504	0511	0514	0546	
	0566	0583	0586	0587	0618	0619					
LIFETEC	0412	0413	0423	0428	0442	0466	0478	0484	0493	0504	
	0511	0514	0535	0546	0566	0583	0586	0587	0618	0619	
	0644	0650	0652	0653	1130	1138	1137				
LION	0468										
LORENTZEN	1156										
LORRAINE	0489										
LUPUS	0428										
LUXOR	0417	0429	0548	0537							

**M**

MACAB	0603										
MANHATTAN	0462	0508	0557	0633	0421	0409					
MARANTZ	0552										
MARMITEK	0641										
MARMITEK OCTOPUS	0655										
MASCOM	0409										
MASPRO	0483	0508	0507	0558							
MATSUI	0483	0574									
MB	0504										
MBOX	0442										
MEDIABOX	0569										
MEDIACOM	0506										
MEDIAMARKT	0419										
MEDIASAT	0569	0432									
MEDION	1257	1217	0412	0413	0423	0428	0442	0466	0478	0484	
	0493	0504	0511	0514	0535	0546	0566	0583	0586	0587	
	0618	0619	0644	0650	0652	0653	1130	1139	1138	1137	
	1181										
MEGA	0552										
METRONIC	0408	0575	0612	0613	0614	0615	0632	0409	0424	0405	
	0407										
METZ	0439										
MICRO TECHNOLOGY	0468										
MICROMAXX	0412	0413	0423	0428	0442	0466	0478	0484	0493	0504	
	0511	0514	0535	0546	0566	0583	0586	0587	0618	0619	
	0644	0650	0652	0653	1130	1139	1138	1137			
MICROSTAR	0412	0413	0423	0428	0442	0466	0478	0484	0493	0504	
	0511	0514	0535	0546	0566	0583	0586	0587	0618	0619	
	0644	0650	0652	0653	1130	1138	1137				
MINERVA	0483	0439									
MITSUBISHI	0508	0439	0574								
MITSUMI	0502										
MORETV	0644	0423	1130	1181							

MORGAN SYDNEY	0611			
MORGANS	0611	0419	0502	0552
MULTICHOICE	0602			
MULTISTAR	0496			
MULTITEC	0586	0587		
MURATTO	0437	0489		

## N

NAVEX	0444								
NEC	0509	0510							
NEOTION	1138								
NEUHAUS	0462	0479	0432						
NEXTWAVE	0414	0585							
NIKKO	0419								
NOKIA	0530	0564	0425	0429	0508	0548	0563	0531	0454 0487
	0604								
NOMEX	0622								
NORDMENDE	0549	0472	0508	0603	0405	0409			
NOVIS	0444								

## O

OAK	0424			
OCEANIC	0461	0468		
OCTAGON	0405	0407	0456	
OKANO	0419	0491	0496	
OPTEX	0462	0459	0656	
OPTUS	1224	0602		
ORBIT	0435			
ORBITECH	0405			
ORIGO	0468			
OSAT	0407			
OTTO VERSAND	0439			

## P

PACE	0584	0555	0439	0559	0527	0508	0410	0617	1225
PACIFIC	0461								
PALCOM	0479	0431	0477						
PALLADIUM	0483	0419							
PALTEC	0431								
PANASONIC	0584	0508	0542						
PANDA	0508	0410							
PANSAT	0490								
PANTECH	0591								
PBI	1138								
PHILIPS	0552	0436	0483	0493	0495	0508	0543	0434	0569 0574
	0605	0618	0455	0561	0550	0456	0515	0604	
PHOENIX	0456								
PHONOTREND	0408	0462	0491	0652					
PILOTIME	0599								
PINNACLE	0654								
PIONEER	0569								
POLSAT	0603								
POLYTRON	0459								
PREDKI	0444								

PREMIER	0569										
PREMIERE	0604	0569	0564	0542	0485	0462	0442				
PREMIUM X	1134										
PRIESNER	0445	0419									
PRO2	0412	0413	0423	0428	0442	0466	0478	0484	0493	0504	
	0511	0514	0535	0546	0566	0583	0586	0587	0618	0619	
	0644	0650	0652	0653	1130	1138	1137				
PROFI	0503										
PROMAX	0508										
PROSAT	0408	0562									
PROTEK	0461										
PROVISION	0409										

**Q**

QUADRAL	0408	0428									
QUELLE	0439	0417									
QUIERO	0603										

**R**

RADIOLA	0552										
RADIX	0630	0438	0632	1152							
RAINBOW	0407										
REDIFFUSION	0510										
REDPOINT	0432										
REDSTAR	0428										
RFT	0408	0552									
RUEFACH	0503										

**S**

SAB	1137	1144	1145	1146	1147						
SABA	0472	0508	0543	0556	0562	0565	0571	0572	0573	0574	
	0575	0409	0468								
SABRE	0508										
SAGEM	0570	0604	0599	0603	0648						
SAKURA	0456										
SALORA	0429	0527	0509	0520							
SAMSUNG	0426	0405	0506								
SAT	0415	0435	0437								
SAT+	0546	1137									
SATCOM	0640	0504	0523								
SATEC	0508										
SATPARTNER	0444	0405	0407	0409	0489	0491					
SCHAUB LORENZ	1147	1162	1214	1215	1216						
SCHNEIDER	0428	0455	0506	0511	0583	0586	0587	0618			
SCHWAIGER	1255	1236	1233	1231	1157	1156	1131	0567	0565	0428	
	0409	0411	0412	0413	0427	0430	0433	0440	0504	0508	
	0516	0566	0573	0575	0576	0577	0582	0514	0583	0585	
	0587	0598	0616	0630	0631	0633	0635	1132	1133	1147	
	1152	1173	0459								
SEEMANN	0438	0419	0432								
SEG	0428	0444	0504	0541	0631	0634	0405				
SELECO	0462										
SIEMENS	0439	1157									
SILVA	0489										

SKARDIN	0432	0586	0546	1160						
SKY	0555	0584	1151							
SKY DIGITAL	0584	0555								
SKY+	0555									
SKY HD	1151									
SKY ITALIA	0584	0555								
SKYMASTER	0408	0412	0504	0506	0546	0547	0586	0587	0588	0589
	0590	0591	0592	0621	1140	1138	1159	1161	1160	1162
	1167	1244								
SKYMAX	0552									
SKYPEX	1156									
SKYPLUS	1138									
SKYVISION	0462									
SMART	1249	1248	1247	1246	1244	1243	1241	1240	1234	1174
	1165	1133								
SM ELECTRONIC	0408	0412	0504	0506	0546	0547	0586	0587	0588	0589
	0591	0621	1140	1138	0592	1159	1161	1160	1162	1167
SONY	0584	0569	0418	0446						
SR	0472	0419	0502							
STARBOX	0427									
STAR TRAK	0405									
STARLAND	0586									
STARRING	0444									
STRONG	0562	0428	0602	0545	0454	0489	0405	0407		
SUMIDA	0419									
SUNSTAR	0527	0419	0502							

## T

TANDBERG	0603									
TANDY	0407									
TANTEC	0508	0479	0477							
TARGA	1195									
TATUNG	0460									
TCM	0412	0413	0423	0428	0442	493	0504	0511	0514	0546
	0566	0583	0586	0587	0618	619				
TECHNIHALL	0416									
TECHNISAT	1219	1220	0506	0438	0479	569	0623	0528	0529	
TECHNOMATE	0441	1142								
TECHNOTREND	1230	1173	1147	1131						
TECO	0419	0502								
TELASAT	0640									
TELEFUNKEN	0560	0508	0565	0566	0567	574	0405			
TELEKA	0438	0640	0407	0419						
TELEMASTER	0409									
TELESAT	0504									
TELESTAR	1138	0479	0569							
TELEVES	0508	0610	0611							
TELEWIRE	0462									
TEN HAAFT	0423									
TEVION	0412	0413	0423	0428	0442	466	0478	0484	0493	0504
	0511	0514	0535	0546	0566	583	0586	0587	0618	0619
	0644	0650	0652	0653	1130	140	1138	1137		
THOMSON	0472	0601	0570	0574	0492	508	0560	0568	0569	0603
	0427	1156								
THORENS	0461									

THORN	0508	0410	0473						
TIOKO	0459								
TONBURY	0445	1159							
TONNA	0546	0508	0462						
TOPFIELD	1205	1204	1203	0497	0505	506			
TPS	0570								
TPS PLATINUM	1178								
TRIAD	0435	0437	0533	0489					
TRIASAT	0480								
TRIAX	0439	0479	0565	0609	0619				
TWINNER	0610	0611							

**U**

UNIDEN	0534								
UNISAT	0419	0456							
UNITOR	0444	0424							
UNIVERSUM	0439	0483	1156	0475	0487				

**V**

VANTAGE	1254								
VARIOSTAT	0439								
VECTOR	0468								
VENTANA	0552								
VIA DIGITAL	0568								
VIA SAT	0568								
VISIOSAT	0594	0444	0462	0586	0593	595	0596	0597	
VIVANCO	0536	0624							
VORTEC	0405								
V-TECH	0437	0435	0515	0537					

**W**

WEVASAT	0508								
WEWA	0508								
WINERSAT	0444								
WISI	0435	0437	0438	0439	0508	533	0538	0539	0540 0597
	0625	0626	0627	0628	0629				
WITTENBERG	0415								
WOORISAT	0409								
WORLDSAT	0631								
WYSI	1156								

**X**

XTREME	1147								
--------	------	--	--	--	--	--	--	--	--

**Z**

ZEHNDER	1137	1235	1234	1138	0428	437	0635	0541	0631 0632
	0409	0424	0496						
ZINWELL	0485								
ZODIAC	0407								

---

## DVD Recorders (DVD-R, DVD-RW, etc)

---

### A

APEX	0911
ARENA	0923
ASPIRE	0952

### B

BLUE NOVA INTERNATIONAL1051

### C

CENTRIOS	0951						
CMI	0923						
COBY	1051						
CYBERCOM	0923						
CYBERHOME	0912						
CYBERMAXX	0895	0905	0906	0923	0959	071	1117
CYTRON	0895	0905	0906	0923	0959	071	1117

### D

DENVER	1051
DUAL	0923

### E

ELTAX	1051
EMERSON	1057

### G

GO-VIDEO	0383	1059	1061
----------	------	------	------

### H

HB	1089
HITACHI	0387

### I

ILO	0959
-----	------

### J

JVC	1058	1072
-----	------	------

### K

KENDO	0923
-------	------

### L

LG	0907						
LIFE	1117						
LIFETEC	0895	0905	0906	0923	0959	071	1117
LITEON	1056	1059	0959				

LUMATRON 1051

**M**

MAGNAVOX 0979 0980  
 MEDION 0895 0905 0906 0923 0959 071 1117  
 MICROMAXX 0895 0905 0906 0923 0959 071 1117  
 MICROSTAR 0895 0905 0906 0923 0959 071 1117  
 MUSTEK 0383

**O**

OCEANIC 1089

**P**

PACKARD BELL 0940 1052  
 PANASONIC 0403  
 PHILIPS 0979 0980 1080 1128  
 PHOCUS 1063  
 PIONEER 0977 1084  
 PRO2 0895 0905 0906 0923 0959 071  
 PROVISION 1051

**R**

RTL 0923

**S**

SAMPO 1051  
 SAMSUNG 1112 1050  
 SANYO 1060  
 SCHAUB LORENZ 1089  
 SHARP 1055  
 SONY 0987 0988 0989

**T**

TANGENT 1051  
 TARGA 1115 0959 0891 1117 0907 121  
 TCM 0923  
 TELEDEVICE 1051  
 TEVION 0890 0891 0895 0905 0906 923 0959 1065 1071 1117  
 THOMSON 0360 0359 1078  
 TINY 1051  
 TOSHIBA 0973 0983 0362 1111  
 TRANS-CONTINENTS 1051

**Y**

YAKUMO 0905  
 YAMAHA 0979 0980

**Z**

ZENITH 0907

---

## Decoders

---

### A

AUSTAR 1224 0494

### B

BMB 0636

BT 0554

### C

CABLE AND WIRELESS0606

CABLECRYPT 0474

CABLETIME 0448 0449 0450

CANAL PLUS 0474

CLYDE CABLEVISION0452

COMCRYPT 0474

CRYPTOVISION 0458

### E

EURODEC 0603

### F

FILMNET 0474

FILMNET CABLECRYPT0474

FILMNET COMCRYPT0474

FOXTEL 1224 0602

FOXETL IQ 1225

### G

GEC 0452

GI 0494 0554

### I

IMPULSE 0554

### J

JERROLD 0554 0494

### K

KABELVISION 0554

### L

LYONNAISE 1183

### M

MARMITEK 0636

MELITA 0554

MNET 0602 0474

MOTOROLA	0494		
MOVIE TIME	0551		
MULTICHOICE	0474	0602	

## N

NOKIA		0564	
NOOS	1143	1158	1175 1183
NTL	0606	1200	
NUMERICABLE	0603		

## O

OPTUS	1224	0494	
-------	------	------	--

## P

PACE	0606		
PHILIPS	0487		
PIONEER	0518	0521	
PVP	0554		

## S

SAGEM	0604		
SAMSUNG	1148		
SCIENTIFIC ATLANTA	0524	0525	
SMART	1174		
STS	0551		

## T

TELE+1	0474		
TELEPIU	0474		
TELEWEST	0606	0554	
THOMSON	1189		

## U

UNITED	0554		
UPC	1143	1175	1184

## V

VIRGIN MEDIA	0606		
VISIONETICS	1185		
VISIOSAT	0487		

---

## HDD-DVR

---

Grabadora de vídeo digital HDD, HDD Digital Video Recorders, HDD-Rekorder (Hard Disk Drive, DVR, PVR, etc)

## A

AMSTRAD	0555		
ARCON	1144		
ARION	1238		

## B

BSKYB 0555  
BUSH 1261

## C

CANAL SATELLITE 0599  
CANAL+ 0599  
COMAG 1231  
CONRAD 1156  
CYBERCOM 0412 0423 0514  
CYBERMAXX 0905 0412 0423 0514 0644 653 1130 0959 1071 1117  
CYTRON 0905 0412 0423 0514 0644 653 1130 0959 1071 1117

## D

DIGIFUSION 0647  
DIGIHOME 1262  
DMT 0412  
DREAMBOX 0658  
DUAL 0412 0423 0514

## E

ECHOSTAR 0659  
EMTEC 1096 1097  
EUROSKY 1156

## F

FORCE 0553  
FORTEC STAR 0470  
FOXTEL IQ 1225  
FREEBOX 1182

## G

GLOBO 1156  
GOODMANS 1261

## H

HB 1214  
HIRSCHMANN 1156  
HITACHI 1262  
HOMECAST 1223  
HUMAX 1260 1259 1250 0651  
HYUNDAI 0486

## I

ILO 0959

## J

JVC 1072

**K**

KATHREIN	1221	1197								
KOSCOM	1144									

**L**

LASAT	1156	1157								
LIFE	1117									
LIFESAT	0412	0423	0514							
LIFETEC	0905	0412	0423	0514	0644	653	1130	0959	1071	1117
LG	1800	1798	1117							
LITEON	0959									
LOGIK	1263									
LORENTZEN	1156									
LOEWE	1399									

**M**

MARMITEK OCTOPUS0655										
MEDION	1800	1798	1257	0905	0412	423	0514	0644	0653	1130
	0959	1071	1139	1115	1181	117				
MICROMAXX	0905	0412	0423	0514	0644	653	1130	0959	1071	1139
	1117									
MICROSTAR	0905	0412	0423	0514	0644	653	1130	0959	1071	1117
MORETV	0644	1130	1181							

**N**

NEUF TELECOM	1196									
NEUF TV		1196								

**P**

PACE	1225	0555	0453							
PACKARD BELL	1052									
PANASONIC	0403									
PHILIPS	1775	1128	0242							
PHOCUS	1063									
PINNACLE	0654									
PIONEER	0977									
PRO2	0905	0412	0423	0514	0644	653	1130	0959	1071	
PROCASTER	0905									

**R**

RADIX		1152								
-------	--	------	--	--	--	--	--	--	--	--

**S**

SAGEM	0599	1143	1158							
SAMSUNG	1112									
SCHAUB LORENZ	1214									
SCHWAIGER	1231	1157	1156	1152	1132	514	0412			
SIEMENS	1157									
SKARDIN	1160									
SKY	1151									
SKY DIGITAL	0555									
SKY+	0555									

SKYMASTER	0412	0506	1165	1159	1160
SKYPEX	1156				
SMART	1246	1244			
SM ELECTRONIC	0412	0506	1165	1159	1160
SONY	0987	0988	0989		

## T

TARGA	1115	1117	1195							
TCM	0412	0423	0514							
TECHNIKA	1262									
TECHNOTREND	1230									
TELEFONICA	1227									
TEVION	0890	0905	0412	0423	0514	644	0653	1130	0959	1065
	1071	1117								
THOMSON	0532	0242	0326	1156	1078					
TIVO	0242									
TONBURY	1159									
TOPFIELD	1204	1203	0506							
TOSHIBA	0983	1111								
TVONICS	1263									

## U

UNIVERSUM	1156				
-----------	------	--	--	--	--

## W

WHARFEDALE	1262				
WYSI	1156				

## Y

YAKUMO	0905				
--------	------	--	--	--	--

---

## TV/VCR Combos

---

## A

AIWA	0248	0291
ALBA	0245	0248

## B

BAIRD	0245	
BASIC LINE	0245	
BESTAR	0245	
BLACK PANTHER LINE	0245	
BUSH	0245	0248

## C

COMBITECH	0248	
CONDOR	0245	
CROWN	0245	
CYBERCOM	0248	0291
CYBERMAXX	0248	0291

CYTRON 0248 0291

**D**

DAEWOO 0245  
 DAYTRON 0245  
 DUAL 0248 0291

**E**

ESC 0245

**G**

GENERAL TECHNIC 0248  
 GOLDSTAR 0261  
 GOODMAN'S 0245 0283  
 GRANDIN 0245

**H**

HINARI 0248

**I**

INNO HIT 0245  
 INNOVATION 0248 0291  
 ITV 0245

**K**

KENDO 0245

**L**

LENCO 0245  
 LG 0261  
 LIFE 0291  
 LIFETEC 0248 0291  
 LUMATRON 0245

**M**

MAGNUM 0291  
 MATSUI 0248  
 MEDION 0248 0291  
 MICROMAXX 0248 0291  
 MICROSTAR 0248 0291

**O**

ORION 0248 0283

**P**

PORTLAND 0245  
 PRO2 0248 0291  
 PROSONIC 0245

## R

ROADSTAR 0245

## S

SABA 0245  
SAISHO 0248  
SAMSUNG 0312  
SAVILLE 0248  
SCHNEIDER 0245 0264  
SONOKO 0245  
STANDARD 0245

## T

TCM 0248 0291  
TEVION 0248 0291  
THOMSON 0245

## U

UNITED QUICK STAR0245

## V

VIDEON 0248

---

## TV/DVD Combos

---

DVD & TV

## A

AKAI 1082 & 1410  
AUDIOSONIC 1062 & 0090

## B

BEKO 1064  
BROKSONIC 0920

## C

CYBERCOM 0343 & 0228  
0924 & 0210  
0933 & 0228  
CYBERMAXX 0894  
0343 & 0228  
0924 & 0210  
0933 & 0228  
CYTRON 0894  
0343 & 0228  
0924 & 0210  
0933 & 0228

**D**

DUAL	0343	&	0228
	0924	&	0210
	0933	&	0228
DURABRAND	0933	&	0228
	1085	&	1006
	1085	&	1007
	1086	&	1008
	1087	&	1008
	1088	&	1009

**G**

GERICOM 1064

**H**

H & B	0343	&	0228
HB	1089	&	1011

**I**

INTERTRONIC 0894

**L**

LIFETEC	0894		
	0343	&	0228
	0924	&	0210
	0933	&	0228

**M**

MEDION	0894		
	0343	&	0228
	0924	&	0210
	0933	&	0228
	1001		
MEMOREX	0920		
MICROMAXX	0894		
	0343	&	0228
	0924	&	0210
	0933	&	0228
MICROSTAR	0894		
	0343	&	0228
	0924	&	0210
	0933	&	0228
MT LOGIC	1062	&	0090

**O**

OCEANIC	1089	&	1011
ORION	0920		

**P**

PHILIPS	0339	&	0181
PHOCUS	1064		

PRO2	0894		
	0343	&	0228
	0924	&	0210
	0933	&	0228
PROVIEW	1001		

## S

SANSUI	0920		
SCHAUB LORENZ	1089	&	1011

## T

TCM	0343	&	0228
	0924	&	0210
	0933	&	0228
	1119		
TEVION	0894		
	0343	&	0228
	0924	&	0210
	0933	&	0228
	1064		
TOSHIBA	0920		

## V

VESTEL	1771	&	0215
--------	------	---	------

---

## DVD/VCR Combos

---

## A

APEX	0949		
------	------	--	--

## B

BROKSONIC	0920		
	0967		

## C

CINEVISION	0375	&	0256
CYBERCOM	0338		
	0375	&	0256
CYBERMAXX	0338		
	0896		
	0906		
	0375	&	0256
CYTRON	0338		
	0896		
	0906		
	0375	&	0256

## D

DAEWOO	0971		
--------	------	--	--

DUAL            0338  
                   0375 &        0256

**E**

EMERSON        0339 &        0231  
                   0375 &        0256

**F**

FUNAI            0339 &        0231

**G**

GO-VIDEO       0338  
                   0367  
                   0971  
 GOLDSTAR      0375 &        0256

**H**

HITACHI         0387 &        0231

**J**

JVC              0400

**L**

LG                0907  
                   0375 &        0256  
 LIFETEC        0338  
                   0896  
                   0906  
                   0375 &        0256

**M**

MAGNAVOX      0914 &        0285  
 MEDION         0338  
                   0896  
                   0906  
                   0375 &        0256  
 MICROMAXX    0338  
                   0896  
                   0906  
                   0375 &        0256  
 MICROSTAR     0338  
                   0896  
                   0906  
                   0375 &        0256

**P**

PANASONIC      0970  
 PHILIPS         0969 &        0285  
 PIONEER        1084  
 POLAROID       0949  
 PRO2            0338

	0896		
	0906		
	0375	&	0256

## S

SAMSUNG	0338		
	0963		
SANSUI	0920		
SANYO	0378	&	0258
SILVERCREST			0256
SONY	0402		
SYLVANIA	0339	&	0231

## T

TARGA	0375	&	0256
	0907		
	0375	&	1041
TCM	0338		
	0375	&	0256
TEVION	0338		
	0896		
	0906		
	0375	&	0256
TOSHIBA	0362		

## Z

ZENITH	0375	&	0256
--------	------	---	------

---

## HTIB

---

(Los sistemas de Home Cinema necesitan un código DVD único o un código DVD & AUDIO)

(Home Cinema Systems operate with either a single DVD code or some require both DVD & AUDIO codes)

(Heimkinosysteme werden entweder nur mit dem DVD-Code gesteuert oder benötigen sowohl den DVD- als auch den AUDIO-Code)

## DVD & AUDIO

### A

AIWA	0377		
AMW	1054		

### C

CENTRUM	0927		
COBY	0948		
CRITERION	0344	&	0775
CURTIS	0948		
CYBERCOM	0334		

	0372		
	0344	&	0775
CYBERMAXX	0334		
	0372		
	0344	&	0775
	1069		
	1066		
	1118		
CYTRON	0334		
	0372		
	0344	&	0775
	1069		
	1066		
	1118		

**D**

DUAL	0334		
	0372		
	0344	&	0775
DURABRAND	0375		

**F**

FISHER	0378		
--------	------	--	--

**J**

JVC	0662		
	0964		

**K**

KOSS	0373		
------	------	--	--

**L**

LENCO	1774		
LENOXX	0931		
LG	0972		
LIFE	1118		
LIFETEC	0334		
	0372		
	0344	&	0775
	1069		
	1066		
	1118		

**M**

MEDION	0334		
	0372		
	0344	&	0775
	1069		
	1066		
	1118		
MICROMAXX	0334		
	0372		

	0344	&	0775
	1069		
	1066		
	1118		
MICROSTAR	0334		
	0372		
	0344	&	0775
	1069		
	1066		
	1118		

**N**

NORCENT 0948

**O**

ONKYO 0975

**P**

PANASONIC	0974		
PHILIPS	0370	&	0734
PIONEER	0968		
	0976		
PRO2	0334		
	0372		
	0344	&	0775
	1069		
	1066		

**S**

SAMSUNG 0919  
 SONY 0986

**T**

TARGA	0972		
	0375	&	1041
TCM	0334		
	0344	&	0775
TEVION	0334		
	0372		
	0892		
	0917		
	0918		
	0344	&	0775
	1069		
	1066		
	1118		

**W**

WELLTECH 1098  
 1105

---

## Descodificadores adicionales/Auxiliary Set-Top Boxes/Weitere Set-Top Boxen

---

### TV Web & ordenador/Web & Computer TV

BUSH	0039		
CYBERLINK	1101		
GERICOM	0443		
HAUPPAUGE	1198		
NOW TV	1186		
PACKARD BELL	1101		
PANASONIC	0542		
PINNACLE	1199	1201	1202
PREMIERE	0542		
TELEFONICA	1227		
THOMSON	0603		

### Receptor de medios de comunicación/Media Receiver

SONY NETWORK MEDIA RECEIVER0446

### Caja de distribución Scart/Scart Switch Boxes

COUNTRYMAN	1168		
FUNK	1170		
MARMITEK	0641		
SKARDIN	1169		
SKYMASTER	1169		
VIVANCO	0684		

### Digitale Set Top Box/Digital Set Top Boxes

ADECQ	1340		
ECHOSTAR	0657		
SKYMASTER	1166		
TEVION	0650	0645	0423
YUNG FU	1166		

### Descodificador digital/Misc. Set Top Boxes

PARDY LIGHT BOX 1171

### Entertainment Box

EMTEC	1096	1097	
HOME SERVER	1228		
DMA	1228		
MEDION	1228		

### Video On Demand

MAXDOME	1239		
---------	------	--	--

---

**LD**

---

**D**

DENON	0252	0318
-------	------	------

**G**

GRUNDIG	0318
---------	------

**M**

MITSUBISHI	0318
------------	------

**N**

NAD	0318
-----	------

**P**

PIONEER	0318
---------	------

**T**

TELEFUNKEN	0318
THORN	0322

---

**DVB-T**

---

Receptor DVB-T, DVB-T Terrestrial Digital Television, DVB-T Receiver (DTV, Freeview, iDTV, etc)

**A**

ADECQ	1226	
ALBA	0451	0646
ARCOM	1242	

**B**

BUSH	1261	0647	0451	0032
BRAIN WAVE	0476			

**C**

CANAL +	1177	
COMAG	1229	
CYBERMAXX	0645	0650
CYTRON	0645	0650

**D**

DIGENIUS	0645
DIGIFUSION	0647
DIGIHOME	1262

DIGIO2	1150
DIGIPAL	1218
DMT	0412
DURABRAND	0526

## E

ECHOSTAR	0657
EMTECH	0476

## F

FREEBOX	1182								
FREEVIEW	0447	0451	0453	0457	0482	051205130519	0526	0532	0600
	0646	0647	0648	0649	0651				

## G

GbSAT	0476		
GERICOM	0443		
GOODMANS	1261	0526	0451
GOODWAY	1163	1164	
GRUNDIG	0512	1172	

## H

HAUPPAUGE	0482			
HB	1011	1211	1213	0476
HITACHI	1262	0526		
HOMECAST	0476			
HUMAX	0651			

## I

INTERSTAR	0476
-----------	------

## J

JEPSEN	0476
JVC	0526

## K

KATHREIN	1197
----------	------

## L

LABGEAR	0513		
LASAT	1156		
LIDCOM	0451		
LIFETEC	0645	0650	
LOGIK	1263		

## M

MARMITEK OCTOPUS	0655		
MATSUI	0649	0526	0451
MEDION	0645	0650	
MICO	1135		
MICROMAXX	0645	0650	

MICROSTAR 0645 0650

## N

NOKIA 0519 0531  
NOOS 1183

## O

OCEANIC 1011  
OGGLE 1136  
ON-DIGITAL 0527 0531 0620  
OPTEX 0656

## P

PACE 0453 0527  
PACIFIC 0526  
PANASONIC 0072 0403  
PHILIPS 0600  
PIONEER 0457 0620  
PREMIERE 0600 0519  
PRO2 0645 0650

## R

REBOX 0476

## S

SAGEM 0648 1143  
SCHAUB LORENZ 1011 1211 1212 1213 0476  
SCHWAIGER 1156 1229 1173 0630  
SHARP 0059  
SKARDIN 0656  
SKYMASTER 1166 1165 1164 1163 1140 0656 0412  
SMART 1247 1245 1242 1165 1133  
SM ELECTRONIC 0412 0656 1165 1163 1164  
SONY 0447

## T

TCM 1413 1017 1119  
TECHNIKA 1262  
TECHNISAT 1218  
TECHNOTREND 1173  
TELEVES 0476  
TEVION 0645 0650  
THOMSON 0427 0532  
TOPFIELD 1204 0506  
TOP-UP TV 0527 0531 0657  
TVONICS 1263

## W

WHARFEDALE 1262  
WORLDSAT 0476

## Y

YUNG FU 1166

---

## AUX

---

### Audio Amplifiers/Tuners/Receivers

CENTRUM	0692									
CRITERION	0775									
CYBERCOM	0841	0775	0776							
CYBERMAXX	0841	0775	0776							
CYTRON	0841	0775	0776							
DENON	1048	0779	0781							
DUAL	0841	0775	0797							
ELTA	0667	0668								
GRUNDIG	0697	0698	0727							
HARMON/KARDON	0682									
KENWOOD	0761									
LIFETEC	0841	0775	0776							
LINN	0857									
MARANTZ	0727									
MEDION	0841	0775	0776							
MICROMAXX	0841	0775	0776							
MICROSTAR	0841	0775	0776							
NAD	0735	0736	0737	0738	0799	0800				
NUVO	0862	0863	0864	0865						
ONKYO	0785	0792	0793	0826						
PHILIPS	0734	0846	0727							
PRO2	0841	0775	0776							
SANSUI	0727									
SCHNEIDER	0791									
SHERWOOD	0782									
SONY	0739	0740	0755	0757	0758	0759	0760			
TCM	0841	0775	0776	0806						
TEAC	0794	0796								
TECHNICS	0764	0777	0788							
TEVION	0775	0776	0815	0817	0841					
THEORIE & ANWENDING	0805									
THOMSON	0842	0766								
XANTECH	0867									
YAMAHA	0883	0882	0839	0838	0724	0752	0770	0771	0772	

### Audio Tape Players

AIWA	0790									
DENON	0780									
GRUNDIG	0729	0698								
HARMON KARDON	0681									
KENWOOD	0761									
MAGNAVOX	0729									
MARANTZ	0729									
NAD	0799									
ONKYO	0784									
PHILIPS	0729									

SANSUI	0729		
SHERWOOD	0783		
SONY	0754	0755	0756
TEAC	0794		
TECHNICS	0764	0777	0786
THOMSON	0842		
YAMAHA	0724	0772	

## MINI Systems

AIWA	0773	0774								
CYBERCOM	0852	0858	0704	0745	0808	0810	0820	0819		
CYBERMAXX	0852	0858	0704	0745	0808	0810	0811	0812	0820	0819
CYTRON	0852	0858	0704	0745	0808	0810	0811	0812	0820	0819
DUAL	0852	0858	0704	0745	0797^	0820	0819			
E-BENCH	0811									
ELTA	0693	0745								
GRUNDIG	0707									
INSIGNIA	0731									
INTERTRONIC	0811									
LIFE	0879	0823	0811							
LIFETEC	0879	0823	0852	0858	0704	0745	0808	0810	0811	0812
	0820	0819								
MEDION	0879	0823	0731	0728	0852	0858	0704	0745	0808	0810
	0811	0812	0820	0819						
MICROMAXX	0852	0858	0704	0745	0808	0810	0811	0812	0820	0819
MICROSTAR	0852	0858	0704	0745	0808	0810	0811	0812	0820	0819
PIONEER	0753									
PRO2	0852	0858	0704	0745	0808	0810	0811	0812	0820	0819
SAMSUNG	0768									
SHARP	0789									
SILVERCREST	0828	0811	0829	0868						
SONY	0741									
TCM	0879	0880	0852	0858	0704	0745	0808	0810	0811	0820
	0819	0694	0823	0824	0825					
TEVION	0879	0823	0852	0858	0704	0745	0808	0810	0811	0812
	0820	0819	0821	0822						
WELLTECH	0881	0852	0810	0820	0819	0694	0803	0811	0827	

## Misc.

APPLE IPOD	0885		
AUDIO COMBI	0844		
CAR RADIO	0861		
CDR	0847	0675	
DBS	0845		
INTERNET RADIO	0670		
IPOD	0884		
SWITCH BOX	0684		
VIDEO CD	0840		

---

## Code Searching By Brand Name

---

### TV

- 1 MEDION / LIFETEC / MICROMAXX / MICROSTAR / TEVION / VIDEON / TCM / GENERAL TECHNIC / INNOVATION/MAGNUM
- 2 PHILIPS / ERRES / PYE / PHILCO / RADIOLA
- 3 SONY / AKAI / PANASONIC / SHARP / TOSHIBA / JVC / DAEWOO
- 4 THOMSON / BRANDT
- 5 TELEFUNKEN / SABA / NORMENDE / FERGUSON / BAIRD
- 6 GRUNDIG / BLAUPUNKT
- 7 NOKIA / FINLUX / ITT

### VCR

- 1 MEDION / LIFETEC / MICROMAXX / MICROSTAR / TEVION / TCM / GENERAL TECHNIC / INNOVATION
- 2 PHILIPS / PHILCO
- 3 SONY / AKAI / PANASONIC / SHARP / TOSHIBA / JVC / DAEWOO
- 4 THOMSON / BRANDT
- 5 TELEFUNKEN / SABA / CORMENDE / FERGUSON
- 6 GRUNDIG / BLAUPUNKT
- 7 NOKIA / FINLUX / ITT

### SAT

- 1 MEDION / LIFETEC / MICROMAXX / MICROSTAR / INNOVATION / GALAXIS
- 2 PHILIPS / PHILCO
- 3 PACE / ECHOSTAR
- 4 THOMSON / UNIVERSUM / BRANDT
- 5 TELEFUNKEN / SABA / NORMENDE / FERGUSON
- 6 GRUNDIG
- 7 NOKIA / FINLUX / ITT / HIRSCHMANN